



Korisnički priručnik za Cisco IP telefon serije 6800 – telefon za više platformi

Prvo objavljivanje: 2017-11-22

Zadnja promjena: 2023-08-18

Americas Headquarters

Cisco Systems, Inc.
170 West Tasman Drive
San Jose, CA 95134-1706
USA
<http://www.cisco.com>
Tel: 408 526-4000
800 553-NETS (6387)
Fax: 408 527-0883

SPECIFIKACIJE I INFORMACIJE KOJE SE ODOSE NA PROIZVODE U OVOM PRIRUČNIKU PODLJEŽU PROMJENI BEZ PRETHODNE NAJAVE, SVE IZJAVE, INFORMACIJE I PREPORUKE U OVOM PRIRUČNIKU SMATRAJU SE TOČNIMA, ALI SU PREDSTAVLJENE BEZ JAMSTVA BILO KOJE VRSTE, IZRIČITIH ILI IMPLICIRANIH. KORISNICI MORAJU PREUZETI PUNU ODGOVORNOST ZA SVOJU PRIMJENU BILO KOJIH PROIZVODA.

SOFTVERSKA LICENCA I OGRANIČENO JAMSTVO ZA POPRATNI PROIZVOD NAVEDENI SU U INFORMACIJSKOM PAKETU KOJI JE ISPORUČEN S PROIZVODOM I OVDJE SU UKLJUČENI OVIM REFERENCAMA. AKO NE MOŽETE LOCIRATI SOFTVERSKU LICENCU ILI OGRANIČENO JAMSTVO, KONTAKTIRAJTE PREDSTAVNIKA TVRTKE CISCO ZA DOBIVANJE KOPIJE.

Sljedeće informacije su za FCC usklađenost uređaja klase A: ova oprema testirana je i utvrđeno je da je u skladu s ograničenjima za klasu A digitalnog uređaja, sukladno članku 15 pravila FCC-a. Ova ograničenja osmišljena su kako bi se osigurala razumna zaštita od štetnih smetnji kada se oprema koristi u komercijalnom okruženju. Oprema generira, upotrebljava te može odašiljati radiofrekvencijsku energiju i ako se ne instalira i ne upotrebljava u skladu s priručnikom s uputama, može izazvati štetne smetnje u radijskoj komunikaciji. Rad ove opreme u stambenom području vjerojatno će uzrokovati štetne smetnje, a u tom slučaju korisnici će morati ispraviti smetnje o vlastitom trošku.

Sljedeće informacije su za FCC usklađenost uređaja klase B: ova oprema testirana je i utvrđeno je da je u skladu s ograničenjima za klasu B digitalnog uređaja, sukladno članku 15 pravila FCC-a. Ta su ograničenja određena da bi se omogućila prihvatljiva zaštita od štetnih smetnji prilikom instalacije u stambenom okruženju. Oprema generira, koristi te može odašiljati radiofrekvencijsku energiju i ako se ne instalira i ne upotrebljava u skladu s uputama, može izazvati štetne smetnje u radijskoj komunikaciji. No ne jamči se da u određenoj instalaciji neće doći do smetnji. Ako ova oprema prouzroči smetnje u prijemu radijskog ili televizijskog signala, što se može utvrditi isključivanjem i uključivanjem opreme, preporučujemo korisniku da otkloni smetnje primjenom neke od sljedećih mjera:

- preusmjeravanjem i premještanjem antene
- povećavanjem udaljenosti između opreme ili prijemnika
- priključivanjem opreme na utičnicu u strujnom krugu koji se razlikuje od onog na koji je spojen prijemnik
- traženjem savjeta od prodavača ili iskusnog tehničara za radiotelevizijsku opremu

Modifikacije ovog proizvoda koje nije odobrio Cisco mogu poništiti odobrenje FCC-a i opovrgnuti vaše ovlaštenje za rukovanje proizvodom.

Cisco implementacija kompresije TCP zaglavljaja adaptacija je programa koji je razvio University of California, Berkeley (UCB) kao dio verzije javne domene UCB-a za UNIX operacijski sustav. Sva prava pridržana. Autorsko pravo © 1981., Regents of the University of California.

BEZ OBZIRA NA BILO KOJE DRUGO OVDJE NAVEDENO JAMSTVO, SVE DATOTEKE DOKUMENATA I SOFTVER TIH DOBAVLJAČA DANI SU „KAKVI JESU” SA SVIM NEDOSTACIMA. CISCO I PRETHODNO NAVEDENI DOBAVLJAČI ODRIČU SE SVIH JAMSTAVA, IZRAŽENIH ILI IMPLICIRANIH, UKLJUČUJUĆI, BEZ OGRANIČENJA, ONIH ZA UTRŽIVOST, PRIMJERENOST ZA ODREĐENU NAMJENU I NEKRŠENJE ILI ONIH KOJA PROIZLAZE IZ NAČINA POSTUPANJA, UPOTREBE ILI TRGOVINSKE PRAKSE.

NI U KOJEM SLUČAJU TVRTKA CISCO ILI NJENI DOBAVLJAČI NEĆE BITI ODGOVORNI ZA BILO KAKVE NEIZRAVNE, POSEBNE, POSLJEDIČNE ILI SLUČAJNE ŠTETE, UKLJUČUJUĆI, BEZ OGRANIČENJA, IZGUBLJENU DOBIT ILI GUBITAK ILI ŠTETU NA PODACIMA KOJI PROIZLAZE IZ UPORABE ILI NEMOGUĆNOSTI UPORABE OVOG PRIRUČNIKA, ČAK I AKO SU TVRTKA CISCO ILI NJENI DOBAVLJAČI UPOZORENI NA MOGUĆNOST TAKVE ŠTETE.

Sve adrese internetskog protokola (IP) i brojevi telefona korišteni u ovom dokumentu nisu namijenjeni da služe kao stvarne adrese i brojevi telefona. Svi primjeri, izlazni prikaz naredbi, dijagrami mrežne topologije i druge slike uključene u dokument prikazuju se samo u ilustrativne svrhe. Bilo kakva uporaba stvarnih IP adresa ili brojeva telefona u ilustrativnom sadržaju nenamjerna je i slučajna.

Sve tiskane kopije i duplirane softverske kopije ovog dokumenta smatraju se nekontroliranim. Pogledajte trenutnu mrežnu verziju za najnoviju verziju.

Cisco ima više od 200 ureda širom svijeta. Adrese i brojevi telefona navedeni su na web-mjestu tvrtke Cisco www.cisco.com/go/offices.

Cisco i logotip tvrtke Cisco trgovački su znakovi ili registrirani trgovački znakovi tvrtke Cisco i/ili njenih podružnica u SAD-u i drugim državama. Za pregled popisa Cisco žigova idite na ovaj URL: <https://www.cisco.com/c/en/us/about/legal/trademarks.html>. Ovdje spomenuti zaštitni znaci trećih strana vlasništvo su odgovarajućih vlasnika. Upotreba riječi partner ne implicira partnerstvo između tvrtke Cisco i bilo koje druge tvrtke. (1721R)

© 2024 Cisco Systems, Inc. Sva prava pridržana.



SADRŽAJ

POGLAVLJE 1

Telefon 1

Usluga Serija 6800 Cisco IP Phone za više platformi	1
Podrška za značajku	3
Nove i promijenjene značajke	3
Nove i promijenjene značajke firmvera izdanja 12.0(4)	3
Nove i promijenjene značajke firmvera izdanja 12.0(3)	4
Nove i promijenjene značajke firmvera izdanja 12.0(2)	4
Nove i promijenjene značajke firmvera izdanja 12.0(1)	5
Nove i promijenjene značajke firmvera izdanja 11.3(7)	5
Nove i promijenjene značajke firmvera izdanja 11.3(6)	6
Nove i promijenjene značajke firmvera izdanja 11.3(5)	7
Nove i promijenjene značajke firmvera izdanja 11.3(4)	7
Nove i promijenjene značajke firmvera izdanja 11.3(3)	8
Nove i promijenjene značajke firmvera izdanja 11.3(2)	10
Nove i promijenjene značajke za Cisco IP telefon 6871 s firmverom za više platformi izdanja 11.3(1)	12
Nove i promijenjene značajke firmvera izdanja 11.3(1)	13
Nove i promijenjene značajke firmvera izdanja 11.2(4)	14
Nove i promijenjene značajke firmvera izdanja 11.2(3)SR1	15
Nove i promijenjene značajke firmvera izdanja 11.2(3)	15
Nove i promijenjene značajke firmvera izdanja 11.1(2)	15
Nove i promijenjene značajke firmvera izdanja 11.2(1)	16
Nove i promijenjene značajke firmvera izdanja 11.1(2)	17
Nove i promijenjene značajke firmvera izdanja 11.1(1)	17
Postavljanje telefona	18
Povezivanje s mrežom	18

Automatsko dodjeljivanje telefona pomoću kratkog aktivacijskog koda	18
Uključi telefon pomoću aktivacijskog kôda	18
Postavljanje lozinke prilikom prvog pokretanja telefona	19
Izrada korisničke lozinke na telefonu	19
Kontrola provjere autentičnosti korisnika	20
Prijavite se na svoj priključak s drugog telefona (Extension Mobility)	20
Odjavljivanje sa svojega kućnog broja s drugog telefona	21
Prijava na telefon kao gost	21
Odjava s telefona kao gost	21
Postavljanje pravila profila na telefonu	22
Status linije suradnika	22
Aktiviranje ili deaktiviranje nadziranja BLF popisa	23
Konfigurirajte nadzor linija pojedinih korisnika.	24
Uklonite značajku konfiguriranu na linijskoj tipki.	25
Dodavanje prečaca izborniku na tipku linije	26
Maknuti meni prečac from crta ključ	26
Poruka o prekidu usluge na početnom zaslonu	26
Web-stranica telefona	26
Brojevi za brzo biranje	27
Hardver i gumbi telefona	28
Cisco IP telefoni 6821 za više platformi Gumbi i hardver	28
Gumbi i hardver Cisco IP telefona 6841, 6851 i 6861 za više platformi	30
Cisco IP telefon 6871 – telefoni za više platformi Gumbi i hardver	31
Navigacija	33
Funkcijske tipke, linijski gumbi i gumbi značajki	33
Značajke zaslona telefona	34
Čišćenje zaslona telefona	35
Razlika između telefonskih poziva i linija	35
Štednja energije	35
Dodatna pomoć i informacije	36
Značajke dostupnosti	36
Cisco IP telefoni 6821 za više platformi Značajke pristupnosti za osobe oštećenog sluha	36
Značajke pristupnosti za osobe oštećenog sluha Cisco IP telefonima 6841, 6851, and 6861	38

Cisco IP telefon 6871 – telefoni za više platformi Značajke pristupnosti za osobe oštećenog sluha	40
Cisco IP telefoni 6821 za više platformi Značajke pristupnosti za osobe oštećenog vida i slijepe	42
Značajke pristupnosti za osobe oštećenog vida Cisco IP telefonima 6841, 6851, and 6861	45
Cisco IP telefon 6871 – telefoni za više platformi Značajke pristupačnosti za osobe oštećenog vida	48
Cisco IP telefoni 6821 za više platformi Značajke dostupnosti za osobe smanjene pokretljivosti	51
Značajke pristupnosti za osobe smanjene pokretljivosti Cisco IP telefonima 6841, 6851, and 6861	53
Cisco IP telefon 6871 – telefoni za više platformi Značajke dostupnosti za osobe smanjene pokretljivosti	54
Aplikacije dostupnosti trećih strana	56
Rješavanje problema	56
Traženje podataka o telefonu	56
Prikaz stanja prilagodbe na telefonu	57
Prikaz statusa mreže	58
Prikaz statusa telefona	58
Pregledavanje poruka o statusu na telefonu	59
Prikaz statusa linije	59
Prikaz zapisa poziva u statistici poziva	59
Prikaz 802.1X statusa transakcije	60
Prikaz povijesti ponovnog pokretanja	61
Prijavite sve probleme s telefonom za Cisco MPP uređaj	61
Pregledavanje poruka o statusu Wi-Fi veze na telefonu	61
Vraćanje telefona na tvorničke postavke s web-stranice telefona	62
Vraćanje na tvorničke postavke s poslužitelja	62
Prepoznajte probleme s telefonom pomoću URL adrese na internetskoj stranici telefona	63
Prekid telefonske veze	63
Dobij više informacija kad telefon prikaže poruku neuspjele dodjele resursa	63
Pronađite informacije o statusu osvježenja MIC certifikata	64
Uvjeti ograničenog jednogodišnjeg Ciscovog jamstva	64

POGLAVLJE 2
Pozivi 67

Upućivanje poziva 67

Pozovite	67
Pokretanje poziva zvučnikom	68
Pokretanje poziva slušalicom	68
Ponovno biranje broja	68
Pokretanje hitnog poziva	69
Brzo biranje	69
Dodjeljivanje broja brzog biranja sa zaslona telefona	69
Pokretanje poziva kodom brzog biranja	70
Konfiguriranje brzog biranja na tipki linije	70
Uklanjanje brzog biranja s tipke linije	70
Upotrijebite liniju u fokusu za pozive brzog biranja	71
Upotrijebite liniju u fokusu za provjeru poziva brzog biranja	71
Biranje međunarodnog telefonskog broja	71
Sigurni pozivi	72
Javljanje na pozive	72
Javljanje na poziv	72
Odgovaranje na poziv na čekanju	72
Odbijanje poziva	72
Stišavanje dolaznog poziva	73
Uključivanje opcije Ne uznemiravaj	73
Uključivanje ili isključivanje DND-a pomoću šifre sa zvjezdicom	74
Odgovaranje na telefon suradnika (javljanje na poziv)	74
Odgovaranje na poziv unutar svoje skupine (Preuzmi)	74
Isključivanje zvuka poziva	74
Stavljanje poziva na čekanje	75
Stavljanje poziva na čekanje	75
Odgovaranje na poziv koji je predugo na čekanju	75
Zamjena između aktivnog i poziva na čekanju	75
Spremanje poziva	76
Stavljanje poziva na čekanje spremanjem poziva	76
Vraćanje poziva na čekanju smještanjem poziva u spremnik	76
Spremanje i uklanjanje poziva s jednim linijskim ključem	77
Proširenje i status spremnika poziva	77
Prosljeđivanje poziva	78

Prosljeđivanje poziva pomoću web-stranice telefona.	79
Aktivirajte funkciju Prosljeđivanje svih poziva pomoću značajke Sinkronizacija aktivacijskog koda	80
Prijenos poziva	81
Prijenos poziva drugoj osobi	81
Konzultacije prije dovršenja prijenosa	81
Konferencijski pozivi i sastanci	82
Dodavanje druge osobe u poziv	82
Konferencijski poziv šifrom sa zvjezdicom	82
Uklanjanje sudionika kao organizatora u ad hoc konferenciji	83
Pregled popisa sudionika u ulozi organizatora u ad hoc konferenciji	83
Pregled popisa sudionika u ulozi sudionika	84
Dojavljivanje grupi telefona (višesmjerno dojavljivanje)	84
XML aplikacija i višesmjerno dojavljivanje	84
Pregled pojedinosti XML aplikacije	85
Višestruke linije	85
Odgovaranje prvo na najstariji poziv	85
Prikaz svih poziva na telefonu	86
Zajedničke linije na vašem fiksnom telefonu za više platformi	86
Pridruživanje pozivu na zajedničkoj liniji	86
Snimanje poziva	87
Značajke pozivnog centra	87
Prijavi se kao agent pozivnog centra	88
Odjavi se kao agent pozivnog centra	88
Promijenite status kao agent pozivnog centra	88
Prihvatanje poziva pozivnog centra	89
Stavljanje poziva agenta na čekanje	89
Postavite šifru razmještaja dok ste u pozivu pozivnog centra	90
Praćenje poziva	90
Eskalirajte poziv supervizoru	90
Izvršni pozivi	91
Pridruži se trenutnom pozivu kao izvršni	91
Prenesite si trenutni poziv kao izvršnom	91
Rješavanje problema izvršnih poziva	92

Pozivi izvršnog i pomoćnika	92
Pokrenite poziv u ime izvršnog kao pomoćnik	92
Prenesite trenutni poziv izvršnom kao pomoćnik	93
Pridružite se ili si prenesite trenutni poziv kao pomoćniku izvršnog	94
Rješavanje problema poziva pomoćnika i izvršnog	94

POGLAVLJE 3

Kontakti 95

Traženje kontakta na zaslonu svih imenika u	95
Korporacijski imenik	97
Webex imenik	97
Traženje kontakta u Webex imeniku	97
Traženje Webex kontakta u odjeljku Svi imenici	99
Ažuriranje naziva Webex imenika	100
Imenik Broadsoft	101
Tražite kontakt u svom adresaru BroadSoft	101
Uređivanje vrste kontakta u imeniku BroadSoft	102
Upravljajte kontaktima u osobnom imeniku BroadSoft	102
Uređivanje naziva imenika Broadsoft	104
Uredite naziv poslužitelja svog imenika Broadsoft	105
Uređivanje vjerodajnica za imenik Broadsoft	106
LDAP imenik	106
Uređivanje vjerodajnica LDAP imenika	107
Traženje kontakta u LDAP imeniku	108
Zvanje kontakta u LDAP imeniku	108
Uređivanje broja kontakta u LDAP imeniku	109
XML imenik	110
Zvanje kontakta u XML imeniku	110
Uređivanje broja kontakta u XML imeniku	111
Kontakti za izravne poruke i prisutnost	112
Prisutnost	112
Uspostavite poziv s kontaktom za izravne poruke i prisutnost	112
Promijenite svoje stanje prisutnosti	113
Osobni imenik	114
Dodajte novi kontakt u svoj osobni imenik	114

Dodajte novi kontakt u svoj osobni adresar s web-stranicom telefona	115
Traženje kontakta u osobnom adresaru	115
Pozivanje kontakta iz osobnog imenika	115
Ažuriranje kontakta iz osobnog imenika	116
Uklanjanje kontakta iz osobnog adresara	117
Obrnuto pretraživanje imena za dolazne i odlazne pozive	117

POGLAVLJE 4
Nedavni pozivi 119

Popis nedavnih poziva	119
Pregled nedavnih poziva	119
Pregled trajanja zapisnika poziva Webex	121
Označavanje neželjene pošte za Webex pozive	122
Prikaži popis poziva s poslužitelja	122
Uzvratanje nedavnog poziva	123
Brisanje popisa nedavnih poziva	124
Izrada kontakta iz nedavnih zapisa	124
Brisanje zapisa poziva	125
Brisanje zapisa svih poziva	125

POGLAVLJE 5
 Glasovna pošta 127

Vaš osobni račun glasovne pošte	127
Postavljanje glasovne pošte za telefon	127
Saznajte imate li nove poruke govorne pošte Vaša osobna	128
Pristupite svojoj osobnojglasovnoj pošti	128
Pristupite svom osobnom spremniku glasovne pošte	128
Statusi glasovnih poruka nadziranih računa glasovne pošte	128
Pristupite nadziranim porukama računa glasovne pošte	129

POGLAVLJE 6
Postavke 131

Pregled postavki telefona	131
Pregled postavki	131
Izbornik preferencija korisnika	132
Preferencije poziva	132

Prosljeđujete pozive sa svog telefona	132
Postavljanje glasovne pošte za telefon	134
Blokiraj ID pozivatelja	134
Blokiranje anonimnog poziva	134
Uključivanje Ne uznemiravaj za određenu liniju	135
Kontrola tona poziva na čekanju	135
Siguran poziv	135
Postavljanje stranice automatskog odgovaranja	136
Omogući prečicu propuštenog poziv	136
Dodaj više lokacija za korisnika BroadWorks XSI-a	136
Omogući poziv na čekanju	137
Postavke zvuka	137
Odredi zvučni uređaj za poziv	137
Promjena zvuka zvona	138
Preferencije zaslona	138
Promjena čuvara zaslona	138
Postavi brojač vremena pozadinskog svjetla	139
Prilagođavanje svjetline ili kontrasta zaslona telefona	139
Postavi podlogu telefona	140
Preferencije konzole polaznika	140
Promjena načina prikaza	140
Wi-Fi postavke	140
Povezivanje telefona s bežičnom mrežom pri prvom pokretanju	141
Pokretanje Wi-Fi skeniranja pomoću funkcijskih tipki	141
Uključite ili isključite Wi-Fi s telefona	142
Uključite ili isključite Wi-Fi sa Phone Web Page	142
Povežite telefon na Wi-Fi ručno	143
Povežite telefon na bežičnu mrežu pomoću WPS-a	143
Povezivanje s Wi-Fi mrežom kad telefon prikazuje poruku neuspjele veze	144
Postavljanje Wi-Fi profila s telefona	145
Postavljanje Wi-Fi profila	146
Izbrisati Wi-Fi profil	147
Promjena redosljeda Wi-Fi profila	147
Pregled i spremanje Wi-Fi mreže	147

Prikaz Wi-Fi statusa	149
Pregledavanje poruka o statusu Wi-Fi veze na telefonu	150
HTTP proxy postavke	151
Postavljanje proxy poslužitelja pomoću automatskog proxy načina rada	151
Postavljanje proxy poslužitelja pomoću ručnog proxy načina rada	151
Postavljanje proxy poslužitelja na web-stranici telefona	152
Postavke VPN veze	154
Postavljanje VPN veze	154
Omogućavanje VPN veze	155
Onemogućavanje VPN veze	155
Postavljanje VPN veze na web-stranici telefona	156
Prikaz statusa VPN-a	157
Izvršne postavke	158
Aktivirajte filtriranje poziva kao izvršni	158
Deaktivirajte filtriranje poziva kao izvršni	160
Provjeri popis asistenata kao rukovoditelj	161
Postavke pomoćnika izvršnog	161
Provjeri popis rukovoditelja kao asistent	162
Odlučite se za ulazak ili izlazak iz skupine izvršnih kao pomoćnik	163
Aktivirajte ili deaktivirajte filtriranje poziva kao pomoćnik izvršnog	163
Aktivirajte preusmjeravanje poziva kao izvršni pomoćnik	164
Deaktivirajte preusmjeravanje poziva kao pomoćnik izvršnog	166
Rješavanje problema postavki pomoćnika izvršnog	167
Postavke administracije uređaja	167
Promjena formata vremena	167
Promjena formata datuma	167
Postavi jezik	167
Postavi uštedu energije	168
Postavljanje lozinke	168
Postavi račun profila	169
Ponovno pokretanje telefona	169
Preferencije web-stranice telefona	170
Dodjela zvuka zvona za kućni broj pomoću web-stranice telefona	170
Glasnoća kontrolnog zvona	170

Uključite DND s web-stranice telefona	171
Konfiguriranje čuvara zaslona pomoću web-sučelja telefona	171
Ugađanje brojača vremena pozadinskog svjetla s web-stranice telefona	172
Dodavanje logotipa kao pozadine telefona	172
Omogući blokiranje anonimnih poziva sa web-stranice telefona	173
Omogući poziv na čekanju s web-stranice telefona	173
Postavljanje lozinke na web-stranici telefona	173

POGLAVLJE 7

Dodatni pribor 175

Podržani dodatni pribor	175
Naglavne slušalice	176
Važne sigurnosne informacije za slušalice	176
Cisco Headset 320	176
Povezivanje Cisco naglavnih slušalica 320	176
Nadogradnja Cisco naglavnih slušalica 320	177
Kontrole slušalica 320 – Webex	178
Kontrole slušalica 320 – Teams	179
Cisco slušalice serije 500	181
Cisco slušalice 521 i 522	181
Cisco slušalice 531 i 532	182
Cisco slušalice 561 i 562	184
Nadogradite firmver naglavne slušalice serije 500	187
Postavljanje Cisco slušalica serije 500	188
Zamijenite jastučiće za uši za Cisco naglavne slušalice serije 500	189
Cisco slušalice serije 700	190
Cisco naglavne slušalice 730	191
Nadogradite firmver naglavne slušalice serije 730	192
Pronađite detalje o naglavnim slušalicama 730 na telefonu	192
Cisco Headset 720	193
Utišavanje ili uključivanje zvuka slušalica	196
Utišavanje ili ponovno uključivanje zvuka krakom slušalica (slušalice 320 i slušalice 720)	197
Preklopna tipka za utišavanje slušalica ili telefona (slušalice 320 i slušalice 720)	197
Sinkronizacija utišavanja između slušalica i telefona ne uspijeva (slušalice 320 i slušalice 720)	198

Slušalice drugih proizvođača	198
Kvaliteta zvuka	199
Žičane slušalice	199
Standardne naglavne slušalice	199
Povezivanje standardne slušalice	199
USB naglavne slušalice	200
Povezivanje USB slušalice	200
E-Hookswitch slušalice	201
Zamjena slušalice tijekom poziva	201
Pregled postavljanja modula za proširenje tipki Cisco serije 6800	201
Gumbi modula za proširenje tipki i hardver	202
Informacije o napajanju modula za proširenje tipki	202
Pronađite informacije o modulu proširenja tipki za svoj telefon	202
Pregledajte UDI informacije modula za proširenje tipki	203
Prilagodite kontrast modula proširenja tipki	204
Promijeni način rada zaslona modula proširenja tipki iz telefona	204
Dodajte značajke ili prečace izbornika za to ključ ekspanzija modul linije tipke	204
Uklonite značajke ili prečace izbornika za to ključ ekspanzija modul linije tipke	205
Komplet za montažu na zid	205
Sastavni dijelovi kompleta za montiranje na zid	205
Montirajte Cisco IP telefoni 6821 za više platformi na zid	206
Postavite Cisco IP telefon 6841, 6851, 6861 ili 6871 pomoću kompleta za montiranje na zid	211
Prilagođavanje postolja slušalice	214

POGLAVLJE 8
Zaštita i sigurnost proizvoda 217

Podaci o sigurnosti i radnim svojstvima	217
Prekid napajanja	217
Regulatorne domene	217
Zdravstvena okruženja	217
Vanjski uređaji	218
Performanse Bluetooth bežične slušalice	218
Načini punjenja telefona	218
Ponašanje telefona tijekom mrežnih zagušenja	218

UL upozorenje	219
EnergyStar	219
Izjave o sukladnosti	219
Izjave o sukladnosti za Europsku uniju	219
CE oznaka	219
Izjava o izloženosti RF zračenju za Europsku uniju	220
Izjave o sukladnosti za SAD	220
Radiouređaj sukladan članku 15	220
Izjave o sukladnosti za Kanadu	220
Izjava o izloženosti RF zračenju za Kanadu	220
Kanadska izjava o radarima velike snage	221
Izjave o sukladnosti za Novi Zeland	221
Opće upozorenje u vezi dozvole za povezivanje (PTC)	221
Izjave o sukladnosti za Tajvan	222
DGT Izjava upozorenja	222
Obavijesti o niskim naponima i vizualnim upozorenjima	222
Izjava o sukladnosti za Argentinu	222
Informacije o sukladnosti za Brazil	222
Izjava o sukladnosti za Singapur	223
Informacije o sukladnosti za Japan	223
Informacije o sukladnosti za Meksiko	223
FCC Izjave o sukladnosti	223
FCC Izjava za dio 15.19	223
FCC Izjava za dio 15.21	223
FCC Izjava o izloženosti RF zračenju	223
FCC Izjava o prijemnicima i digitalnim uređajima klase B	224
Pregled sigurnosti Cisco proizvoda	224
Važne mrežne informacije	224



POGLAVLJE 1

Telefon

- Usluga Serija 6800 Cisco IP Phone za više platformi, na stranici 1
- Nove i promijenjene značajke, na stranici 3
- Postavljanje telefona, na stranici 18
- Prijavite se na svoj priključak s drugog telefona (Extension Mobility), na stranici 20
- Prijava na telefon kao gost, na stranici 21
- Postavljanje pravila profila na telefonu, na stranici 22
- Status linije suradnika, na stranici 22
- Dodavanje prečaca izborniku na tipku linije, na stranici 26
- Maknuti meni prečac from crta ključ, na stranici 26
- Poruka o prekidu usluge na početnom zaslonu, na stranici 26
- Web-stranica telefona, na stranici 26
- Hardver i gumbi telefona, na stranici 28
- Štednja energije, na stranici 35
- Dodatna pomoć i informacije, na stranici 36

Usluga Serija 6800 Cisco IP Phone za više platformi

Serija 6800 Cisco IP Phone za više platformi omogućuje jednostavnu, vrlo sigurnu glasovnu komunikaciju. Na sljedećoj slici možete vidjeti (u smjeru kazaljke na satu od gornjeg lijevog kuta):

- Cisco IP telefon 6841 za višeplatformi
- Cisco IP telefon 6851 za više platformi s modulom za proširenje tipki
- Cisco IP telefon 6851 za više platformi
- Cisco IP telefon 6861 za više platformi
- Cisco IP telefon 6871 za više platformi
- Cisco IP telefon 6821 za više platformi

Slika 1: Serija 6800 Cisco IP Phone za više platformi



394279

Tablica 1: Serija 6800 Cisco IP Phone za više platformi Glavne značajke

Značajke	6821	6841	6851	6861	6871
Zaslon	Nijanse sive, s pozadinskom svjetlom	Nijanse sive, s pozadinskom svjetlom	Nijanse sive, s pozadinskom svjetlom	Nijanse sive, s pozadinskom svjetlom	U boji
Linije	2	4	4	4	6
Tipke sa stalnim značajkama	9 (Vidi napomenu dolje)	8	8	8	8
Power over Ethernet (PoE)	Podržano	Nije podržano	Podržano	Nije podržano	Podržano
Wi-Fi	Nije podržano	Nije podržano	Nije podržano	Podržano	Nije podržano
Podrška za naglavne slušalice s elektroničkim kukastim preklopnikom.	Nije podržano	Nije podržano	Podržano	Podržano	Podržano
USB priključak	Nije podržano	Nije podržano	Nije podržano	Nije podržano	Podržano

**Napomena**

Cisco IP telefon 6821 telefon za više platformi predstavlja mnoge značajke na funkcijskim tipkama umjesto na tvrdim tipkama.

Telefon mora biti povezan s mrežom i konfiguriran za povezivanje sa sustavom upravljanja pozivima. Telefon podržava veliki broj funkcija i značajki, a u zavisnosti od sustava upravljanja pozivima. Telefon možda neće imati sve funkcije dostupne, što ovisi o tome kako je administrator postavio telefon.

Kada dodajete značajke na telefon, za neke značajke bit će potreban gumb linije. Ali svaki gumb linije na vašem telefonu može podržavati samo jednu funkciju (linija, brzo biranje ili određena značajka). Ako su gumbi linije na telefonu već upotrijebljeni, telefon neće prikazati dodatne značajke.



Napomena Ovaj dokument ne uključuje DECT telefone.

Povezane teme

[Traženje podataka o telefonu](#), na stranici 56

Podrška za značajku

Ovaj dokument opisuje sve značajke koje uređaj podržava. Međutim, nisu sve značajke podržane trenutnom konfiguracijom. Za informacije o podržanim značajkama, obratite se svom davatelju usluga ili administratoru.

Nove i promijenjene značajke

Nove i promijenjene značajke firmvera izdanja 12.0(4)

Revizija	Novi ili promijenjeni odjeljci
Ažurirane teme za podršku jednog poziva po liniji	Prijenos poziva , na stranici 81 Konsultacije prije dovršenja prijenosu , na stranici 81
Podrška za seriju slušalica 320 (podržano na Cisco IP MPP telefonu 6871)	Povezivanje Cisco naglavnih slušalica 320 , na stranici 176 Nadogradnja Cisco naglavnih slušalica 320 , na stranici 177 Kontrole slušalica 320 – Teams , na stranici 179 Kontrole slušalica 320 – Webex , na stranici 178
Podrška za seriju slušalica 720 (podržano na Cisco IP MPP telefonu 6871)	Povezivanje Cisco naglavnih slušalica 720 , na stranici 193 Kontrole slušalica 720 – Teams , na stranici 195 Kontrole slušalica 720 – Webex , na stranici 194

Revizija	Novi ili promijenjeni odjeljci
Podrška za serije slušalica 320 i serije slušalica 720 (podržano na Cisco IP MPP telefonu 6871)	<p>Sinkronizacija utišavanja između slušalica i telefona ne uspijeva (slušalice 320 i slušalice 720), na stranici 198</p> <p>Utišavanje ili ponovno uključivanje zvuka krakom slušalica (slušalice 320 i slušalice 720), na stranici 197</p> <p>Utišavanje ili uključivanje zvuka slušalica, na stranici 196</p>

Nove i promijenjene značajke firmvera izdanja 12.0(3)

Revizija	Novi ili promijenjeni odjeljci
Dodana je nova tema kako bi se spomenula podrška za postavljanje lozinki nakon tvorničkog ponovnog postavljanja	Izrada korisničke lozinke na telefonu, na stranici 19
Dodana je nova tema za podršku pozivanjem XML aplikacija iz višekanalnog pozivanja	<p>XML aplikacija i višesmjerno dojavljivanje, na stranici 84</p> <p>Pregled pojedinosti XML aplikacije, na stranici 85</p>
Dodana je nova tema za podršku vraćanja na tvorničke postavke s poslužitelja	Vraćanje na tvorničke postavke s poslužitelja, na stranici 62

Nove i promijenjene značajke firmvera izdanja 12.0(2)

Revizije	Novi ili promijenjeni odjeljci
Nova tema dodana je za zadatak za upravljanje popisom sudionika u ad hoc konferenciji koji imaju ulogu organizatora	Pregled popisa sudionika u ulozi organizatora u ad hoc konferenciji, na stranici 83
Nova tema dodana je za zadatak za upravljanje popisom sudionika u ad hoc konferenciji koji imaju ulogu sudionika	Pregled popisa sudionika u ulozi sudionika, na stranici 84
Nova tema dodana je za zadatak za uklanjanje popisa sudionika u ad hoc konferenciji koji imaju ulogu organizatora	Uklanjanje sudionika kao organizatora u ad hoc konferenciji, na stranici 83

Nove i promijenjene značajke firmvera izdanja 12.0(1)

Revizija	Novi ili promijenjeni odjeljci
Dodana nova tema za Site Survivability Gateway (SGW)	Poruka o prekidu usluge na početnom zaslonu, na stranici 26
Dodan novi zadatak za prikaz povijesti poziva Webex	Pregled trajanja zapisnika poziva Webex, na stranici 121

Nove i promijenjene značajke firmvera izdanja 11.3(7)

Revizija	Novi ili promijenjeni odjeljci
Dodana tema za podršku označavanja neželjene pošte za Webex pozive	Označavanje neželjene pošte za Webex pozive, na stranici 122
Ažurirana tema za Webex pozive	Pregled nedavnih poziva, na stranici 119
Ažurirana tema za dodavanje VPN veze	Web-stranica telefona, na stranici 26
Dodane teme za novu značajku VPN veze	Postavke VPN veze, na stranici 154 Postavljanje VPN veze, na stranici 154 Omogućavanje VPN veze, na stranici 155 Onemogućavanje VPN veze, na stranici 155 Postavljanje VPN veze na web-stranici telefona, na stranici 156 Prikaz statusa VPN-a, na stranici 157
Ažurirana tema o uklanjanju preduvjeta povezanih s linijskim ključem	Konfigurirajte nadzor linija pojedinih korisnika., na stranici 24
Dodani zadatak o tome kako pregledavati statistiku poziva na telefonu	Prikaz zapisa poziva u statistici poziva, na stranici 59
Ažurirana tema da bi se spomenulo kako postaviti lozinku na web-stranici telefona	Postavljanje lozinke, na stranici 168
Dodani zadatak o tome kako postaviti lozinku na web-stranici telefona	Postavljanje lozinke na web-stranici telefona, na stranici 173
Ažurirana tema za dodavanje HTTP proxyja	Web-stranica telefona, na stranici 26

Revizija	Novi ili promijenjeni odjeljci
Dodane teme za značajku HTTP proxy	<p>HTTP proxy postavke, na stranici 151</p> <p>Postavljanje proxy poslužitelja pomoću automatskog proxy načina rada, na stranici 151</p> <p>Postavljanje proxy poslužitelja pomoću ručnog proxy načina rada, na stranici 151</p> <p>Postavljanje proxy poslužitelja na web-stranici telefona, na stranici 152</p>
Dodana je tema za podršku za Webex directory	<p>Webex imenik, na stranici 97</p> <p>Traženje kontakta u Webex imeniku , na stranici 97</p> <p>Traženje Webex kontakta u odjeljku Svi imenici, na stranici 99</p> <p>Ažuriranje naziva Webex imenika , na stranici 100</p>
Ažurirana tema za podršku povijesti Webex poziva	<p>Pregled nedavnih poziva, na stranici 119</p> <p>Prikaži popis poziva s poslužitelja , na stranici 122</p>

Nove i promijenjene značajke firmvera izdanja 11.3(6)

Revizija	Novi ili promijenjeni odjeljci
Ažurirane teme za novu značajku Dozvola samo za postavljanje usluge Prosljedijedi sve pozive	<p>Prosljeđivanje poziva, na stranici 78</p> <p>Prosljeđivanje poziva pomoću web-stranice telefona., na stranici 79</p> <p>Aktivirajte funkciju Prosljeđivanje svih poziva pomoću značajke Sinkronizacija aktivacijskog koda, na stranici 80</p> <p>Prosljeđujte pozive sa svog telefona, na stranici 132</p>
Ažurirano nekoliko koraka za značajku Poboljšanja prikazivanja brojeva kontakta iz LDAP imenika	Traženje kontakta na zaslonu svih imenika u , na stranici 95
Ažurirana tema za dodavanje poveznica srodnih tema	Traženje kontakta u LDAP imeniku, na stranici 108
Dodan novi zadatak za značajku Poboljšanja prikazivanja brojeva kontakta iz LDAP imenika	Zvanje kontakta u LDAP imeniku, na stranici 108
Dodan novi zadatak za značajku Poboljšanja prikazivanja brojeva kontakta iz LDAP imenika	Uređivanje broja kontakta u LDAP imeniku, na stranici 109

Revizija	Novi ili promijenjeni odjeljci
Dodane nove teme za značajku Poboljšanja prikazivanja brojeva kontakta iz XML imenika	XML imenik, na stranici 110
	Zvanje kontakta u XML imeniku, na stranici 110
	Uređivanje broja kontakta u XML imeniku, na stranici 111
Dodana nova temu o tome kako kontrolirati glasnoću zvona	Glasnoća kontrolnog zvona, na stranici 170
Obnovljena tema o nedostupnost funkcijske tipke Nastavi	Automatsko dodjeljivanje telefona pomoću kratkog aktivacijskog koda, na stranici 18
Obnovljena tema o nedostupnost funkcijske tipke Spremi	Izrada kontakta iz nedavnih zapisa, na stranici 124
Obnovljena tema o nedostupnost funkcijske tipke Prijavi se	Postavi račun profila, na stranici 169

Nove i promijenjene značajke firmvera izdanja 11.3(5)

Revizija	Novi ili promijenjeni odjeljci
Dodan je zadatak o tome kako provjeriti status MIC certifikata	Pronađite informacije o statusu osvježenja MIC certifikata, na stranici 64
Obnovljena je tema za podršku STIR/SHAKEN	Popis nedavnih poziva, na stranici 119
Obnovljena je tema za uvođenje novih ikona za podršku STIR/SHAKEN	Pregled nedavnih poziva, na stranici 119
Obnovljena je tema za dodavanje pregleda podrške za naglavne slušalice 730	Podržani dodatni pribor, na stranici 175
Dodana je tema za značajku podrške za naglavnu slušalicu 730	Cisco slušalice serije 700, na stranici 190
Dodana je tema o naglavnoj slušalici 730	Cisco naglavne slušalice 730, na stranici 191
Dodana je tema o tome kako nadograditi firmver naglavne slušalice na telefonu	Nadogradite firmver naglavne slušalice serije 730, na stranici 192
Dodana je tema o tome kako provjeriti detaljne informacije o naglavnoj slušalici 730 na telefonu	Pronađite detalje o naglavnim slušalicama 730 na telefonu, na stranici 192

Nove i promijenjene značajke firmvera izdanja 11.3(4)

Ovo izdanje nema utjecaja na ovaj vodič.

Nove i promijenjene značajke firmvera izdanja 11.3(3)

Revizija	Novi ili promijenjeni odjeljci
Ažuriran korak o dodavanju kontakata u temu	Traženje kontakta na zaslonu svih imenika u , na stranici 95
Obnovljena tema s jednim preduvjetom i drugi način za dodavanje kontakata u osobni adresar	Dodajte novi kontakt u svoj osobni imenik, na stranici 114
Dodana tema o tome kako dodati, urediti i izbrisati kontakte u osobnom imeniku BroadSoft Personal	Upravljajte kontaktima u osobnom imeniku BroadSoft, na stranici 102
Obnovljena tema s novim koracima za dodavanje kontakta	Izrada kontakta iz nedavnih zapisa, na stranici 124

Revizija	Novi ili promijenjeni odjeljci
Dodane samo relevantne teme za pozive asistenata rukovoditelja za Cisco IP telefon 6871	<p>Izvršni pozivi, na stranici 91</p> <p>Pridruži se trenutnom pozivu kao izvršni, na stranici 91</p> <p>Prenesite si trenutni poziv kao izvršnom, na stranici 91</p> <p>Rješavanje problema izvršnih poziva, na stranici 92</p> <p>Pozivi izvršnog i pomoćnika, na stranici 92</p> <p>Pokrenite poziv u ime izvršnog kao pomoćnik, na stranici 92</p> <p>Prenesite trenutni poziv izvršnom kao pomoćnik, na stranici 93</p> <p>Pridružite se ili si prenesite trenutni poziv kao pomoćniku izvršnog, na stranici 94</p> <p>Rješavanje problema poziva pomoćnika i izvršnog, na stranici 94</p> <p>Izvršne postavke, na stranici 158</p> <p>Aktivirajte filtriranje poziva kao izvršni, na stranici 158</p> <p>Deaktivirajte filtriranje poziva kao izvršni, na stranici 160</p> <p>Provjeri popis asistenata kao rukovoditelj, na stranici 161</p> <p>Postavke pomoćnika izvršnog, na stranici 161</p> <p>Provjeri popis rukovoditelja kao asistent, na stranici 162</p> <p>Odlučite se za ulazak ili izlazak iz skupine izvršnih kao pomoćnik, na stranici 163</p> <p>Aktivirajte preusmjerenje poziva kao izvršni pomoćnik, na stranici 164</p> <p>Deaktivirajte preusmjerenje poziva kao pomoćnik izvršnog, na stranici 166</p> <p>Aktivirajte ili deaktivirajte filtriranje poziva kao pomoćnik izvršnog, na stranici 163</p> <p>Rješavanje problema postavki pomoćnika izvršnog, na stranici 167</p>
Ažurirana tema za blokiranje anonimnog poziva na telefonu	Blokiranje anonimnog poziva, na stranici 134

Revizija	Novi ili promijenjeni odjeljci
Dodana tema za omogućavanje blokiranja anonimnih poziva s web-stranice telefona	Omogući blokiranje anonimnih poziva sa web-stranice telefona, na stranici 173
Dodana tema za omogućavanje poziva na čekanju na telefonu	Omogući poziv na čekanju, na stranici 137
Dodana tema za omogućavanje poziva na čekanju na web-stranici telefona	Omogući poziv na čekanju s web-stranice telefona, na stranici 173
Obnovljena tema kako bi se spomenuo novi tekstni okvir Neraspoloživost	Promijenite status kao agent pozivnog centra, na stranici 88
Obnovljena tema za nove funkcijske tipke povijesti popisa poziva	Pregled nedavnih poziva, na stranici 119
Obnovljena tema za dodavanje nove stavke izbornika	Traženje podataka o telefonu, na stranici 56

Nove i promijenjene značajke firmvera izdanja 11.3(2)

Revizija	Novi ili promijenjeni odjeljci
Dodane teme za dodavanje i uklanjanje prečaca izbornika na liniji tipke	Dodavanje prečaca izborniku na tipku linije, na stranici 26 Maknuti meni prečac from crta ključ, na stranici 26
Dodane teme za dodavanje i uklanjanje prečaca izbornika i značajki modula za proširenje tipki linije	Dodajte značajke ili prečace izbornika za to ključ ekspanzija modul linije tipke, na stranici 204 Uklonite značajke ili prečace izbornika za to ključ ekspanzija modul linije tipke, na stranici 205
Dodana tema za kontrolu provjere autentičnosti korisnika na izbornike telefona	Kontrola provjere autentičnosti korisnika, na stranici 20
Dodana tema za sinkronizaciju aktivacijskog koda	Aktivirajte funkciju Prosljeđivanje svih poziva pomoću značajke Sinkronizacija aktivacijskog koda, na stranici 80
Ažuriran trenutni zadatak za uključivanje informacija o obrnutom pretraživanju imena na lokalnom imeniku	Prikaži popis poziva s poslužitelja, na stranici 122
Dodana tema o uključivanju informacija o spremanju poziva u namijenjeno proširenje spremnika poziva i status spremnika poziva	Proširenje i status spremnika poziva, na stranici 77
Dodan opisni pregled za postavke telefona	Pregled postavki telefona, na stranici 131

Revizija	Novi ili promijenjeni odjeljci
Ažurirani zadaci vezani uz imenik	<p>Traženje kontakta na zaslonu svih imenika u , na stranici 95</p> <p>Dodajte novi kontakt u svoj osobni imenik, na stranici 114</p> <p>Dodajte novi kontakt u svoj osobni adresar s web-stranicom telefona, na stranici 115</p> <p>Pozivanje kontakta iz osobnog imenika, na stranici 115</p> <p>Ažuriranje kontakta iz osobnog imenika, na stranici 116</p> <p>Uklanjanje kontakta iz osobnog adresara., na stranici 117</p>
Ažurirani zadaci za značajku poboljšanja imenika	<p>Traženje kontakta na zaslonu svih imenika u , na stranici 95</p> <p>Tražite kontakt u svom adresaru BroadSoft, na stranici 101</p> <p>Uređivanje vrste kontakta u imeniku BroadSoft, na stranici 102</p> <p>Uređivanje naziva imenika Broadsoft, na stranici 104</p> <p>Uredite naziv poslužitelja svog imenika Broadsoft, na stranici 105</p> <p>Uređivanje vjerodajnica za imenik Broadsoft, na stranici 106</p> <p>Traženje kontakta u LDAP imeniku, na stranici 108</p> <p>Uspostavite poziv s kontaktom za izravne poruke i prisutnost, na stranici 112</p> <p>Promijenite svoje stanje prisutnosti, na stranici 113</p> <p>Dodajte novi kontakt u svoj osobni imenik, na stranici 114</p> <p>Dodajte novi kontakt u svoj osobni adresar s web-stranicom telefona, na stranici 115</p> <p>Traženje kontakta u osobnom adresaru, na stranici 115</p> <p>Pozivanje kontakta iz osobnog imenika, na stranici 115</p> <p>Ažuriranje kontakta iz osobnog imenika, na stranici 116</p> <p>Uklanjanje kontakta iz osobnog adresara., na stranici 117</p>

Revizija	Novi ili promijenjeni odjeljci
Ažurirani zadaci za prosljeđivanja poziva	Prosljeđivanje poziva pomoću web-stranice telefona., na stranici 79 Prosljeđujte pozive sa svog telefona, na stranici 132
Ažuriran naslov teme	Vaš osobni račun glasovne pošte, na stranici 127 Saznajte imate li nove poruke govorne pošte Vaša osobna , na stranici 128 Pristupite svojoj osobnojglasovnoj pošti, na stranici 128 Pristupite svom osobnom spremniku glasovne pošte, na stranici 128
Dodane teme za nadziranu glasovnu poštu s PLK	Statusi glasovnih poruka nadziranih računa glasovne pošte, na stranici 128 Pristupite nadziranim porukama računa glasovne pošte, na stranici 129
Obnovljen zadatak s novim korakom za uključivanje informacija o vjerodajnicama drugih korisnika	Uređivanje vjerodajnica LDAP imenika, na stranici 107
Ažuriran zadatak za uključivanje korisničkih vjerodajnica	Traženje kontakta u LDAP imeniku, na stranici 108
Ažurirajte teme kako biste uveli ili spomenuli LDAP mehanizam predmemorije	LDAP imenik, na stranici 106 Traženje kontakta u LDAP imeniku, na stranici 108
Dodajte temu za uređivanje korisničkih vjerodajnica za pristup LDAP imeniku	Uređivanje vjerodajnica LDAP imenika, na stranici 107
Ažurirana postojeća tema da uključuje sinkronizaciju ACD stanja	Značajke pozivnog centra, na stranici 87
Ažurirana tema za provjeru statusa agenta pozivnog centra.	Prijavi se kao agent pozivnog centra, na stranici 88

Nove i promijenjene značajke za Cisco IP telefon 6871 s firmverom za više platformi izdanja 11.3(1)

Revizija	Novi ili promijenjeni odjeljci
Ažurirane informacije o hardveru s Cisco IP telefonom 6871 – telefoni za više platformi	Usluga Serija 6800 Cisco IP Phone za više platformi, na stranici 1 Navigacija, na stranici 33

Revizija	Novi ili promijenjeni odjeljci
Ažurirane značajke pristupnosti s Cisco IP telefon 6871 – telefoni za više platformi	<p>Cisco IP telefon 6871 – telefoni za više platformi Značajke pristupnosti za osobe oštećenog sluha, na stranici 40</p> <p>Cisco IP telefon 6871 – telefoni za više platformi Značajke pristupačnosti za osobe oštećenog vida, na stranici 48</p> <p>Cisco IP telefon 6871 – telefoni za više platformi Značajke dostupnosti za osobe smanjene pokretljivosti, na stranici 54</p>
Ažuriran podržani pribor s Cisco IP telefonom 6871 – telefoni za više platformi	Podržani dodatni pribor, na stranici 175
Dodane podržane Cisco slušalice	Cisco slušalice serije 500, na stranici 181

Nove i promijenjene značajke firmvera izdanja 11.3(1)

Revizija	Novi ili promijenjeni odjeljci
Dodan je novi zadatak za podršku auto dodjeljivanja s kratakim aktivacijskim kodom.	Automatsko dodjeljivanje telefona pomoću kratkog aktivacijskog koda, na stranici 18
Ažuriran je postojeći zadatak za podršku prikaza značajke UDI na zaslonu telefona	Traženje podataka o telefonu, na stranici 56
Dodan je zadatak za podršku poboljšanja poruka uslužnosti neuspjelo postavljanje	Dobij više informacija kad telefon prikaže poruku neuspjele dodjele resursa, na stranici 63
Dodan zadatak za podršku spremanja poziva jednim gumbom	Spremanje i uklanjanje poziva s jednim linijskim ključem, na stranici 77
Dodan zadatak za podršku automatskog skeniranja za Wi-Fi	Povezivanje telefona s bežičnom mrežom pri prvom pokretanju, na stranici 141
Dodan zadatak za podršku skeniranja za Wi-Fi aktiviranjem funkcijske tipke	Pokretanje Wi-Fi skeniranja pomoću funkcijskih tipki, na stranici 141
Dodan je zadatak za podršku poboljšanja poruka uslužnosti za neuspjelo spajanje na mrežu	Povezivanje s Wi-Fi mrežom kad telefon prikazuje poruku neuspjele veze, na stranici 144
Dodan novi zadatak za podršku prikaza UDI-ja na zaslonu modula za proširenje tipki	Pregledajte UDI informacije modula za proširenje tipki, na stranici 203

Nove i promijenjene značajke firmvera izdanja 11.2(4)

Revizije	Novi ili promijenjeni odjeljci
Ažurirana informacije o hardveru sa Cisco IP telefon 6861 za više platformi	<p>Usluga Serija 6800 Cisco IP Phone za više platformi, na stranici 1</p> <p>Navigacija, na stranici 33</p>
Ažurirana mrežna veza s opcijom za bežično	Povezivanje s mrežom, na stranici 18
Ažurirana značajka pristupnosti sa Cisco IP telefon 6861 za više platformi	<p>Značajke pristupnosti za osobe oštećenog sluha Cisco IP telefonima 6841, 6851, and 6861, na stranici 38</p> <p>Značajke pristupnosti za osobe oštećenog vida Cisco IP telefonima 6841, 6851, and 6861, na stranici 45</p> <p>Značajke pristupnosti za osobe smanjene pokretljivosti Cisco IP telefonima 6841, 6851, and 6861, na stranici 53</p>
Ažurirana je navigacija u imenike telefona sa Cisco IP telefonom 6861 za više platformi	Kontakti, na stranici 95
Dodane teme o Wi-Fi značajki za Cisco IP telefon 6861 za više platformi	<p>Wi-Fi postavke, na stranici 140</p> <p>Uključite ili isključite Wi-Fi s telefona, na stranici 142</p> <p>Uključite ili isključite Wi-Fi sa Phone Web Page, na stranici 142</p> <p>Povežite telefon na Wi-Fi ručno, na stranici 143</p> <p>Povežite telefon na bežičnu mrežu pomoću WPS-a, na stranici 143</p> <p>Postavljanje Wi-Fi profila s telefona, na stranici 145</p> <p>Postavljanje Wi-Fi profila , na stranici 146</p> <p>Izbrisati Wi-Fi profil, na stranici 147</p> <p>Promjena redoslijeda Wi-Fi profila , na stranici 147</p> <p>Pregled i spremanje Wi-Fi mreže, na stranici 147</p> <p>Prikaz Wi-Fi statusa, na stranici 149</p> <p>Pregledavanje poruka o statusu Wi-Fi veze na telefonu, na stranici 61</p>
Obnovljeno podržanih od pribor sa Cisco međumrežni protokol telefon 6861 multiplatform telefon	Podržani dodatni pribor, na stranici 175
Dodane teme o kompletu za montažu na zid	Komplet za montažu na zid, na stranici 205

Nove i promijenjene značajke firmvera izdanja 11.2(3)SR1

Revizije	Novi ili promijenjeni odjeljci
Dodan novi zadatak o uključivanju telefona pomoću aktivacijskog koda	Uključi telefon pomoću aktivacijskog kôda, na stranici 18

Nove i promijenjene značajke firmvera izdanja 11.2(3)

Revizije	Novi ili promijenjeni odjeljci
Dodane nove teme koje mijenjaju temu <i>Praćenje linije suradnika</i> .	Status linije suradnika, na stranici 22
Dodan novi zadatak o tome kako sakriti ili prikazati popis BLF.	Aktiviranje ili deaktiviranje nadziranja BLF popisa, na stranici 23
Dodati novi zadatak o tome kako nadzirati pojedinačnu vezu.	Konfigurirajte nadzor linija pojedinih korisnika., na stranici 24
Dodati novi zadatak o tome kako ukloniti konfiguriranu značajku s tipku linije.	Uklonite značajku konfiguriranu na linijskoj tipki., na stranici 25
Dodati novi zadatak za pretraživanje kontakata u više imenika.	Traženje kontakta na zaslonu svih imenika u , na stranici 95
Ažurirana tema o postavljanju računa profila za podršku profila za ponovnu sinkronizaciju sa SIP vjerodajnicama ili vjerodajnicama za prijavu.	Postavi račun profila, na stranici 169

Nove i promijenjene značajke firmvera izdanja 11.1(2)

Revizije	Novi ili promijenjeni odjeljci
Dodane nove teme za upoznavanje tipki telefona i hardver Cisco IP telefona 6821 – telefona za više platformi	Cisco IP telefoni 6821 za više platformi Gumbi i hardver, na stranici 28
Dodane nove teme za značajke pristupnosti za osobe oštećena sluha Cisco IP telefona 6821 – telefona za više platformi	Cisco IP telefoni 6821 za više platformi Značajke pristupnosti za osobe oštećenog sluha, na stranici 36
Dodane nove teme za značajke pristupnosti za osobe oštećenog vida i slijepe osobe Cisco IP telefona 6821 – telefona za više platformi	Cisco IP telefoni 6821 za više platformi Značajke pristupnosti za osobe oštećenog vida i slijepe, na stranici 42
Značajke pristupnosti za osobe smanjene pokretljivosti za telefone Cisco IP telefona 6821 – telefona za više platformi	Cisco IP telefoni 6821 za više platformi Značajke dostupnosti za osobe smanjene pokretljivosti, na stranici 51

Revizije	Novi ili promijenjeni odjeljci
Ažurirana tema s informacijama o Cisco IP telefona 6821 – telefona za više platformi	Usluga Serija 6800 Cisco IP Phone za više platformi, na stranici 1
Ažurirana tema s funkcijskim tipkama, linijom i gumbima značajki Cisco IP telefona 6821 – telefona za više platformi	Funkcijske tipke, linijski gumbi i gumbi značajki, na stranici 33
Ažurirana tema s informacijama o navigaciji Cisco IP telefona 6821 – telefona za više platformi	Navigacija, na stranici 33

Nove i promijenjene značajke firmvera izdanja 11.2(1)

Revizije	Novi ili promijenjeni odjeljci
Dodana je nova tema za podršku više lokacija (bilogdje) za poslužitelj BroadWorks XSI	Dodaj više lokacija za korisnika BroadWorks XSI-a, na stranici 136
Ažurirana je tema novom opcijom Prikaži nedavne iz za podršku poboljšanja zapisa poziva XSI	Pregled nedavnih poziva, na stranici 119
Dodana je nova tema za podršku poboljšanja zapisa poziva XSI	Prikaži popis poziva s poslužitelja , na stranici 122
Tema je ažurirana novom programibilnom tipkom Prikaži nedavne iz za podršku poboljšanja zapisa poziva XSI.	Uzvratanje nedavnog poziva, na stranici 123
Dodana je nova tema za podršku DND-u i indikacijama prosljeđivanja poziva za linije koje nisu odabrane	Stišavanje dolaznog poziva, na stranici 73
Ažurirana je tema s ikonama prosljeđivanja poziva i DND-a za podršku DND-u i indikaciji prosljeđivanja poziva za linije koje nisu odabrane	Prosljeđivanje poziva, na stranici 78 Uključivanje opcije Ne uznemiravaj, na stranici 73
Ažurirana je tema za podršku blokiranja ID-a XSI pozivatelja	Blokiraj ID pozivatelja , na stranici 134
Dodana je nova tema za podršku korisničkom imenu i kolekciji lozinki na izazovu provjere autentičnosti na HTTP-u.	Postavi račun profila, na stranici 169
Ažurirana je navigacija za postavku zvuka zvona kao podrška zvučnim ekvilizatorima za prilagodbu zvuka slušalice i naglavne slušalice (akustični zvuk)	Promjena zvuka zvona, na stranici 138
Dodana je nova tema kao podrška zvučnim ekvilizatorima za prilagodbu zvuka slušalice i naglavne slušalice (akustični zvuk)	Odredi zvučni uređaj za poziv, na stranici 137

Revizije	Novi ili promijenjeni odjeljci
Ažurirana je tema za podršku uklanjanja zaključavanja vrste čuvara zaslona	Promjena čuvara zaslona, na stranici 138

Nove i promijenjene značajke firmvera izdanja 11.1(2)

Revizija	Ažurirani odjeljci
Podrška za hitne pozive	Pokretanje hitnog poziva, na stranici 69
Obrnuto pretraživanje imena	Obrnuto pretraživanje imena za dolazne i odlazne pozive, na stranici 117
Dodaj podršku za modul za proširenje tipki	Pregled postavljanja modula za proširenje tipki Cisco serije 6800, na stranici 201 Pronađite informacije o modulu proširenja tipki za svoj telefon, na stranici 202 Konfiguriranje brzog biranja na tipki linije, na stranici 70
Dodano za promjenu načina rada zaslona modula za proširenje tipki, kontrast LCD-a za modul za proširenje tipki	Prilagodi kontrast modula proširenja tipki, na stranici 204 Promijeni način rada zaslona modula proširenja tipki iz telefona, na stranici 204

Nove i promijenjene značajke firmvera izdanja 11.1(1)

Značajka	Novi ili promijenjeni odjeljci
Podrška pozivnog centra	Značajke pozivnog centra, na stranici 87
Snimanje poziva	Snimanje poziva, na stranici 87
Poboljšanje prilagodbe kontrasta	Prilagođavanje svjetline ili kontrasta zaslona telefona, na stranici 139
Podrška uštede energije	Postavi uštedu energije, na stranici 168
Prisutnost	Kontakti za izravne poruke i prisutnost, na stranici 112 Promijenite svoje stanje prisutnosti, na stranici 113 Uspostavite poziv s kontaktom za izravne poruke i prisutnost, na stranici 112

Postavljanje telefona

Administrator postavlja telefon i povezuje ga u mrežu. Ako vaš telefon nije postavljen i povezan, upute zatražite od administratora.

Cisco IP telefoni 6841 za više platformi i Cisco IP telefoni 6861 za više platformi ne podržavaju napajanje preko Ethernet (Poe). Povežite telefon pomoću prilagodnika za napajanje da biste ga uključili.

Povezivanje s mrežom

Morate povezati telefon na telefonsku mrežu.

- Žična veza – telefon je priključen u mrežu Ethernet kabelom.
- Bežična veza – Cisco IP telefon 6861 za više platformi se Wi-Fi vezom povezuje s pristupnom točkom bežične mreže. Za povezivanje na bežičnu mrežu potrebni su vam SSID, sigurnosne postavke, korisničko ime i lozinka. Za dodatne informacije pogledajte [Wi-Fi postavke, na stranici 140](#).

Automatsko dodjeljivanje telefona pomoću kratkog aktivacijskog koda

Nakon što se vaš telefon uključi, vidjet ćete zaslon dobrodošlice gdje možete unijeti aktivacijski kod. Ako nemate aktivacijski kôd, obratite se svom administratoru.

Prije nego počnete

Administrator vam daje aktivacijski kod:

Postupak

Korak 1 Pritisnite ljestve (#) i upišite svoj aktivacijski kod u polje koje je predviđeno na zaslonu dobrodošlice.

Korak 2 Pritisnite **Nastavi**.

Napomena Funkcijska tipka **Nastavi** pojavljuje se tek kad unesete prve tri znamenke vajlanog aktivacijskog koda pa tipku #. Funkcijska tipka **Izbriši** pojavljuje se tek kad unesete prvu znamenku aktivacijskog koda u polje **Unos aktivacijskog koda**.

Telefon automatski dovršava proces dodjeljivanja.

Korak 3 Ako se prikaže poruka o pogrešci, ponovno unesite kod ili se obratite administratoru za novi kôd.

Uključi telefon pomoću aktivacijskog kôda

Nakon što se vaš telefon uključi, vidjet ćete zaslon dobrodošlice gdje možete unijeti aktivacijski kod. Ako nemate aktivacijski kôd, obratite se svom administratoru.

Prije nego počnete

Vaš administrator će vam dati 16-znamenkasti aktivacijski kod sljedećeg formata xxxx-xxxx-xxxx-xxxx.

Postupak

-
- Korak 1** Upišite svoj aktivacijski kod u polje koje je predviđeno na zaslonu dobrodošlice. Ne morate unositi crticu (-) prilikom unosa koda.
- Korak 2** Pritisnite **Nastavi**.
- Napomena** Funkcijska tipka **Nastavi** pojavljuje se tek kad unesete valjan 16-znamenkasti aktivacijski kod ili valjane prve tri znamenke pa tipku #. Funkcijska tipka **Izbriši** pojavljuje se tek kad unesete prvu znamenku aktivacijskog koda u polje **Unos aktivacijskog koda**.
- Telefon automatski dovršava proces uključanja.
- Korak 3** Ako se prikaže poruka o pogrešci, ponovo unesite kod ili se obratite administratoru za novi kôd.
-

Postavljanje lozinke prilikom prvog pokretanja telefona

Prvi put kada se vaš telefon pokreće možete dobiti poruku da postavite lozinku. Ako poruku ne dobijete, vaš je administrator za vas izradio lozinku.

Postupak

-
- Korak 1** Svoju lozinku unesite u polja **Nova lozinka** i **Ponovno unesite novu lozinku**.
- Korak 2** Pritisnite **Spremi**.
-

Izrada korisničke lozinke na telefonu

Administrator omogućuje da telefon izda upit za zaslon obavijesti **Postavljanje lozinke** kada se telefon ponovno pokreće nakon svakog vraćanja na tvorničke postavke. Ova značajka poboljšava sigurnost vašeg telefona.

Postupak

-
- Korak 1** Učinite jedno od sljedećega:
- Nakon vraćanja na tvorničke postavke, vaš se telefon ponovno pokreće, a na njemu se prikazuje upit **Postavljanje lozinke**.
 - Pritisnite
 1. Odaberite **Status > Problemi**. Ako telefon nema izrađenu korisničku lozinku, vidite poruku **Nema navedene korisničke lozinke** i funkcijsku tipku **Odaberi** koja vam omogućuje pristup zaslonu **Nema navedene korisničke lozinke**.

Ako telefon ima korisničku lozinku, vrijednost izbornika **Problemi** prikazuje se kao **Ništa**.

2. Pritisnite **Izradi**.

Korak 2 Na zaslonu **Postavljanje lozinke** u okviru **Nova lozinka** postavite novu lozinku. Nakon što izradite novu lozinku, na zaslonu telefona pojavit će se ikona otključavanja.

Kontrola provjere autentičnosti korisnika

Administrator može konfigurirati ako vam je potrebna provjera autentičnosti za pristup izbornicima telefona. Vaš administrator također može prilagoditi i isključiti provjeru autentičnosti kako bi dopustio pristup svim izbornicima telefona.

Uz ovu značajku, administrator kontrolira treba li bilo koji izbornik telefona provjeru autentičnosti. Ako vaš administrator konfigurira provjeru autentičnosti za pristup izborniku, morate dati lozinku i prijaviti se za pristup meniju.

Prijavite se na svoj priključak s drugog telefona (Extension Mobility)

Ako je konfigurirana usluga Extension Mobility, možete se prijaviti na drugi telefon u svojoj mreži tako da se on ponaša isto kao i vaš telefon. Nakon prijave telefon prilagođava vaš osobni broj u imeniku.

Prije nego počnete

Vaš administrator konfigurira ovlaštenje za pružanje usluga.

Postupak

Korak 1 Pritisnite **Prijava**.

Korak 2 Unesite svoj korisnički ID i lozinku, a zatim pritisnite **Prijava**.

Polje za lozinku dopušta dvije vrste načina unosa; alfanumerički i numerički. Dok unosite lozinku vidite funkcijsku tipku **Opcije** na telefonu. Ovu funkcijsku tipku možete koristiti za promjenu trenutne vrste unosa lozinke. Odaberite **Unesi sve** za alfanumerički unos i odaberite **Unesi broj** za numerički unos. Vaš administrator konfigurira način unosa lozinke na web-stranici telefona.

Odjavljivanje sa svojega kućnog broja s drugog telefona

Postupak

Pritisnite **Odjava**.

Prijava na telefon kao gost

Vaš telefon ima račun za gosta ako vaš administrator omogući hoteling na vašem telefonu. Tada se možete prijaviti na neki drugi telefon u vašoj mreži kao gost.

Postupak

Korak 1 Pritisnite **Prijava**.

Korak 2 Unesite svoj korisnički ID i lozinku.

Polje za lozinku koristi dvije vrste načina unosa; alfanumerički i numerički. Dok unosite lozinku vidite funkcijsku tipku **Opcije** na telefonu. Tu funkcijsku tipku možete koristiti za promjenu trenutne vrste unosa lozinke. Odaberite **Unesi sve** za alfanumerički unos i odaberite **Unesi broj** za numerički unos.

Korak 3 Pritisnite **Spremi**.



Napomena Administrator može postaviti telefon za uspostavljanje hitnih poziva. Kadgod se prijavite kao gost na registrirani telefon, telefon prenosi zahtjev za pribavljanje lokacije telefona. Lokacija se šalje hitnoj službi kada uputite hitni poziv.

Odjava s telefona kao gost

Postupak

Korak 1 Pritisnite **Odjava gosta**.

Korak 2 Pritisnite **Odjava**.

Postavljanje pravila profila na telefonu

Postupak

-
- Korak 1** Pritisnite **Programi** .
- Korak 2** Odaberite **Administracija uređaja > Pravilo profila**.
- Korak 3** Upišite pravilo profila pomoću tipkovnice telefona.
- Korak 4** Pritisnite **Ponovno sinkroniziraj**.
-

Status linije suradnika

Tipke linije na svom telefonu možete postaviti za praćenje linije suradnika. Ta je značajka korisna ako rutinski rješavate pozive za kolege i trebate vidjeti mogu li odgovoriti na pozive. Linijske tipke za nadzor funkcioniraju kao tipke polja pokazatelja zauzetosti linije (BLF). BLF je LED koji mijenja boju kako bi pokazao status nadziranih linija.

Sljedeća tablica opisuje LED status:

Tablica 2: BLF tipka LED statusa

Boja LEDa	Značenje
Zelena	Nadzirana linija je dostupna.
Crvena	Nadzirana linija je zauzeta.
Trepćuće crveno	Nadzirana linija zvoni.
Žuta	Greška u konfiguraciji BLF tipke.

Vaš administrator obavlja potrebno postavljanje na poslužitelju i na telefonu da bi omogućio nadziranje željenih linija.

















Možete konfigurirati nadzor na svom telefonu na dva načina:

- Možete konfigurirati nadzor linija pojedinih korisnika.
- Ako je administrator postavio popis BLF za vas, možete aktivirati ili deaktivirati nadzor cijelih popisa. Popis BLF je popis korisnika čije linije možete nadzirati. Telefon nadzire svakog korisnika preko odvojene tipke linije. Telefon dodjeljuje tipke raspoloživih za nadzor, automatski.

Odgovarajućom konfiguracijom tipke BLF možete koristiti za pozivanje nadziranih linija (brzo biranje) i za odgovaranje na dolazne pozive na nadzirane linije (hvatanje poziva).

Nakon dovršetka konfiguracije ikonu na oznaci tipke BLF naznačuje kombinaciju značajki konfiguriranih na tipki:

Tablica 3: Ikone polja pokazatelja zauzetosti linije

	BLF	BLF i brzo biranje	BLF i hvatanje poziva	BLF, brzo biranje, i hvatanje poziva
U stanju mirovanja				
Upozoravanje				
U upotrebi				
Greška				

Aktiviranje ili deaktiviranje nadziranja BLF popisa

Ako je vaš administrator konfigurirao polje pokazatelja zauzetosti linije (BLF) za vas, možete aktivirati ili deaktivirati nadzor cijelog BLF popisa. Telefon nadzire svakog korisnika preko odvojene tipke linije. Kada aktivirate nadzor, telefon dodjeljuje raspoložive tipke linije da redom nadziru unosi BLF popisa.

Telefon možete koristiti tipke linije i na telefonu i na modulu za proširenje tipki koji je priključen na telefon ili samo na modulu proširenja tipki. Kontrolira administrator.

BLF popis tipki funkcionira na isti način kao pojedinačne BLF tipke. Pojedini potražite u odjeljku [Status linije suradnika, na stranici 22](#). Kada aktivirate nadzor, telefon će početi prikazivati status nadziranih linija na popisu tipki BLF. Svaki BLF popis tipki možete koristiti za pozivanje nadziranih linija (brzo biranje) i za odgovaranje na dolazne pozive na nadzirane linije (hvatanje poziva).



Napomena

Redoslijed korisnika na popisu BLF postavlja administrator. Odgovarajuće tipke BLF popisa uvijek zadržavaju ovaj redoslijed. Možete odabrati da konfigurirate drugu značajku, kao što je brzog biranje na tipki BLF popisa BLF u bilo kojem trenutku. No, prikazuje da tipka linije nije dostupna za popis BLF.

Kad god je to napravite promjene u linije tipki konfiguracije, telefon ponavlja BLF popis tipki Dodjela pisanje promjena u računu. Telefon samo dodjeljuje raspoložive tipke linija, svaki put istim redoslijedom. To može prouzročiti promjene položaja tipki BLF popisa.

Telefon nadzire koliko god moguće korisnika s dostupnim tipkama linija. Možete osloboditi više tipki linija za nadziranje popisa uklanjanjem konfiguriranih značajki sa tipki linija. Pojedini potražite u odjeljku [Uklonite značajku konfiguriranu na linijskoj tipki, na stranici 25](#).

Prije nego počnete

Vaš administrator konfigurira popis BLF.

Postupak

Korak 1 Pritisnite **Programi** .

Korak 2 Odaberite **Preferencije korisnika > Preferencije konzole za polaznika > BLF popis**.

- Kada je **BLF popis** postavljen na **Prikaži**, nadzor je aktiviran. Telefon prikazuje status nadziranih linija na BLF popisu tipki.
- Kad je **BLF popis** postavljen na **Sakrij**, nadzor je deaktiviran.

Korak 3 Pritisnite **Postavi**.

Konfigurirajte nadzor linija pojedinih korisnika.

Možete konfigurirati tipku linije kako biste nadzirali status linije suradnikom. Kada konfiguraciji dodate brzo biranje, možete koristiti tipku linije za pozivanje nadziranih linija. Kada dodate hvatanje poziva konfiguraciji, možete koristiti tipku linije kako biste odgovorili na dolazne pozive na nadzirane linije. Tipke linija funkcioniraju kao tipke polja pokazatelja zauzetosti linije (BLF). Pojednosti potražite u odjeljku [Status linije suradnika, na stranici 22](#).

Možete odabrati bilo koju tipku raspoloživih za konfiguriranje tu značajku. Također možete odabrati bilo koju tipku linije koja radi kao tipka brzog biranja ili tipka BLF. Vaša konfiguracija će zaobići bilo koju postojeću konfiguraciju za tipku.

Ako je vaš administrator konfigurirao popis BLF za vas, možete samo nadzirati linije osoba na popisu.

Vaš telefon možda već nadzire cijeli popis. Pojednosti potražite u odjeljku [Aktiviranje ili deaktiviranje nadziranja BLF popisa, na stranici 23](#). I dalje možete konfigurirati pojedinačne tipke za praćenje linije. Međutim, telefon više neće pratiti liniju automatski kao dio popisa. Ako uklonite pojedinačnu konfiguraciju BLF tipki, telefon preuzima automatski nadzor linije kao dio popisa. Imajte na umu da telefon prilagođava dodjelu tipki BLF popisa svaki put kd mora dodati ili ukloniti liniju za automatski nadzor. To može prouzročiti promjene položaja tipki BLF popisa.

Prije nego počnete

- Vaš administrator obavlja potrebno postavljanje kako bi dozvolio nadziranje linija u pitanju.
- Vaš administrator omogućuje konfiguriranje opcije BLF značajke na linijske tipke.

Postupak

Korak 1 Pritisnite i držite tipku linije dvije sekunde.

Korak 2 Na **Odabir značajke** zaslona, odaberite jednu od ovih mogućnosti:

- Ako želite samo pomoću tipke nadzirati liniju, odaberite **BLF prisutnosti**.
- Ako želite koristiti tipku za praćenje linije i također brzog birati nadzirane linije, odaberite **BLF + brzog biranja**.

- Ako želite koristiti tipku nadzor liniju i također se javljati na dolazne pozive na nadzirane linije, odaberite **BLF + hvatanje poziva**.
- Ako želite koristiti tipku za sve tri funkcije, odaberite **BLF + brzog biranja + hvatanje poziva**.

Korak 3 Upišite ID osobe čiju liniju želite nadzirati, u polje **korisnički ID**.

Napomena Morate unijeti ID korisnika. Korisnički ID možda neće biti ime osobe ili kućni broj. Ako vam je potrebna pomoć, obratite se administratoru.

Ako je vaš administrator konfigurirao BLF popis za vas, možete odabrati korisnika čiju liniju želite nadzirati s popisa:

a) Odaberite **BLF pretraživanje popisa**.

Korisnici čija se imena pojavljuju sivo na popisu su oni koje vaš telefon već nadzire na pojedinačno konfiguriranim BLF tipkama.

b) Odaberite korisnika čiju liniju želite nadzirati.

Korisnički ID se pojavljuje u polju **korisnički ID**.

Ako odaberete korisnika koji je već pod nadzorom na pojedinačno konfiguriranoj tipki, nova konfiguracija poništava prethodne konfiguracije za praćenje korisnika.

Korak 4 Pritisnite **Spremi**.

Uklonite značajku konfiguriranu na linijskoj tipki.

Uklonite značajku konfiguriranu na linijskoj tipki.

Ako vaš telefon nadzire popis polja pokazatelja zauzetosti linije (BLF), uklanjanje značajke konfigurirane na linijsku tipku čini tipku linije dostupnom za nadzor na popisu BLF. To može prouzročiti promjene položaja tipki BLF popisa. Pojedinih potražite u odjeljku [Aktiviranje ili deaktiviranje nadziranja BLF popisa, na stranici 23](#).



Napomena Ne možete ukloniti neke značajke koje je konfigurirao vaš administrator.

Postupak

Korak 1 Pritisnite i držite tipku linije dvije sekunde.

Korak 2 Na **Odabir značajke** zaslona, odaberite **Ništa**.

Korak 3 Kada se od vas zatraži da potvrdite, pritisnite **u redu**.

Dodavanje prečaca izborniku na tipku linije

Nakon što konfigurirate tipku linije s prečacem izbornika, možete otvoriti izbornik jednostavnim pritiskom na tipku linije.

Prije nego počnete

Administrator mora omogućiti značajku na telefonu.

Postupak

-
- Korak 1** Pritisnite i držite tipku linije dvije sekunde. Prikazat će se popis dostupnih značajki.
 - Korak 2** Odaberite **Prečac izbornikas** popisa. Prikazat će se popis dostupnih izbornika.
 - Korak 3** Pomaknite se s popisa i odaberite Izbornik koji želite dodati na tipku linije i pritisnite **Postavi**.
-

Maknuti meni prečac from crta ključ

Postupak

-
- Korak 1** Pritisnite i držite tipku linije dvije sekunde. Prikazat će se popis dostupnih značajki.
 - Korak 2** Odaberite **Nijedan** s popisa i pritisnite **Postavi**.
-

Poruka o prekidu usluge na početnom zaslonu

Kada poslužitelj Webex oblaka nije dostupan, vidjet ćete obavijest o **prekidu usluge** na početnom zaslonu telefona, a status linije prikazuje ikonu sposobnosti preživljavanja. U tom slučaju, telefon se spaja na Site Survivability Gateway (SGW) tako da možete koristiti barem osnovne značajke poziva. SGW usluge smještene su unutar vaše lokalne mreže, pa telefon podržava samo osnovne značajke poziva. Ako provjerite status linije, prikazuje se **Prekid**. Da biste pregledali status linije, pogledajte [Prikaz statusa linije, na stranici 59](#).

U slučaju problema, vaš administrator može pomoći u otklanjanju poteškoća.

Web-stranica telefona

Možete prilagoditi neke postavke telefona s web-stranicom telefona kojoj pristupate sa svog računala. Od administratora tražite URL adresu i korisnički ID i lozinku.

Na web-stranici telefona možete kontrolirati značajke, postavke linije i telefonske usluge za vaš telefon.

- Značajke telefona uključuju brzo biranje, značajku ne uznemiravaj i osobni adresar.

- Postavke linije utječu na određenu telefonsku liniju (broj u imeniku) telefona. Postavke linije mogu sadržavati prosljeđivanje poziva, vizualne i zvučne pokazatelje poruke, uzorke zvona i druge postavke karakteristične za liniju.

Sljedeća tablica opisuje neke posebne značajke koje konfigurirate pomoću web-stranice telefona.

Značajke	Opis
Prosljeđivanje poziva	Određujete broj na koji će se proslijediti pozivi kada je značajka prosljeđivanja poziva omogućena na telefonu. Koristite web-stranicu telefona za postavljanje složenijih funkcija prosljeđivanja poziva, na primjer, kada je vaša linija zauzeta.
Brzo biranje	Dodjeljujete brojeve telefona brojevima za brzo biranje kako biste ih brzo mogli birati.
Zvuk zvona	Zvuk zvona dodjeljujete određenoj liniji.
Kontakt iz osobnog imenika	Dodajte kontakt u svoj osobni imenik s web-stranicom telefona
HTTP proxy	HTTP proxy možete postaviti za telefon radi povezivanja s internetom.
Priključak za VPN	Telefon možete postaviti za povezivanje s mrežom putem VPN poslužitelja.

Povezane teme

[Prosljeđivanje poziva pomoću web-stranice telefona.](#), na stranici 79

[Brzo biranje](#), na stranici 69

[Dodjela zvuka zvona za kućni broj pomoću web-stranice telefona](#), na stranici 170

[Dodajte novi kontakt u svoj osobni adresar s web-stranicom telefona](#), na stranici 115

[HTTP proxy postavke](#), na stranici 151

Brojevi za brzo biranje

Broj na telefonu birate unosom određenih znamenki. Kada postavljate broj za brzo biranje, on mora sadržavati sve znamenke koje su potrebne za upućivanje poziva. Na primjer, ako trebate birati 9 da biste dobili vanjsku liniju, unesite broj 9, a zatim broj koji želite birati.

Broju možete dodati i ostale brojke koje se biraju. Primjerice, pristupni kôd za sastanak, kućni broj, lozinku za glasovnu poštu, kôd autorizacije ili kôd plaćanja.

Niz za biranje može sadržavati sljedeće znakove:

- 0 do 9
- ljestve (#)
- zvjezdica (*)
- zarez (,) – Znak stanke koji unosi zastoje u biranju u trajanju 2 sekunde. U jednome retku možete imati nekoliko zareza. Primjerice, dva zareza (,,) predstavljaju stanku od 4 sekunde.

Pravila za nizove biranja su:

- Upotrijebite zarez za razdvajanje dijelova niza za biranje.

- Kôd za autorizaciju mora uvijek biti ispred kôda naplate u nizu za brzo biranje.
- U nizu je potreban jedan zarez između kôda autorizacije i kôda za plaćanje.
- Oznaka brzog biranja potrebna je kod brzih biranja s kôdovima za autorizaciju i dodatnim znamenkama.

Prije konfiguracije brzog biranja barem jednom ručno birajte niz znamenki kako biste provjerili točnost niza.

Telefon ne sprema u povijest poziva kôd autorizacije, kôd za plaćanje ili dodatne pozive iz brzog biranja. Ako pritisnete **Ponovo biraj** nakon povezivanja s odredištem brzog biranja, telefon će od vas zatražiti ručni unos kôda za autorizaciju, kôda za naplatu ili dodatnih znamenki.

Primjer

Kako biste postavili broj za brzo biranje kojim ćete pozvati osobu na određenom kućnom broju i ako vam je potreban kôd autorizacije ili kôd za naplatu, pogledajte sljedeći primjer:

- Morate birati **9** za pristup vanjskoj liniji.
- Želite birati **5556543**.
- Morate unijeti kôd autorizacije **1234**.
- Morate unijeti kôd za plaćanje **9876**.
- Morate pričekati 4 sekunde.
- Nakon povezivanja poziva morate birati kućni broj **56789#**.

U tom bi slučaju broj za brzo biranje bio **95556543,1234,9876,,56789#**.





Hardver i gumbi telefona



Cisco IP telefoni 6821 za više platformi Gumbi i hardver

Sljedeća slika prikazuje Cisco IP telefoni 6821 za više platformi.

Slika 2: Cisco IP telefoni 6821 za više platformi



1	Trakica svjetla	Pokazuje imate li dolazni poziv (bljeska crveno) ili novu glasovnu poruku (svijetli stalno crveno).
2	Gumbi programibilnih značajki i gumb linije	 Pristup linijama i značajkama telefona i sesijama poziva. Za dodatne informacije pogledajte Funkcijske tipke, linijski gumbi i gumbi značajki, na stranici 33 .
3	Funkcijske tipke	 Funkcije dostupnosti i usluge poput konferencija i prijenosa. Za dodatne informacije pogledajte Funkcijske tipke, linijski gumbi i gumbi značajki, na stranici 33 .
4	Skupina gumba za navigaciju	Navigacijski prsten i odaberi gumb  . Pomičite se po izbornicima, označavajte stavke i odaberite označenu stavku.
5	Aplikacije i Slušalica	Aplikacije  Pristup povijesti poziva, korisničkim postavkama, postavkama telefona i podacima o modelu telefona. Naglavna slušalica  Uključuje i isključuje naglavnu slušalicu. Kada je slušalica aktivna, prikazuje se ikona slušalice na zaglavlju.



6	Isključi zvuk i Razglas	<p>Stišaj  Uključuje i isključuje mikrofona. Kada je telefon stišan, ikona za stišano trepti na zaslonu.</p> <p>Zvučnik  Uključuje i isključuje zvučnik.</p>
7	Gumb Glasnoća	<p></p> <p>Prilagodite glasnoću slušalice, naglavne slušalice i zvučnika (kada je slušalica podignuta) i glasnoću zvona (kada je slušalica spuštena).</p>











Gumbi i hardver Cisco IP telefona 6841, 6851 i 6861 za više platformi

Sljedeća slika prikazuje model Cisco IP telefon 6841.

Slika 3: Gumbi i značajke Cisco IP telefona 6841 i 6851 za više platformi



1	Slušalica i trakica svjetla na slušalici	Pokazuje imate li dolazni poziv (bljeska crveno) ili novu glasovnu poruku (svijetli stalno crveno).
2	Gumbi programabilnih značajki i gumb linije	<p> Pristup linijama i značajkama telefona i sesijama poziva.</p> <p>Za dodatne informacije pogledajte Funkcijske tipke, linijski gumbi i gumbi značajki, na stranici 33.</p>
3	Funkcijske tipke	<p> Pristup funkcijama i uslugama.</p> <p>Za dodatne informacije pogledajte Funkcijske tipke, linijski gumbi i gumbi značajki, na stranici 33.</p>

4	Skupina gumba za navigaciju	Navigacijski prsten i gumb Odaberi  . Pomičite se po izbornicima, označavajte stavke i odaberite označenu stavku.
5	Na čekanju / Nastavi, Konferencija i Prijenos	Čekanje/Nastavi  Stavi aktivni poziv na čekanje i nastavi poziv na čekanju. Konferencija  Izrađuje konferencijski razgovor. Prijenos  Prenosi poziv.
6	Zvučnik, Stišaj i Naglavna slušalica	Zvučnik  Uključuje i isključuje zvučnik. Gumb svijetli kada je zvučnik uključen. Stišaj  Uključuje i isključuje mikrofona. Gumb svijetli kada je mikrofona isključen. Naglavna slušalica  Uključuje i isključuje naglavnu slušalicu. Kada su slušalice uključene, gumb svijetli.
7	Kontakti, Aplikacije i Poruke	Kontakti  Pristup osobnom imeniku i imeniku tvrtke. Aplikacije  Pristup povijesti poziva, korisničkim postavkama, postavkama telefona i podacima o modelu telefona. Poruke  Automatski bira sustav glasovnih poruka.
8	Gumb Glasnoća	 Prilagodite glasnoću slušalice, naglavne slušalice i zvučnika (kada je slušalica podignuta) i glasnoću zvona (kada je slušalica spuštена).







Cisco IP telefon 6871 – telefoni za više platformi Gumbi i hardver

Sljedeća slika prikazuje model Cisco IP telefon6871.

Slika 4: Cisco IP telefon 6871 – telefoni za više platformi Gumbi i značajke





1	Slušalica i trakica svjetla na slušalici	Pokazuje imate li dolazni poziv (bljeska crveno) ili novu glasovnu poruku (svijetli stalno crveno).
2	Gumbi programibilnih značajki i gumb linije	Pristup linijama i značajkama telefona i sesijama poziva. Za dodatne informacije pogledajte Funkcijske tipke, linijski gumbi i gumbi značajki , na stranici 33.
3	Funkcijske tipke	Pristup funkcijama i uslugama. Za dodatne informacije pogledajte Funkcijske tipke, linijski gumbi i gumbi značajki , na stranici 33.
4	Skupina gumba za navigaciju	Navigacijski prsten i gumb Odaberi . Pomičite se po izbornicima, označavajte stavke i odaberite označenu stavku.
5	Na čekanju / Nastavi, Konferencija i Prijenos	Čekanje/Nastavi Stavi aktivni poziv na čekanje i nastavi poziv na čekanju. Konferencija Izrađuje konferencijski razgovor. Prijenos Prenosi poziv.

6	Zvučnik, Stišaj i Naglavna slušalica	<p>Zvučnik  Uključuje i isključuje zvučnik. Gumb svijetli kada je zvučnik uključen.</p> <p>Stišaj  Uključuje i isključuje mikrofon. Gumb svijetli kada je mikrofon isključen.</p> <p>Naglavna slušalica  Uključuje i isključuje naglavnu slušalicu. Kada su slušalice uključene, gumb svijetli.</p>
7	Kontakti, Aplikacije i Poruke	<p>Kontakti  Pristup osobnom imeniku i imeniku tvrtke.</p> <p>Aplikacije  Pristup povijesti poziva, korisničkim postavkama, postavkama telefona i podacima o modelu telefona.</p> <p>Poruke  Automatski bira sustav glasovnih poruka.</p>
8	Gumb Glasnoća	 <p>Prilagodite glasnoću slušalice, naglavne slušalice i zvučnika (kada je slušalica podignuta) i glasnoću zvona (kada je slušalica spuštена).</p>

Navigacija

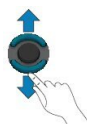
Za kretanje kroz izbornike i između linija upotrebljavajte vanjski prsten navigacijske skupine. Za odabir stavki izbornika upotrijebite unutarnji gumb **Odaberi** navigacijske skupine.



6821: ; 6841, 6851, 6861 i 6871: 

Ako stavka izbornika ima broj indeksa, za odabir stavke unesite taj broj pomoću tipkovnice.









Funkcijske tipke, linijski gumbi i gumbi značajki

Značajke telefona možete upotrebljavati na nekoliko načina:

- Funkcijske tipke, koje se nalaze ispod zaslona, omogućavaju pristup funkcijama prikazanim na zaslonu, iznad pojedine tipke. Funkcijske tipke mijenjaju se u zavisnosti od toga što u tome trenutku radite. Funkcijska tipka **Više...** prikazuje da su dostupne i druge funkcije.

- Gumbi značajki i linija omogućuju vam pristup značajkama i linijama telefona. Na Cisco IP telefonu 6821 to su gumbi na lijevoj strani zaslona. Na Cisco IP telefonima 6841, 6851, 6861 i 6871 to su gumbi na obje strane zaslona.
 - Gumbi značajki – upotrebljavaju se za značajke kao što su **Brzo biranje** ili **Preuzimanje poziva** i za prikaz vašeg statusa na drugoj liniji.
 - Gumbi linija – upotrebljavaju se za pokretanje i odgovore na poziv. Tipku linije možete upotrijebiti i za otvaranje i zatvaranje prozora sesije poziva i za kretanje po prozoru sesije poziva. Prozor sesije poziva otvorite da biste vidjeli pozive na liniji.

Gumbi linija i gumbi značajki svijetle kada pokazuju status:

-  ili  Zeleno – linija je u mirovanju.
-  ili  Crveno, stalno – linija je aktivna ili u upotrebi.
-  or  Crveno, trepće – linija je na čekanju ili postoji dolazni poziv.
-  or  Žuto, stalno – linija nije registrirana (ne može se koristiti).

Neke se funkcije mogu postaviti kao programibilne tipke ili gumbi za značajke telefona. Nekim značajkama možete pristupiti putem funkcijskih tipki ili dodijeljenih gumba.

Cisco IP telefon 6821 ima ograničen broj tvrdih gumba. Programibilne tipke koristite za pristup većini značajki poziva.

Značajke zaslona telefona

Na zaslonu telefona prikazuju se podaci o telefonu kao što je broj u imeniku, aktivni poziv i statusi linije, funkcijske tipke, brza biranja, upućeni pozivi i ispis izbornika telefona. Zaslone je podijeljen u tri dijela: redak zaglavlja, srednji dio i podnožje.

Slika 5: Zaslone Cisco IP telefona 6841 i 6851



Cisco IP telefon 6821 sličnog je izgleda ali u kompaktnijem formatu.

1	Na vrhu zaslona nalazi se redak zaglavlja. U njemu su prikazani telefonski broj, trenutni datum i vrijeme te određene ikone. Ikone prikazuju aktivnost određene značajke.
2	U srednjem dijelu zaslona prikazuju se podaci povezani uz linije i gumbi značajki telefona. Ako odaberete liniju s više od dvije registrirane linije, odabrana linija bit će istaknuta crnim okvirom. Aktivni poziv neće biti istaknut. Zaslone za aktivni i dolazni poziv može sadržati više od 21 znaka. Cisco IP telefon može prikazati 15 znamenki na zaslonu telefona s neaktivnom linijom.

3	Donji redak zaslona prikazuje oznake funkcijskih tipki. Svaka oznaka pokazuje radnju funkcijske tipke ispod zaslona.
---	--

Čišćenje zaslona telefona

Postupak

Ako se zaslon telefona zaprlja, prebrišite ga mekom, suhom krpom.

Oprez Nemojte upotrebljavati tekućine ili prahove za čišćenje telefona jer oni mogu onečistiti dijelove telefona i dovesti do kvara.

Razlika između telefonskih poziva i linija

Pojmове *linije* i *pozivi* upotrebljavamo na vrlo određeni način kako bismo objasnili kako se upotrijebjavati telefonom.

- Linije – Svaka linija odgovara broju u imeniku ili interkom broju koji drugi mogu upotrebljavati da bi vas nazvali. Imate onoliko linija koliko imate ikona brojeva u imeniku i telefonskih linija.
- Pozivi – Svaka linija može podržavati više poziva. Po zadanim postavkama telefon podržava dva povezana poziva po liniji, ali administrator sustava može taj broj prilagoditi prema vašim potrebama.

Samo jedan poziv može biti aktivan u određenom trenutku; drugi pozivi bit će automatski stavljeni na čekanje.

Na primjer: imate dvije linije i svaka od njih podržava četiri poziva što znači da u jednom trenutku možete imati spojeno osam poziva. Samo jedan od tih poziva je aktivan poziv, dok je ostalih sedam na čekanju.

Štednja energije

Administrator sustava može smanjiti količinu napajanja koju troši zaslon telefona kada ne upotrebljavate telefon. Administrator može postaviti sljedeću razinu uštede energije:

- Štednja energije – pozadinsko svjetlo ili zaslon isključuje se nakon određenog vremena neaktivnosti telefona.



Napomena

Cisco IP telefoni 6821 za više platformi ne podržava štednju energije.

Dodatna pomoć i informacije

Obratite se administratoru ako imate pitanja o dostupnim funkcijama telefona.

Ciscova web-lokacija (<https://www.cisco.com>) sadrži više informacija o telefonima i sustavima upravljanja pozivima.

- Vodiče za brzo pokretanje i korisničke priručnike na engleskom jeziku možete pronaći na sljedećoj poveznici:

<https://www.cisco.com/c/en/us/support/collaboration-endpoints/ip-phone-6800-series-multiplatform-firmware/products-user-guide-list.html>

- Priručnike na drugim jezicima potražite na sljedećoj poveznici:

<https://www.cisco.com/c/en/us/support/collaboration-endpoints/ip-phone-6800-series-multiplatform-firmware/tsd-products-support-translated-end-user-guides-list.html>

- Informacije o licenciranju potražite na sljedećoj poveznici:

<https://www.cisco.com/c/en/us/support/collaboration-endpoints/ip-phone-6800-series-multiplatform-firmware/products-licensing-information-listing.html>

Značajke dostupnosti

Seriya 6800 Cisco IP Phone za više platformi omogućuje značajke pristupnosti za slijepe te za osobe s poteškoćama vida, sluha i smanjenom pokretljivošću. Mnoge od tih značajki su standardne te ih osobe s invaliditetom mogu koristiti bez nekih specijalnih konfiguracija.

U ovom dokumentu, termin *stranice podrške za telefon* odnosi se na web stranice na kojima korisnici mogu postavljati određene značajke.

Cisco je posvećen dizajniranju i pružanju dostupnih proizvoda i tehnologija kako bi odgovorio potrebama vaše organizacije. Više informacija o Ciscu i njegovoj posvećenosti dostupnosti možete pronaći na sljedećoj adresi: <http://www.cisco.com/go/accessibility>

Cisco IP telefoni 6821 za više platformi Značajke pristupnosti za osobe oštećenog sluha

Vaš telefon ima standardne značajke pristupnosti koje nije potrebno dodatno postavljati ili samo malo.

Slika 6: Cisco IP telefoni 6821 za više platformi Značajke pristupnosti za osobe oštećenog sluha



Tablica 4: Značajke pristupnosti za osobe oštećenog sluha

Stavka	Značajka dostupnosti	Opis
1	Vizualni indikator pristigle poruke	Osvjetljena je traka vidljiva iz svih kutova. Telefon također ima i zvukovnog pokazatelja čekanja poruka.
2	Vizualna obavijest o stanju telefona	Pomoću gumba Stišaj uključite ili isključite mikroskop. Kada je telefon stišan, ikona za stišano trepti na zaslonu
3	Podrška za pojačalo unutar linije (slušalica)	Slušalice telefona Cisco IP telefon podržavaju pojačala unutar linije trećih strana. Spojite pojačalo na slušalicu i žicu i sjeda između slušalice i IP telefona.
4	Prilagodljiv zvuk zvona, visina, glasnoća	<ul style="list-style-type: none"> • Odaberite Aplikacije > Preferencije korisnika. • Podesite razinu glasnoće za zvono telefona. Dok je slušalica spuštена a gumbi zvučnika i slušalice isključeni pritisnite Glasnoća kako biste smanjili ili pojačali glasnoću. <p>Administrator vam također može mijenjati postavke.</p>

Stavka	Značajka dostupnosti	Opis
5	Slušalice kompatibilne s pomagalima za sluh (HAC)	<p>Podržava ove značajke pristupnosti:</p> <ul style="list-style-type: none"> • Kompatibilno s pomagalima za sluh. • Magnetsko spajanje pomagala za sluh. • Uvjeti o glasnoći komisije Federal Communications Commission (FCC) prema zakonu Americans with Disabilities Act (ADA). • Uvjeti o glasnoći odjeljka 508, koji se ispunjavaju tako da koristite industrijski standardna pojačala unutar linije za slušalice.
6	Podrška za akustički spojene TTY i TDD (slušalica)	<p>Cisco IP telefoni podržavaju ove TTY i TDD značajke:</p> <ul style="list-style-type: none"> • TTY s akustičkim ili direktnim povezivanjem vodećih proizviđača na tržištu. • Prijenos teksta u pravom vremenu preko telefonskih linija. • Telefoni prijenosa slušanja i glasa (HCO/VCO). • VoIP mreža koja radi na G.711. <p>Informacije o postavljanju TTY zatražite od administratora.</p>

Značajke pristupnosti za osobe oštećenog sluha Cisco IP telefonima 6841, 6851, and 6861

Vaš telefon ima standardne značajke pristupnosti koje nije potrebno dodatno postavljati ili samo malo.

Za provjeru modela telefona koji imate pritisnite **Aplikacije**  i odaberite **Status > Informacije o proizvodu**. Polje **Naziv proizvoda** prikazuje model vašeg telefona.

Slika 7: Značajke pristupnosti za osobe oštećenog sluha – Cisco IP telefoni 6841 za više platformi prikazano



Tablica 5: Značajke pristupnosti za osobe oštećenog sluha

Stavka	Značajka dostupnosti	Opis
1	Vizualni indikator pristigle poruke (slušalica)	Osvjetljena je traka vidljiva iz svih kutova. Telefon također ima i zvučnog pokazatelja čekanja poruka.
2	Vizualna obavijest o stanju telefona	<ul style="list-style-type: none"> • Gumbе Stišaj i Zvučnik uključite i isključite kako biste pokazali status telefona. • Pomoću gumba Stišaj uključite ili isključite mikrofon. Gumb svijetli kada je mikrofon isključen. • Pomoću gumba Zvučnik uključite ili isključite zvučnik. Gumb svijetli kada je zvučnik uključen.
3	Podrška za pojačalo unutar linije (slušalica)	Slušalice telefona Cisco IP telefon podržavaju pojačala unutar linije trećih strana. Spojite pojačalo na slušalicu i žicu i sjeda između slušalice i IP telefona.
4	Prilagodljiv zvuk zvona, visina, glasnoća	<ul style="list-style-type: none"> • Odaberite Aplikacije > Preferencije korisnika. • Podesite razinu glasnoće za zvono telefona. Dok je slušalica spuštена a gumbi zvučnika i slušalice isključeni pritisnite Glasnoća kako biste smanjili ili pojačali glasnoću. <p>Administrator vam također može mijenjati postavke.</p>

Stavka	Značajka dostupnosti	Opis
5	Slušalice kompatibilne s pomagalima za sluh (HAC)	<p>Podržava ove značajke pristupnosti:</p> <ul style="list-style-type: none"> • Kompatibilno s pomagalima za sluh. • Magnetsko spajanje pomagala za sluh. • Uvjeti o glasnoći komisije Federal Communications Commission (FCC) prema zakonu Americans with Disabilities Act (ADA). • Uvjeti o glasnoći odjeljka 508, koji se ispunjavaju tako da koristite industrijski standardna pojačala unutar linije za slušalice.
6	Podrška za akustički spojene TTY i TDD (slušalica)	<p>Cisco IP telefoni podržavaju ove TTY i TDD značajke:</p> <ul style="list-style-type: none"> • TTY s akustičkim ili direktnim povezivanjem vodećih proizviđača na tržištu. • Prijenos teksta u pravom vremenu preko telefonskih linija. • Telefoni prijenosa slušanja i glasa (HCO/VCO). • VoIP mreža koja radi na G.711. <p>Informacije o postavljanju TTY zatražite od administratora.</p>

Cisco IP telefon 6871 – telefoni za više platformi Značajke pristupnosti za osobe oštećenog sluha

Vaš telefon ima standardne značajke pristupnosti koje nije potrebno dodatno postavljati ili samo malo.

Za provjeru modela telefona koji imate pritisnite **Aplikacije**  i odaberite **Status > Informacije o proizvodu**. Polje **Naziv proizvoda** prikazuje model vašeg telefona.

Slika 8: Cisco IP telefon 6871 – telefoni za više platformi Značajke pristupnosti za osobe oštećenog sluha



Tablica 6: Značajke pristupnosti za osobe oštećenog sluha

Stavka	Značajka dostupnosti	Opis
1	Vizualni indikator pristigle poruke (slušalica)	Osvjetljena je traka vidljiva iz svih kutova. Telefon također ima i zvukovnog pokazatelja čekanja poruka.
2	Vizualna obavijest o stanju telefona	<ul style="list-style-type: none"> Gumbe Stišaj i Zvučnik uključite i isključite kako biste pokazali status telefona. Pomoću gumba Stišaj uključite ili isključite mikrofon. Gumb svijetli kada je mikrofon isključen. Pomoću gumba Zvučnik uključite ili isključite zvučnik. Gumb svijetli kada je zvučnik uključen.
3	Podrška za pojačalo unutar linije (slušalica)	Slušalice telefona Cisco IP telefon podržavaju pojačala unutar linije trećih strana. Spojite pojačalo na slušalicu i žicu i sjeda između slušalice i IP telefona.
4	Prilagodljiv zvuk zvona, visina, glasnoća	<ul style="list-style-type: none"> Odaberite Aplikacije > Preferencije korisnika. Podesite razinu glasnoće za zvono telefona. Dok je slušalica spuštена a gumbi zvučnika i slušalice isključeni pritisnite Glasnoća kako biste smanjili ili pojačali glasnoću. <p>Administrator vam također može mijenjati postavke.</p>

Stavka	Značajka dostupnosti	Opis
5	Slušalice kompatibilne s pomagalicima za sluh (HAC)	<p>Podržava ove značajke pristupnosti:</p> <ul style="list-style-type: none"> • Kompatibilno s pomagalicima za sluh. • Magnetsko spajanje pomagala za sluh. • Uvjeti o glasnoći komisije Federal Communications Commission (FCC) prema zakonu Americans with Disabilities Act (ADA). • Uvjeti o glasnoći odjeljka 508, koji se ispunjavaju tako da koristite industrijski standardna pojačala unutar linije za slušalice.
6	Podrška za akustički spojene TTY i TDD (slušalica)	<p>Cisco IP telefoni podržavaju ove TTY i TDD značajke:</p> <ul style="list-style-type: none"> • TTY s akustičkim ili direktnim povezivanjem vodećih proizviđača na tržištu. • Prijenos teksta u pravom vremenu preko telefonskih linija. • Telefoni prijenosa slušanja i glasa (HCO/VCO). • VoIP mreža koja radi na G.711. <p>Informacije o postavljanju TTY zatražite od administratora.</p>

Cisco IP telefoni 6821 za više platformi Značajke pristupnosti za osobe oštećenog vida i slijepe





Vaš telefon ima standardne značajke pristupnosti koje nije potrebno dodatno postavljati ili samo malo.

Slika 9: Cisco IP telefoni 6821 za više platformi



Tablica 7: Značajke dostupnosti za slijepe i osobe oštećenog vida

Stavka	Značajka dostupnosti	Opis
1	Vizuali visokog kontrasta i zvukovi upozorenja dolaznog poziva	Upozorava vas na dolazni poziv. Trakica svjetla treperi tijekom dolaznih poziva i ostaje upaljena kod dolaska poruke govorne pošte.

Stavka	Značajka dostupnosti	Opis
2	Gumbi značajki i linija Linija i gumbi značajki nalaze se na lijevoj strani zaslona.	Koristite gumb linije za pokretanje, odgovaranje ili prebacivanje poziva na određenu liniju. Značajke poput brzog biranja, statusa linije, privatnosti, znak za ne ometanje (DND) i URL usluge mogu se dodijeliti gubima značajki. Administrator postavlja gumb programibilne značajke na vašem telefonu. Boje prikazuju stanje vašeg telefona: <ul style="list-style-type: none"> •  zeleno – linija u mirovanju, •  stalno crveno – linija je aktivna ili u upotrebi, •  crveno bljeskanje – linija je na čekanju ili dolazni poziv, •  stalno žuto – linija nije registrirana (ne može se upotrebljavati),
3	LCD zaslon s pozadinskim sivim svjetlom prilagodljivog kontrasta	Omogućava vam prilagodbu kontrasta zaslona telefona.
4	Funkcijske tipke To su veliki gumbi odmah ispod LCD-a.	Omogućuje pristup posebnim funkcijama. Funkcije su prikazane na LCD-u.
5	Navigacijske tipke (sastoje je od Navigacijskih gumba i gumba Odaberi) Navigacijski se krug nalazi na sredini telefona ispod funkcijskih tipki.	Pomoću navigacijskog kruga pomičite gumb gore i dolje kako biste se kretali po LCD-u telefona. Gumb Odaberi nalazi se na sredini Navigacijske skupine.
6	Aplikacije i gumb Slušalica <ul style="list-style-type: none"> • Ta se dva velika gumba nalaze na obje strane od skupine za navigaciju. • Gumb Aplikacije nalazi se na lijevoj strani. • Gumb Slušalica nalazi se na desnoj strani. 	Pomoću Aplikacija pristupite funkcijama telefona. Pomoću gumba Slušalica uključite ili isključite slušalice.
7	Standardni izgled 12 tipki	Omogućuje vam korištenje postojećih ili poznatih položaja tipki. Tipka 5 ima ispupčenje.

Stavka	Značajka dostupnosti	Opis
8	<ul style="list-style-type: none"> • Gumbi Stišaj i Zvučnik nalaze se sa obje strane gumba za glasnoću. • Gumb Stišaj nalazi se na lijevoj, a gumb Zvučnik na desnoj strani. 	<p>Omogući zvučnu obavijest o stanju telefona:</p> <ul style="list-style-type: none"> • Gumbe Stišaj i Zvučnik uključite i isključite kako biste pokazali status telefona. • Pomoću gumba Stišaj uključite ili isključite mikrofona. Kada je telefon stišan, ikona za stišano trepti na zaslonu. Kada uključite Stišaj, telefon kratko zazvuči jednom, kada isključite Stišaj, telefon kratko zazvuči dvaput. • Pomoću gumba Zvučnik uključite ili isključite zvučnik.
9	<p>Tipka Glasnoća</p> <p>Tipka se nalazi ispod tipkovnice.</p>	<p>Omogućava vam povećanje i smanjenje glasnoće zvona ili zvuka kroz slušalice ili zvučnik.</p> <p>Pomičnu tipku pritisnite prema desno kako biste pojačali glasnoću. Pomičnu tipku pritisnite prema lijevo kako biste smanjili glasnoću.</p>

Značajke pristupnosti za osobe oštećenog vida Cisco IP telefonima 6841, 6851, and 6861

Vaš telefon ima standardne značajke pristupnosti koje nije potrebno dodatno postavljati ili samo malo.





Za provjeru modela telefona koji imate pritisnite **Aplikacije**  i odaberite **Status > Informacije o proizvodu**. Polje **Naziv proizvoda** prikazuje model vašeg telefona.

Slika 10: Značajke dostupnosti za osobe oštećenog vida i slijepe – Cisco IP telefoni 6841 za više platformi prikazano



Tablica 8: Značajke dostupnosti za slijepe i osobe oštećenog vida

Stavka	Značajka dostupnosti	Opis
1	Vizuali visokog kontrasta i zvukovi upozorenja dolaznog poziva	Upozorava vas na dolazni poziv. Trakica svjetla slušalice treperi tijekom dolaznih poziva i ostaje upaljena kod dolaska poruke govorne pošte.

Stavka	Značajka dostupnosti	Opis
2	<p>Gumbi značajki i linija</p> <p>Linija i gumbi značajki nalaze se na lijevoj i desnoj strani zaslona.</p>	<p>Koristite gumb linije za pokretanje, odgovaranje ili prebacivanje poziva na određenu liniju.</p> <p>Značajke poput brzog biranja, statusa linije, privatnosti, znak za ne ometanje (DND) i URL usluge mogu se dodijeliti gubima značajki.</p> <p>Administrator postavlja gumb programibilne značajke na vašem telefonu.</p> <p>Boje prikazuju stanje vašeg telefona:</p> <ul style="list-style-type: none"> •  zeleno – linija u mirovanju, •  stalno crveno – linija je aktivna ili u upotrebi, •  crveno bljeskanje – linija je na čekanju ili dolazni poziv, •  stalno žuto – linija nije registrirana (ne može se upotrebljavati),
3	<p>LCD zaslon s pozadinskim sivim svjetlom prilagodljivog kontrasta</p>	<p>Omogućava vam prilagodbu kontrasta zaslona telefona.</p>
4	<p>Funkcijske tipke</p> <ul style="list-style-type: none"> • To su veliki gumbi odmah ispod LCD-a. 	<p>Omogućuje pristup posebnim funkcijama. Funkcije su prikazane na LCD-u.</p>
5	<p>Navigacijski klaster (sastoji je od Navigacijskog kruga i gumba Odaberi)</p> <p>Navigacijska skupina smještena je na sredini telefona.</p>	<p>Pomoću navigacijskog kruga pomičite se gore i dolje po LCD-u telefona. Gumb Odaberi nalazi se na sredini Navigacijske skupine.</p>
6	<p>Gumb Čekanje, gumb Prijenos i gumb Konferencija</p> <ul style="list-style-type: none"> • Ta tri velika gumba nalaze se desno od skupine za navigaciju. • U toj grupi gumba, gumb Staviti na čekanje jedini je gumb u gornjem redu. Ispod gumba Čekanje , gumb Prijenos nalazi se na lijevoj strani, a gumb Konferencija na desnoj. 	<p>Omogućava vam korištenje tih funkcija na telefonu.</p>

Stavka	Značajka dostupnosti	Opis
7	<p>Gumb Poruke, gumb Aplikacije i gumb Kontakti</p> <ul style="list-style-type: none"> • Ta tri velika gumba nalaze se lijevo od skupine za navigaciju. • U toj grupi gumba, gumb Poruke jedini je gumb u gornjem redu. Ispod gumba Poruke, gumb Aplikacije nalazi se na lijevoj strani, a gumb Kontakti na desnoj. 	Omogućava vam jednostavan pristup porukama, aplikacijama i kontaktima.
8	<p>Tipka Glasnoća</p> <p>Ta je tipka smještena na lijevoj strani tipkovnice.</p>	<p>Omogućava vam povećanje i smanjenje glasnoće zvona ili zvuka kroz slušalice ili zvučnik.</p> <p>Pritisnite pomičnu tipku prema gore za povećanje glasnoće. Pritisnite pomičnu tipku prema dolje za smanjenje glasnoće.</p>
9	Standardni izgled 12 tipki	Omogućuje vam korištenje postojećih ili poznatih položaja tipki. Tipka 5 ima ispučenje.
10	<ul style="list-style-type: none"> • Gumbi Naglavne slušalice, Zvučnik i Utišaj smješteni su desno od tipkovnice. • Gumb Zvučnik je na vrhu, gumb Naglavne slušalice u sredini, a gumb Utišaj je na dnu. 	<p>Omogući zvučnu obavijest o stanju telefona:</p> <ul style="list-style-type: none"> • Uključite i isključite gumbe Slušalica, Stišaj i Zvučnik kako biste pokazali status telefona. • Pomoću gumba Slušalica uključite ili isključite slušalice. Kada su slušalice uključene, gumb svijetli. • Pomoću gumba Stišaj uključite ili isključite mikrofona. Kada je isključen zvuk mikrofona, svijetli gumb. Kada isključite zvuk, telefon će se jednom oglasiti; kada uključite zvuk, telefon će se oglasiti dvaput. • Pomoću gumba Zvučnik uključite ili isključite zvučnik. Gumb svijetli kada je zvučnik uključen.

Cisco IP telefon 6871 – telefoni za više platformi Značajke pristupačnosti za osobe oštećenog vida

Vaš telefon ima standardne značajke pristupačnosti koje nije potrebno dodatno postavljati ili samo malo.

Za provjeru modela telefona koji imate pritisnite **Aplikacije**  i odaberite **Status > Informacije o proizvodu**. Polje **Naziv proizvoda** prikazuje model vašeg telefona.

Slika 11: Cisco IP telefon 6871 – telefoni za više platformi Značajke pristupačnosti za osobe oštećenog vida i slijepe



Tablica 9: Značajke dostupnosti za slijepe i osobe oštećenog vida

Stavka	Značajka dostupnosti	Opis
1	Vizuali visokog kontrasta i zvukovi upozorenja dolaznog poziva	Upozorava vas na dolazni poziv. Trakica svjetla slušalice treperi tijekom dolaznih poziva i ostaje upaljena kod dolaska poruke govorne pošte.

Stavka	Značajka dostupnosti	Opis
2	Gumbi značajki i linija Linija i gumbi značajki nalaze se na lijevoj i desnoj strani zaslona.	Koristite gumb linije za pokretanje, odgovaranje ili prebacivanje poziva na određenu liniju. Značajke poput brzog biranja, statusa linije, privatnosti, znak za ne ometanje (DND) i URL usluge mogu se dodijeliti gubima značajki. Administrator postavlja gumb programibilne značajke na vašem telefonu. Boje prikazuju stanje vašeg telefona: <ul style="list-style-type: none"> •  zeleno – linija u mirovanju, •  stalno crveno – linija je aktivna ili u upotrebi, •  crveno bljeskanje – linija je na čekanju ili dolazni poziv, •  stalno žuto – linija nije registrirana (ne može se upotrebljavati),
3	LCD zaslon u boji s pozadinskim osvjetljenjem i prilagodljivom svjetlinom	Omogućava vam prilagodbu svjetline zaslona telefona.
4	Funkcijske tipke <ul style="list-style-type: none"> • To su veliki gumbi odmah ispod LCD-a. 	Omogućuje pristup posebnim funkcijama. Funkcije su prikazane na LCD-u.
5	Navigacijski klaster (sastoji je od Navigacijskog kruga i gumba Odaberi) Navigacijska skupina smještena je na sredini telefona.	Pomoću navigacijskog kruga pomičite se gore i dolje po LCD-u telefona. Gumb Odaberi nalazi se na sredini Navigacijske skupine.
6	Gumb Čekanje , gumb Prijenos i gumb Konferencija <ul style="list-style-type: none"> • Ta tri velika gumba nalaze se desno od skupine za navigaciju. • U toj grupi gumba, gumb Staviti na čekanje jedini je gumb u gornjem redu. Ispod gumba Čekanje , gumb Prijenos nalazi se na lijevoj strani, a gumb Konferencija na desnoj. 	Omogućava vam korištenje tih funkcija na telefonu.

Stavka	Značajka dostupnosti	Opis
7	<p>Gumb Poruke, gumb Aplikacije i gumb Kontakti</p> <ul style="list-style-type: none"> • Ta tri velika gumba nalaze se lijevo od skupine za navigaciju. • U toj grupi gumba, gumb Poruke jedini je gumb u gornjem redu. Ispod gumba Poruke, gumb Aplikacije nalazi se na lijevoj strani, a gumb Kontakti na desnoj. 	Omogućava vam jednostavan pristup porukama, aplikacijama i kontaktima.
8	<p>Tipka Glasnoća</p> <p>Ta je tipka smještena na lijevoj strani tipkovnice.</p>	<p>Omogućava vam povećanje i smanjenje glasnoće zvona ili zvuka kroz slušalice ili zvučnik.</p> <p>Pritisnite pomičnu tipku prema gore za povećanje glasnoće. Pritisnite pomičnu tipku prema dolje za smanjenje glasnoće.</p>
9	Standardni izgled 12 tipki	Omogućuje vam korištenje postojećih ili poznatih položaja tipki. Tipka 5 ima ispupčenje.
10	<p>Gumb Slušalice, gumb Zvučnik, i gumb Stišaj</p> <ul style="list-style-type: none"> • Ta tri velika gumba nalaze se desno od tipkovnice. • Gumb Zvučnik je na vrhu, gumb Naglavne slušalice u sredini, a gumb Utišaj je na dnu. 	<p>Omogući zvučnu obavijest o stanju telefona:</p> <ul style="list-style-type: none"> • Uključite i isključite gumbe Slušalice, Stišaj i Zvučnik kako biste pokazali status telefona. • Pomoću gumba Slušalice uključite ili isključite slušalice. Kada su slušalice uključene, gumb svijetli. • Pomoću gumba Stišaj uključite ili isključite mikrofona. Kada je isključen zvuk mikrofona, svijetli gumb. Kada isključite zvuk, telefon će se jednom oglasiti; kada uključite zvuk, telefon će se oglasiti dvaput. • Pomoću gumba Zvučnik uključite ili isključite zvučnik. Gumb svijetli kada je zvučnik uključen.

Cisco IP telefoni 6821 za više platformi Značajke dostupnosti za osobe smanjene pokretljivosti

Vaš telefon ima standardne značajke pristupnosti koje nije potrebno dodatno postavljati ili samo malo.

Slika 12: Cisco IP telefoni 6821 za više platformi Značajke dostupnosti za osobe smanjene pokretljivosti



Tablica 10: Značajke dostupnosti za osobe sa smanjenom pokretljivošću

Stavka	Značajka dostupnosti	Opis
1	Osvjetljeni gumbi	<p>Omogućavaju vam pristup sljedećim značajkama:</p> <ul style="list-style-type: none"> • Telefonskim linijama i linijama interkoma (gumbi linije) • Brojevi brzog biranja (gumbi za brzo biranje, uključujući značajku statusa linije brzog biranja) • Usluge bazirane na mreži, poput osobnog adresara • Značajke telefona, poput privatnosti <p>Prikažite stanje svog telefona:</p> <ul style="list-style-type: none"> • zeleno – linija u mirovanju, • stalno crveno – linija je aktivna ili u upotrebi, • crveno bljeskanje – linija je na čekanju ili dolazni poziv, • stalno žuto – linija nije registrirana (ne može se upotrebljavati),
2	Veliki gumb za pristup Aplikacijama	Omogućava vam jednostavan pristup aplikacijama na telefonu. Dodatne su značajke dostupne s funkcijskim tipkama.

Stavka	Značajka dostupnosti	Opis
3	Ugrađeni zvučnik	Pritisnite gumb kako biste uključili ili isključili zvučnik.
4	Funkcije i gumbi osjetljivi na dodir, uključujući ispuščenje na tipki 5	Omogućuju vam olakšano nalaženje tipki telefona. Primjerice, tipka 5 ima ispuščenje, koje možete upotrijebljivati za pronalaženje položaja ostalih tipki.

Značajke pristupnosti za osobe smanjene pokretljivosti Cisco IP telefonima 6841, 6851, and 6861





Vaš telefon ima stadardne značajke pristupnosti koje nije potrebno dodatno postavljati ili samo malo.

Za provjeru modela telefona koji imate pritisnite **Aplikacije**  i odaberite **Status > Informacije o proizvodu**. Polje **Naziv proizvoda** prikazuje model vašeg telefona.

Slika 13: Značajke dostupnosti za osobe smanjene pokretljivosti – Cisco IP telefoni 6841 za više platformi prikazano



Tablica 11: Značajke dostupnosti za osobe sa smanjenom pokretljivošću

Stavka	Značajka dostupnosti	Opis
1	Osvjetljeni gumbi	<p>Omogućavaju vam pristup sljedećim značajkama:</p> <ul style="list-style-type: none"> • Telefonskim linijama i linijama interkoma (gumbi linije) • Brojevi brzog biranja (gumbi za brzo biranje, uključujući značajku statusa linije brzog biranja) • Usluge bazirane na mreži, poput osobnog adresara • Značajke telefona, poput privatnosti <p>Prikažite stanje svog telefona:</p> <ul style="list-style-type: none"> •  zeleno – linija u mirovanju, •  stalno crveno – linija je aktivna ili u upotrebi, •  crveno bljeskanje – linija je na čekanju ili dolazni poziv, •  stalno žuto – linija nije registrirana (ne može se upotrebljavati),
2	Veliki gumbi za pristup Aplikacijama, Porukama, Kontaktima, Čekanju, Prijenosu, i Konferenciji	Omogućuju vam lak pristup aplikacijama na telefonu, glasovnim porukama, poslovnim i osobnim imenicima te značajkama za pozive.
3	Ugrađeni zvučnik	Pokazuje je li zvučnik uključen ili isključen. Gumb svijetli kada je zvučnik uključen.
4	Funkcije i gumbi osjetljivi na dodir, uključujući ispuščenje na tipki 5	Omogućuju vam olakšano nalaženje tipki telefona. Primjerice, tipka 5 ima ispuščenje, koje možete upotrijebiti za pronalaženje položaja ostalih tipki.

Cisco IP telefon 6871 – telefoni za više platformi Značajke dostupnosti za osobe smanjene pokretljivosti





Vaš telefon ima standardne značajke pristupnosti koje nije potrebno dodatno postavljati ili samo malo.

Za provjeru modela telefona koji imate pritisnite **Aplikacije**  i odaberite **Status > Informacije o proizvodu**. Polje **Naziv proizvoda** prikazuje model vašeg telefona.

Slika 14: Cisco IP telefon 6871 – telefoni za više platformi Značajke dostupnosti za osobe smanjene pokretljivosti



Tablica 12: Značajke dostupnosti za osobe sa smanjenom pokretljivošću

Stavka	Značajka dostupnosti	Opis
1	Osvjetljeni gumbi	<p>Omogućavaju vam pristup sljedećim značajkama:</p> <ul style="list-style-type: none"> • Telefonskim linijama i linijama interkoma (gumbi linije) • Brojevi brzog biranja (gumbi za brzo biranje, uključujući značajku statusa linije brzog biranja) • Usluge bazirane na mreži, poput osobnog adresara • Značajke telefona, poput privatnosti <p>Prikažite stanje svog telefona:</p> <ul style="list-style-type: none"> •  zeleno – linija u mirovanju, •  stalno crveno – linija je aktivna ili u upotrebi, •  crveno bljeskanje – linija je na čekanju ili dolazni poziv, •  stalno žuto – linija nije registrirana (ne može se upotrebljavati),
2	Veliki gumbi za pristup Aplikacijama , Porukama , Kontaktima , Čekanju , Prijenosu , i Konferenciji	Omogućuju vam lak pristup aplikacijama na telefonu, glasovnim porukama, poslovnim i osobnim imenicima te značajkama za pozive.

Stavka	Značajka dostupnosti	Opis
3	Ugrađeni zvučnik	Pokazuje je li zvučnik uključen ili isključen. Gumb svijetli kada je zvučnik uključen.
4	Funkcije i gumbi osjetljivi na dodir, uključujući ispuščenje na tipki 5	Omogućuju vam olakšano nalaženje tipki telefona. Primjerice, tipka 5 ima ispuščenje, koje možete upotrijebljivati za pronalaženje položaja ostalih tipki.

Aplikacije dostupnosti trećih strana

Cisco usko surađuje s partnerima kako bismo pronašli rješenja koja poboljšavaju dostupnost i iskoristivost Cisco proizvoda i rješenja. Postoje aplikacije trećih strana poput snimanja u stvarnom vremenu na Cisco IP telefonima, tekst telefonima za gluhe (TDD/TTY), Real Time Text (RTT), prijenos slušanja/govora (HCO/VCO), zvučni ID pozivatelja, unutarlinijska pojačala za slušalice za glasniji zvuk poziva, "svjetla zauzetosti", zvučne i vizualne obavijesti kroz Cisco IP telefone (za osobe s poteškoćama), itd...

Dodatne informacije o aplikacijama trećih strana zatražite od administratora sustava.

Rješavanje problema

Mogli biste imati probleme povezane sa sljedećim scenarijima:

- telefon ne može komunicirati sa sustavom upravljanja pozivima,
- sustav upravljanja pozivima ima komunikacijske ili unutarnje probleme,
- telefon ima unutarnje probleme.

Ako primijetite probleme u radu, pomoć u rješavanju uzroka problema potražite od administratora.

Traženje podataka o telefonu

Administrator može tražiti od vas podatke o telefonu. Ti podaci jedinstveno određuju telefon za potrebe rješavanja problema.

Telefon sadrži sve informacije o jedinstvenom identifikatoru uređaja (UDI). UDI se sastoji od triju podatkovnih elemenata povezanih s telefonom. Elementi podataka su:

- Identifikator proizvoda (PID)
- Identifikator verzije (VID)
- Serijski broj (SN)

Informacije o svom telefonu možete pronaći i tako da idete na **Info > Status > Product Information** na web-sučelju telefona.

Postupak

Korak 1 Pritisnite **Programi** .

Korak 2 Odaberite **Status > Informacije o proizvodu**.

Možete pregledati sljedeće informacije:

Naziv proizvođača – naziv koji predstavlja Cisco IP telefon.

Serijski broj – serijski broj Cisco IP telefona.

MAC adresa – hardverska adresa Cisco IP telefona.

Verzija softvera – broj verzije firmvera Cisco IP telefona.

Verzija konfiguracije – broj verzije firmvera Cisco IP telefona. Te informacije pokazuju kada ju je administrator omogućio.

Verzija hardvera – broj verzije hardvera Cisco IP telefona.

VID – ID verzije Cisco IP telefona.

Certifikat – status certifikata klijenta koji provjerava autentičnost Cisco IP telefona za upotrebu u ITSP mreži. To polje označava je li certifikat klijenta ispravno instaliran na telefonu.

Prilagodba – za RC jedinicu ovo polje označava je li jedinica prilagođena ili nije. Na čekanju označava novu RC jedinicu koja je spremna za dodjeljivanje privilegija. Ako je jedinica već dohvatila svoj korisnički prilagođeni profil, ovo polje prikazuje stanje prilagodbe kao Dohvaćeno.

Korak 3 Pritisnite **Natrag** za povratak na zaslone Aplikacije.

Prikaz stanja prilagodbe na telefonu

Nakon dovršetka preuzimanja RC-a s EDOS poslužitelja, možete pogledati stanje prilagodbe telefona na zaslonu.

Ovdje se nalaze opisi stanja prilagodbe na daljinu:

- **Otvoreno** – telefon je prvi put pokrenut i nije konfiguriran.
- **Prekinuto** – prekinuta je udaljena prilagodba zbog drugih dodjela resursa, primjerice, DHCP opcija.
- **Na čekanju** – Telefon ne može preuzeti profil s EDOS poslužitelja.
- **Prilagođeno-na čekanju** – telefon je s EDOS poslužitelja preuzeo URL za preusmjeravanje.
- **Dohvaćeno** – u profilu preuzetom s EDOS poslužitelja postoji URL za preusmjeravanje za konfiguraciju dodjeljivanja privilegija. Ako je URL za preusmjeravanje uspješno preuzet s poslužitelja za dodjeljivanje privilegija, prikazuje se ovo stanje.
- **Nedostupno** – prilagodba na daljinu zaustavljena je jer je EDOS poslužitelj odgovorio praznom datotekom za dodjeljivanje privilegija a HTTP odgovor bio je 200 OK.

Postupak

Korak 1 Pritisnite **Programi** .

Korak 2 Odaberite **Status > Informacije o proizvodu > Prilagodba**.

Korak 3 Pritisnite **Natrag**.

Prikaz statusa mreže

Postupak

Korak 1 Pritisnite **Programi** .

Korak 2 Odaberite **Status** > **Status mreže**.

Možete pregledati sljedeće informacije:

- **Vrsta mreže** – označava vrstu lokalne mrežne (LAN) veze koju taj telefon koristi.
 - **Status mreže** – označava je li telefon povezan s mrežom.
 - **IPv4 status** – IP adresa telefona. Možete vidjeti informacije o IP adresi, VLAN ID-u, tipu adresiranja, IP statusu, maski podmreže, zadani preusmjernič, naziv domene poslužitelja (DNS) 1, DNS 2 telefona.
 - **IPv6 status** – IP adresa telefona. Možete vidjeti informacije o IP adresi, VLAN ID-u, tipu adresiranja, IP statusu, maski podmreže, zadani preusmjernič, naziv domene poslužitelja (DNS) 1, DNS 2 telefona.
 - **ID VLAN-a** – ID VLAN-a telefona.
 - **MAC adresa** – jedinstvena adresa telefona za kontrolu pristupa mediju (MAC).
 - **Naziv glavnog računala** – prikazuje trenutni naziv glavnog računala dodijeljenog telefonu.
 - **Domena** – prikazuje naziv domene mreže telefona. Zadano: cisco.com
 - **Veza priključka preklopnika** – status priključka preklopnika.
 - **Konfig. priključka preklopnika** – označava brzinu i dvosmjernu vezu mrežnog priključka.
 - **Konfig. priključka računala** – označava brzinu i dvosmjernu vezu računala.
 - **Poveznica priključka računala** – označava brzinu i dvosmjernu vezu računala.
-

Prikaz statusa telefona

Postupak

Korak 1 Pritisnite **Programi** .

Korak 2 Odaberite **Status** > **Status telefona** > **Status telefona**.

Možete pregledati sljedeće informacije:

- **Protoklo vrijeme** – ukupno vrijeme koje je proteklo od posljednjeg ponovnog pokretanja sustava
 - **Tx (paketi)** – paketi preneseni s telefona.
 - **Rx (paketi)** – paketi primljeni s telefona.
-

Pregledavanje poruka o statusu na telefonu

Postupak

Korak 1 Pritisnite **Programi** .

Korak 2 Odaberite **Status** > **Poruka statusa**.

Zapisnik raznih statusa telefona možete pregledavati od posljednjeg dodjeljivanja privilegija

Napomena Poruke o statusu odražavaju UTC vrijeme pa na njih ne utječu postavke vremenske zone na telefonu.

Korak 3 Pritisnite **Natrag**.

Prikaz statusa linije

Postupak

Korak 1 Pritisnite **Programi** .

Korak 2 Odaberite **Status** > **Status telefona** > **Status linije**.

Možete pregledati status svake linije na telefonu.

Prikaz zapisa poziva u statistici poziva

Svaki zapis poziva sadrži dodatne informacije koje biste možda željeli provjeriti; slijedite postupak naveden u ovoj temi za pregled detaljnih informacija o zapisima nedavnih poziva.

Prije nego počnete

Prijavite se na telefon kako biste mogli pristupiti izborniku **Statistika poziva**.

Ako se ikona zaključavanja prikazuje u gornjem desnom kutu glavnog zaslona, to znači da se još ne prijavljujete na telefon.

Postupak

Korak 1 Pritisnite **Programi** .

Korak 2 Odaberite **Status** > **Status telefona** > **Statistika poziva**.

Korak 3 (opcija) Ako se zatraži, unesite svoju lozinku, a zatim pritisnite **Prijava**.

Ako se ne možete prijaviti na telefon, kontaktirajte administratora.

Korak 4 Istaknite unos statistike poziva s popisa i pritisnite **Odaberi**.

Gumb **Odaberi** možete pritisnuti i u skupini gumba za navigaciju kako biste pregledali pojedinosti istaknutog unosa.

Možete pregledati sljedeće informacije:

- **Vrsta poziva** – odlazni ili dolazni poziv.
- **Naziv ravnopravnog člana** – ime osobe koja je uputila poziv ili odgovorila na njega.
- **Tel. ravn. člana** – broj telefona osobe koja je uputila poziv ili odgovorila na njega.
- **Kodek šifrir** – način komprimiranja odlaznog zvuka.
- **Kodek dešifr** – način dekomprimiranja dolaznog zvuka.
- **Vrij. poziva** – vrijeme u koje je poziv upućen ili u koje je na njega odgovoreno.
- **ID poziva** – identifikator pozivatelja.

Statistika poziva može sadržavati dodatne informacije kao što su brojač, statistika i metrika kvalitete glasa. Ove informacije koristite za otklanjanje poteškoća.

Povezane teme

[Prijavite se na svoj priključak s drugog telefona \(Extension Mobility\)](#), na stranici 20

[Prijava na telefon kao gost](#), na stranici 21

[Prijavi se kao agent pozivnog centra](#), na stranici 88

[Postavi račun profila](#), na stranici 169

[Postavljanje lozinke](#), na stranici 168

Prikaz 802.1X statusa transakcije

Postupak

Korak 1 Pritisnite **Programi** .

Korak 2 Odaberite **Konfiguracija mreže > Konfiguracija Etherneta > 802.1X provjera autentičnosti > Status transakcije**.

Možete pregledati sljedeće informacije:

- **Status transakcije**
 - **Protokol**
-

Prikaz povijesti ponovnog pokretanja

Postupak

Korak 1 Pritisnite **Programi** .

Korak 2 Odaberite **Status > Povijest ponovnog pokretanja**.

Možete pregledati pojedinosti o datumu i vremenu svakog ponovnog pokretanja telefona bez obzira na razlog.

Prijavite sve probleme s telefonom za Cisco MPP uređaj

Alat za prijavu problema (PRT) možete upotrebljavati za prikupljanje i slanje zapisa telefona i za prijavljivanje problema administratoru.

Prije nego počnete

Administrator omogućuje web-poslužitelj za telefon.

Postupak

Korak 1 Pritisnite **Programi** .

Korak 2 Odaberite **Status > Prijavi problem**.

Korak 3 U polje **Datum problema** unesite datum kada ste primijetili problem. Zadano se u tom polju prikazuje trenutni datum.

Korak 4 U polje **Vrijeme problema** unesite vrijeme kada ste primijetili problem. Zadano se u tom polju prikazuje trenutno vrijeme.

Korak 5 Odaberite **Opis problema**.

Korak 6 Opis odaberite iz prikazanog popisa.

Korak 7 Pritisnite **Pošalji**.

Napomena Ako administrator onemogućí web-poslužitelj za telefon, telefon ne može prenijeti izvještaj o problemu na poslužitelj. Osim toga, zaslon telefona prikazuje poruku **Greška: 109** ili **Izvještaj o problemu zajedno sa nerasploživom poveznicom za preuzimanje**. Obratite se administratoru kako bi vam pomogao u rješavanju problema.

Pregledavanje poruka o statusu Wi-Fi veze na telefonu

Možete pregledavati poruke o statusu Wi-Fi veze telefona. Poruke vam mogu pomoći u dijagnozi problema s Wi-Fi vezom. Poruke sadrže:

- vrijeme povezivanja i MAC adresa pristupne točke
- vrijeme prekida veze i dijagnostički kôd

- vrijeme neuspjeha veze
- vrijeme kada se slabi signali pristupne točke nastavljaju više od 12 sekundi
- status memorije firmvera kada je slobodna memorija manja od 50K
- status gubljenja signala pristupne točke kada telefon ne može primati signal iz pristupne točke
- status nema odgovora za Wi-Fi autentifikaciju ili zahtjeve za pridruživanje
- status neuspjeha sustava TX
- status neuspješne veze WPS-a

Postupak

- Korak 1** Pritisnite **Programi** .
- Korak 2** Odaberite **Status** > **Wi-Fi poruka**.
- Korak 3** Za kretanje kroz izbornike upotrebljavajte vanjski prsten navigacijske skupine.
- Korak 4** Pritisnite **Pojedinosti** kako biste prikazali više pojedinosti o odabranoj poruci.
- Korak 5** (Neobavezno) pritisnite **Izbriši** za brisanje svih poruka.
-

Vraćanje telefona na tvorničke postavke s web-stranice telefona

Možete vratiti svoj telefon na originalne tvorničke postavke s Phone Web Page. Nakon što ponovno postavite telefon, možete ga ponovno konfigurirati.

Postupak

Unesite URL u podržani internetski preglednik i kliknite **Confirm Factory Reset**

Vraćanje na tvorničke postavke s poslužitelja

Telefon možete vratiti na izvorne tvorničke postavke proizvođača kada ga vaš administrator s poslužitelja vrati na tvorničke postavke. Nakon što ponovno postavite telefon, možete ga ponovno konfigurirati.

Kada vaš administrator vrati tvorničke postavke telefona, na zaslonu telefona vidjet ćete sljedeće napomene.

- Ako je telefon u stanju mirovanja i nema aktivnog poziva ili ako se ne nadograđuje, prikazuje poruku **Vraćanje na tvorničke postavke prema zahtjevu administratora**, a zatim se telefon ponovno pokreće da bi dovršio vraćanje na tvorničke postavke.
- Ako je telefon zauzet aktivnim pozivom ili se nadograđuje, prikazuje poruku **Telefon će se vratiti na tvorničke postavke prema zahtjevu administratora**. Nakon što telefon uđe u stanje mirovanja, prikazuje poruku **Vraćanje na tvorničke postavke prema zahtjevu administratora**, a zatim se ponovno pokreće da bi dovršio vraćanje na tvorničke postavke.

Prepoznajte probleme s telefonom pomoću URL adrese na internetskoj stranici telefona

Kada telefon ne radi ili se ne može registrirati, uzrok može biti pogreška mreže ili pogrešna konfiguracija. Uzrok možete prepoznati tako da dodate određenu IP adresu ili naziv domene na stranicu za administraciju telefona. Zatim probajte pristupiti kako bi telefon poslao ping signal na odredište i prikazao uzrok.

Postupak

U podržani internetski preglednik unesite URL koji se sastoji od IP adrese telefona i odredišne IP adrese na koju želite poslati ping signal. Unesite URL u sljedećem formatu:

```
http://<Phone IP>/admin/ping?<ping destination>, gdje je:
```

<Phone IP> = stvarna IP adresa vašeg telefona.

/admin = staza za pristup stranici za administraciju vašeg telefona.

<ping destination> = bilo koja IP adresa ili naziv domene na koju želite poslati ping signal.

Odredište za slanje ping signala dopušta samo alfanumeričke znakove, '-', i '_' (donje crtice). U suprotnom će telefon javiti pogrešku na internetskoj stranici. Ako <ping destination> uključuje razmake, telefon koristi samo prvi dio adrese kao odredište za slanje ping signala.

Na primjer, za slanje ping signala na adresu 192.168.1.1:

```
http://<Phone IP>/admin/ping?192.168.1.1
```

Prekid telefonske veze

Ponekad vaš telefon izgubi vezu s telefonskom mrežom. U slučaju prekida ove veze, na vašem će se telefonu prikazati poruka.

Ako ste u trenutku prekida u aktivnom pozivu, poziv se nastavlja. Međutim, nemate pristup uobičajenim značajkama telefona jer neke od njih zahtijevaju podatke iz sustava za upravljanje pozivima. Na primjer, funkcijske tipke možda neće raditi na očekivani način.

Kada telefon ponovno uspostavi vezu sa sustavom za upravljanje pozivima, moći ćete se opet upotrijebljivati njime na uobičajeni način.

Dobij više informacija kad telefon prikaže poruku neuspjele dodjele resursa

Ako vaš telefon prikazuje poruku Provjerite postavke dodjele resursa ili se obratite svom davatelju usluga, imate problem s konfiguracijom. Ova poruka će se prikazati samo odmah nakon podizanja sustava telefona. Ovu poruku nećete vidjeti nakon što se telefon registrira na poslužitelj poziva.

Ova poruka se primjenjuje na sve MPP telefone.

Postupak

Korak 1 Pritisnite jednu od ovih mogućnosti:

- **Pojedinosti** – prikazuj popis poruka statusa.
- **Odustani** – vratite se na glavni zaslon telefona.

Napomena Ako otkazete upozorenje o dodjeli resursa, telefon neće prikazati drugo upozorenje za dodjeljivanje se dok se sustav telefon ponovno ne podigne.

Korak 2 Označite odgovarajuću poruku statusa s popisa i pritisnite jednu od ovih mogućnosti:

- **Pojedinosti** – prikaži cijelu poruku statusa.
- **Očistite** – izbrišite kompletan popis poruka.

Korak 3 Obratite se administratoru kako bi vam pomogao u rješavanju problema. Ako vam je administrator dao pristup, možete vidjeti i poruke na web-stranici telefona.

Na web-stranici telefona idite na stanje preuzimanja **Informacije** > > **Status dodjele resursa**

Pronađite informacije o statusu osvježanja MIC certifikata

Možete pregledati status obnove i povezane informacije na web-stranici telefona kako biste provjerili je li obnova instalirane potvrde (MIC) dovršena. Vaš administrator možda će vas pitati o tim informacijama tijekom otklanjanja poteškoća s telefonom.

Prije nego počnete

- Administrator vam je dao pristup web-stranici telefona.
- Administrator će na vašem telefonu aktivirati obnovu instalirane potvrde (MIC) za proizvodnju.

Postupak

Korak 1 Na web-stranici telefona kliknite **Informacije** > **Status preuzimanja**.

Korak 2 Pronađite informacije u odjeljku **Status osvježanja MIC certifikata**.

- **Status dodjele resursa MIC certifikata** : ovo polje sadrži datum i vrijeme izvršene obnove certifikata, URL za HTTP zahtjev i poruke o rezultatu.
- **Informacije o MIC certifikatu**: ovo polje prikazuje ukupni status procedure obnove certifikata. Uglavnom se prikazuje je li obnavljanje MIC certifikata vašeg telefona bilo uspješno.

Dodatne informacije potražite kod svog administratora.

Uvjeti ograničenog jednogodišnjeg Ciscovog jamstva

Na jamstvo za vaš hardver i usluge koje možete upotrebljavati tijekom razdoblja jamstva primjenjuju su posebni uvjeti.

Službena Izjava o jamstvu, uključujući jamstva i licencne sporazume primjenjive na softver Cisco, dostupna je u: [Jamstvima za proizvod](#).



POGLAVLJE 2

Pozivi

- [Upućivanje poziva, na stranici 67](#)
- [Javljanje na pozive, na stranici 72](#)
- [Isključivanje zvuka poziva, na stranici 74](#)
- [Stavljanje poziva na čekanje, na stranici 75](#)
- [Prosljeđivanje poziva, na stranici 78](#)
- [Prijenos poziva, na stranici 81](#)
- [Konferencijski pozivi i sastanci, na stranici 82](#)
- [Dojavljivanje grupi telefona \(višesmjerno dojavljivanje\), na stranici 84](#)
- [XML aplikacija i višesmjerno dojavljivanje, na stranici 84](#)
- [Pregled pojedinosti XML aplikacije, na stranici 85](#)
- [Višestruke linije, na stranici 85](#)
- [Snimanje poziva, na stranici 87](#)
- [Značajke pozivnog centra, na stranici 87](#)
- [Izvršni pozivi, na stranici 91](#)
- [Pozivi izvršnog i pomoćnika, na stranici 92](#)

Upućivanje poziva

Vaš telefon radi kao normalni telefon. Pojednostavili smo pokretanje poziva.

Povezane teme

[Uspostavite poziv s kontaktom za izravne poruke i prisutnost](#), na stranici 112

Pozovite

Da biste uputili poziv, upotrijebite svoj telefon na isti način kao i bilo koji drugi telefon.

Postupak

Unesite broj i podignite slušalicu.

Pokretanje poziva zvučnikom

Zvučnike upotrebljavajte za pozive bez upotrebe ruku. Imajte na umu da i vaši suradnici mogu čuti vaš poziv.

Postupak

Korak 1 Unesite broj na tipkovnici.

Korak 2 Pritisnite **Zvučnik** .

Pokretanje poziva slušalicom

Upotrijebite naglavnu slušalicu za pozivanje bez upotrebe ruku – tako nećete uznemiravati suradnike, a vi ćete zadržati privatnost.

Postupak

Korak 1 Priključite naglavnu slušalicu.

Korak 2 Unesite broj na tipkovnici.

Korak 3 Pritisnite **Naglavne slušalice** .

Ponovno biranje broja

Ponovno možete birati nedavno birani telefonski broj.

Postupak

Korak 1 (opcija) Odaberite liniju.

Korak 2 Pritisnite tipku **PonBir**.

Napomena Za Webex Calling, radni prostori podržavaju ponovno biranje kada je povijest **lokalnog poziva** postavljena na uređaje radnog prostora ili pomoću FAC *66.

Korak 3 Odaberite poziv iz popisa **Upućeni pozivi** i pritisnite **Poziv**.

Također možete pristupiti popisu **Upućeni pozivi** iz **Informacije i postavke > Nedavne stavke > Upućeni pozivi**.

Pokretanje hitnog poziva

Koristite svoj telefon za uspostavljanje hitnog poziva kao i bilo kojeg drugog poziva. Nakon što birate broj za hitne pozive, vaša hitna služba dobiva vaš telefonski broj i lokaciju kako bi vam mogli pomoći.



Napomena Ako se vaš poziv prekine, hitna služba može vas nazvati povratno.

Prije nego počnete

Vaš telefon mora biti postavljen za pribavljanje vaše fizičke lokacije. Osoblje hitne službe treba vašu lokaciju kako bi vas pronašli kada uputite hitni poziv.

Postupak

Unesite broj za hitne pozive i podignite slušalicu.

Brzo biranje

Brzo biranje omogućava da pokrenete poziv pritiskom na gumb, unosom postavljenog broja ili odabirom stavke na zaslonu telefona. Brzo biranje možete konfigurirati na zaslonu telefona ili na web-stranici telefona.

Brojeve brzog biranja možete uređivati, brisati i potvrditi.

Povezane teme

[Web-stranica telefona](#), na stranici 26

[Brojevi za brzo biranje](#), na stranici 27

Dodjeljivanje broja brzog biranja sa zaslona telefona

Sa zaslona svog telefona možete konfigurirati indeks brzog biranja. S web-stranice telefona možete i dodijeliti kod brzog biranja.

Postupak

- Korak 1** Pritisnite **Programi** .
- Korak 2** Odaberite **Brza biranja**.
- Korak 3** Pronađite nedodijeljeni indeks brzog biranja.
- Korak 4** Pritisnite **Uredi** i učinite jedno od sljedećeg:
 - Unesite ime i broj.
 - Odaberite **Opcija** > **Odaberi iz kontakta** za odabir kontakta iz adresara.
- Korak 5** Pritisnite **Spremi**.

Pokretanje poziva kodom brzog biranja

Prije nego počnete

Postavljanje kodova brzog biranja na web-stranici telefona ili sa zaslona telefona.

Postupak

Unesite kôd brzog biranja i pritisnite **Poziv**.

Konfiguriranje brzog biranja na tipki linije

Možete pritisnuti bilo koju neaktivnu linijsku tipku na telefonu i na njemu postaviti brzo biranje. Pokraj tipke linije na zaslonu telefona prikazuju se ikona brzog biranja, ime i kućni broj. Tu promjenu možete provjeriti odabirom polja **Proširena funkcija** na web-stranici. Nakon konfiguriranja brzog biranja na linijskom ključu, možete pritisnuti linijski ključ za izmjenu informacija brzog biranja i dodjelu novog telefonskog broja i imena. Možete pritisnuti linijski ključ s konfiguriranim brzim biranjem kako biste brzo birali broj.

Modul za proširenje linije tipki možete konfigurirati kao tipku za brzo biranje, a možete pritisnuti tu tipku za brzo biranje broja. Vaš administrator konfigurira ključ linije modula za proširenjelinije tipki kao tipku za brzo biranje s web-stranice telefona.

Prije nego počnete

Otiđite na web-stranicu i onemogućite linijsku tipku koja će postati tipka za brzo biranje.

Postupak

-
- Korak 1** Pritisnite i dvije sekunde zadržite bilo koju neaktivnu tipku za telefonu.
 - Korak 2** U prozoru **Speed-Dial** dodajte ime za brzo biranje i telefonski broj koji će se pozvati kada pritisnete tu tipku linije.
 - Korak 3** Kliknite **Spremi**.
-

Uklanjanje brzog biranja s tipke linije

Na telefonu možete pritisnuti tipku linije i izbrisati brzo biranje koje joj je dodijeljeno. Brzo biranje na tipki linije uklonjeno je. Provjerite Phone Web Page za potvrdu uklanjanja brzog biranja.

Postupak

-
- Korak 1** Pritisnite i zadržite tipku linije koja ima konfigurirano brzo biranje najmanje dvije sekunde.
 - Korak 2** Pritisnite **Opcija > Izbriši** u prozoru **Brzo biranje** na zaslonu telefona.
 - Korak 3** Odaberite **Ništa** i potvrdite s **U redu**
-

Upotrijebite liniju u fokusu za pozive brzog biranja

Možete konfigurirati tipku linije za izvođenje brzog biranja s ID-om glasovnog profila (VID) ili bez VID-a. Ako su obje opcije konfigurirane, VID ima viši prioritet. Poziv će se usmjeriti na tu liniju.

Ako tipku linije konfigurirate bez VID-a, moći ćete konfigurirati tipku brzog biranja za korištenje linije u fokusu.

Postupak

Korak 1 Konfigurirajte tipku brzog biranja bez upotrebe VID-a.

Korak 2 Promijenite fokus na željenu liniju.

Korak 3 Pritisnite tipku brzog biranja kako biste uputili poziv.

Poziv će se uputiti s tom tipkom u fokusu.

Ako je postojeći broj poziva na liniji u fokusu jednak vrijednosti postavljenoj u polju **Broj prikazivanja poziva po liniji** na Phone Web Page, poziv brzog biranja će se uputiti sa sljedeće dostupne linije.

Upotrijebite liniju u fokusu za provjeru poziva brzog biranja

Ako tipku linije konfigurirate bez VID-a, moći ćete izvršiti provjeru kako biste se uvjerali da je poziv uspostavljen s linijom u fokusu.

Postupak

Korak 1 Konfigurirajte tipku brzog biranja bez upotrebe VID-a.

Korak 2 Promijenite fokus na željenu liniju.

Korak 3 Pritisnite tipku brzog biranja kako biste uputili poziv.

Poziv će se uputiti s tom tipkom u fokusu.

Biranje međunarodnog telefonskog broja

Međunarodne brojeve možete birati kada dodate znak plusa (+) ispred broja telefona.

Postupak

Korak 1 Pritisnite i držite pritisnutom najmanje 1 sekundu **zvjezdicu (*)**.

Znak plusa (+) prikazuje se kao prvi znak broja telefona.

Korak 2 Unesite telefonski broj.

Korak 3 Pritisnite **Poziv** ili čekajte 10 sekundi nakon što se pritisnuli posljednju tipku kako biste automatski pozvali.

Sigurni pozivi

Vaš telefon šifrira sve pozive kako bi ih zaštitio. Ikona lokota prikazuje se na zaslonu telefona za sve sigurne pozive.

Na telefonu također možete postaviti lozinku da biste ograničili neovlašteni pristup.

Javljanje na pozive

Ciscov IP telefon radi na isti način kao i uobičajeni telefon. Pojednostavili smo odgovaranje na pozive.

Javljanje na poziv

Postupak

Pritisnite gumb linije koji bljeska u crvenoj boji.

Odgovaranje na poziv na čekanju

Za vrijeme trajanja aktivnog poziva znat ćete da imate poziv na čekanju ako začujete jedan zvučni signal praćen treptanjem gumba linije u crvenoj boji.

Postupak

Korak 1 (opcija) Ako imate više poziva na čekanju, odaberite dolazni poziv.

Korak 2 Pritisnite gumb linije.

Odbijanje poziva

Aktivan poziv ili poziv koji zvoni možete poslati na svoj sustav glasovnih poruka ili na unaprijed postavljen telefonski broj.

Postupak

Odbijte poziv na jedan od sljedećih načina:

- Pritisnite **Odbij**.

- Ako imate više dolaznih poziva, označite dolazni poziv i pritisnite **Odbij**.

Stišavanje dolaznog poziva

Dolazni poziv možete stišati kada ste zauzeti i ne želite da vas ometaju. Telefon prestaje zvoniti ali dobivate vizualno upozorenje, i možete odgovoriti na poziv.

Prije nego počnete

Vaš administrator konfigurira funkcijsku tipku **Ignoriraj** na vašem telefonu.

Postupak

Stišajte dolazni poziv na neki od ovih načina:

- Pritisnite funkcijsku tipku **Ignoriraj**. Kada pritisnete ovu funkcijsku tipku ona nestaje sa zaslona telefona i ponovo se pojavljuje kod sljedećeg dolaznog poziva.



- Pritisnite gumb Glasnoća  prema dolje. Ako ponovo pritisnete taj gumb, smanjuje se glasnoća zvona. Glasnoća se zvona vraća tijekom sljedećeg dolaznog poziva.

Uključivanje opcije Ne uznemiravaj

Ako vam je potreban mir, upotrijebite značajku Ne uznemiravaj (DND) kako biste stišali svoj telefon i zanemarili obavijesti o dolaznim pozivima. Bez obzira na status funkcije Ne uznemiravaj, uvijek ćete primati interkom i žurne pozive.

Kada omogućite funkciju Ne uznemiravaj, dolazni se pozivi prosleđuju na drugi broj, npr. na glasovnu poštu ako je postavljena.

Kada je uključena značajka DND, **Ne uznemiravaj** prikazano je na gornjoj traci zaslona telefona.

Kada omogućite funkciju Ne uznemiravaj, ona utječe na sve linije na telefonu. Funkciju Ne uznemiravaj možete aktivirati na određenoj liniji u izborniku **Postavke**.

Kada je linijski ključ i značajka tipki sinkronizacije i ne UZNEMIRAVAJ omogućena, ikona NE UZNEMIRAVAJ  prikazuje se pored oznake linije tipke.

Postupak

- Korak 1** Pritisnite **Ne Uzn.** da biste uključili funkciju Ne uznemiravaj.

Korak 2 Pritisnite **Obriši DND** kako biste DND isključili.

Povezane teme

[Web-stranica telefona](#), na stranici 26

[Uključivanje Ne uznemiravaj za određenu liniju](#), na stranici 135

Uključivanje ili isključivanje DND-a pomoću šifre sa zvjezdicom

Značajku Ne uznemiravaj možete uključiti ili isključiti biranjem odgovarajućih šifri sa zvjezdicom koje su konfigurirane za vaš telefon. Administrator unosi šifre sa zvjezdicom u polja **DND Act Code** i **DND Deact Code** na web-stranici telefona.

Postupak

Korak 1 Da biste DND uključili, birajte šifru sa zvjezdicom koju vam je dao administrator.

Korak 2 Da biste DND isključili, birajte šifru sa zvjezdicom koju vam je dao administrator.

Odgovaranje na telefon suradnika (javljanje na poziv)

Ako zajedno sa suradnicima upravljate pozivima, možete odgovoriti na poziv koji zvoni na telefonu suradnika. Za to je potrebno da vas administrator najprije dodijeli barem jednoj pozivnoj skupini.

Odgovaranje na poziv unutar svoje skupine (Preuzmi)

Odgovoriti možete na poziv koji zvoni na drugom telefonu unutar svoje pozivne skupine. Ako je više poziva dostupno za hvatanje, odgovarate na poziv koji najduže zvoni.

Postupak

Korak 1 (opcija) Pritisnite gumb linije.

Korak 2 Pritisnite **Preuzmi** kako biste preuzeli dolazni poziv iz lovne skupine na svojem telefonu.

Isključivanje zvuka poziva

Zvuk možete utišati za vrijeme poziva, tako ćete čuti drugu osobu, ali ona neće čuti vas.

Kada stišate Cisco IP telefoni 6821 za više platformi, ikona za stišano trepti na zaslonu. Kada stišate Cisco IP telefon 6841 i 6851 – telefoni za više platformi, gumb **Stišaj** svijetli crveno.

Postupak



- Korak 1** Pritisnite **Stišaj** .
- Korak 2** Pritisnite ponovo **Stišaj** kako biste aktivirali zvuk.
-

Stavljanje poziva na čekanje

Stavljanje poziva na čekanje

Aktivni poziv možete staviti na čekanje te nastaviti ga kada vam to odgovara.

Postupak

- Korak 1** Pritisnite **Čekanje**  ili **Čekanje**.
- Korak 2** Ako želite nastaviti poziv na čekanju, pritisnite **Čekanje**  ili **Nastavi**.
-

Odgovaranje na poziv koji je predugo na čekanju

Vaš je telefon konfiguriran kako bi vam pružio znakove koji vam daju do znanja kada ste predugo ostavili poziv na čekanju:

- bljeskanje gumba linije crvenom bojom,
- bljeskanje pokazatelja poruke na slušalici,
- vizualnu obavijest na zaslonu telefona.
- obavijest o zvonjenju na telefonu ako je na internetskoj stranici telefona konfiguriran podsjetnik za poziv na čekanju

Postupak

Pritisnite **Na ček.**  ili **Nastavak** da biste nastavili razgovor na pozivu na čekanju.

Zamjena između aktivnog i poziva na čekanju

Jednostavno možete prelaziti između aktivnih i poziva na čekanju.

Postupak

Pritisnite tipku linije za poziv na čekanju, zatim pritisnite **Nastavi** za nastavak tog poziva i automatski stavite drugi poziv na čekanje.

Spremanje poziva

Svoj telefon možete upotrijebiti za spremanje poziva. Isti poziv možete zatim preuzeti na drugom telefonu kao što je telefon na stolu suradnika ili u sobi za konferencije.

Parkirani poziv nadzire vaša mreža kako ne biste zaboravili na njega. Ako poziv predugo stoji parkiran, oglasit će se upozorenje. Nakon toga ćete se moći javiti, odbiti ili zanemariti poziv na originalnom telefonu. Osim toga, moći ćete ga nastaviti dohvaćati s drugog telefona.

Ako ne odgovorite na poziv u određenom roku, preusmjerit će se na glasovnu poštu ili drugo odredište, kako je postavio administrator.

Stavljanje poziva na čekanje spremanjem poziva

Aktivan poziv na koji ste odgovorili na svojem telefonu možete spremi u spremnik i zatim ga preuzeti na nekom drugom telefonu iz istog sustava nadzora poziva.

Poziv možete spremi u svoj telefon. Ako to učinite, možda neće čuti snimku.

U spremnik možete spremi samo jedan poziv.

Prije nego počnete

Poziv mora biti aktivan.

Postupak

- Korak 1** Pritisnite **Spremnik**.
Telefon reproducira snimljenu poruku koja traži broj za spremljeni poziv.
 - Korak 2** (opcija) Ako imate konfiguriran spremnik poziva na modulu za proširenje tipki, kliknite tipku linije spremnika poziva.
 - Korak 3** Unesite broj i pritisnite **Povisilicu (#)**.
 - Korak 4** (opcija) Osobu koja dohvaća poziv obavijestite na kojem je broju poziv spremljen.
-

Vraćanje poziva na čekanju smještanjem poziva u spremnik

Poziv iz spremnika možete preuzeti bilo gdje unutar svoje mreže.

Prije nego počnete

Potreban vam je broj koji ste upotrijebili za spremanje poziva u spremnik.

Postupak

- Korak 1** Pritisnite **Vrati iz sprem.**
- Korak 2** (opcija) Pritisnite tipku koja ima polje pokazatelja zauzetosti linije s preuzimanjem poziva konfiguriranim za vraćanje poziva na čekanju.
- Korak 3** (opcija) Ako imate konfiguriran spremnik poziva na modulu za proširenje tipki, kliknite tipku linije spremnika poziva.
- Korak 4** Unesite broj na kojem je poziv spremljen iza kojega unesite **Povisilicu (#)**. Spremljeni poziv možete vratiti i unosom **Povisilice (#)**. Ako vraćate spremljeni poziv na vlastitom telefonu, možda ćete trebati unijeti broj.
-

Spremanje i uklanjanje poziva s jednim linijskim ključem

Ako je administrator za vas konfigurirao polje pokazatelja zauzetosti linije (status linije) pomoću funkcije **prk**, možete spremiti i ukloniti aktivne pozive. Pogledajte [Status linije suradnika, na stranici 22](#) za ikone U stanju mirovanja i Spremljeni poziv.

Ova se značajka ne primjenjuje na telefon Cisco IP Phone 7811.

Prije nego počnete

[Aktiviranje ili deaktiviranje nadziranja BLF popisa, na stranici 23](#)

Postupak

- Korak 1** Pritisnite linijski ključ koji nadzire korisnika kako bi spremio aktivan poziv.
- Korak 2** Za uklanjanje poziva učinite jednu od tri stvari:
- Pritisnite nadziranog korisnika koji prikazuje spremljeni poziv.
 - Pritisnite linijsku tipku za proširenje, a zatim pritisnite nadziranog korisnika koji prikazuje spremljeni poziv.
 - Koristite gumb navigacija kako bi se usredotočili na linijsku tipku za proširenje, a zatim pritisnite nadziranog korisnika koji prikazuje spremljeni poziv.
-

Proširenje i status spremnika poziva

Vaš administrator može konfigurirati spremnik poziva za podršku spremljenih poziva sa dodijeljenim proširenjima spremišta poziva. Ta se proširenja koriste samo za spremište poziva i ne koriste se za usmjeravanje poziva.

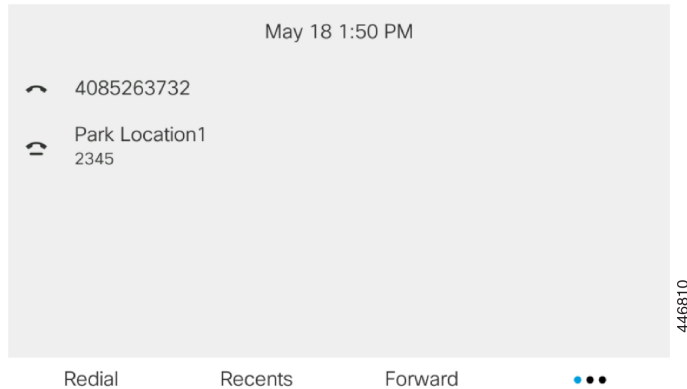

Slika 15: Poziva park u poziv Park Extensions



U gornjem primjeru, telefon nadzire spremište Lokacija1. Vaš administrator je konfigurirao proširenje spremišta poziva, spremište Lokacija1. Ako su proširenja spremnika poziva uspješno pretplaćena, linije tipke bit će dodijeljene za funkciju spremnika poziva i dobit će nadzirani statusa proširenja.

Sljedeća tablica prikazuje statusspremnika poziva i odgovarajuću ikonu prikazanu pored proširenja spremnika poziva:

Tablica 13: Status spremnika za pozive

Stanje	Ikona
U stanju mirovanja	
Pohranjen u spremnik	

Prosljeđivanje poziva

Pozive s bilo koje linije telefona možete prosljeđivati na drugi telefonski broj. Prosljeđivanje poziva je povezano s linijom i telefonom. Ako poziv primite na liniji na kojoj prosljeđivanje poziva nije omogućeno, poziv zvoniti na uobičajeni način.

Ako je linija omogućena sa sinkronizacijom tipki značajki i prosljeđivanjem poziva, ikona prosljeđivanja poziva  prikazuje se pored oznake tipke linije.

Postoje tri usluge prosljeđivanja poziva:

- Prosljeđivanje svih poziva – prosljeđuje sve dolazne pozive na ciljni telefonski broj.
- Prosljeđivanje zauzeto – određuje treba li sve dolazne pozive proslijediti na ciljni telefonski broj ako je linija zauzeta.
- Prosljeđivanje bez odgovora – određuje hoće li dolazni poziv proslijediti ciljnom telefonskom broju kada poziv ne bude odgovoren.

Uslugu ili usluge prosljeđivanja poziva možete postaviti pomoću određene funkcijske tipke.

Postupak

- Korak 1** Pritisnite **Prosljedi** ili **Prosljedi sve**.
- Ako se prikazuje **Prosljedi sve**, možete postaviti samo uslugu za prosljeđivanje svih poziva (ne uključujući usluge Prosljeđivanje zauzeto i Prosljeđivanje bez odgovora). Nakon što pritisnete funkcijsku tipku, prikazuje se izbornik za podešavanje usluge Prosljedi sve, preskočite na [Korak 3](#).
- Ako želite postaviti Prosljeđivanje poziva zauzeto i Prosljeđivanje bez odgovora, pogledajte [Prosljeđujte pozive sa svog telefona, na stranici 132](#) ili [Prosljeđivanje poziva pomoću web-stranice telefona., na stranici 79](#).
- Kada administrator omogući sinkronizaciju prosljeđivanja poziva, prikazat će se zaslon **Prosljedi sve** umjesto zaslona **Postavke prosljeđivanja poziva**. U ovom slučaju pogledajte [Aktivirajte funkciju Prosljeđivanje svih poziva pomoću značajke Sinkronizacija aktivacijskog koda, na stranici 80](#).
- Korak 2** Odaberite jednu od sljedećih usluga prosljeđivanja poziva:
- **Prosljedi sve**
 - **Zauzeto je prosljeđivanje poziva**
 - **Prosljedi bez odgovora**
- Korak 3** Učinite nešto od navedenog:
- Unesite ciljni broj na koji želite prosljediti dolazne pozive sa ove linije.
 - Pritisnite **Kontakti** funkcijske tipke i odaberite kontakt iz svog imenika.
- Korak 4** Pritisnite **Postavi** za primjenu postavki.
- Korak 5** Provjerite jesu li vaši pozivi preusmjereni traženjem Prosljedi  ikone na oznaci linije ili na sredini na vrhu zaslona telefona.

Povezane teme

- [Web-stranica telefona, na stranici 26](#)
- [Prosljeđivanje poziva pomoću web-stranice telefona., na stranici 79](#)
- [Aktivirajte funkciju Prosljeđivanje svih poziva pomoću značajke Sinkronizacija aktivacijskog koda, na stranici 80](#)
- [Prosljeđujte pozive sa svog telefona, na stranici 132](#)

Prosljeđivanje poziva pomoću web-stranice telefona.

Koristite se web-stranicom telefona kako biste postavili telefon na prosljeđivanje poziva.

Također možete postaviti poziv prema naprijed na zaslonu telefona. Za više informacija pogledajte [Prosljeđivanje poziva, na stranici 78](#) ili [Prosljeđujte pozive sa svog telefona, na stranici 132](#).

Prije nego počnete

Vaš administrator mora omogućiti usluge prosljeđivanja poziva. U suprotnom, konfiguracija na web-stranici telefona ne stupa na snagu.

Postupak

- Korak 1** Na web stranici telefona, kliknite **User Login > Voice > User**.
- Korak 2** Pod odjeljkom **Prosljeđivanje poziva** postavite **Proslijedi sve pozive**, **Proslijedi poziv zauzetog telefona**, **Proslijedi poziv bez odgov.** ili kombinaciju svih njih na **Yes** i unesite telefonski broj za svaku uslugu prosljeđivanja poziva koju želite omogućiti:

- **Proslijedi sve pozive /Proslijedi sve pozive na odredište** – prosljeđuje sve pozive.
- **Cfwd BusyCfwd Busy Dest** – prosljeđuje pozive samo ako je linija zauzeta.
- **Cfwd No Answer/Cfwd No Ans Dest** – prosljeđuje pozive samo ako nema odgovora na liniji.
- **Cfwd No Answer/Cfwd No Ans Delay** – dodjeljuje vrijeme odgode odgovora.

Ako administrator na vašem telefonu onemogućiti sinkronizaciju ključa značajke (FKS) i XSI sinkronizaciju za prosljeđivanje poziva, vrijednost možete unijeti kao broj sekundi nakon kojeg se poziv treba proslijediti.

Ako administrator na vašem telefonu omogućiti sinkronizaciju ključa značajke (FKS) ili XSI sinkronizaciju za prosljeđivanje poziva, vrijednost možete unijeti kao broj zvona nakon kojeg se poziv treba proslijediti.

Postavke prosljeđivanja poziva na web-stranici telefona djeluju samo kada su onemogućene FKS i XSI. Dodatne informacije potražite kod svog administratora.

- Korak 3** Kliknite **Pošalji sve promjene**.

Povezane teme

- [Preferencije web-stranice telefona](#), na stranici 170
- [Web-stranica telefona](#), na stranici 26

Aktivirajte funkciju Prosljeđivanje svih poziva pomoću značajke Sinkronizacija aktivacijskog koda

Kada pritisnete funkcijske tipke **Proslijedi** ili **Proslijedi sve** prikazat će se zaslon **Proslijedi sve pozive** i omogućiti vam postavljanje telefona za prosljeđivanje svih poziva.

Prije nego počnete

Administrator omogućuje aktivacijski kôd značajki koji sinkronizira telefon s poslužiteljem za prosljeđivanje svih poziva.



Napomena

Značajka sinkronizacije aktivacijskog koda značajke podržava samo uslugu Proslijedi sve pozive. Značajke Zauzeto je prosljeđivanje poziva i Nema odgovora na prosljeđeni poziv nije podržana.

Kada administrator omogućiti aktivacijski kôd značajke za sinkronizaciju, zaslon **Postavke prosljeđivanja poziva** ne može se mijenjati.

Postupak

- Korak 1** Pritisnite **Proslijedi** ili **Proslijedi sve**.
- Korak 2** Učinite bilo što od sljedećeg:
- Unesite ciljni broj na koji želite proslijediti dolazne pozive sa ove linije.
 - Pritisnite **Kontakti** i odaberite kontakt iz svog imenika.
 - Pritisnite **Ponovno biranje** i odaberite unos s popisa **Upućeni pozivi**.
- Korak 3** Pritisnite **Poziv** za prosljeđivanje svih poziva na navedeni broj.
- Možete izbrisati uslugu prosljeđivanja svih poziva pritiskom **Clr fwd** ili **Clf fwd all**.
- Korak 4** Provjerite jesu li vaši pozivi preusmjereni traženjem Proslijedi  ikone na oznaci linije ili na sredini na vrhu zaslona telefona.
-

Prijenos poziva

Aktivni poziv možete prenijeti drugoj osobi.

Kada administrator postavi postavke za podršku za samo jedan poziv po pojavljivanju linije, neće se prikazati opciju prijena aktivnog poziva.

Prijenos poziva drugoj osobi

Prilikom prijena poziva možete ostati u pozivu sve dok druga osoba ne odgovori na poziv. To vam pruža mogućnost za privatni razgovor s drugom osobom prije nego što se isključite iz razgovora. Ako ne želite razgovarati, prenesite poziv prije nego što druga osoba na njega odgovori.

Prije nego što se isključite iz poziva, možete mijenjati s kojom osobom iz poziva trenutno razgovarate.

Postupak

- Korak 1** S poziva koji nije na čekanju, pritisnite **Prijenos**  ili **Prijenos**.
- Korak 2** Unesite broj telefona druge osobe i pritisnite **Poziv**.
- Korak 3** (opcija) Pričekajte da začujete zvonjenje linije ili da druga osoba odgovori na poziv.
- Korak 4** Pritisnite ponovno **Prijenos**.
-

Konsultacije prije dovršenja prijena

Prije prijena poziva možete razgovarati s osobom kojoj prosljeđujete poziv.



Ako vaš administrator postavi postavke tako da podržavaju samo jedan poziv po pojavljivanju linije i postavljenje su postavke za samo jedan kućni broj, tada ne možete:

- upućivati novi poziv ako postoji aktivan poziv
- prenositi poziv ako postoji aktivan poziv
- pokrenuti konferenciju za aktivan poziv.

Prije nego počnete

Imate aktivan poziv koji trebate prenijeti.

Postupak

-
- Korak 1** S poziva koji nije na čekanju, pritisnite **Prijenos**  ili **Prijenos**.
 - Korak 2** Unesite telefonski broj osobe koju želite nazvati i pritisnite **Biraj**.
 - Korak 3** Kada osoba odgovori, s njom možete razgovarati.
 - Korak 4** (opcija) Pritisnite tipku linije kako biste se vratili u zadržani poziv.
 - Korak 5** (opcija) Pritisnite tipku linije kako biste se vratili na ciljani telefonski broj na koji želite prenijeti poziv.
 - Korak 6** Pritisnite **Prijenos**  ili **Prijenos** ponovo.
-

Konferencijski pozivi i sastanci

U jednom pozivu možete razgovarati s više osoba. Možete birati drugu osobu i dodati je u poziv. Ako imate više telefonskih linija, možete povezati dva poziva s dvije linije. Konferencija se završava kad svi sudionici spuste slušalicu.

Dodavanje druge osobe u poziv

Postupak

-
- Korak 1** Iz aktivnog poziva, pritisnite **Konferencija**  ili **Konf**.
 - Korak 2** Unesite telefonski broj osobe koju želite dodati i pritisnite **Biraj**.
 - Korak 3** Pritisnite **Konferencija** ili **Konf**.
-

Konferencijski poziv šifrom sa zvjezdicom

Samo jednom pritisnite gumb **Konferencija**  or **Konf** ako želite kombinirati više aktivnih poziva u konferenciju i razgovarati s nekoliko osoba u jednom pozivu.

Prije nego počnete

Vaš administrator je gumbu **Konferencija**  ili **Konf** dodao šifru sa zvjezdicom s web-stranice telefona.

Postupak

- Korak 1** Uputite poziv s linije i pričekajte odgovor.
- Korak 2** Upotrijebite istu liniju za pozivanje drugog broja i pričekajte odgovor. Možete upotrijebiti istu liniju za pozivanje drugih brojeva.
- Korak 3** Samo jednom pritisnite **Konferencija**  ili **Konf** .
- Svi brojevi će se dodati konferencijskom pozivu i vidjet ćete šifru sa zvjezdicom koja predstavlja URL konferencijskog mosta s jednim od aktivnih poziva.
-

Uklanjanje sudionika kao organizatora u ad hoc konferenciji

Kao organizator možete ukloniti sudionika s popisa sudionika. Međutim, organizator i sudionici mogu pozvati više sudionika da se pridruže konferenciji, ali bilo kojeg sudionika može ukloniti osoba od koje je došla pozivnica. Na primjer, korisnik A je organizator ad hoc konferencije i poziva korisnika B i angažira korisnika C i korisnika D. U takvoj situaciji, korisnik A će biti u mogućnosti ukloniti korisnika B, korisnika C i korisnika D. No, ako korisnik C pozove korisnika E u konferencijski poziv, korisnik C može ukloniti korisnika E, ali korisnik neće moći ukloniti korisnika E.

Prije nego počnete

Vi ste organizator ad hoc konferencije.

Postupak

- Korak 1** Kada ste na ad hoc konferenciji, pritisnite **Sudionici** za prikaz imena sudionika.
- Korak 2** Odaberite bilo kojeg sudionika kojeg ste pozvali u konferencijski poziv i pritisnite **Ukloni**.
- Korak 3** Potvrdite poruku o uklaňanju na telefonu.
-

Pregled popisa sudionika u ulozi organizatora u ad hoc konferenciji

Možete prikazati popis sudionika kada ste domaćin ad hoc konferencije.

Prije nego počnete

Dostupna je funkcijska tipka **sudionika**.

Postupak

- Korak 1** Upućivanje poziva (na primjer, korisnik A) iz linije i čekaње na odgovor.
- Korak 2** Pritisnite **Konferencija** kako biste pozvali drugu osobu (primjerice, korisnika B) na sastanak.
- Korak 3** Kada korisnik B odgovori na poziv, ponovno pritisnite **Konferencija** za spajanje korisnika B na sastanak.

Na sastanak možete dodati i više sudionika na isti način.

- Korak 4** Pritisnite funkcijsku tipku **sudionika**. Ime svih sudionika koji su se pridružili sastanku pojavit će se na zaslonu **sudionika**.
- Korak 5** (opcija) Pritisnite **Izlaz** za izlaz iz zaslona **sudionika**.
-

Pregled popisa sudionika u ulozi sudionika

Možete prikazati popis sudionika ad hoc konferencije.

Prije nego počnete

Dostupna je funkcijska tipka **sudionika**.

Postupak

- Korak 1** Javljanje na poziv putem organizatora.
Funkcijska tipka **sudionika** prikazuje se nakon što vas organizator spoji na sastanak.
- Korak 2** Pritisnite funkcijsku tipku **sudionika** za prikaz popisa sudionika.
- Korak 3** (opcija) Pritisnite **Izlaz** za izlaz iz zaslona **sudionika**.
-

Dojavljivanje grupi telefona (višesmjerno dojavljivanje)

Administrator može konfigurirati vaš telefon kao dio dojavljivačke grupe. U dojavljivačkoj grupi vaš telefon može automatski odgovarati na dojave s drugih telefona za više platformi u telefonskom sustavu. Svako dojavljivačkoj grupi dodijeljen je jedinstveni broj. Konfigurirane brojeve dojavljivačkih grupa daje vam administrator. Kada na vaš telefon stigne dojava, začut ćete tri kratka zvučna signala. Telefon uspostavlja jednosmjernu audio vezu između vas i telefona koji vas je nazvao. Dojavu ne morate prihvatiti.

Postupak

Birajte broj dojavljivačke grupe.

XML aplikacija i višesmjerno dojavljivanje

Ako je vaš telefon dio omogućene skupine za pozivanje XML aplikacija, prikazuje slike ili poruke kada primete višesmjernu stranicu s poslužitelja. Tijekom jednosmjernog ili višesmjernog pozivanja ili emitiranja, telefoni u skupini za pozivanje ponašaju se na sljedeći način:

- Telefon (pošiljatelj) koji inicira poziv ne prikazuje poruku XML aplikacije.

- Telefoni (primatelj) koji primaju poziv prikazuju poruku XML aplikacije (dolazni poziv) na zaslonu kada pozivanje započne ako administrator konfigurira tu uslugu.
- Ako se XML aplikacija zatvara zbog isteka vremena (postavlja ga vaš administrator) ili administrator, primatelj prikazuje dolazni poziv. Međutim, ako nema konfiguriranog isteka vremena, XML aplikacija zatvara se kada poziv završi.

Vaš administrator može pozvati XML uslugu iz višesmjernog poziva.

Pregled pojedinosti XML aplikacije

Možete vidjeti popis Cisco XML objekata koje vaš telefon podržava.

Prije nego počnete

- Vaš je administrator konfigurirao XML aplikacije.

Postupak

Korak 1

Pritisnite **Programi** .

Korak 2

Pritisnite **Postavke**.

Korak 3

Na zaslonu **Informacije i postavke** odaberite **XML aplikacije**.

Prikazuje se popis podržanih Cisco XML objekata, kao što su **CiscoIPPhoneMenu**, **CiscoIPPhoneDirectory**.

Napomena Izbornik **Aplikacije XML** nije dostupan na vašem telefonu kada ga administrator onemogućí.

Višestruke linije

Na telefonu je moguće postaviti višestruke linije ako brojeve telefona dijelite s drugim osobama. Kada su dostupne višestruke linije, dostupno vam je i više značajki pozivanja.

Odgovaranje prvo na najstariji poziv

Možete odgovoriti na najstariji poziv dostupan na telefonskim linijama, uključujući vraćanja poziva s čekanja i vraćanja poziva iz spremnika koji su u stanju upozoravanja. Dolazni pozivi uvijek imaju prednost u odnosu na zadržane pozive i pozive koji se vraćaju iz spremnika.

Kada radite s višestrukim linijama, obično pritisnete gumb linije na kojoj zvoni dolazni poziv na koji želite odgovoriti. Ako želite odgovoriti na najstariji poziv bez obzira na kojoj liniji zvoni, pritisnite **Odgovor**.

Prikaz svih poziva na telefonu

Popis svih aktivnih poziva (sa svih linija telefona) možete prikazati kronološkim redoslijedom, od najstarijih do najnovijih.

Popis svih poziva koristan je ako imate višestruke linije ili ako imate zajedničke linije s drugim korisnicima. Popis prikazuje sve vaše pozive.

Zajedničke linije na vašem fiksnom telefonu za više platformi

Jedan telefonski broj možete dijeliti s više suradnika. Primjerice, kao administrativni pomoćnik možete biti odgovorni za probir poziva prema osobi kojoj pomažete.

Kada dijelite zajednički telefonski broj, telefonsku liniju upotrebljavate kao i svaku drugu liniju, vodeći pri tome računa o nekoliko posebnih značajki dijeljenih linija:

- Zajednički telefonski broj može se konfigurirati tako da se pojavljuje na maksimalno 35 uređaja.
- Zajednički telefonski broj prikazuje se na svim telefonima koji dijele taj broj.
- Ako vaš suradnik odgovori na poziv, gumb zajedničke linije i gumb sesije svijetle trajnim crvenim svjetlom na telefonu.
- Ako poziv stavite na čekanje, gumb linije svijetli stalnim crvenim svjetlom, dok gumb sesije bljeska crveno. Gumb linije kod suradnika također svijetli stalnim crvenim svjetlom, a gumb sesije bljeska crveno.

Pridruživanje pozivu na zajedničkoj liniji

Vi ili vaš suradnik možete se pridružiti pozivu na zajedničkoj liniji. Administrator mora omogućiti značajku na telefonu.

Ako korisnik s kojim dijelite liniju ima uključenu privatnost, njegove postavke linije ne možete vidjeti, a sebe ne možete dodati njegovom pozivu.

Postupak

Korak 1 Pritisnite gumb zajedničke linije.

Korak 2 Upišite *33 na svom telefonu.

Napomena Ako je postavljeno na taj način, začut ćete ton koji vas obavještava da sustav prepoznaje pristupni kôd.

Korak 3 Unesite telefonski broj osobe u čiji poziv želite upasti.



Napomena Kada ste spojeni, vi ste dio aktivnog poziva.

Snimanje poziva

Kada ste u aktivnom pozivu, možete ga snimati. Prilikom snimanja poziva može se oglasiti ton obavještanja.

Tijekom snimanja vidite različite ikone u različitim stanjima snimanja. Vidite ikone na zaslonu poziva i na tipci linije na kojoj snimate poziv.

Tablica 14: Ikone snimanja

Ikona	Značenje
	Snimanje u tijeku
	Snimanje pauzirano

Prije nego počnete

Vaš administrator omogućuje da vaš telefon snima poziv.

Postupak

-
- Korak 1** Pritisnite **Snimi** kada ste u aktivnom pozivu.
 - Korak 2** (opcija) Dok je snimanje u tijeku možete pritisnuti **PauseRec** ili **Pauza** za pauziranje snimanja.
 - Korak 3** (opcija) Pritisnite **ResumeRec** ili **Nastavi** za nastavak snimanja.
 - Korak 4** (opcija) Pritisnite **StopRec** ili **Zaustavi** za zaustavljanje snimanja.
 - Korak 5** Pritisnite **Završi poziv** kako biste završili poziv.
-

Značajke pozivnog centra

Vaš administrator konfigurira vaš telefon kao telefon pozivnog centra.

Vaš administrator može omogućiti značajku automatske distribucije poziva (ACD) na vašem telefonu. Ovaj telefon djeluje kao telefon agenta pozivnog centra i može se upotrebljavati za praćenje poziva klijenta, za eskalaciju bilo kojeg korisničkog poziva nadzorniku u hitnim slučajevima, kako bi kategorizirali brojeve kontakata pomoću kodova dispozicija i za pregled pojedinosti poziva korisnika.

Vaš telefon može imati ACD status kao:

- Prijava
- Odjava
- Dostupno
- Nije dostupan
- Rekapitulacija

Administrator kontrolira inicijalni ACD status na dva načina:

- Posljednji lokalni status može biti vraćen kao inicijalni ACD status kad se telefon uključi, status se mijenja iz „neregistriran” u „registriran” ili „registracija nije uspjela”, ili je određena IP adresa promijenjena zbog prebacivanja u slučaju pogreške, pričuve ili je promijenjen DNS odgovor.
- Inicijalni ACD status može se dobiti sa poslužitelja.

Prijavi se kao agent pozivnog centra

Kada ste spremni započeti posao agenta pozivnog centra, prijavite se u telefon i postavite svoj status.

Vaš administrator može postaviti vaš telefon tako da se kada se prijavite na telefon vaš status bude postavljen na Automatski dostupan. U tom slučaju ne morate ručno postaviti status.

Postupak

Korak 1 Pritisnite **Prijava agenta** ili **Agent prijavljen**.

Korak 2 Provjerite status kao agent pozivnog centra.

Ako je status dostupan, ikona se  prikazuje pored vašeg telefonskog broja. U suprotnom, nastavite s sljedećim koracima za ručno postavljanje statusa.

Korak 3 Pritisnite **Agt status**.

Korak 4 Označite status **Dostupno**.

Korak 5 Pritisnite **Odaberi**.

Odjavi se kao agent pozivnog centra

Kada ste spremni završiti posao agenta pozivnog centra, morate promijeniti svoj status i odjaviti se s telefona. Nakon što se odjavite više nećete primati pozive pozivnog centra.

Ako ste usred poziva i znate da ćete se odjaviti čim završite poziv, svoj status možete promijeniti na **Završi**.

Postupak

Pritisnite **Odjava agenta** ili **Agent odjavljen**.

Promijenite status kao agent pozivnog centra

S vremena na vrijeme trebat će vam kratka stanka. U tu svrhu promijenite status tako da pozivi ne zvone na vašem telefonu.

Postupak

- Korak 1** Pritisnite **Agt status**.
- Korak 2** Označite status **Nedostupno**.
- Tekstni okvir **Nedostupno** omogućuje vam dodavanje razloga za nedostupnost.
- Ako vam je potrebno, vaš administrator može sakriti tekstni okvir na telefonu iz web-sučelja telefona.
- Korak 3** Pritisnite **Odaberi**.
- Korak 4** Pritisnite **Agt status**.
- Korak 5** Označite status **Dostupno**.
- Korak 6** Pritisnite **Odaberi**.
- Korak 7** Označite status **Završi**.
- Korak 8** Pritisnite **Odaberi**.
-

Prihvaćanje poziva pozivnog centra

Kad se prijavite na telefon kao agent pozivnog centra i vaš je status postavljen na dostupno, vaš je telefon spreman za primanje poziva pozivnog centra. Prije nego odgovorite na poziv, vidite informacije o pozivu.

Postupak

- Korak 1** Kad primite poziv, vidjet ćete stranicu s informacijama o pozivu, pritisnite **Natrag** za izlaz i zatim pritisnite **Odgovori** za prihvaćanje poziva.
- Korak 2** Pritisnite **Call Info** za pregled svih detalja poziva.
- Korak 3** Na kraju poziva pritisnite **Završi poziv**.
-

Stavljanje poziva agenta na čekanje

Kada ste u pozivu pozivnog centra, možete staviti pozivatelja na čekanje i vratiti se na poziv. Ako je poziv dugo vremena na čekanju, čut ćete zvuk podsjetnika i vidjeti telefon koji zvoni na zaslonu telefona.

Postupak

- Korak 1** Pritisnite **Na ček**.
- Korak 2** Kad ste spremni za povratak na poziv, odaberite poziv na čekanju i pritisnite **Nastavi**.
-

Postavite šifru razmještaja dok ste u pozivu pozivnog centra

Šifru razmještaja možete dodijeliti aktivnom pozivu korisnika ili nakon što ste svoj status postavili na Završi nakon poziva. Šifre razmještaja su brze oznake koje primjenjujete na povijest poziva za opis poziva. To je jednostavan način označavanja poziva i praćenja povijesti kontakta korisnika kako se ne bi propustili detalji o pozivu.

Prije nego počnete

Vaš administrator omogućuje da vaš telefon doda šifru razmještaja.

Postupak

Korak 1 Pritisnite **Kôd dispozicije**.

Korak 2 Pritisnite **U redu**.

Praćenje poziva

Možete pratiti aktivni poziv i zadnji dolazni poziv u bilo kojem statusu agenta.

Prije nego počnete

Vaš administrator omogućuje da vaš telefon prati poziv.

Postupak

Iz aktivnog poziva ili nakon poziva, pritisnite **Prati**.

Eskalirajte poziv supervizoru

Kad trebate eskalirati poziv, možete dodati supervizora u konferencijski poziv s vama i vašim pozivateljem.

Prije nego počnete

Vaš administrator omogućuje hitnu eskalaciju na vašem telefonu.

Postupak

Korak 1 Iz aktivnog poziva pritisnite **Hitni slučaj**.

Korak 2 U prozoru **Eskalacija hitnog slučaja** kliknite na **U redu**.

Možete unijeti željeni broj za eskalaciju hitnog slučaja ili ga možete ostaviti praznoga ako ne preferirate nekog supervizora. Nećete vidjeti broj za eskalaciju hitnog slučaja.

Izvršni pozivi



Napomena Pozivi rukovoditelja dostupni su samo za Cisco IP telefon 6871 – telefoni za više platformi.

Ako vas je vaš administrator konfigurirao kao izvršnog korisnika sa skupinom pomoćnika, vi i vaši asistenti možete dijeliti kontrolu nad pozivima kako je opisano dolje:

- Kada je filtriranje poziva uključeno, dolazni pozivi idu vašem pomoćniku prema kriterijima koje je konfigurirao vaš administrator.

Također primete dolazne pozive koji idu vašem pomoćniku ako je vaš administrator za vas omogućio probir poziva.

Kada pomoćnik odgovori na poziv, vi na svom kućnom broju više ne vidite taj poziv.

- Primete pozive koje vam prenosi vaš pomoćnik. Ako me odgovorite na preneseni poziv, poziv se vraća vašim asistentima.
- Možete se pridružiti pozivu u tijeku s pomoćnikom.
- Trenutni poziv možete prenijeti s pomoćnika na sebe.

Pridruži se trenutnom pozivu kao izvršni

Birajte aktivacijski kôd usluge koji vam je dao vaš administrator ili slijedite postupak opisan dolje kako biste se pridružili trenutnom pozivu.

Prije nego počnete

Jedan od vaših pomoćnika sudjeluje u pozivu u vaše ime.

Postupak

Pritisnite funkcijsku tipku **Uključi se** na telefonu.

Prenesite si trenutni poziv kao izvršnom

Birajte aktivacijski kôd usluge koji vam je dao vaš administrator ili slijedite postupak opisan dolje kako biste si prenijeli trenutni poziv kao izvršnom.

Prije nego počnete

Jedan od vaših pomoćnika sudjeluje u pozivu u vaše ime.

Postupak

Pritisnite **Dohvati poziv**na svom telefonu.

Rješavanje problema izvršnih poziva

Nije se moguće pridružiti pozivu ili ga prenijeti

Možete prenijeti poziv ili mu se pridružiti ako ste samo u jednom aktivnom pozivu.

Pozivi izvršnog i pomoćnika

**Napomena**

Pozivi izvršnog pomoćnika dostupni su samo za Cisco IP telefon 6871 – telefoni za više platformi.

Ako vas je vaš administrator dodao skupini pomoćnika izvršnog, a vi ste se odlučili za ulazak u skupinu, dijelite kontrolu nad pozivima izvršnog s izvršnim i drugim pomoćnicima u skupini, kako je opisano dolje:

- Možete pokrenuti pozive u ime izvršnog.
- Kada je filtriranje poziva uključeno, primate dolazne pozive izvršnog prema kriterijima koje je konfigurirao vaš administrator. Kada izvršni ili drugi pomoćnik odgovore na poziv, vi na svom kućnom broju više ne vidite taj poziv.
- Nakon što ga pokrenete ili odgovorite na poziv, možete ga prenijeti izvršnom. Ako izvršni ne odgovara na preneseni poziv, poziv vam se može vratiti.
- Možete se pridružiti pozivu u tijeku s izvršnim.
- Trenutni poziv možete prenijeti s izvršnog na sebe.



Pokrenite poziv u ime izvršnog kao pomoćnik

Birajte aktivacijski kôd usluge koji vam je dao vaš administrator ili slijedite postupak opisan dolje kako biste pokrenuli poziv u ime rukovoditelja.

Prije nego počnete

Nalazite se u skupini pomoćnika rukovoditelja.

Postupak

- Korak 1** Izvršite jednu od sljedećih radnji:
- Ako je vaš administrator programirao funkciju **pomoćnik** na tipki linije, pritisnite tipku linije.
 - Ako na tipki linije nemate funkciju **Pomoćnik**:
 1. Pritisnite **Programi** .
 2. Odaberite **pomoćnik** .
- Korak 2** Ako je vaš administrator konfigurirao vaš kućni broj za povezivanje s XSI BroadSoft poslužiteljem, prikazuje se zaslon **pomoćnika**. Na zaslonu odaberite **Popis rukovoditelja**.
- Ako vaš administrator omogućuje značajku sinkronizacije tipki (FKS) na vašem kućnom broju, zaslon izravno prikazuje popis rukovoditelja.
- Zaslon pokazuje popis rukovoditelja pridruženih svim kućnim brojevima pomoćnika na telefonu. Internet isto tako pokazivanje opt-in/opt-out status pomoćnika za svakog izvršnog.
- Korak 3** Odaberite izvršnog u čije ime želite pokrenuti poziv.
- Ako postoji više kućnih brojeva pomoćnika na telefonu, kućni broj kojem je pridružen odabrani izvršni pojavljuje se na vrhu.
- Korak 4** Pritisnite **Proxy poziv**.
- Korak 5** Unesite broj koji želite zvati.
- Korak 6** Pritisnite **Poziv**.
- Korak 7** (opcija) Ako je vaš administrator konfigurirao kućni broj za povezivanje s poslužiteljem XSI BroadWorks, možda ćete dobiti dolazni poziv od SIP proxyja. U tom slučaju pritisnite **Odgovor** za pokretanje poziva na cilj.
- Također možete pritisnuti **Odbij** kako biste odbili poziv ili pritisnite **Zanemari** kako biste utišali poziv.
-

Prenesite trenutni poziv izvršnom kao pomoćnik



- Napomena** Možete prenijeti poziv izvršnom ako je to jedini trenutni poziv za izvršnog. Ako pomoćnici trenutno sudjeluju u drugim pozivima za izvršnog, poziv ne možete prenijeti.
-

Birajte aktivacijski kôd usluge koji vam je dao vaš administrator ili slijedite postupak opisan dolje kako biste izvršnom prenijeli trenutni poziv.

Prije nego počnete

Sudjelujete u pozivu u ime izvršnog.

Postupak

Pritisnite funkcijsku tipku **Proslijedi poziv** kako biste prenijeli poziv.

Poziv možete prenijeti i pomoću sljedeće metode:

- a) Pritisnite funkcijsku tipku **Čekaj**.
 - b) Pritisnite funkcijsku tipku **Automatski poziv**.
-

Pridružite se ili si prenesite trenutni poziv kao pomoćniku izvršnog

Prije nego počnete

U tijeku je poziv s izvršnim.

Postupak

Korak 1 Birajte aktivacijski kôd usluge koji vam je dao vaš administrator za pokretanje poziva u ime izvršnih i slijedite glasovne naredbe.

Korak 2 Kada se od vas traži da unesete broj destinacije, birajte odgovarajući aktivacijski kôd usluge koji vam je dao vaš administrator kako biste se pridružili pozivu ili si ga prenijeli.

Rješavanje problema poziva pomoćnika i izvršnog

Nije se moguće pridružiti pozivu ili ga prenijeti

Možete prenijeti ili se pridružiti pozivu izvršnog ako je izvršni u samo jednom aktivnom pozivu.

Nije moguće pokrenuti više poziva u ime izvršnih

Vaš administrator ograničava broj poziva koje možete paralelno pokrenuti u ime izvršnih.



POGLAVLJE 3

Kontakti

- Traženje kontakta na zaslonu svih imenika u , na stranici 95
- Korporacijski imenik, na stranici 97
- Kontakti za izravne poruke i prisutnost, na stranici 112
- Osobni imenik, na stranici 114
- Obrnuto pretraživanje imena za dolazne i odlazne pozive, na stranici 117

Traženje kontakta na zaslonu svih imenika u

Odjeljak **Svi imenici** odredišna je stranica vaših kontakata. Obično automatski dohvaća kontakte iz vašeg osobnog adresara i Bluetoothom uparenih telefona.

Ako se vaš ciljni kontakt ne nalazi u prikazanim imenicima, možete izvršiti ručno pretraživanje na zaslonu. Doseg pretraživanja pokriva sljedeće imenike (ako je omogućeno):

- Osobni adresar
- BroadSoft imenik, uključujući i sljedeće podimenike:
 - Poduzeće
 - Grupa
 - Osobni
 - Opći imenik poduzeća
 - Grupna zajednička
- LDAP imenik

Operacija ručnog pretraživanja pokušava dohvatiti kontakte iz direktorije sljedećim redoslijedom:

- Osobni adresar
- Imenik BroadSoft
- LDAP imenik



Napomena Vaš administrator kontrolira imenike kojima možete pristupiti. Ako se kontakt nalazi u onemogućnom imeniku, stavka se ne prikazuje u rezultatima pretraživanja.

Iz rezultata pretraživanja možete pregledati podatke za kontakt, pozvati kontakt ili urediti broj prije pokretanja poziva. Ako vaš administrator omogući osobni imenik na telefonu, također možete dodati kontakt u svoj osobni imenik.

Prije nego počnete

Vaš administrator mora omogućiti pretraživanje svih imenika. Inače se zaslon **Svi imenici** ne prikazuje.

Postupak

Korak 1 Izvršite jednu od sljedećih radnji:

- 6821: Pritisnite **Aplikacije** , i odaberite **Imenici**.
- Ostali telefoni u seriji 6800: pritisnite **Kontakti** .

Korak 2 Odaberite kontakt koji je već prikazan na zaslonu pomoću navigacijskog klastera.

Ako ne možete pronaći kontakt na zaslonu, nastavite na sljedeći korak.

Korak 3 Unesite ime kontakta koji želite pronaći.

Telefon pretražuje imena ili prezimena koji uključuju vaš unosu za pretraživanje bilo gdje u nazivu.

Ako pretražujete kontakte bez ključnih riječi, telefon dohvaća sve kontakte.

Korak 4 Pritisnite **Pretraživanje**.

Rezultati pretraživanja prikazuju i potpune i djelomične rezultate.

Prema zadanim postavkama, do 50 zapisa kontakata prikazuje se u telefonu. Vaš administrator može postaviti maksimalan broj kontakata.

Korak 5 (opcija) Za pregled detalja kontakta, označite kontakt u rezultatima pretraživanja i pritisnite **Pojedinosti**.

Korak 6 (opcija) kako biste dodali kontakt u ciljni imenik na telefonu, slijedite ove korake:

- Dok pregledavate pojedinosti o kontaktu, pritisnite **moгуćnost**.
- Odaberite **Dodavanje kontakta**.

Oznaka izbornika prikazuje odredišni imenik u koji želite dodati kontakt:

- Ako se u izborniku prikazuje **Dodaj stavku osobne adrese**, dodajte kontakt u lokalni osobni adresar.
- Ako se u izborniku prikazuje **Dodaj osobni kontakt BroadSoft**, dodajte kontakt u lokalni osobni imenik BroadSoft.

Vaš administrator može promijeniti ciljni imenik.

Ako ne vidite opciju **Dodavanje kontakta** obratite se svom administratoru.

- Unesite pojedinosti kontakta i pritisnite **Spremi**.

- Korak 7** Za poziv kontakta slijedite ove korake:
- Označite kontakt u rezultatima pretraživanja.
 - Pritisnite **Pojedinosti**.
 - Označite službeni broj koji želite birati.
 - Pritisnite **Poziv**.
- Korak 8** (opcija) Za promjenu broja za biranje i uspostavljanje poziva slijedite ove korake:
- Označite kontakt u rezultatima pretraživanja.
 - Pritisnite **Pojedinosti**.
 - Označite službeni broj koji želite promijeniti.
 - Pritisnite **Uredi poziv**.
 - Uredite broj prema potrebi.
 - Pritisnite **Poziv**.

Povezane teme

- [Traženje kontakta u osobnom adresaru](#), na stranici 115
- [Tražite kontakt u svom adresaru BroadSoft](#), na stranici 101
- [Traženje kontakta u LDAP imeniku](#), na stranici 108

Korporacijski imenik

Kako biste lakše pozvali suradnika, njegov broj možete potražiti u telefonu. Administrator postavlja i održava imenik.

Telefon podržava tri vrste imenika tvrtke – Lightweight Directory Access Protocol (LDAP), Imenik Broadsoft i Cisco XML imenik.

Webex imenik

Webex imenik pomaže vam da potražite Webex kontakte. Administrator konfigurira Webex imenik na telefonu. Možete pretraživati i pregledavati Webex kontakte, što olakšava njihovo pozivanje. Možete urediti ime za prikaz Webex kontakta. Kada administrator konfigurira Webex kontakte na tipki linije ili kao programibilnu tipku, možete vidjeti naziv imenika na tipki linije ili kao funkcijsku tipku na početnom zaslonu telefona, što olakšava izravan pristup zaslonu pretraživanja imenika.

Traženje kontakta u Webex imeniku

Kontakte možete pretraživati u Webex imeniku pomoću e-pošte ili naziva.

Prije nego počnete

Administrator omogućuje Webex imenik.

Postupak

- Korak 1** Izvršite jednu od sljedećih radnji:

- 6821: Pritisnite **Applikacije** , i odaberite **Imenici**.
- Ostali telefoni u seriji 6800: pritisnite **Kontakti** .

Korak 2 Na zaslonu **Imenik** odaberite Webex imenik.

Prema zadanim postavkama naziv imenika je **Webex imenik**.

Korak 3 Na zaslonu **Pretraživanja Webex imenika** unesite kriterije pretraživanja koji su naziv ili e-pošta.

Korak 4 Kliknite **Pretraživanje**.

Napomena Webex kontakta također možete pretraživati i sa zaslona za pretraživanje **Svi imenici** unosom imena ili e-pošte. Za dodatne informacije pogledajte [Traženje Webex kontakta u odjeljku Svi imenici, na stranici 99](#).

- Operacija pretraživanja ponekad dohvaća kontakte s istim imenom, službenim telefonskim brojem i brojem mobitela. U takvim slučajevima Webex imenik prikazuje samo jedan kontakt, a preostale kontakte smatra dupliciranim.

Na primjer:

- Ako pretraživanje dohvaća A (ime: „abc”, službeni telefon: „123456”) i B (ime: „abc”, službeni telefon: „123456”): imenik prikazuje samo A.
- Ako pretraživanje dohvaća A (ime: „abc”, službeni telefon: „123456” i broj mobitela: „8888”) i B (ime: „abc”, službeni telefon: „123456” i broj mobitela: „8888”): imenik prikazuje samo A.
- Ako pretraživanje dohvaća A (ime: „abc”, službeni telefon: „123456” i broj mobitela: „8888”) i B (ime: „abc”, službeni telefon: „123456” i broj mobitela: „2222”): imenik prikazuje i A i B.

Korak 5 (opcija) Odaberite kontakt s popisa pretraživanja i pritisnite **Pojedinosti**. Možete vidjeti pojedinosti, kao što su ime, službeni telefonski broj, broj mobilnog telefona, e-pošta i odjel.

Korak 6 (opcija) Odaberite kontakt i pokrenite poziv.

- Ako kontakt ima službeni telefonski broj i broj mobilnog telefona, imenik prikazuje službeni broj kao broj poziva. Službeni broj ima veći prioritet od broja mobilnog telefona. Na zaslonu s detaljima, ako odaberete naziv ili službeni telefonski broj i upućivanje poziva, telefon poziva službeni broj. Ali, ako odaberete broj mobitela i uputite poziv, telefon poziva broj mobilnog telefona.
- Ako kontakt ima samo broj mobilnog telefona, imenik prikazuje broj mobilnog telefona kao broj poziva.
- Ako kontakt nema službeni broj i broj mobilnog telefona, imenik prikazuje samo ime bez broja poziva. Ne možete uputiti poziv iz ovog kontakta.

Korak 7 (opcija) Odaberite kontakt i pritisnite **Uredi poziv** za pristup zaslonu **Novi poziv**. Na ovom zaslonu možete promijeniti broj kontakta na službeni telefonski broj ili na broj mobilnog telefona, a zatim uspostaviti novi poziv. Ako kontakt nema broj poziva, **Uređivanje poziva** ne radi.

**Napomena**

Dok telefon traži kontakt, možete pritisnuti **Odustani** i otkazati operaciju pretraživanja prije dohvaćanja konačnog rezultata.

Pretraživanje Webex imenika ima sljedeće uvjete i scenarije pogrešaka:

- U okvir **Ime/e-mail** morate unijeti najmanje tri znaka. Ako unesete manje od tri znaka, vidjet ćete poruku Unos nije valjan. Unesite najmanje 3 znaka
- Kada unesete ispravne kriterije pretraživanja, ali telefon ne vraća rezultate, prikazuje se poruka: Nije pronađena podudarnost
- Ako administrator konfigurira maks. vrijednost prikaza koja je veća od 100, rezultat upita prikazuje samo stotinu kontakata za pretraživanje u svim imenicima. Kada rezultat pretraživanja ima više od dopuštene vrijednosti zapisa prikaza, prikazuje se poruka: Ponađene je previše rezultata. Precizirajte pretraživanje
- Tijekom pretraživanja, ako postoji problem s mrežom ili odgovor naziva domene (DNS) nije uspio vidjet ćete poruku: Pristup imeniku nije uspio. Provjerite konfiguracijske i mrežne postavke, morate se obratiti svom administratoru.

Traženje Webex kontakta u odjeljku Svi imenici

Webex kontakte možete pretraživati sa zaslona **Svi imenici**.

**Napomena**

Čak i ako administrator konfigurira maks. vrijednost prikaza koja je veća od 100, rezultat upita prikazuje samo stotinu kontakata za pretraživanje u svim imenicima. Kada rezultat pretraživanja ima više od dopuštene vrijednosti zapisa prikaza, prikazuje se poruka: Ponađene je previše rezultata. Precizirajte pretraživanje

Prije nego počnete

- Administrator omogućuje Webex imenik.
- Vaš administrator omogućuje pretraživanje svih imenika.

Postupak

Korak 1

Izvršite jednu od sljedećih radnji:

- 6821: Pritisnite **Aplikacije** , i odaberite **Imenici**.
- Ostali telefoni u seriji 6800: pritisnite **Kontakti** .

Korak 2

Na zaslonu **Imenik** odaberite **Svi imenici**.

Korak 3

Na zaslonu **Pretraživanje svih imenika** unesite kriterije pretraživanja za Webex kontakt. Možete unijeti ime ili adresu e-pošte.

Sve pretraživanje imenika podržava jedan znak kao unos pretraživanja i možete unijeti samo naziv kontakta. Ali za pretraživanje Webex kontakata, morate unijeti najmanje tri znaka i možete pretraživati unosom imena ili e-pošte. Dakle, kada unesete manje od tri znaka u ovom pretraživanju, telefon ne dohvaća Webex kontakte.

Korak 4 Kliknite **Pretraživanje**.

Operacija pretraživanja ponekad dohvaća kontakte s istim imenom i službenim telefonskim brojem. U takvim slučajevima popis **Svi imenici** prikazuje samo jedan kontakt s najvišim prioritetom, a preostale kontakte zanemaruju kao duplikate. Operacija pretraživanja pokušava dohvatiti kontakte iz imenika sljedećim redoslijedom, a osobni imenik ima najviši prioritet.

- Osobni adresar (PAB)
- Webex imenik
- Imenik BroadSoft
- LDAP imenik
- Bluetooth

Korak 5 (opcija) Odaberite kontakt s popisa pretraživanja i pritisnite **Pojedinosti**. Možete vidjeti pojedinosti, kao što su ime, službeni telefonski broj, broj mobilnog telefona, e-pošta i odjel na zaslonu **Detalji o rezultatu pretraživanja**.

Na zaslonu **Detalji o rezultatu pretraživanja** možete dodati Webex kontakt u osobni adresar. Za dodavanje odaberite naziv i odaberite **Opcija > Dodavanje kontakta > Odaberite** spremite pojedinosti na zaslonu **Dodavanje osobne adrese** Možete pristupiti zaslonu **osobnog adresara** i tražiti dodani Webex kontakt, rezultat pokazuje da se kontakt dodaje pab-u. Ako u imeniku BroadSoft pretražujete dodani kontakt, pretraživanje dohvaća dodani Webex kontakt.

Preporučujemo da odaberete **Webex** ili **XSI poslužitelj** za pretraživanje kontakata jer istodobno ne možete pretraživati Webex kontakte i kontakte xsi poslužitelja.

Ažuriranje naziva Webex imenika



Možete izmijeniti ime za prikaz Webex imenika.

Prije nego počnete

Administrator konfigurira podršku za Webex kontakte.

Postupak

Korak 1 Izvršite jednu od sljedećih radnji:

- 6821: Pritisnite **Aplikacije** , i odaberite **Imenici**.
- Ostali telefoni u seriji 6800: pritisnite **Kontakti** .

Korak 2 Odaberite **Webex imenik**.

Korak 3 Kliknite **Opcija**.

- Korak 4** Odaberite **Uredi postavke**.
- Korak 5** Na zaslonu **Postavke Webex imenika** uredite ime u okviru **Naziv imenika**. Naziv koji unesete prikazuje se kao naziv Webex imenika pod popisom **imenika**.
- Korak 6** Kliknite **Spremi**.
-

Imenik Broadsoft

U imeniku Broadsoft možete pretraživati i pregledati svoje osobne, grupne i kontakte tvrtke. Na taj je način pozivanje kontakta olakšano. Administrator konfigurira imenik Broadsoft u telefonu. Ova značajka aplikacije upotrebljava BroadSoftovo prošireno uslužno sučelje (XSI).



Tražite kontakt u svom adresaru BroadSoft

Prije nego počnete

- Vaš administrator omogućit će usluge BroadSoft XSI.
- Vaš administrator omogućuje imenike BroadSoft i pravilno ih postavlja.
- Vaš administrator omogućuje način rada pregleda za imenike.

Kada je ovaj način omogućen, operacija predučitavanja pokrenut će se automatski za dohvaćanje svih kontakata iz imenika.

Postupak

- Korak 1** Izvršite jednu od sljedećih radnji:
- 6821: Pritisnite **Aplikacije** , i odaberite **Imenici**.
 - Ostali telefoni u seriji 6800: pritisnite **Kontakti** .
- Korak 2** Pritisnite **Kategorija**, ako se prikazuje na telefonu. U suprotnom, preskočite korak.
- Korak 3** Odaberite imenik BroadSoft. Zadani nazivi su:
- Poduzeće
 - Grupa
 - Osobni
 - Opći imenik poduzeća
 - Grupna zajednička

Napomena Kada administrator onemogućí pojedinačni način imenika, telefon prikazuje samo **Imenik BroadSoft**.

Nakon što unesete imenik, pričekajte dok se ne dovrši postupak predučitavanja. Možete pritisnuti **Odustani** kako biste zaustavili operaciju predučitavanja.



- Korak 4** Pritisnite **Opcije** i odaberite **Pretraživanje**.
- Ako vaš administrator onemogućí način pregledavanja imenika, možete pronaći funkcijsku tipku **Pretraživanje** koja se prikazuje na telefonu.
- Korak 5** Odaberite kriterij traženja.
- Poslovne ili grupne imenike BroadSoft možete pretraživati prema prezimenu, imenu, korisničkom ID-ju, broju, kućnom broju, mobilnom telefonu, odjelu ili adresi e-pošte.
 - Kontakt u zajedničkom poslovnom imeniku BroadSoft, zajedničkom grupnom ili osobnom imeniku možete potraživati prema imenu ili broju.
- Korak 6** Unesite kriterij pretraživanja i pritisnite **Pretraživanje**.
-

Uređivanje vrste kontakta u imeniku BroadSoft

Prije nego počnete

Vaš administrator onemogućava osobni način imenika za BroadSoft XSI uslugu.

Postupak

- Korak 1** Izvršite jednu od sljedećih radnji:
- 6821: Pritisnite **Aplikacije** , i odaberite **Imenici**.
 - Ostali telefoni u seriji 6800: pritisnite **Kontakti** .
- Korak 2** Pritisnite **Kategorija**, ako se prikazuje na telefonu. U suprotnom, preskočite korak.
- Korak 3** Odaberite **Imenik BroadSoft**.
- Korak 4** Pritisnite **Opcija**.
- Korak 5** Odaberite **Uredi postavke**.
- Korak 6** Odaberite polje **Vrsta**.
Za vrstu kontakta imenika Broadsoft možete odabrati Tvrtka, Grupa, Osobni, Poslovni zajednički, Grupni zajednički.
- Korak 7** Pritisnite **Spremi** kako biste primijenili promjenu.
-

Upravljanje kontaktima u osobnom imeniku BroadSoft

Možete dodavati, uređivati ili brisati kontakte u osobnom imeniku BroadSoft.

Prije nego počnete

- Vaš se telefon povezuje s uslugom BroadSoft XSI.
- Administrator omogućuje osobni imenik Broadsoft.
- Vaš administrator postavlja osobni imenik BroadSoft kao ciljni imenik za pohranjivanje novih kontakata.



- Vaš administrator omogućuje način rada pregleda imenika.

Kada je ovaj način omogućen, operacija predučitavanja pokrenut će se automatski za dohvaćanje svih kontakata iz imenika.

Postupak

Korak 1

Izvršite jednu od sljedećih radnji:

- 6821: Pritisnite **Aplikacije** , i odaberite **Imenici**.
- Ostali telefoni u seriji 6800: pritisnite **Kontakti** .

Korak 2

Pritisnite **Kategorija**, ako se prikazuje na telefonu. U suprotnom, preskočite korak.

Korak 3

Za dodavanje kontakta u osobni imenik BroadSoft učinite sljedeće:

- a) Odaberite osobni imenik BroadSoft. Zadano ime je **Osobni**.

Napomena Kada administrator onemogući pojedinačni način imenika, telefon prikazuje samo **Imenik BroadSoft**, odaberite ga.

- b) Pričekajte da se postupak preopterećenja dovrši ili pritisnite **Odustani** za zaustavljanje radnje učitavanja unaprijed.

Ako administrator onemogući način pregledavanja imenika, prikazat će se izbornik **Pretraživanje osobnog imenika**. Unesite kriterij pretraživanja i pritisnite **Pretraživanje**.

- c) Pritisnite **Opcije** i odaberite **Dodaj**.
- d) Unesite pojedinosti kontakta.
- e) Pritisnite **Spremi**.

Korak 4

Za dodavanje kontakta iz drugih imenika (ako je omogućeno) na osobni imenik BroadSoft:

- a) Odaberite sve imenike, BroadSoft imenik, LDAP imenik ili osobni adresar.
- b) Potražite kontakt koji želite dodati.
- c) Označite kontakt.
- d) Pritisnite **Opcije** i odaberite **Dodavanje kontakta**.
- e) Unesite pojedinosti kontakta.
- f) Pritisnite **Spremi**.

Korak 5

Za uređivanje kontakta u osobnom imeniku BroadSoft učinite sljedeće:

- a) Odaberite osobni imenik BroadSoft. Zadano ime je **Osobni**.

Napomena Kada administrator onemogući pojedinačni način imenika, telefon prikazuje samo **Imenik BroadSoft**, odaberite ga.

- b) Pričekajte da se postupak preopterećenja dovrši ili pritisnite **Odustani** za zaustavljanje radnje učitavanja unaprijed.

Ako administrator onemogući način pregledavanja imenika, prikazat će se izbornik **Pretraživanje osobnog imenika**. Unesite kriterij pretraživanja i pritisnite **Pretraživanje**.

- c) Označite kontakt za uređivanje.
- d) Pritisnite **Opcije** i odaberite **Dodaj**.

Za uređivanje kontakta također možete pritisnuti gumb **Odaberi** u navigacijskom klasteru.

- e) Uredite Pojednosti kontakta.
- f) Pritisnite **Spremi**.

Korak 6 Kako biste izbrisali kontakt iz osobnog imenika BroadSoft, učinite sljedeće:

- a) Odaberite osobni imenik BroadSoft. Zadano ime je **Osobni**.

Napomena Kada administrator onemogućí pojedinačni način imenika, telefon prikazuje samo **Imenik BroadSoft**, odaberite ga.

- b) Pričekajte da se postupak preopterećenja dovrši ili pritisnite **Odustani** za zaustavljanje radnje učitavanja unaprijed.

Ako administrator onemogućí način pregledavanja imenika, prikazat će se izbornik **Pretraživanje osobnog imenika**. Unesite kriterij pretraživanja i pritisnite **Pretraživanje**.

- c) Označite kontakt koji želite izbrisati.
- d) Pritisnite **Opcije** i odaberite **Izbriši**.

Uređivanje naziva imenika Broadsoft

Kada administrator onemogućí pojedinačni način imenika, telefon prikazuje samo **Imenik BroadSoft**.

Kada administrator omogućí pojedinačni način imenika, telefon prikazuje sve omogućene imenike sa zadanim ili prilagođenim nazivima. Zadani nazivi su:

- Poduzeće
- Grupa
- Osobni
- Opći imenik poduzeća
- Grupna zajednička



Napomena Samo se imenik koji je omogućí administrator može prikazati na zaslonu **Imenici**.

Postupak

Korak 1 Izvršite jednu od sljedećih radnji:

- 6821: Pritisnite **Aplikacije** , i odaberite **Imenici**.
- Ostali telefoni u seriji 6800: pritisnite **Kontakti** .

Korak 2 Pritisnite **Kategorija**, ako se prikazuje na telefonu. U suprotnom, preskočite korak.

Korak 3 Izvršite jednu od sljedećih radnji:

- Odaberite **Imenik BroadSoft**.

- Označite jedan od konfiguriranih imenika.

- Korak 4** Pritisnite **Opcija**.
- Korak 5** Odaberite **Uredi postavke**.
- Korak 6** Uredite polje **Naziv imenika**.
- Korak 7** Pritisnite **Spremi** kako biste primijenili promjenu.

Uredite naziv poslužitelja svog imenika Broadsoft

Kada administrator onemogući pojedinačni način imenika, telefon prikazuje samo **Imenik BroadSoft**.



Kada administrator omogući pojedinačni način imenika, telefon prikazuje sve omogućene imenike sa zadanim ili prilagođenim nazivima. Zadani nazivi su:

- Poduzeće
- Grupa
- Osobni
- Opći imenik poduzeća
- Grupna zajednička



Napomena Samo se imenik koji je omogućio administrator može prikazati na zaslonu **Imenici**.

Postupak

- Korak 1** Izvršite jednu od sljedećih radnji:
- 6821: Pritisnite **Aplikacije** , i odaberite **Imenici**.
 - Ostali telefoni u seriji 6800: pritisnite **Kontakti** .
- Korak 2** Pritisnite **Kategorija**, ako se prikazuje na telefonu. U suprotnom, preskočite korak.
- Korak 3** Izvršite jednu od sljedećih radnji:
- Odaberite **Imenik BroadSoft**.
 - Označite jedan od konfiguriranih imenika.
- Korak 4** Pritisnite **Opcija**.
- Korak 5** Odaberite **Uredi postavke**.
- Korak 6** Uredite polje **Glavni poslužitelj**.
- Korak 7** Pritisnite **Spremi** kako biste primijenili promjenu.

Uređivanje vjerodajnica za imenik Broadsoft

Kada administrator onemogući pojedinačni način imenika, telefon prikazuje samo **Imenik BroadSoft**.

Kada administrator omogući pojedinačni način imenika, telefon prikazuje sve omogućene imenike sa zadanim ili prilagođenim nazivima. Zadani nazivi su:



- Poduzeće
- Grupa
- Osobni
- Opći imenik poduzeća
- Grupna zajednička



Napomena

Samo se imenik koji je omogućio administrator može prikazati na zaslonu **Imenici**.

Postupak

- Korak 1** Izvršite jednu od sljedećih radnji:
- 6821: Pritisnite **Aplikacije** , i odaberite **Imenici**.
 - Ostali telefoni u seriji 6800: pritisnite **Kontakti** .
- Korak 2** Pritisnite **Kategorija**, ako se prikazuje na telefonu. U suprotnom, preskočite korak.
- Korak 3** Izvršite jednu od sljedećih radnji:
- Odaberite **Imenik BroadSoft**.
 - Označite jedan od konfiguriranih imenika.
- Korak 4** Pritisnite **Opcija**.
- Korak 5** Odaberite **Uredi postavke**.
- Korak 6** (opcija) Postavite **Vrstu provjere autentičnosti** na **Vjerodajnice za prijavu** ili **SIP vjerodajnice**.
- Korak 7** Unesite korisničke vjerodajnice koje se temelje na vrsti provjere autentičnosti.
- Vjerodajnice za prijavu: uredite polja **Korisnički ID** i **Lozinka**.
 - SIP vjerodajnice: uredite polja **SIP provjera valjanosti ID-ja ID** i **SIP lozinka**.
- Korak 8** Pritisnite **Spremi** kako biste primijenili promjenu.

LDAP imenik

Cisco IP telefon podržava protokol Lightweight Directory Access Protocol (LDAP) v3. U navedenom LDAP imeniku možete pretraživati po imenu, telefonskom broju ili po oboma. Podržani su LDAP imenici kao što je Microsoft Active Directory 2003 i baze podataka temeljene na OpenLDAP.

Za pristup LDAP imeniku na telefonu, barem jednom unesite korisničke vjerodajnice. Vaš administrator može postaviti korisničke vjerodajnice na web-stranici administracije telefona. Nakon što uspješno pristupite LDAP imeniku, telefon će spremiti korisničke vjerodajnice. Sljedeći put možete preskočiti korisnički postupak za prijavu. Telefon može spremiti korisničke vjerodajnice za korisnike organizatore ili korisnike goste. Ovi korisnici obično se prijavite na telefon putem fleksibilnih sjedećih sjedala ili značajke Extension Mobility.

Uređivanje vjerodajnica LDAP imenika



Kada pristupite LDAP imeniku na telefonu, možda će se od vas zatražiti da unesete korisničke vjerodajnice. Vjerodajnice možete uređivati unaprijed kako biste zaobišli postupak prijave. LDAP račun možete promijeniti i uređivanjem korisničkih vjerodajnica.

Telefon sprema vjerodajnice za različite vrste korisnika. Na primjer, korisnik koji se prijavljuje na telefon s fleksibilnim mjestom ili značajkom Extension Mobility. Nakon što prebacite korisnika na telefon, telefon zadržava korisnikove vjerodajnice. Stoga još uvijek možete pristupiti LDAP imeniku bez potrebe za prijavom.

Prije nego počnete

Administrator omogućuje LDAP imenik.

Postupak



-
- Korak 1** Izvršite jednu od sljedećih radnji:
- 6821: Pritisnite **Aplikacije** , i odaberite **Imenici**.
 - Ostali telefoni u seriji 6800: pritisnite **Kontakti** .
- Korak 2** (opcija) Pritisnite **Kategorija**.
- Ako administrator onemogućí način pregledavanja imenika, uređaj se ne prikazuje na telefonu.
- Korak 3** Označite LDAP imenik.
- Prema zadanim postavkama naziv imenika je “Korporacijski imenik (LDAP)”.
- Korak 4** Pritisnite **Opcije** i odaberite **Uredi postavke**.
- Korak 5** Unesite korisničke vjerodajnice.
- Prikazana polja razlikuju se prema metodi provjere autentičnosti koju je odabrao administrator:
- Ako je metoda provjere autentičnosti “jednostavna”, telefon traži vjerodajnice za **DN klijent** i **Lozinku**.
 - Ako je metoda provjere autentičnosti “DIGEST-MD5”, telefon traži vjerodajnice za **Korisničko ime** i **Lozinku**.
- Korak 6** Pritisnite **Spremi** kako biste spremili vjerodajnice.
-

Traženje kontakta u LDAP imeniku

Prije nego počnete

Administrator omogućuje LDAP imenik.

Postupak

- Korak 1** Izvršite jednu od sljedećih radnji:
- 6821: Pritisnite **Aplikacije** , i odaberite **Imenici**.
 - Ostali telefoni u seriji 6800: pritisnite **Kontakti** .
- Korak 2** Pritisnite **Kategorija**, ako se prikazuje na telefonu. U suprotnom, preskočite korak.
- Korak 3** Odaberite imenik LDAP.
- Prema zadanim postavkama naziv imenika je “Korporacijski imenik (LDAP)”.
- Korak 4** (opcija) Ako se to od vas zatraži, prijavite se pomoću korisničkih vjerodajnica. Telefon traži jednu od sljedećih vjerodajnica za pristup LDAP imeniku:
- **DN klijent i Lozinka**
 - **Korisničko ime i Lozinka**
- Dodatne informacije potražite kod svog administratora.
- Ako lokalna predmemorija na telefonu sadrži korisničke vjerodajnice, automatski preskočite postupak prijave korisnika.
- Kada unesete imenik, telefon može početi dohvaćati sve kontakte iz imenika.
- Korak 5** (opcija) Pritisnite **Odustani** kako biste zaustavili automatsko učitavanje.
- Korak 6** Pritisnite **Opcije**, a zatim odaberite jednu od sljedećih metoda:
- **Jednostavno pretraživanje**: kontakte možete tražiti po imenu i prezimenu.
 - **Napredno pretraživanje**: kontakte možete tražiti po imenu i prezimenu i telefonskom broju.
- Korak 7** Unesite kriterij pretraživanja i pritisnite **Pretraživanje**.

Povezane teme

[Zvanje kontakta u LDAP imeniku](#), na stranici 108

[Uređivanje broja kontakta u LDAP imeniku](#), na stranici 109

Zvanje kontakta u LDAP imeniku

Prije nego počnete

Administrator omogućuje LDAP imenik.

Postupak

- Korak 1** Traženje kontakta u LDAP imeniku, vidi [Traženje kontakta u LDAP imeniku, na stranici 108](#).
Kada se pretraživanje dovrši, podudaranja će se prikazati u obliku popisa rezultata pretraživanja.
- Korak 2** U zaslonu **Popis rezultata iz imenika tvrtke (LDAP)**, upotrebljavajte vanjski prsten navigacijskog klastera za isticanje unosa.
Obično telefon prikazuje unos zajedno s brojem kontakta. Međutim, ako unos nema broj kontakta, polje broj kontakta je prazno.
- Korak 3** Pritisnite **Poziv**.
- Napomena** Vaš telefon odabire prvi raspoloživi broj kontakta unosa za zvanje. Ako unos sadrži višestruke brojeve kontakta i želite nazvati druge brojeve kontakta, nastavite s sljedećim koracima. U suprotnom, preskočite ostale korake.
- Korak 4** Pritisnite **Pojedinosti** kako biste prikazali više informacija o istaknutom unosu.
- Korak 5** U zaslonu **Unos adrese u korporacijskom imeniku (LDAP)** upotrebljavajte vanjski prsten navigacijskog klastera kako biste se pomicali kroz detalje.
Određeni atributi mogu se prikazati više puta u detaljima unosa, a svaki atribut sadrži broj kontakta.
- Korak 6** Označite broj kontakta koji je dostupan za biranje i pritisnite **Poziv**.
Funkcijska tipka **Poziv** može se prikazati samo za brojeve kontakta dostupne za biranje.
-

Uređivanje broja kontakta u LDAP imeniku

Prije poziva možete urediti broj kontakta na temelju postojećeg broja koji ste odabrali.

Prije nego počnete

Administrator omogućuje LDAP imenik.

Postupak

- Korak 1** Traženje kontakta u LDAP imeniku, vidi [Traženje kontakta u LDAP imeniku, na stranici 108](#).
Kada se pretraživanje dovrši, podudaranja će se prikazati u obliku popisa rezultata pretraživanja.
- Korak 2** U zaslonu **Popis rezultata iz imenika tvrtke (LDAP)**, upotrebljavajte vanjski prsten navigacijskog klastera za isticanje unosa.
Obično telefon prikazuje unos zajedno s brojem kontakta. Međutim, ako unos nema broj kontakta, polje broj kontakta je prazno. U tom slučaju ne možete uređivati broj kontakta unosa.
- Korak 3** Pritisnite **Uredi poziv**.
- Napomena** Ako stavka sadrži višestruke brojeve kontakta (odvojene zarezom) i želite urediti jedan od brojeva kontakta, izvršite sljedeće korake: **Korak 4** do **Korak 6**. U suprotnom, preskočite korak.

- Korak 4** Pritisnite **Pojedinosti** kako biste prikazali više informacija o istaknutom unosu.
- Korak 5** U zaslonu **Unos adrese u korporacijskom imeniku (LDAP)** upotrebljavajte vanjski prsten navigacijskog klastera kako biste se pomicali kroz detalje.
- Određeni atributi mogu se prikazati više puta u detaljima unosa, a svaki atribut sadrži broj kontakta.
- Korak 6** Označite broj kontakta i pritisnite **Uredi poziv**.
- Funkcijska tipka **Uređivanje poziva** prikazuje se samo za brojeve kontakta dostupnog za uređivanje.
- Korak 7** Uredite broj prema potrebi.
- Korak 8** Pritisnite **Poziv**.

XML imenik



Vaš telefon može dohvatiti kontakte iz servisa XML imenika ili aplikacije nakon što administrator konfigurira XML imenik u vašem telefonu. Na taj način možete pregledavati i zvati kontakte u svom XML imeniku. Vaš telefon obično može prikazivati do 200 kontakata (ili unosa) u XML imeniku.

Zvanje kontakta u XML imeniku

Prije nego počnete

Administrator je konfigurirao XML imenik.

Postupak

- Korak 1** Izvršite jednu od sljedećih radnji:
- 6821: Pritisnite **Aplikacije** , i odaberite **Imenici**.
 - Ostali telefoni u seriji 6800: pritisnite **Kontakti** .
- Korak 2** Pritisnite **Kategorija**, ako se prikazuje na telefonu. U suprotnom, preskočite korak.
- Korak 3** Odaberite XML imenik.
- Prema zadanim postavkama naziv imenika je “Korporacijski imenik (XML)”.
- Korak 4** U zaslonu **Imenici**, upotrebljavajte vanjski prsten navigacijskog klastera za isticanje unosa.
- Telefon prikazuje unos zajedno s jednim ili više brojeva kontakta.
- Korak 5** Pritisnite **Poziv**.
- Napomena** Za unos koji sadrži višestruke brojeve kontakta, vaš telefon uvijek odabire prvi broj kontakta za zvanje. Ako želite pozvati druge kontaktne brojeve unosa, nastavite sa sljedećim koracima. U suprotnom, preskočite ostale korake.
- Korak 6** Pritisnite gumb **Odaberi** u navigacijskom klasteru kako biste pregledali pojedinosti istaknutih unosa.

- Korak 7** U zaslonu **Unos adrese u korporacijskom imeniku (XML)** upotrebljavajte vanjski prsten navigacijskog klastera kako biste se pomicali kroz detalje.
- Unos može sadržavati do 5 brojeva kontakta.
- Korak 8** Označite broj kontakta i pritisnite **poziv** .



Uređivanje broja kontakta u XML imeniku

Prije poziva možete urediti broj kontakta na temelju postojećeg broja koji ste odabrali.

Prije nego počnete

Administrator je konfigurirao XML imenik.

Postupak

- Korak 1** Izvršite jednu od sljedećih radnji:
- 6821: Pritisnite **Aplikacije** , i odaberite **Imenici**.
 - Ostali telefoni u seriji 6800: pritisnite **Kontakti** .
- Korak 2** Pritisnite **Kategorija**, ako se prikazuje na telefonu. U suprotnom, preskočite korak.
- Korak 3** Odaberite XML imenik.
- Prema zadanim postavkama naziv imenika je “Korporacijski imenik (XML)”.
- Korak 4** U zaslonu **Imenici** , upotrebljavajte vanjski prsten navigacijskog klastera za isticanje unosa. Telefon prikazuje unos zajedno s jednim ili više brojeva kontakta.
- Korak 5** Izvršite jednu od sljedećih radnji:
- Ako stavka sadrži samo jedan broj kontakta:
 1. Pritisnite **Uredi poziv**.
 2. Uredite broj prema potrebi.
 3. Pritisnite **Poziv**.
 - Ako stavka sadrži višestruke brojeve kontakata (razdvojene zarezom) i želite urediti jedan od brojeva kontakata:
 1. Pritisnite gumb **Odaberi** u navigacijskom klasteru kako biste pregledali pojedinosti istaknutih unosa.
 2. Na **zaslonu unosa adrese korporativnog imenika (XML)** koristite vanjski prsten navigacijskog klastera kako biste označili broj kontakta.

Unos može sadržavati do 5 brojeva kontakta.
 - 3. Pritisnite **Uredi poziv**.
 - 4. Uredite broj prema potrebi.

5. Pritisnite **Poziv**.

Kontakti za izravne poruke i prisutnost

Kontakti za izravne poruke i prisutnost (IM&P) prikazuju svoje informacije o prisutnosti. Možete vidjeti je li osoba dostupna, nije dostupna ili osoba želi da ju se ne uznemirava.

Koristite UC-One Communicator za upravljanje vašim popisom kontakata. Vaš telefon prima vaš popis kontakata s UC-One Communicator poslužitelja.

Kad koristite telefon, telefon UC-One Communicatoru šalje informacije o statusu.

Prisutnost

Vaša tvrtka može koristiti uslugu "UC-One Communicator" te je integrirati s telefonom. Ovu uslugu možete koristiti za prikaz statusa vaših kontakata.

Na telefonu se vaš status prikazuje na liniji statusa telefona. Možete vidjeti nešto od sljedećeg:

- Dostupno
- Odsutan
- Ne ometaj
- Izvan mreže

Više informacija o usluzi "UC-One Communicator", potražite u dokumentaciji tvrtke Broadsoft.

Uspostavite poziv s kontaktom za izravne poruke i prisutnost

Kad pozovete nekog iz vaših kontakata za izravne poruke i prisutnost, njihovo se stanje prisutnosti prikazuje u vašoj povijesti poziva.

Prije nego počnete

Administrator omogućuje imenik IM&P u telefonu.

Postupak

Korak 1

Izvršite jednu od sljedećih radnji:

- 6821: Pritisnite **Aplikacije** , i odaberite **Imenici**.
- Ostali telefoni u seriji 6800: pritisnite **Kontakti** .

Korak 2

Pritisnite **Kategorija**, ako se prikazuje na telefonu. U suprotnom, preskočite korak.

Korak 3

Odaberite **IM&P kontakte**.

- Korak 4** Odaberite imenik.
- Korak 5** Odaberite željenu stavku.
Unos pokazuje status vašeg kontakta.
- Korak 6** (opcija) Pritisnite **Detalj** za pregled pojedinosti o kontaktu i **Natrag** za povratak na popis kontakata.
- Korak 7** Pritisnite **Poziv**.
-



Promijenite svoje stanje prisutnosti

Kako je telefon uvijek dostupan svoju pristupnost morate postaviti ručno na telefonu.

Prije nego počnete

Administrator omogućuje imenik IM&P u telefonu.

Postupak

- Korak 1** Izvršite jednu od sljedećih radnji:
- 6821: Pritisnite **Aplikacije** , i odaberite **Imenici**.
 - Ostali telefoni u seriji 6800: pritisnite **Kontakti** .
- Korak 2** Pritisnite **Kategorija**, ako se prikazuje na telefonu. U suprotnom, preskočite korak.
- Korak 3** Odaberite **IM&P kontakte**.
- Korak 4** Označite imenik. Na primjer, **Omiljeni**, **Nije grupni**, **Svi kontakti** tako dalje.
- Korak 5** Pritisnite **Prisutnost**.
- Korak 6** Odaberite svoju prisutnost iz popisa.
- Dostupno – možete preuzeti poziv.
 - Odsutan – napustili ste telefon nakratko.
 - Ne uznemiravaj – ne želite preuzeti poziv.
 - Izvan mreže – niste dostupni za preuzimanje poziva. Obično se ova prisutnost koristi kad telefon napuštate na duže vrijeme.
-

Osobni imenik

Dodajte novi kontakt u svoj osobni imenik

Prije nego počnete



Vaš administrator mora omogućiti osobni adresar na telefonu. U suprotnom se izbornik **Osobni adresar** ne prikazuje.

Administrator je postavio osobni adresar kao ciljni imenik u kojem se pohranjuju novi kontakti.

Postupak

Korak 1

Izvršite jednu od sljedećih radnji:

- 6821: Pritisnite **Aplikacije** , i odaberite **Imenici**.
- Ostali telefoni u seriji 6800: pritisnite **Kontakti** .

Korak 2

Pritisnite **Kategorija**, ako se prikazuje na telefonu. U suprotnom, preskočite korak.

Korak 3

Za dodavanje kontakta iz osobnog imenika.

- a) Odaberite **Osobni imenik**.
- b) Pritisnite **Dodaj**.
- c) Unesite ime i najmanje jedan telefonski broj.
- d) (opcija) Odaberite prilagođeni zvuk zvona za kontakt.
- e) Pritisnite **Spremi** kako biste dodali novi kontakt.

Korak 4

Za dodavanje kontakta iz drugih imenika u osobni imenik.

- a) Izaberite Svi imenici, BroadSoft imenik ili LDAP imenik.
- b) Potražite kontakt koji želite dodati.
- c) Označite kontakt.
- d) Pritisnite **Opcije** i odaberite **Dodavanje kontakta**.
- e) Unesite ime i najmanje jedan telefonski broj.
- f) (opcija) Odaberite prilagođeni zvuk zvona za kontakt.
- g) Pritisnite **Spremi** kako biste dodali novi kontakt.

Povezane teme

- [Traženje kontakta na zaslonu svih imenika u](#) , na stranici 95
- [Tražite kontakt u svom adresaru BroadSoft](#), na stranici 101
- [Traženje kontakta u LDAP imeniku](#), na stranici 108

Dodajte novi kontakt u svoj osobni adresar s web-stranicom telefona

Prije nego počnete

Vaš administrator mora omogućiti osobni adresar na telefonu. U suprotnom se izbornik **Osobni adresar** ne prikazuje.

Postupak



- Korak 1** Na web-stranici telefona, odaberite **Prijava korisnika > Osobni imenik**.
 - Korak 2** Kliknite **Dodaj u osobni imenik**.
 - Korak 3** Dodajte ime i povezani broj ili brojeve. Broj se sastoji od broja na poslu, broja mobitela i broja kod kuće.
 - Korak 4** Kliknite **Pošalji sve promjene**.
-

Traženje kontakta u osobnom adresaru

Prije nego počnete

Vaš administrator mora omogućiti značajku osobnog imenika na telefonu. U suprotnom se izbornik **Osobni adresar** ne prikazuje.

Postupak



- Korak 1** Izvršite jednu od sljedećih radnji:
 - 6821: Pritisnite **Aplikacije** , i odaberite **Imenici**.
 - Ostali telefoni u seriji 6800: pritisnite **Kontakti** .
 - Korak 2** Pritisnite **Kategorija**, ako se prikazuje na telefonu. U suprotnom, preskočite korak.
 - Korak 3** Odaberite **Osobni imenik**.
 - Korak 4** Odaberite **Opcija > Traži**.
 - Korak 5** Upišite unos adrese koju tražite. Kontakti koji se podudaraju prikazivat će se na telefonu.
Tražiti možete samo prema imenu (prepoznaju se velika i mala slova). Traženje prema broju nije podržano.
-

Pozivanje kontakta iz osobnog imenika

Prije nego počnete

Vaš administrator mora omogućiti značajku osobnog imenika na telefonu. U suprotnom se izbornik **Osobni adresar** ne prikazuje.

Postupak

- Korak 1** Izvršite jednu od sljedećih radnji:
- 6821: Pritisnite **Aplikacije** , i odaberite **Imenici**.
 - Ostali telefoni u seriji 6800: pritisnite **Kontakti** .
- Korak 2** Pritisnite **Kategorija**, ako se prikazuje na telefonu. U suprotnom, preskočite korak.
- Korak 3** Odaberite **Osobni adresar** i potražite željeni unos.
- Korak 4** Odaberite zapis u osobnom adresaru koji želite birati.
- Korak 5** Pritisnite **Poziv**.

Povezane teme



[Traženje kontakta u osobnom adresaru](#), na stranici 115

Ažuriranje kontakta iz osobnog imenika

Prije nego počnete

Vaš administrator mora omogućiti značajku osobnog imenika na telefonu. U suprotnom se izbornik **Osobni adresar** ne prikazuje.

Postupak

- Korak 1** Izvršite jednu od sljedećih radnji:
- 6821: Pritisnite **Aplikacije** , i odaberite **Imenici**.
 - Ostali telefoni u seriji 6800: pritisnite **Kontakti** .
- Korak 2** Pritisnite **Kategorija**, ako se prikazuje na telefonu. U suprotnom, preskočite korak.
- Korak 3** Odaberite **Osobni adresar** i potražite željeni unos.
- Korak 4** Odaberite unos koji želite promijeniti.
- Korak 5** Pritisnite **Opcije** i odaberite **Dodaj**.
- Korak 6** Izmijenite podatke unosa.
- Korak 7** Pritisnite **Spremi**.

Povezane teme



[Traženje kontakta u osobnom adresaru](#), na stranici 115

Uklanjanje kontakta iz osobnog adresara.

Prije nego počnete

Vaš administrator mora omogućiti značajku osobnog imenika na telefonu. U suprotnom se izbornik **Osobni adresar** ne prikazuje.

Postupak

-
- Korak 1** Izvršite jednu od sljedećih radnji:
- 6821: Pritisnite **Aplikacije** , i odaberite **Imenici**.
 - Ostali telefoni u seriji 6800: pritisnite **Kontakti** .
- Korak 2** Pritisnite **Kategorija**, ako se prikazuje na telefonu. U suprotnom, preskočite korak.
- Korak 3** Odaberite **Osobni imenik**.
- Korak 4** Potražite kontakt koji želite ukloniti.
- Korak 5** Odaberite unos adrese kontakta i pritisnite **Opcija** > **Izbriši** kako biste taj unos izbrisali.

Povezane teme

[Traženje kontakta u osobnom adresaru](#), na stranici 115

Obrnuto pretraživanje imena za dolazne i odlazne pozive

Obrnuto pretraživanje imena za naziv broja u dolaznim, odlaznim, konferencijskim ili prenesenim pozivima. Obrnuto pretraživanje imena djeluje kada telefon ne može pronaći ime pomoću imenika davatelja usluge, povijesti poziva ili vaših kontakata. Obrnuto pretraživanje imena zahtjeva važeću konfiguraciju LDAP imenika ili XML imenika.

Obrnuto pretraživanje imena pretražuje vanjske imenike telefona. Kada pretraga uspije, ime se postavlja u sesiju poziva i u povijest poziva. Za istovremene, višestruke telefonske pozive, obrnutim pretraživanjem imena potražite ime koje se slaže s prvim brojem poziva. Kada se drugi poziv poveže ili stavi na čekanje, obrnutim pretraživanjem imena potražite ime koje se slaže s drugim brojem poziva.

Obrnuto pretraživanje imena omogućeno je u skladu sa zadanim postavkama.

Obrnuto pretraživanje imena pretražuje imenike sljedećim redoslijedom:

1. Kontakti telefona
2. Povijest poziva
3. LDAP imenik
4. XML imenik



POGLAVLJE 4

Nedavni pozivi

- [Popis nedavnih poziva, na stranici 119](#)
- [Pregled nedavnih poziva, na stranici 119](#)
- [Pregled trajanja zapisnika poziva Webex, na stranici 121](#)
- [Označavanje neželjene pošte za Webex pozive, na stranici 122](#)
- [Prikaži popis poziva s poslužitelja, na stranici 122](#)
- [Uzvratanje nedavnog poziva, na stranici 123](#)
- [Brisanje popisa nedavnih poziva, na stranici 124](#)
- [Izrada kontakta iz nedavnih zapisa, na stranici 124](#)
- [Brisanje zapisa poziva, na stranici 125](#)
- [Brisanje zapisa svih poziva, na stranici 125](#)

Popis nedavnih poziva

Upotrijebite popis nedavnih poziva da biste vidjeli posljednjih 180 pojedinačnih i grupnih poziva.

Ako se vaš popis nedavnih poziva popunio do maksimalne duljine, sljedeći novi unos prepisuje najstariji unos na popisu.

Kada se na poslužitelj uvede podrška STIR/SHAKEN podrška, telefon prikazuje dodatnu ikonu pored ID-ja pozivatelja na temelju rezultata provjere STIR/SHAKEN. Na temelju rezultata potvrde, telefon prikazuje tri vrste ikona. Za dodatne informacije o ikonama pogledajte [Pregled nedavnih poziva, na stranici 119](#).

Pregled nedavnih poziva

Provjerite tko vas je nedavno zvao.



Napomena Svaka linija ima oznaku propuštenog poziva. Na zaslonu telefona možete pregledati broj propuštenih poziva po liniji. Maksimalni broj oznaka propuštenih poziva iznosi 99. Ako na zaslonu telefona pregledavate popis Svi pozivi ili Propušteni pozivi za određenu liniju, briše se oznaka propuštenih poziva za odabranu liniju.

Oznaka propuštenog poziva i stvarni broj mogu se razlikovati zbog ograničenja prikaza od 180 poziva za popis Nedavni pozivi. Ta granica uključuje odlazne, propuštene i dolazne pozive. Mogu postojati i stari propušteni pozivi koji su dodani broju za oznaku propuštenih poziva. Oni se mogu prepisati na popisu Nedavni pozivi.

Postupak

Korak 1 Pritisnite **Programi** .

Korak 2 Izvršite jednu od sljedećih radnji:

- Fiksni telefoni: odaberite liniju za pregled i pritisnite **Aplikacije** .
- Konferencijski telefoni: pritisnite **Postavke**.

Korak 3 Odaberite **Nedavniza** pristup zaslonu **Nedavni**.

Također možete pritisnuti funkcijsku tipku **Nedavni** na početnom zaslonu telefona. Ovaj softver možete vidjeti samo kada ga administrator konfigurira na web-sučelju telefona.

Kada pritisnete funkcijsku tipku **Nedavni**, automatski izravno odlazi na zaslon **Svi pozivi**.

Korak 4 Na zaslonu **Nedavni** odaberite pregled svih nedavnih poziva ili pregled određenih vrsta nedavnih poziva sa sljedećeg popisa poziva.

- Svi pozivi
- Propušteni pozivi
- Primljeni pozivi
- Upućeni pozivi
- Prikaži nedavne od

Za prikaz povijesti poziva u opciji **Prikaži nedavne od** pogledajte [Prikaži popis poziva s poslužitelja](#), na stranici 122.

Vaš administrator konfigurira funkcijske tipke **Opcija**, **Poziv**, **Uređivanje poziva**, **Filtar** i **Natrag** na ovom zaslonu za popis za Sve, Pokrenute, Primljene i Propuštene pozive. Kada su konfigurirane, možete vidjeti te funkcijske tipke kada pristupite bilo kojem od izbornika u gornjem popisu poziva. Funkcijske tipke mogu se isto tako pojaviti kao jedan od izbornika **Opcija** popisa poziva na osnovu konfiguracije.

Vaš administrator omogućuje podršku za prijavljivanje Webex poziva. Na zaslonu **Svi pozivi**, ako se poziv prikazuje kao telefonski broj, možete vidjeti funkcijske tipke **Pozivanje** i **Uređivanje poziva**. Ako nema telefonskog broja, telefon ne prikazuje te funkcijske tipke.

Svaki izbornik u gore navedenim pozivima sadrži funkcijsku tipku opcija s sljedećim izbornicima.



- Filtar – omogućuje pristup zaslonu **Nedavni** kada se pritisne.

Dostupnost ovog izbornika ovisi o funkcijskoj tipki administratorsa na web-sučelju telefona.

- Uređivanje poziva – omogućuje uređivanje svih pojedinosti unosa poziva kada se pritisne. Dostupnost ovog izbornika ovisi o funkcijskoj tipki administratora na web-sučelju telefona.
- Brisanje unosa – briše bilo koji odabrani unos kada se pritisne.
- Izbriši popis – briše sve unose u odabranom izborniku, kada se pritisne.
- Sortiranje po nazivu – sortiraj prema nazivima pozivatelja kada je odabrano.
- Dodavanje kontakta – dodaje novi kontakt u imenik.

Kada administrator omogući podršku za zapisivanje Webex poziva na zaslonu **Svi pozivi**, ako se poziv prikazuje kao telefonski broj, možete vidjeti opciju **Dodavanje kontakta**. Ako poziv nije predstavljen telefonskim brojem, izbornik opcija ne sadrži **moгуćnost Dodavanje kontakta**.

Napomena

- Dodatna ikona  pored ID-a pozivatelja koja se prikazuje na telefonu ukazuje na provjereni poziv.
Kada se ikona pojavi u crvenoj boji, ona označava propušten poziv.
Kada pogledate pojedinosti poziva bilo kojeg poziva, možete vidjeti je li poziv propušten ili odgovoren.
- Dodatna ikona  uz ID pozivatelja prikazuje se na telefonu i upućuje na nezakonitog pozivatelja.
Kada se ikona pojavi u crvenoj boji, ona označava propušten poziv.
- Dodatna ikona  uz ID pozivatelja prikazuje se na telefonu i upućuje na neprovjeren poziv.
Kada se ikona pojavi u crvenoj boji, ona označava propušten poziv.

Pregled trajanja zapisnika poziva Webex

Možete pregledati trajanje primljenih i upućenih poziva Webex.

Prije nego počnete

- Telefon je prebačen na poslužitelj u Webex oblaku.
- Vaš administrator dodaje **Prikaži nedavne iz** izbornika na telefonu.
- Kada administrator omogući podršku za prikazivanje zapisnika iz Webex poziva, mogućnost **Webex** dostupna je u Prikazu nedavnih iz izbornika.

Postupak

Korak 1 Pritisnite **Programi** .

Korak 2 Odaberite **Nedavnica** pristup zaslonu **Nedavni**.

Također možete pritisnuti funkcijsku tipku **Nedavni** na početnom zaslonu telefona. Ovaj softver možete vidjeti samo kada ga administrator konfigurira na web-sučelju telefona.

Kada pritisnete funkcijsku tipku **Nedavni** odvest će te na zaslon **Svi pozivi** automatski.

Korak 3 Na zaslonu **Svi pozivi** odaberite povijest poziva.

Kada odaberete upućeni poziv ili primljeni poziv, trajanje poziva možete vidjeti u polju **Trajanje**. Za propušteni poziv, informacije o trajanju poziva nisu dostupne.

Označavanje neželjene pošte za Webex pozive

Ako je vaš telefon registriran na Webex poslužitelju, telefon prikazuje sljedeće ikone kao potvrdu u sesijama poziva, zapisnicima lokalnih poziva i povijesti Webex poziva.

- Dodatna ikona  pored ID-a pozivatelja koja se prikazuje na telefonu ukazuje na provjereni poziv.



Napomena Cisco IP telefon 8811 ima crno-bijeli zaslon pa ne podržava ikone u boji.

Kada pogledate pojedinosti poziva bilo kojeg poziva, možete vidjeti je li poziv propušten ili odgovoren.

- Dodatna ikona  uz ID pozivatelja prikazuje se na telefonu i upućuje na nezakonitog pozivatelja.

Kada se ikona pojavi u crvenoj boji, ona označava propušten poziv.

- Dodatna ikona  uz ID pozivatelja prikazuje se na telefonu i upućuje na neprovjeren poziv.

Kada se ikona pojavi u crvenoj boji, ona označava propušten poziv.

Prikaži popis poziva s poslužitelja

Možete prikazati odvojeni popis zapisa poziva poslužitelja BroadWorks XSI za zapise lokalnih poziva i zapise sa poslužitelja Webex oblaka, ovisno o odabiru.

Telefon radi obrnuto pretraživanje imena na lokalnom osobnom imeniku kada korisnik navigira telefonski zapisnik iz BroadWorks poziva.

Prije nego počnete

Vaš administrator dodaje **Prikaži nedavne iz** izbornika na telefonu.

Kada administrator omogući podršku za prikazivanje zapisnika iz Webex poziva, opcija **Webex** dostupna je u izborniku **Prikaz nedavnih iz**.

Postupak

- Korak 1** Odaberite liniju koju želite pogledati.
- Korak 2** Pritisnite **Programi** .
- Korak 3** Odaberite **Nedavni**.
- Korak 4** Pritisnite **Prikaži nedavne iz** i odaberite jednu od opcija.
- **XSI poslužitelj**: prikazuje povijest poziva pohranjenu na poslužitelju i prenesenu s njega.
 - **Telefon**: Prikazuje zapise poziva pohranjene na telefonu.
 - **Webex**: prikazuje povijest poziva pohranjenu na poslužitelju Webex oblaka.
- Korak 5** Kliknite **Postavi**.
- Možete vidjeti sve pozive, propuštene pozive, primljene pozive i upućene pozive.
-



Uzvratanje nedavnog poziva

Postupak

- Korak 1** Izvršite jednu od sljedećih radnji:
- Fiksni telefoni—Pritisnite **Programi** .
 - Konferencijski telefoni – pritisnite **Postavke**.
- Korak 2** Pritisnite **Nedavni**.
- Korak 3** Odaberite zapis poziva koji želite birati.
- Korak 4** (opcija) Da biste uredili zapis poziva, pritisnite **Uredi poziv**.
- Korak 5** Pritisnite gumb linije potreban ili pritisnite **poziv** za upućivanje poziva.
-

Brisanje popisa nedavnih poziva

Postupak

- Korak 1** Odaberite liniju koju želite pogledati.
- Korak 2** Pritisnite **Programi** .
- Korak 3** Izvršite jednu od sljedećih radnji:
- Fiksni telefoni—Pritisnite **Programi** .
 - Konferencijski telefoni – pritisnite **Postavke**.
- Korak 4** Odaberite **Nedavni**.
- Korak 5** Odaberite popis koji želite izbrisati.
- Svi pozivi
 - Propušteni pozivi
 - Primljeni pozivi
 - Upućeni pozivi
 - Prikaži nedavne od
- Korak 6** Pritisnite **Opcije** i odaberite **Izbriši sve**.
- Korak 7** Pritisnite **U redu**.
-

Izrada kontakta iz nedavnih zapisa

Postupak

- Korak 1** Odaberite liniju koju želite pogledati.
- Korak 2** Pritisnite **Programi** .
- Korak 3** Odaberite **Nedavni**.
- Korak 4** Odaberite element s popisa
- Svi pozivi
 - Propušteni pozivi
 - Primljeni pozivi
 - Upućeni pozivi
 - Prikaži nedavne od
- Za prikaz poziva u opciji **Prikaži nedavne od**, pogledajte [Prikaži popis poziva s poslužitelja](#), na stranici [122](#).

Korak 5 Označite pojedinačni zapis koji želite dodati.

Korak 6 Pritisnite **Opcija**.

Korak 7 Pritisnite **Dodaj kontakt**.

Oznaka izbornika prikazuje odredišni imenik u koji želite dodati kontakt:

- Ako se u izborniku prikazuje **Dodaj stavku osobne adrese**, dodajte kontakt u lokalni osobni adresar.
- Ako se u izborniku prikazuje **Dodaj osobni kontakt BroadSoft**, dodajte kontakt u lokalni osobni imenik BroadSoft.

Vaš administrator može promijeniti ciljni imenik.

Korak 8 Pritisnite **Spremi** kako biste dodali novi kontakt.

Na **zaslonu dodavanje emitenskog osobnog kontakta** kada su polja Pojedivosti kontakta prazna ili u polja unosite vrijednosti koje nisu valjane, ne možete vidjeti gumb **Spremi** softkey.

Brisanje zapisa poziva

Postupak

Korak 1 Pritisnite **Programi** .

Korak 2 Odaberite **Nedavni**.

Korak 3 Odaberite prikaz svih nedavnih poziva ili prikaz određene vrste nedavnog poziva.

- Svi pozivi
- Propušteni pozivi
- Primljeni pozivi
- Upućeni pozivi
- Prikaži nedavne od

Korak 4 Označite pojedinačni zapis ili skupinu poziva koju želite izbrisati.

Korak 5 Pritisnite **Opcija**.

Korak 6 Odaberite **Izbriši unos**.

Korak 7 Pritisnite **U redu**.

Brisanje zapisa svih poziva

Na telefonu možete izbrisati sve zapise povijesti poziva.

Postupak

- Korak 1** Pritisnite **Aplikacije** .
- Korak 2** Odaberite **Nedavni**.
- Korak 3** Odaberite **Svi pozivi**.
- Korak 4** Pritisnite **Opcije** i odaberite **Izbriši sve**.
- Korak 5** Pritisnite **U redu**.
-



POGLAVLJE 5

Glasovna pošta

- [Vaš osobni račun glasovne pošte, na stranici 127](#)
- [Saznajte imate li nove poruke govorne pošte Vaša osobna , na stranici 128](#)
- [Pristupite svojoj osobnojglasovnoj pošti, na stranici 128](#)
- [Pristupite svom osobnom spremniku glasovne pošte, na stranici 128](#)
- [Statusi glasovnih poruka nadziranih računa glasovne pošte, na stranici 128](#)

Vaš osobni račun glasovne pošte

Svojim glasovnim porukama možete pristupiti izravno s telefona. No, da biste pristupili sustavu glasovne pošte, administrator će morati postaviti vaš račun glasovne pošte a možda i telefon.

Gumb **Poruke**  ili funkcijska tipka **Poruke** na telefonu djeluju kao broj za brzo biranje sustava glasovne pošte.

Kada niste za stolom, možete pozvati sustav glasovne pošte i pristupiti glasovnoj pošti. Vaš administrator će vam dati telefonski broj sustava glasovne pošte.

Budući da je svaki sustav glasovne pošte različit, ne možemo vam navesti upute za upotrebu vašeg sustava glasovne pošte. Za informacije o naredbama glasovne pošte pogledajte korisničku dokumentaciju svojeg sustava glasovne pošte ili kontaktirajte administratora.

Postavljanje glasovne pošte za telefon

Ako administrator na vašem telefonu nije postavio telefonski broj vaše glasovne pošte, možete ga sami postaviti.

Postupak

- Korak 1** Pritisnite **Programi** .
 - Korak 2** Odaberite **Preference korisnika > Preference poziva**.
 - Korak 3** U polje **Glasovna pošta** unesite telefonski broj svoje glasovne pošte.
 - Korak 4** Pritisnite **Postavi**.
-

Saznajete imate li nove poruke govorne pošte Vaša osobna

Da biste saznali imate li nove poruke glasovne pošte, potražite jedan od sljedećih znakova:

- Trakica svjetla na slušalici neprestano svijetli crveno.
- Na zaslonu je prikazan broj propuštenih poziva i poruka glasovne pošte. Ako imate više od 99 novih poruka, prikazuje se znak plusa (+).
- Znak uskličnika (!) označava hitne poruke glasovne pošte.

Cisco IP telefon serije 6800, 7800 i 8800: kada upotrijebite telefonsku liniju, iz slušalice ili iz zvučnika čut ćete i reprodukciju tona prekidanja. Ton poruke na čekanju je specifičan za liniju. Taj ćete ton čuti samo ako koristite liniju koja ima poruke glasovne pošte.

Cisco IP konferencijski telefon 7832 i 8832: čut ćete ton prekidanja iz zvučnika za vrijeme korištenja telefonske linije. Taj zvuk čujete samo kad na liniji postoji glasovna poruka.

Pristupite svojoj osobnojglasovnoj pošti

Postupak

Korak 1 Pritisnite **Poruke**  ili **Poruke**.

Korak 2 Slijedite glasovne upute.

Pristupite svom osobnom spremniku glasovne pošte

U zavisnosti od toga kako je administrator postavio telefon, glasovne poruke možete preuzeti bez pregleda popisa poruka. Ta je mogućnost korisna ako više upotrebljavate popise glasovnih poruka, ali se ponekad dogodi da porukama pristupate bez vizualnih uputa.

Postupak

Korak 1 Na zaslonu pritisnite funkcijsku tipku **Glas**.

Korak 2 Kada se to zatraži, unesite svoje vjerodajnice za pristup glasovnoj pošti.





Statusi glasovnih poruka nadziranih računa glasovne pošte

Možete vidjeti status poruke govorne pošte računara govorne pošte korisnika ili skupine na liniji tipke ili na gumbu modula proširenja.

Opseg praćenja računa govorne pošte:

- račun glasovne pošte pridružen kućnom broju koji je konfiguriran na telefonu
- račun glasovne pošte koji je različit od bilo kojeg računa glasovne pošte pridruženog kućnom broju
Za provjeru sadrži li vaš SIP proxy podršku, obratite se svom administratoru.

Praćeni račun glasovne pošte prikazuje jednu od tih ikona pored linije tipke ili gumba modula proširenja:

- : Ne postoje poruke glasovne pošte za nadzirani račun.
- : Postoje nove glasovne poruke. Broj poruka prikazuje se pokraj naziva nadziranih računa. Na primjer, (4) VM 3300 pokazuje da ima četiri glasovne poruke za nadzirani račun VM 3300.
- !: Nove poruke glasovne pošte sadrže barem jednu hitnu poruku.
- : Linija se nije uspjela registrirati na poslužitelj glasovne pošte.

LED linijskog gumba koji mijenja boju kako bi pokazao status nadziranih linija. Zadana LED boja i uzorak za status je:

- Nema poruke: stalno zeleno
- Nove poruke: stalno crveno
- Hitna poruka: stalno crveno
- Registracija nije uspjela: Solid Amber

Za prilagodbu LED ponašanja obratite se administratoru.

Pristupite nadziranim porukama računa glasovne pošte

Prije nego počnete

- Vaš administrator mora konfigurirati tipku linije na telefonu ili gumb modula proširenja za praćenje računa glasovne pošte.
- Administrator mora dodijeliti brzo biranje konfiguriranoj tipki.
- Tu su nove poruke za nadzirani račun glasovne pošte.

Postupak

-
- Korak 1** Pritisnite gumb linije na telefonu ili na modulu za proširenje tipki.
Od vas će se svibanj biti zatraženo da unesete identifikacijski račun glasovne pošte i PIN.
- Korak 2** Slijedite glasovne upute.
-



POGLAVLJE 6

Postavke

- Pregled postavki telefona, na stranici 131
- Pregled postavki, na stranici 131
- Izbornik preferencija korisnika, na stranici 132
- Wi-Fi postavke, na stranici 140
- HTTP proxy postavke, na stranici 151
- Postavke VPN veze, na stranici 154
- Izvršne postavke, na stranici 158
- Postavke pomoćnika izvršnog, na stranici 161
- Postavke administracije uređaja, na stranici 167
- Preferencije web-stranice telefona, na stranici 170

Pregled postavki telefona

Vaš administrator može konfigurirati telefon kako bi postavke izbornika bile dostupne na zaslonu telefona ili na web-sučelju telefona. Ako ne možete pronaći određeni izbornik, obratite se svom administratoru.

Pregled postavki

Vaš telefon možete prilagoditi na razne načine:

- Iz izbornika na telefonu kojima se pristupa preko gumba **Aplikacije** . Izbornici uobičajenih postavki su:
 - Preferencije korisnika
 - Administracija uređaja
- S web-stranice telefona.

Izbornik preferencija korisnika

Iz izbornika **Preferencije korisnika** možete prilagoditi mnoge postavke za vaš telefon. Postavke grupa izbornika u skladu s funkcijama.

Preferencije poziva

Izbornik **Preference korisnika** > **Preference poziva** omogućuje vam postavljanje načina na koji vaš telefon odgovara na pozive.

Prosljeđujte pozive sa svog telefona

Možete postaviti telefon za prosljeđivanje dolaznih poziva nakon navigacije na zaslonu **Postavke prosljeđivanja poziva**.

Postoje još dvije metode za postavljanje usluga prosljeđivanja poziva. Da biste postavili usluge prosljeđivanja poziva pomoću određene funkcijske tipke, pogledajte [Prosljeđivanje poziva, na stranici 78](#). Da biste postavili usluge prosljeđivanja poziva s web-stranice telefona, pogledajte [Prosljeđivanje poziva pomoću web-stranice telefona., na stranici 79](#).

Prije nego počnete

Vaš administrator mora omogućiti usluge prosljeđivanja poziva.

Vaš administrator onemogućuje sinkronizaciju značajke aktivacije koda za prosljeđivanje poziva. Ako je omogućeno, zaslon **Postavke prosljeđivanja poziva** mijenja se u samo za čitanje, međutim, još uvijek možete promijeniti postavku za uslugu Prosljedi sve pozive pritiskom na **Prosljedi** ili **Prosljedi sve** na glavnom zaslonu. Za dodatne informacije pogledajte [Aktivirajte funkciju Prosljeđivanje svih poziva pomoću značajke Sinkronizacija aktivacijskog koda, na stranici 80](#).

Postupak

Korak 1 Pritisnite **Programi** .

Korak 2 Odaberite **Korisničke preferencije** > **Preferencije poziva** > **Prosljeđivanje poziva** za pristup zaslonu **Postavke prosljeđivanja poziva**.

Korak 3 Odaberite uslugu prosljeđivanja poziva.

- **Prosljeđivanje svih poziva** – određuje treba li sve dolazne pozive proslijediti na ciljni telefonski broj.
- **Prosljeđivanje zauzeto** – određuje treba li sve dolazne pozive proslijediti na ciljni telefonski broj ako je linija zauzeta.
- **Ne prosljeđuj nijedan odgovor** – određuje hoće li dolazni poziv proslijediti ciljnom telefonskom broju kada poziv ne bude odgovoren.

Korak 4 Omogućite uslugu prosljeđivanja poziva pritiskom gumba **Odaberi** navigacijskog klastera.

Korak 5 Pripišite cijalni telefonski broj usluzi za prosljeđivanje poziva.

- **Prosljedi sve brojeve** – određuje cijlni telefonski broj na koji želite proslijediti sve dolazne pozive.

- (6841, 6851 i 6861) **Proslijedi sve brojeve** – određuje ciljni telefonski broj na koji želite proslijediti sve dolazne pozive.
- (6821) **Proslijedi zauzeti broj** – određuje ciljni telefonski broj na koji želite proslijediti dolazni poziv kada je linija zauzeta.
- (6841, 6851 i 6861) **Proslijedi zauzeti broj** – određuje ciljni telefonski broj na koji želite proslijediti dolazni poziv kada je linija zauzeta.
- (6821) **Prosljeđivanje kad nema odgovora** – određuje ciljni telefonski broj na koji želite proslijediti dolazak poziva kada poziv nije odgovoren.
- (6841, 6851 i 6861) **Prosljeđivanje broja kad nema odgovora** – određuje ciljni telefonski broj na koji želite proslijediti poziv kada poziv nije odgovoren.
- (svi modeli) **Proslijedi odgodu poziva bez odgovora** – dodjeljuje vrijeme odgode za slučaj bez odgovora.

- Napomena**
- Ako administrator na vašem telefonu onemogućiti sinkronizaciju ključa značajke (FKS) i XSI sinkronizaciju za prosljeđivanje poziva, vrijednost možete unijeti kao broj sekundi nakon kojeg se pozivi trebaju prosljeđivati.
 - Ako administrator na vašem telefonu omogućiti FKS i XSI sinkronizaciju za prosljeđivanje poziva, vrijednost možete unijeti kao broj zvonjenja nakon kojeg se pozivi trebaju prosljeđivati.

Postavke prosljeđivanja poziva na telefonu djeluju samo kada su onemogućene FKS i XSI. Dodatne informacije potražite kod svog administratora.

Korak 6 (opcija) Dodijelite ciljni telefonski broj pomoću funkcijske tipke **Kontakti**.

- Na zaslonu **Postavke prosljeđivanja poziva** odaberite bilo koju od usluga prosljeđivanja poziva.
- Odaberite **Broj za prosljeđivanje svih poziva**, **Prosljeđivanje zauzetog broja** ili **Broj za prosljeđivanje bez odgovora** koji se temelji na usluzi prosljeđivanja poziva koju ste odabrali, a zatim pritisnite funkcijsku tipku **Kontakti**.

Za 6821, nazivi usluga su **Proslijedi sve**, Proslijedi zauzete **Proslijedi bez odgovora**.

- Potražite kontakt. Za dodatne informacije pogledajte [Traženje kontakta na zaslonu svih imenika u](#), na stranici 95.
- Pritisnite **Poziv** za dodjelu ciljnog broja telefona.
Vidjet ćete da se ciljni telefonski broj prikazuje pored usluge prosljeđivanja poziva.

Korak 7 Pritisnite **Postavi** za primjenu postavki.

Korak 8 Provjerite li postavka primijenjena tako što ćete naći ikonu za prosljeđivanje poziva . Ikona se prikazuje s ciljnim brojem u gornjem lijevom kutu ili na sredini zaslona telefona.

Nakon što omogućite bilo koju od usluga za prosljeđivanje poziva, funkcijske tipke **Proslijedi** ili **Proslijedi sve** mijenjaju se u **Clr fwd** ili **Clf fwd all** ovisno o odabiru. Možete pritisnuti funkcijsku tipku za onemogućavanje prosljeđivanja poziva, a ciljni broj će ostati.

Clf fwd all onemogućuje samo uslugu Proslijedi sve, **Clf fwd** onemogućuje sve usluge prosljeđivanja poziva.

Ako se postavka prosljeđivanje poziva na telefonu ne primijeni, konzultirajte svog administratora.

Postavljanje glasovne pošte za telefon

Ako administrator na vašem telefonu nije postavio telefonski broj vaše glasovne pošte, možete ga sami postaviti.

Postupak

- Korak 1** Pritisnite **Programi** .
 - Korak 2** Odaberite **Preference korisnika > Preference poziva**.
 - Korak 3** U polje **Glasovna pošta** unesite telefonski broj svoje glasovne pošte.
 - Korak 4** Pritisnite **Postavi**.
-

Blokiraj ID pozivatelja

Svoje ime i telefonski broj možete blokirati kako bi spriječili prikazivanje svog broja na zaslону primatelja kada ga zovete. Ta vam značajka omogućuje zadržavanje privatnosti.

Prije nego počnete

Vaš administrator omogućuje značajku Block CID na vašem telefonu.

Vaš administrator omogućuje značajku Block CID na poslužitelju XSI BroadWorks.

Postupak

- Korak 1** Pritisnite **Programi** .
- Korak 2** Odaberite **Preference korisnika > Preference poziva**.
- Korak 3** Odaberite **Blokiraj ID pozivatelja**.
- Korak 4** Pritisnite **Odaberi** kako biste uključili ili isključili ID pozivatelja.

Ako vaš administrator omogući značajkublokiranja ID-ja pozivatelja na poslužitelju XSI BroadWorks, vaš telefon vraća vrijednost s poslužitelja i vi vidite vrijednost koju je vaš administrator postavio na poslužitelju. Vrijednost tada možete mijenjati s izbornika **Blokiraj ID pozivatelja** na telefonu.

- Korak 5** Pritisnite **Postavi** za spremanje promjena.
-

Blokiranje anonimnog poziva

Dolazni poziv koji nema podatke o pozivatelju možete blokirati određenu liniju ili sve linije.

Ako je administrator omogućio sinkronizaciju odbijanja anonimnog poziva između linije i usluge BroadSoft XSI, vaša se postavka primjenjuje samo na određenu liniju umjesto na sve linije. Postavka se obično primjenjuje na sve linije, osim za one u kojima je sinkronizacija omogućena.

Postupak

- Korak 1** Pritisnite navigacijski klaster prema gore ili dolje kako biste odabrali telefonsku liniju.
- Korak 2** Pritisnite **Programi** .
- Korak 3** Odaberite **Preference korisnika > Preference poziva > Blokiraj anonimni poziv**.
- Korak 4** Odaberite **Uklj.** ako želite blokirati poziv koji ne prikazuje podatke o pozivatelju ili odaberite **Isklj.** kako biste ga dopustili.
- Korak 5** Pritisnite **Postavi** za spremanje postavki.
-

Uključivanje Ne uznemiravaj za određenu liniju

Da biste stišali telefon i obustavili obavijesti o dolaznim pozivima kada vam je potreban mir, postavite funkciju Ne uznemiravaj (DND). Spriječiti možete sve obavijesti na dolazne pozive ili samo obavijesti na pozive određenog pozivatelja.

Postupak

- Korak 1** Odaberite telefonsku liniju pomoću klastera za navigaciju.
- Korak 2** Pritisnite **Programi** .
- Korak 3** Odaberite **Preferencije korisnika > Preferencije poziva > Ne uznemiravaj**.
- Korak 4** Odaberite **Uklj.** kako biste uključili funkciju Ne uznemiravaj ili odaberite **Isklj.** kako biste je isključili.
- Korak 5** Pritisnite **Postavi** za spremanje postavki.
-

Kontrola tona poziva na čekanju

Kad razgovarate s nekim i primete drugi poziv, možete postaviti telefon da izda ton poziva na čekanju.

Postupak

- Korak 1** Pritisnite **Programi** .
- Korak 2** Odaberite **Preference korisnika > Preference poziva > Poziv na čekanju**.
- Korak 3** Pritisnite **Uklj.** ako želite ton poziva na čekanju ili pritisnite **Isklj.** ako ne želite ton poziva na čekanju.
- Korak 4** Da biste promjene primijenili, odaberite **Postavi**.
-

Siguran poziv

Pozive možete šifrirati kako biste spriječili mogućnost prislušivanja. Značajku sigurnog poziva možete postaviti za sve odlazne pozive ili samo za određeni poziv.

Postupak

-
- Korak 1** Pritisnite **Programi** .
 - Korak 2** Odaberite **Preferencije korisnika > Preferencije poziva > Siguran poziv**.
 - Korak 3** Odaberite **Uklj.** kako biste omogućili značajku sigurnog poziva ili odaberite **Isklj.** kako biste ju onemogućili.
 - Korak 4** Pritisnite **Postavi** za spremanje postavki.
-

Postavljanje stranice automatskog odgovaranja**Postupak**

-
- Korak 1** Pritisnite **Programi** .
 - Korak 2** Odaberite **Preferencije korisnika > Preferencije poziva > Stranica automatskog odgovora**.
 - Korak 3** Odaberite **Uklj.** kako biste omogućili stranicu automatskog odgovaranja ili odaberite **Isklj.** kako biste je onemogućili.
 - Korak 4** Pritisnite **Postavi** kako biste spremili promjene.
-

Omogući prečicu propuštenog poziv

Kada uključite prečac Propušteni poziv, možete koristiti funkcijsku tipku **Povratni poziv** kako biste nazvali osobu čiji ste poziv propustili.

Postupak

-
- Korak 1** Pritisnite **Programi** .
 - Korak 2** Odaberite **Preferencije korisnika > Preferencije poziva > Prečica za propušteni poziv**.
 - Korak 3** Pritisnite **Uklj.** ako želite na prečicu ili pritisnite **Isklj.** ako ne želite prečicu.
 - Korak 4** Da biste promjene primijenili, odaberite **Postavi**.
-

Dodaj više lokacija za korisnika BroadWorks XSI-a

Kućnom broju možete dodati više lokacija. To dolaznom pozivu omogućava da se neprimjetno prebaci s vašeg telefona na druge mobilne telefone ili stolne telefone koji su dodani vašem kućnom broju.

Prije nego počnete

Vaš je administrator omogućio značajku Bilogdje na produženom broju.

Postupak

- Korak 1** Pritisnite **Programi** .
- Korak 2** Odaberite **Preference korisnika > Preference poziva**.
- Korak 3** Odaberite **Bilogdje**.
- Korak 4** (opcija) Odaberite liniju ako je BroadWorks bilo gdje konfiguriran na višestrukim linijama.
- Korak 5** Dodajte ime i broj kontakta na zaslone **Lokacije** .
- Maksimalna duljina naziva koju možete unijeti je 25. Polje **Naziv** možete ostaviti i prazno.
- Najveća dužina broja koji možete unijeti je 20.
- Korak 6** Omogući ili onemogući lokaciju.
- Korak 7** Pritisnite **Spremi** kako biste dodali lokacije popisu **Lokacije** .
-

Omogući poziv na čekanju

Možete omogućiti poziv na čekanju za određeni redak ili sve retke. Ako je omogućen, možete primati obavijesti o pozivu (jedan zvučni signal i gumb linije trepće crveno) dok ste na aktivnom pozivu.

Ako je administrator omogućio sinkronizaciju poziva na čekanju između linije i usluge Broadsoft XSI, vaša se postavka primjenjuje samo na određeni redak umjesto u sve retke. Postavka se obično primjenjuje na sve retke, osim na one u kojima je sinkronizacija omogućena.

Postupak

- Korak 1** Pritisnite navigacijski klaster prema gore ili dolje kako biste odabrali telefonsku liniju.
- Korak 2** Pritisnite **Programi** .
- Korak 3** Odaberite **Preferencije korisnika > Preferencije poziva > Poziv na čekanju**.
- Korak 4** Odaberite **Uključeno** kako biste dopustili odgovor na dolazni poziv koji zvoni dok ste na drugom pozivu ili odaberite **Isključeno** kako biste onemogućili funkciju.
- Korak 5** Pritisnite **Postavi** za spremanje postavki.
-

Postavke zvuka

Izbornik **Preference korisnika > Audio preference** omogućuje vam prilagođavanje zvuka zvona i načina na koji želite odgovoriti na pozive.

Odredi zvučni uređaj za poziv

Na telefon ne možete istodobno priključiti analognu slušalicu i Bluetooth slušalicu. Odjednom možete upotrebljavati samo jednu slušalicu.

Ako je na telefon povezano nekoliko slušalica, možete birati audiouređaj koji ćete koristiti za poziv. Vaš se izbor primjenjuje prilikom upućivanja ili odgovaranja na poziv s tipkom linije ili odgovarajućom funkcijskom tipkom.

Postupak

- Korak 1** Pritisnite **Programi** .
- Korak 2** Odaberite **Preference korisnika** > **Audio preference** > **Preferirani audiouređaj**.
- Korak 3** Pritisnite **Odaberi** kako biste odabrali jednu od opcija:
- **Nema** – odabire zadnje korišteni zvučni uređaj.
 - **Zvučnik** – odabire zvučnik kao zvučni uređaj.
 - **Slušalica** – odabire slušalicu kao zvučni uređaj.
- Korak 4** Pritisnite **Postavi** za spremanje odabira.
-

Promjena zvuka zvona

Možete postaviti zvuk zvona za dolazni poziv.

Postupak

- Korak 1** Pritisnite **Programi** .
- Korak 2** Odaberite **Preference korisnika** > **Zvuk zvona** > **Kućni (n) - Zvuk zvona**, gdje je n=kućni broj.
- Korak 3** Prođite kroz popis sa zvukovima zvona i pritisnite **Reprod.** kako biste poslušali uzorak.
- Korak 4** Pritisnite **Odaberi** pa **Postavi** da biste sačuvali odabir.
-

Preferencije zaslona

Izbornik **Preference korisnika** > **Preference zaslona** omogućuje vam namještanje opcija prikaza zaslona vašeg telefona.

Promjena čuvara zaslona

Čuvar zaslona telefona možete omogućiti i odrediti njegov izgled i vrijeme neaktivnosti telefona do pojavljivanja čuvara zaslona.

Postupak

- Korak 1** Pritisnite **Programi** .
- Korak 2** Odaberite **Preference korisnika** > **Preference zaslona** > **Čuvar zaslona**.

- Korak 3** Odaberite **Uklj.** da biste uključili čuvar zaslona i odaberite **Isklj.** kako biste ga isključili.
- Korak 4** Da biste odabrali postavke, odaberite **Postavke čuvara zaslona**:
- **Vrsta čuvara zaslona** – izaberite jednu od sljedećih opcija:
 - **Sat** – prikazuje okrugli sat s podlogom u pozadini.
 - **Preuzmi sliku** – prikazuje sliku prosljeđenu s web-stranice telefona.
 - **Logotip**: Prikazuje logotip kao čuvar zaslona. Ova slika dodaje se u polje URL logotipa za web-stranicu telefona.
 - **Interval okidača** – unesite broj sekundi neaktivnosti telefona prije uključivanja čuvara zaslona.
 - **Interval osvježavanja** – unesite broj sekundi prije nego će se čuvar zaslona osvježiti (na primjer, ako odaberete rotaciju slika).
- Korak 5** Pritisnite **Postavi**.
-

Postavi brojač vremena pozadinskog svjetla

Možete prilagoditi dužinu vremena u kojem zaslon telefona svijetli prije nego se automatski priguši.

Postupak

- Korak 1** Pritisnite **Programi** .
- Korak 2** Odaberite **Preferencije korisnika > Preferencije zaslona > Brojač vremena pozadinskog osvjetljenja**.
- Korak 3** Pritisnite **Odaberi** za pomicanje kroz popis i odaberite trajanje koliko će pozadinsko osvjetljenje svijetliti:
- 10 sekundi
 - 20 sekundi
 - 30 sekundi
 - Uvijek uključeno
 - Off
- Korak 4** Primijenite odabir pritiskom na **Postavi**.
-

Prilagođavanje svjetline ili kontrasta zaslona telefona

Postupak

- Korak 1** Pritisnite **Programi** .

- Korak 2** Odaberite **Preferencije korisnika** > **Preferencije zaslona**, a zatim odaberite **Razina kontrasta** ili **Svjetlina zaslona** (samo za 6871).
- Korak 3** Pritišćite navigacijski klaster gore ili dolje kako biste povećali ili smanjili kontrast ili svjetlinu.
- Korak 4** Pritisnite **Spremi**.

Postavi podlogu telefona

Možete odabrati podlogu (pozadinu) za zaslon telefona.

Postupak

- Korak 1** Pritisnite **Programi** .
- Korak 2** Odaberite **Preferencije korisnika** > **Preferencije zaslona** > **Podloga**.
- Korak 3** Pritisnite **Odaberi** za pomicanje kroz popis i odaberite podlogu.
- Korak 4** Primijenite odabir pritiskom na **Postavi**.

Preferencije konzole polaznika

Izbornik **Preferencije korisnika** > **Preferencije konzole polaznika** omogućuje prilagodbu prikaza poziva.

Promjena načina prikaza

Postupak

- Korak 1** Pritisnite **Programi** .
- Korak 2** Odaberite **Preferencije korisnika** > **Preferencije konzole za pozive** > **Način prikaza**.
- Dostupne su sljedeće opcije:
- **Ime**
 - **Kućni broj**
 - **Oboje**
- Korak 3** Odaberite način prikaza i pritisnite **Postavi**.

Wi-Fi postavke

Wi-Fi postavke su dostupne samo na Cisco IP telefonima 8861 za više platformi.

Možete prilagoditi Wi-Fi postavke za svoj telefon iz izbornika **Wi-Fi konfiguracija** u izborniku **Mrežna konfiguracija** na telefonu. Neke od Wi-Fi postavki također su dostupne na web-stranici telefona.

Povezivanje telefona s bežičnom mrežom pri prvom pokretanju

Telefon automatski pretražuje dostupne Wi-Fi mreže u bilo kojoj od sljedećih situacija:

- kad se telefon najprije podiže bez mrežne veze
- kad telefon nije priključen na mrežu nakon tvorničkog ponovnog postavljanja.

Nakon dovršetka procesa Wi-Fi skeniranja prikazat će se popis dostupnih Wi-Fi mreža.

Postupak

- Korak 1** S popisa odaberite Wi-Fi mrežu.
- Vidjet ćete sljedeće opcije:
- **Skeniranje** – telefon skenira ponovno za raspoložive mreže.
 - **Postavljanje** – otvara stranicu **Postavljanje Wi-Fi-ja**.
 - **Preskoči** – vidjet ćete poruku *Ako preskočite ovaj korak, morat ćete ručno konfigurirati mrežu.* Ako potvrdite preskakanje stranice **Povezivanje na Wi-Fi**, prikazuje se funkcijska tipka **Wi-Fi skeniranje**.
- Korak 2** Pritisnite **Postavljanje** i popunite polja.
- Korak 3** Pritisnite **Poveži**.
-

Pokretanje Wi-Fi skeniranja pomoću funkcijskih tipki

Pomoću funkcijske tipke **Wi-Fi skeniranje** možete skenirati dostupne bežične mreže. Funkcijska tipka prikazuje se na zaslonu telefona u bilo kojoj od sljedećih situacija:

- kada preskočite Wi-Fi vezu pri prvom podizanju sustava bez ožičene mrežne veze
- kad god telefon izgubi mrežnu vezu, a Wi-Fi telefona je uključen



Napomena Funkcijska tipka **Wi-Fi skeniranje** ne prikazuje se ako je **Tip Wi-Fi-ja** postavljen na **WPS**.

Postupak

- Korak 1** Pritisnite funkcijsku tipku **Wi-Fi skeniranje** kada se prikaže na zaslonu telefona.

Prikazuje se poruka **Bežično skeniranje** u tijeku. Kada se skeniranje dovrši, prikazat će se popis mreža. Vidjet ćete sljedeće opcije:

- **Skeniranje** – skenirajte ponovno za raspoložive mreže.
- **Postavljanje** – otvara stranicu **Postavljanje Wi-Fi-ja**.
- **Odustajanje** – zatvara popis mreža.

Korak 2 S popisa odaberite Wi-Fi mrežu.

Korak 3 Pritisnite **Odabir** i popunite polja.

Korak 4 (Neobavezno) Pritisnite **Spremi** kako biste spremili postavke kao Wi-Fi profil. Kasnije se možete povezati s ovom mrežom s profilom.

Korak 5 Pritisnite **Poveži**.

Uključite ili isključite Wi-Fi s telefona

Možete omogućiti ili onemogućiti bežični LAN vašeg telefona iz izbornika **Wi-Fi konfiguracije**. Prema zadanim postavkama, bežični LAN na vašem telefonu je omogućen.

Postupak

Korak 1 Pritisnite **Programi** .

Korak 2 Odaberite **mrežna konfiguracija > Wi-Fi konfiguracije > Wi-Fi**.

Korak 3 Pritisnite **odaberite** gumb za uključivanje/isključivanje Wi-Fi mreže.

Korak 4 Pritisnite **Postavi** kako biste spremili promjene.

Uključite ili isključite Wi-Fi sa Phone Web Page

Možete omogućiti ili onemogućiti bežični LAN vašeg telefona s Phone Web Page. Uključite Wi-Fi tako da se telefon povezuje s bežičnom mrežom automatski ili ručno. Prema zadanim postavkama, bežični LAN na vašem telefonu je omogućen.

Postupak

Korak 1 Na Phone Web Page, odaberite **User Login > Advanced > Voice > System**.

Korak 2 Idite na odjeljak **Wi-Fi postavke** i postavite polje **uključen Wi-Fi telefona** na **Da**.

Korak 3 Kliknite **Pošalji sve promjene**.

Povežite telefon na Wi-Fi ručno

Prilikom postavljanja Wi-Fi profila nudi vam se mogućnost ručnog povezivanja telefona s bežičnom mrežom. Možete uspostaviti vezu sa zaslona **Wi-Fi profila** ili sa **postavljanje Wi-Fi** zaslona.

Većina Wi-Fi profila na **Wi-Fi profil** zaslonu povezuje se automatski pri dodjeli resursa za telefon.

Prije nego počnete

- Uključite Wi-Fi s telefona
- Isključite telefon s ožičenom mrežom.

Postupak

Korak 1 Pritisnite **Programi** .

Korak 2 Odaberite **mrežna konfiguracija > Wi-Fi konfiguracija > Wi-Fi profil**.

Korak 3 Na zaslonu **Wi-Fi profila**, odaberite neku od radnji za povezivanje na Wi-Fi.

- Odaberite bilo koji od konfiguriranih Wi-Fi profila i kliknite **Povezivanje**.
- Pritisnite **Pregled** i odaberite jednu bežičnu mrežu na zaslonu **Povezivanje s Wi-Fi**. Na zaslonu **Postavljanje Wi-Fi profila** unesite vrijednosti u polja i pritisnite **Povezivanje**.

Pogledajte profila tablicu **Parametar** za vrijednosti polja [Postavljanje Wi-Fi profila s telefona, na stranici 145](#).

Povežite telefon na bežičnu mrežu pomoću WPS-a

Wi-Fi Protected Setup (WPS) omogućuje lakši način povezivanja telefona s bežičnom mrežom. S WPS-om ne morate unositi detaljne postavke za pristupnu točku kako biste se povezali s vezom putem Wi-Fi profila. Možete koristiti gumb WPS na pristupnoj točki ili PIN kôd za povezivanje s mrežom putem WPS-a.

Mogućnost WPS-a dostupna je samo u izborniku na zaslonu telefona. Na web-stranici telefona možete konfigurirati telefon samo za povezivanje s bežičnom mrežom pomoću Wi-Fi profila.

Prije nego počnete

Omogućite WPS na pristupnoj točki.

Postupak

Korak 1 Pritisnite **Programi** .

Korak 2 Odaberite **Mrežna konfiguracija > Wi-Fi konfiguracije > Tip Wi-Fi-ja**.

Korak 3 Pritisnite navigacijsku tipku kako biste uključili vrstu Wi-Fi veze u **WPS**.

Korak 4 Pritisnite **Postavi**.

Konfiguracija gumba i **konfiguracija PIN**-aprikazuju se u odjeljku **Tip Wi-Fi-ja**. Da biste se povezali s mrežom, slijedite jedan od sljedećih koraka.

Korak 5 Povežite se s mrežom pomoću gumba WPS na pristupnoj točki.

- a) Odaberite **Konfiguracija gumba**.
- b) Pritisnite gumb WPS na pristupnoj točki.
Naziv gumba može varirati na vašoj pristupnoj točki.
- c) Pritisnite **Nastavi** na svom telefonu.

Korak 6 Povežite se s mrežom pomoću PIN koda.

- a) Odaberite **Konfiguracija PIN-a**.
8-znamenasti PIN kôd prikazuje se na zaslonu telefona.
- b) Idite na web-stranicu pristupne točke i upišite PIN kôd.

Postupak unosa PIN koda može se razlikovati na vašim pristupnim točkama. Za više detalja pogledajte odgovarajući korisnički vodič vaše pristupne točke.

Nakon uspješnog ili neuspješnog povezivanja, status veze prikazuje se na zaslonu telefona.

Povezivanje s Wi-Fi mrežom kad telefon prikazuje poruku neuspjele veze

Ako vaš telefon podržava Wi-Fi, on pruža podatke o statusu ako nema mrežnu vezu kada se podiže. Ako vidite poruku *Provjerite svoje internetske postavke ili se obratite svom davatelju usluga*.

Prije nego počnete

Telefon ne smije biti priključen na Ethernet kabel.

Postupak

Korak 1 Pritisnite **Wi-Fi skeniranje**.
Prikazuje se popis Wi-Fi mreža.

Korak 2 Pritisnite jednu od ovih mogućnosti:

- **Skeniranje** – ponovno skeniranje za mreže.
- **Odabir** – konfiguriranje istaknute mreže.

Korak 3 Označite mrežu s popisa.

Korak 4 Pritisnite **Odaberi**.

Korak 5 Odaberite jednu od sljedećih mogućnosti:

- **Odustajanje** – vratite se na prethodni zaslon.
- **Spremanje** – spremite mrežu s podacima koje ste unijeli.
- **Povezivanje** – povežite se s odabranom mrežom.

Korak 6 Pritisnite **Poveži**.

Napomena Gore navedeni koraci također se primjenjuju ako vaš telefon izgubi mrežnu vezu u bilo koje vrijeme nakon što se podigne, a nije priključen na Ethernet kabel.

Postavljanje Wi-Fi profila s telefona

Možete dodati najviše četiri Wi-Fi profila. Ovaj profil možete koristiti za povezivanje telefona na Wi-Fi mrežu.

Postupak

- Korak 1** Pritisnite **Programi** .
- Korak 2** Odaberite **mrežna konfiguracija > Wi-Fi konfiguracija > Wi-Fi profil**.
- Korak 3** Na zaslonu **Wi-Fi profil** idite do reda u popisu za koji želite postaviti profil.
- Korak 4** Pritisnite gumb **Odaberi**.
- Također možete pritisnuti **Opcije**, a zatim odabrati **Uredi**.
- Korak 5** Na zaslonu **Uređivanje profila**, postavite parametre kao što se spominju u tablici **Parametri profila**.

Tablica 15: Parametri profila

Parametar	Opis
Način rada sigurnosti	Omogućuje vam da odaberite metodu ovjere koja se koristi za siguran pristup Wi-Fi mreži. Ovisno o metodi koju odaberete, lozinku, pristupni izraz ili polje tipki pojavit će se tako da vam omogućava da date vjerodajnice koje su potrebne za pristup Wi-Fi mreži. Opcije su: <ul style="list-style-type: none"> • Auto • EAP-FAST • PEAP-GTC • PEAP-MSCHAPV2 • PSK • WEP • Ništa Zadano: PSK
Naziv mreže	Omogućuje vam da unesete ime za SSID-ove. To ime se prikazuje na telefonu. Više profila može imati isti naziv mrežne s različitim načinom sigurnosti. To ime se prikazuje na telefonu.

Parametar	Opis
Korisnički ID	Omogućuje vam da upišete ID korisnika za mrežni profil. Ovo polje je dostupno kada postavite način sigurnosti na automatski, EAP brzo, PEAP GTC, PEAP, ili (MSCHAPV2). To je obavezno polje i omogućuje maksimalnu duljinu od 32 alfanumerička znaka.
Lozinka	Omogućuje vam da upišete lozinku za mrežni profil koje stvorite. Ovo polje je dostupno kada postavite način sigurnosti na automatski, EAP brzo, PEAP GTC, PEAP, ili (MSCHAPV2). To je obavezno polje i omogućuje maksimalnu duljinu od 64 alfanumeričke znakove.
WEP ključ	Omogućuje vam da upišete lozinku za mrežni profil koje stvorite. Ovo polje je dostupno kada postavite način sigurnosti WEP. To je obavezno polje i omogućuje maksimalnu duljinu od 32 alfanumerička znaka.
Zaporka	Omogućuje vam da upišete lozinku za mrežni profil koje stvorite. Morate unijeti tu vrijednost kada je način sigurnosti PSK.
Frekvencijski opseg	Omogućuje vam da odaberete opseg učestalost bežičnog signala koji se koristi u WLAN. Opcije su: <ul style="list-style-type: none"> • Auto • 2,4 GHz • 5 GHz Zadano: automatski

Korak 6 Pritisnite **Spremi**.

Postavljanje Wi-Fi profila

Možete konfigurirati Wi-Fi profil s Phone Web Page ili profila udaljenog uređaja, dinkronizirati i pridružiti profil već dostupnim Wi-Fi mrežama. Ovaj Wi-Fi profil možete koristiti za povezivanje na Wi-Fi. Možete konfigurirati najviše četiri profila.

Postupak

Korak 1 Na Phone Web Page, odaberite **User Login > Advanced > Voice > System**.

Korak 2 Postavite polja za **Wi-Fi Profile** pomoću podataka koje vam je dao vaš administrator.

Korak 3 Kliknite **Pošalji sve promjene**.

Ako je na telefonu aktivan poziv, ne možete spremiti promjene.

Izbrisati Wi-Fi profil

Wi-Fi profil možete ukloniti s popisa kada vam više ne bude potreban.

Postupak

- Korak 1** Pritisnite **Programi** .
- Korak 2** Odaberite **mrežna konfiguracija > Wi-Fi konfiguracija > Wi-Fi profil**.
- Korak 3** Na zaslonu **Wi-Fi profil** odaberite Wi-Fi profil koji želite ukloniti.
- Korak 4** Pritisnite **Opcije**.
- Korak 5** Odaberite **izbrisati** i zatim potvrdite brisanje.
-

Promjena redoslijeda Wi-Fi profila

Možete odrediti položaj Wi-Fi profila na popisu. Wi-Fi profil na vrhu popisa ima najviši prioritet. Wi-Fi profil na vrhu popisa ima najviši prioritet i kada je Wi-Fi uključen, telefon koristi taj Wi-Fi profil za automatsko povezivanje tijekom dodjeljivanja.

Postupak

- Korak 1** Ako promijenite nalog za Wi-Fi profil s telefona, slijedite ove korake:
- Pritisnite **Programi** .
 - Odaberite **mrežna konfiguracija > Wi-Fi konfiguracija > Wi-Fi profil**.
 - Na **zaslonu Wi-Fi profila**, odaberite Wi-Fi za koji želite promijeniti redoslijed.
 - Pritisnite **Opcije**.
 - Odaberite **Premještanje prema gore** ili **Premještanje prema dolje** za pomicanje Wi-Fi profila jednu razinu prema gore ili jednu prema dolje u odnosu na popis.
- Korak 2** Ako promijenite nalog za Wi-Fi profil s Phone Web Page, slijedite ove korake:
- Na Phone Web Page, odaberite **User Login > Advanced > Voice > System**.
 - U odjeljku **Wi-Fi Profile (n)** postavite polje **Wi-Fi Profile Order** prema željenom poretku.
 - Kliknite **Pošalji sve promjene**.
-

Pregled i spremanje Wi-Fi mreže

Možete pregledati Wi-Fi profil da biste dobili popis dostupnih bežičnih mreža (SSID). Način sigurnosti i naziv mrežne imatju istu vrijednost kao skenirane SSID. Zatim možete uređivati polja bilo koje bežične mreže. Kada spremite promjene, spremaju se kao Wi-Fi profil na popisu Wi-Fi profila telefona. Ovaj novi profil Wi-Fi možete koristiti za povezivanje telefona s bežičnom mrežom.

**Napomena**

- Kad je sigurnosni način bežične mreže Ništa, PSK ili WEP, ne možete izmijeniti sigurnosni način rada. Na zaslonu **Sigurnosni način** možete vidjeti samo sigurnosni način koji je postavljen za mrežu. Na primjer, ako je način sigurnosti mreže PSK vidite samo PSK na zaslonu **Način sigurnosti**.
- Kada pregledavate bežičnu mrežu (SSID) koja je trenutno spojena ne možete uređivati **Naziv mreže** ovog SSID-a.

Postupak

- Korak 1** Pritisnite **Programi** .
- Korak 2** Odaberite **mrežna konfiguracija > Wi-Fi konfiguracija > Wi-Fi profil**.
- Korak 3** Na zaslonu **Wi-Fi profil** pritisnite **Pretraži** da biste dobili dostupne bežične mreže.
- Korak 4** (Neobavezno) Na zaslonu **Povezivanje na Wi-Fi** pritisnite **Pretraži** kako biste ponovno pretražili popis.
- Korak 5** Odaberite bežičnu mrežu i pritisnite **Odaberite** ili **Odaberite** gumb.
- Korak 6** Na zaslonu **Postavljanje Wi-Fi mreže**, postavite parametre kao što je objašnjeno u tablici **Parametri profila**.

Tablica 16: Parametri profila

Parametar	Opis
Način rada sigurnosti	<p>Omogućuje vam da odaberite metodu ovjere koja se koristi za siguran pristup Wi-Fi mreži. Ovisno o metodi koju odaberete, lozinku, pristupni izraz ili polje tipki pojavit će se tako da vam omogućava da date vjerodajnice koje su potrebne za pristup Wi-Fi mreži. Opcije su:</p> <ul style="list-style-type: none"> • Auto • EAP-FAST • PEAP-GTC • PEAP-MSCHAPV2 • PSK • WEP • Ništa <p>Zadano: PSK</p>
Naziv mreže	<p>Omogućuje vam da unesete ime za SSID-ove. To ime se prikazuje na telefonu. Više profila može imati isti naziv mreže s različitim načinom sigurnosti. To ime se prikazuje na telefonu.</p>

Parametar	Opis
Korisnički ID	Omogućuje vam da upišete ID korisnika za mrežni profil. Ovo polje je dostupno kada postavite način sigurnosti na automatski, EAP brzo, PEAP GTC, PEAP, ili (MSCHAPV2). To je obavezno polje i omogućuje maksimalnu duljinu od 32 alfanumerička znaka.
Lozinka	Omogućuje vam da upišete lozinku za mrežni profil koje stvorite. Ovo polje je dostupno kada postavite način sigurnosti na automatski, EAP brzo, PEAP GTC, PEAP, ili (MSCHAPV2). To je obavezno polje i omogućuje maksimalnu duljinu 64 alfanumeričke znakove.
WEP ključ	Omogućuje vam da upišete lozinku za mrežni profil koje stvorite. Ovo polje je dostupno kada postavite način sigurnosti WEP. To je obavezno polje i omogućuje maksimalnu duljinu od 32 alfanumerička znaka.
Zaporka	Omogućuje vam da upišete lozinku za mrežni profil koje stvorite. Morate unijeti tu vrijednost kada je način sigurnosti PSK.
Frekvencijski opseg	Omogućuje vam da odaberete opseg učestalost bežičnog signala koji se koristi u WLAN. Opcije su: <ul style="list-style-type: none"> • Auto • 2,4 GHz • 5 GHz Zadano: automatski

Korak 7 Pritisnite **Spremi**.

Prikaz Wi-Fi statusa

Može doći do problema povezanih s Wi-Fi vezom. Možete prikupiti informacije sa stranice **Wi-Fi status** da biste administratoru olakšali rješavanje problema.

Status s Phone Web Page možete pregledati i odabirom **User Login > Advanced > Info > Status > System Information**.

Postupak

Korak 1 Pritisnite **Programi** .

Korak 2 Odaberite **mrežna konfiguracija > Wi-Fi konfiguracije > Wi-Fi**.

Podaci koje vidite:

- **Wi-Fi status:** prikazuje je li Wi-Fi je spojen ili isključeni.
- **Naziv mreže:** naznačuje ime SSID.
- **Snaga signala:** naznačuje snagu signala mreže.
- **MAC adresa:** naznačuje MAC adresu telefona.
- **AP MAC adresa:** naznačuje MAC adresu pristupne točke (SSID).
- **Kanal:** naznačuje kanal na koji se Wi-Fi mreža šalje i prima podatke.
- **Učestalost:** naznačuje traku učestalosti bežičnog signala koji se koristi u bežičnom LANu.
- **Način sigurnosti:** naznačuje način sigurnosti postavljen za bežični LAN.

Pregledavanje poruka o statusu Wi-Fi veze na telefonu

Možete pregledavati poruke o statusu Wi-Fi veze telefona. Poruke vam mogu pomoći u dijagnozi problema s Wi-Fi vezom. Poruke sadrže:

- vrijeme povezivanja i MAC adresa pristupne točke
- vrijeme prekida veze i dijagnostički kôd
- vrijeme neuspjeha veze
- vrijeme kada se slabi signali pristupne točke nastavljaju više od 12 sekundi
- status memorije firmvera kada je slobodna memorija manja od 50K
- status gubljenja signala pristupne točke kada telefon ne može primati signal iz pristupne točke
- status nema odgovora za Wi-Fi autentifikaciju ili zahtjeve za pridruživanje
- status neuspjeha sustava TX
- status neuspješne veze WPS-a

Postupak

- Korak 1** Pritisnite **Programi** .
- Korak 2** Odaberite **Status > Wi-Fi poruka**.
- Korak 3** Za kretanje kroz izbornike upotrebljavajte vanjski prsten navigacijske skupine.
- Korak 4** Pritisnite **Pojedinosti** kako biste prikazali više pojedinosti o odabranoj poruci.
- Korak 5** (Neobavezno) pritisnite **Izbriši** za brisanje svih poruka.

HTTP proxy postavke

HTTP proxy možete postaviti na svom telefonu na izborniku **HTTP proxy postavke** izbornika **Konfiguracija mreže**. Neke od HTTP proxy postavki također su dostupne na web-stranici telefona.

Povezane teme

[Postavljanje proxy poslužitelja pomoću automatskog proxy načina rada](#), na stranici 151

[Postavljanje proxy poslužitelja pomoću ručnog proxy načina rada](#), na stranici 151

[Postavljanje proxy poslužitelja na web-stranici telefona](#), na stranici 152

Postavljanje proxy poslužitelja pomoću automatskog proxy načina rada

Automatski proxy način rada možete odabrati kako biste na telefonu postavili HTTP proxy poslužitelj.

Postupak

-
- Korak 1** Pritisnite **Programi** .
- Korak 2** Odaberite **Mrežna konfiguracija > HTTP proxy postavke > Proxy način rada**.
- Korak 3** Pritisnite gumb **Odaberi** skupine gumba za navigaciju da biste odabrali **Auto**.
- Korak 4** Istaknite **Automatsko otkrivanje (WPAD)**, odaberite **Uključi** da biste uključili Automatsko otkrivanje Web Proxyja (WPAD) koje se koristi za automatsko vraćanje PAC datoteke, odaberite **Isključi** da biste WPAD isključili.
- Prema zadanim postavkama vaš telefon koristi WPAD u automatskom proxy načinu rada.
- Korak 5** (opcija) Ako u prethodnom koraku isključite WPAD, trebate unijeti valjani URL za automatsku konfiguraciju proxyja (PAC) u **PAC URL**. Na primjer:
- ```
http://proxy.department.branch.example.com/pac
```
- Ako nemate PAC URL, obratite se svom administratoru.
- Korak 6** Pritisnite **Postavi** za primjenu postavki.
- 

## Postavljanje proxy poslužitelja pomoću ručnog proxy načina rada

Ručni proxy način rada možete odabrati kako biste na telefonu postavili HTTP proxy poslužitelj.

### Prije nego počnete

Administrator vam daje adresu poslužitelja i priključak proxy poslužitelja.

## Postupak

---

- Korak 1** Pritisnite **Programi** .
- Korak 2** Odaberite **Mrežna konfiguracija > HTTP proxy postavke > Proxy način rada**.
- Korak 3** Pritisnite gumb **Odaberi** skupine gumba za navigaciju da biste odabrali **Ručno**.
- Korak 4** U polje **Glavno računalo za proxy** unesite valjani naziv glavnog računala ili IP adresu proxy poslužitelja.
- Napomena** Ne pružajte shemu (`http://` ili `https://`) za glavno računalo za proxy.
- Korak 5** U polje **Proxy priključak** unesite valjani priključak poslužitelja navedenog proxy poslužitelja.
- Korak 6** (opcija) Ako vaš proxy poslužitelj zahtijeva provjeru autentičnosti, istaknite **Proxy provjera autentičnosti**, a zatim odaberite **Uključeno**.
- Korak 7** (opcija) Za pristup proxy poslužitelju unesite svoje korisničko ime i lozinku.  
Ako nemate korisničko ime i lozinku, obratite se svom administratoru.
- Korak 8** Pritisnite **Postavi** za primjenu postavki.
- 

## Postavljanje proxy poslužitelja na web-stranici telefona

Možete odabrati automatski ili ručni proxy način rada kako biste na web-stranici telefona postavili HTTP proxy poslužitelj.

### Postupak

---

- Korak 1** Na web-stranici telefona odaberite **Glasovni > sustav**.
- Korak 2** U odjeljku **HTTP Proxy postavke** postavite parametre opisane u sljedećoj tablici:

*Tablica 17: HTTP proxy postavke*

| Parametar        | Opis                                                                                                                                                                         |
|------------------|------------------------------------------------------------------------------------------------------------------------------------------------------------------------------|
| Proxy način rada | Odaberite proxy način rada za HTTP proxy postavku.<br>Opcije su: <ul style="list-style-type: none"> <li>• Auto</li> <li>• Ručne</li> <li>• Off</li> </ul> Zadano: isključeno |

| Parametar                                          | Opis                                                                                                                                                                                                                                                                                                                                                                 |
|----------------------------------------------------|----------------------------------------------------------------------------------------------------------------------------------------------------------------------------------------------------------------------------------------------------------------------------------------------------------------------------------------------------------------------|
| Koristi automatsko otkrivanje (WPAD)               | <p>Odaberite <b>Da</b> za korištenje mehanizma Automatsko otkrivanje Web proxyja (WPAD) radi automatskog dohvaćanja datoteke automatske konfiguracije proxyja (PAC).</p> <p>Ako je parametar postavljen na <b>Ne</b>, morate konfigurirati <b>PAC URL</b>.</p> <p>Ovaj parametar dostupan je kada postavite <b>Proxy način</b> na <b>Auto</b>.</p> <p>Zadana: da</p> |
| PAC URL                                            | <p>URL koji locira PAC datoteku.</p> <p>Ovaj parametar dostupan je kada postavite <b>Proxy način</b> na <b>Auto</b> i <b>Koristi automatsko otkrivanje (WPAD)</b> na <b>Ne</b>.</p>                                                                                                                                                                                  |
| Glavno računalo za proxy                           | <p>Adresa poslužitelja (naziv glavnog računala ili IP adresa) proxy poslužitelja.</p> <p>Ne pružajte shemu (<code>http://</code> ili <code>https://</code>).</p> <p>Ovaj parametar dostupan je kada postavite <b>Proxy način</b> na <b>Ručno</b>.</p>                                                                                                                |
| Proxy Port                                         | <p>Broj priključka proxy poslužitelja.</p> <p>Ovaj parametar dostupan je kada postavite <b>Proxy način</b> na <b>Ručno</b>.</p>                                                                                                                                                                                                                                      |
| Proxy poslužitelj zahtijeva provjeru autentičnosti | <p>Ako vaš proxy poslužitelj zahtijeva provjeru autentičnosti, odaberite <b>Da</b>. U suprotnom odaberite <b>Ne</b>. Konfiguracija parametra ovisi o stvarnom ponašanju proxy poslužitelja.</p> <p>Ovaj parametar dostupan je kada postavite <b>Proxy način</b> na <b>Ručno</b>.</p>                                                                                 |
| Korisničko ime                                     | <p>Unesite korisničko ime za korisničke vjerodajnice na proxy poslužitelju.</p> <p>Ovaj parametar dostupan je kada postavite <b>Proxy način</b> na <b>Ručno</b> i <b>Proxy poslužitelj zahtijeva provjeru autentičnosti</b> na <b>Da</b>.</p>                                                                                                                        |
| Lozinka                                            | <p>Unesite lozinku navedenog korisničkog imena u svrhu provjere autentičnosti proxyja.</p> <p>Ovaj parametar dostupan je kada postavite <b>Proxy način</b> na <b>Ručno</b> i <b>Proxy poslužitelj zahtijeva provjeru autentičnosti</b> na <b>Da</b>.</p>                                                                                                             |

**Korak 3** Kliknite **Pošalji sve promjene**.

---

## Postavke VPN veze

Možete postaviti i omogućiti VPN vezu na telefonu na izborniku **VPN postavke** izbornika **Mrežna konfiguracija**. Kako biste olakšali određivanje postavki, također možete konfigurirati parametre povezane s VPN postavkama na web-stranici telefona. Ako želite omogućiti VPN vezu, morate ponovno pokrenuti telefon.

Cisco IP telefoni 6821 za više platformi ne podržava VPN vezu

### Povezane teme

- [Postavljanje VPN veze](#), na stranici 154
- [Omogućavanje VPN veze](#), na stranici 155
- [Onemogućavanje VPN veze](#), na stranici 155
- [Postavljanje VPN veze na web-stranici telefona](#), na stranici 156
- [Prikaz statusa VPN-a](#), na stranici 157

## Postavljanje VPN veze

Na svojem telefonu možete postaviti VPN vezu. Nakon što izvršite postupak opisan u ovoj temi, dovršit će se samo VPN postavke. Svejedno trebate omogućiti VPN vezu ponovnim pokretanjem telefona ručnim ili automatskim načinom.

Ako VPN vezu želite postaviti na web-stranici telefona, pogledajte [Postavljanje VPN veze na web-stranici telefona, na stranici 156](#).

Cisco IP telefoni 6821 za više platformi ne podržava VPN vezu

### Prije nego počnete

Vaš administrator daje nužne informacije potrebne za uspostavu VPN veze.

### Postupak

---

- Korak 1** Pritisnite **Programi** .
- Korak 2** Odaberite **Mrežna konfiguracija > VPN postavke**.
- Korak 3** U polje **VPN poslužitelj** unesite IP adresu ili FQDN VPN poslužitelja.
- Korak 4** Unesite korisničke vjerodajnice u polja **Korisničko ime** i **Lozinka**.
- Korak 5** (opcija) Ako je potrebno, unesite naziv tunelske skupine u polje **Tunelska skupina**.  
Ako je polje prazno, to znači da se za ovu VPN vezu ne koristi tunelska skupina.
- Korak 6** Istaknite **Poveži se s VPN-on pri pokretanju**, pritisnite gumb **Odaberi** skupine gumba za navigaciju da biste odabrali **Uključi**.
- Korak 7** Pritisnite **Postavi** kako biste spremili postavke.



VPN postavke dovršene su. Informacije o omogućavanju VPN veze potražite u odjeljku [Omogućavanje VPN veze, na stranici 155](#).

## Omogućavanje VPN veze

Konfiguriranu VPN vezu možete omogućiti tako da automatski ponovno pokrenete telefon. Ako želite ručno ponovno pokrenuti telefon kako biste omogućili VPN vezu, pogledajte [Ponovno pokretanje telefona, na stranici 169](#).

### Prije nego počnete

VPN postavke dovršene su. Za pojedinosti pogledajte [Postavljanje VPN veze, na stranici 154](#) ili [Postavljanje VPN veze na web-stranici telefona, na stranici 156](#).

### Postupak

**Korak 1** Pritisnite **Programi** .

**Korak 2** Odaberite **Mrežna konfiguracija > VPN postavke**.

**Korak 3** Istaknite **Omogući VPN vezu**, pritisnite gumb **Odaberi** skupine gumba za navigaciju kako biste odabrali **Uključi** radi primjene izmjena.

**Napomena** Nakon što postavite **Omogući VPN vezu** na **Uključeno**, telefon se odmah pokušava povezati s VPN poslužiteljem. Tijekom postupka telefon se automatski ponovno pokreće.

VPN povezivanje traje oko jedne minute.

Nakon ponovnog pokretanja telefona ikona VPN veze  u gornjem desnom kutu zaslona telefona ukazuje na to da je VPN veza uspješno uspostavljena.

Ako VPN veza ne uspije, vrijednost **Omogući VPN vezu** ostaje **Isključeno**.

**Korak 4** (opcija) Pogledajte pojedinosti VPN veze. Na primjer, trenutačni status VPN veze i VPN IP adresu. Pojedinosti potražite u odjeljku [Prikaz statusa VPN-a, na stranici 157](#).



## Onemogućavanje VPN veze

VPN vezu možete onemogućiti ponovnim pokretanjem vašeg telefona u automatskom ili ručnom načinu.

### Prije nego počnete

Na vašem telefonu omogućena je VPN veza.

## Postupak

- Korak 1** Pritisnite **Programi** .
- Korak 2** Odaberite **Mrežna konfiguracija > VPN postavke**.
- Korak 3** Istaknite **Poveži se s VPN-om pri pokretanju**, pritisnite gumb **Odaberi** skupine gumba za navigaciju da biste odabrali **Isključi**.
- Korak 4** Pritisnite **Postavi** za spremanje postavki.
- Korak 5** Izvršite jednu od sljedećih radnji:
- Istaknite **Omogući VPN vezu**, odaberite **Isključi**.
- Napomena** Nakon što postavite **Omogući VPN vezu** na **Isključeno** telefon odmah pokušava prekinuti vezu s VPN poslužiteljem. Tijekom postupka telefon se automatski ponovno pokreće.
- Ručno ponovno pokrenite telefon, pogledajte odjeljak [Ponovno pokretanje telefona, na stranici 169](#).
- Prekidanje VPN veze traje oko jedne minute.
- Nakon ponovnog pokretanja telefona ikona VPN veze  na zaslonu telefona nestaje. To znači da je VPN veza uspješno onemogućena.
- Korak 6** (opcija) Provjerite je li VPN veza **Prekinuta**. Pojednostiti potražite u odjeljku [Prikaz statusa VPN-a, na stranici 157](#).

## Postavljanje VPN veze na web-stranici telefona

VPN vezu možete postaviti na web-stranici telefona.

Istu konfiguraciju možete definirati na telefonu, pogledajte [Postavljanje VPN veze, na stranici 154](#).

Cisco IP telefoni 6821 za više platformi ne podržava VPN vezu.

### Postupak

- Korak 1** Na web-stranici telefona odaberite **Glasovni > sustav**.
- Korak 2** U odjeljku **VPN postavke** postavite parametre definirane u sljedećoj tablici.

**Tablica 18: VPN postavke**

| Parametar       | Opis                                                   |
|-----------------|--------------------------------------------------------|
| VPN poslužitelj | IP adresa ili FQDN VPN poslužitelja.<br>Zadano: prazno |

| Parametar                  | Opis                                                                                                                                                 |
|----------------------------|------------------------------------------------------------------------------------------------------------------------------------------------------|
| VPN korisničko ime         | Unesite korisničko ime za korisničke vjerodajnice na VPN poslužitelju.<br>Zadano: prazno                                                             |
| VPN lozinka                | Za pristup VPN poslužitelju unesite lozinku navedenog korisničkog imena.<br>Zadano: prazno                                                           |
| VPN tunelska skupina       | Unesite tunelsku skupinu dodijeljenu korisniku VPN-a.<br>Tunelska skupina koristi se za prepoznavanje pravila skupine za VPN vezu.<br>Zadano: prazno |
| Povezivanje pri pokretanju | Odaberite hoće li se telefon automatski povezati s VPN poslužiteljem nakon ponovnog pokretanja.<br>Zadano: Ne                                        |

**Korak 3** Kliknite **Pošalji sve promjene** kako biste promjene spremili.

VPN postavke dovršene su. Informacije o omogućavanju VPN veze potražite u odjeljku [Omogućavanje VPN veze, na stranici 155](#).

## Prikaz statusa VPN-a

Možete provjeriti pojedinosti VPN veze. Na primjer, trenutni status VPN-a i VPN IP adresu svojeg telefona. Status možete pregledati i na web-stranici telefona odabirom **Informacije > Status > Status VPN-a**.

### Postupak

**Korak 1** Pritisnite **Programi** .

**Korak 2** Odaberite **Status > Status VPN-a**.

Možete pregledati sljedeće informacije:

- **VPN veza** – označava spaja li se telefon s VPN poslužiteljem. Status može biti *Spojeno* ili *Prekinuta veza*.
- **VPN IP adresa** – VPN IP adresa dodijeljena s VPN poslužitelja.
- **VPN maska pod mreže** – VPN maska pod mreže dodijeljena s VPN poslužitelja.
- **Poslano bajtova** – ukupno bajtova koje telefon šalje na mrežu putem VPN poslužitelja.

- **Primljeni bajtovi** – ukupno bajtova koje je telefon primio s mreže putem VPN poslužitelja.

## Izvršne postavke

Rukovoditeljske postavke dostupne su samo na Cisco IP telefonima 6871 za više platformi.

Ako vas je vaš administrator konfigurirao kao izvršnog korisnika sa skupinom pomoćnika, možete konfigurirati sljedeće postavke kako biste dijelili kontrolu nad pozivima sa svojim pomoćnicima:

- Možete aktivirati ili deaktivirati filtriranje poziva. Ako se vaš kućni broj poveže s poslužiteljem XSI BroadWorks, možete odabrati i način filtriranja poziva i tip.

Kada je filtriranje poziva uključeno, dolazni pozivi idu vašem pomoćniku prema kriterijima koje je konfigurirao vaš administrator.

Također primete dolazne pozive koji idu vašem pomoćniku ako je vaš administrator za vas omogućio probir poziva.

- Možete pregledati status uključivanja/isključivanja svojih pomoćnika.

Pomoćnici sa uključenim statusom imaju kontrolu nad pozivima rukovoditelja.



**Važno** Stavke izbornika koje se prikazuju na zaslonu telefona razlikuju se u sljedećim scenarijima:

- Vaš administrator omogućuje sinkronizaciju tipke značajke (FKS) na vašem kućnom broju.
- Vaš administrator povezuje kućni broj sa poslužiteljem XSI BroadWorks.

## Aktivirajte filtriranje poziva kao izvršni

Izvršite ovaj zadatak na aktivnom filtriranju poziva. Ako administrator konfigurira vaš pozivni broj za povezivanje s poslužiteljem XSI BroadWorks, možete odabrati način filtriranja poziva i tip filtriranja poziva.

Kada je filtriranje poziva aktivno, dolazni pozivi idu vašem pomoćniku prema kriterijima koje je konfigurirao vaš administrator.

Također primete dolazne pozive koji idu vašem pomoćniku ako je vaš administrator za vas omogućio probir poziva. Kada pomoćnik odgovori na poziv, vi na svom kućnom broju više ne vidite taj poziv.



**Važno** Ako aktivirate DND na svom telefonu, vaši pomoćnici ne dobivaju vaše dolazne pozive.

Birajte aktivacijski kôd usluge koji vam je dao vaš administrator ili slijedite postupak opisan dolje kako biste aktivirali filtriranje poziva.

## Prije nego počnete



Vaš vam administrator daje privilegije izvršnog korisnika.

Vaš administrator konfigurira i omogućuje kriterije filtriranja poziva na poslužitelju XSI BroadWorks.

## Postupak

### Korak 1

Izvršite jednu od sljedećih radnji:

- Ako je vaš administrator programirao funkciju **Rukovoditelj** na liniji tipki, telefon prikazuje **Rukovoditelj**  zajedno sa statusom filtriranja poziva (**Uključen** ili **Isključen**) na glavnom zaslonu. Pritisnite liniju tipki.
- Ako na tipki linije nemate konfiguriranu funkciju **Rukovoditelj**:
  1. Pritisnite **Programi** .
  2. Odaberite **rukovoditelja** .

### Korak 2

Slijedite dolje navedenu procedure prema stvarnim izbornicima prikazanim na telefonu.

- Ako administrator konfigurira vaš pozivni broj za povezivanje s poslužiteljem XSI BroadWorks:
  1. Odaberite **Filtar poziva** > **Filtar poziva**.
  2. Pritisnite  za odabir **Uključeno**.
  3. Odaberite način filtriranja poziva i tip filtriranja poziva.
    - **Način filtriranja poziva** – odaberite jednu od sljedećih mogućnosti:
      - **Jednostavno** – dolazni pozivi idu pomoćniku prema kriteriju filtriranja poziva konfiguriranom u jednostanom načinu
      - **Napredno** – dolazni pozivi idu pomoćniku prema kriteriju filtriranja poziva konfiguriranom u naprednom načinu
    - **Tip filtriranja poziva** – odaberite jednu od sljedećih mogućnosti:
      - **Napomena** Ova stavka izbornika dostupna je kada je **Način filtriranja poziva** postavljen na **Jednostavno**.
        - **Svi pozivi** – svi dolazni pozivi idu vašim pomoćnicima.
        - **Interni pozivi** – ako se vi i pozivatelji nalaze u istoj BroadSoft grupi, njihovi dolazni pozivi idu vašim pomoćnicima.
        - **Vanjski pozivi** – ako vi i pozivatelji niste u istoj BroadSoft grupi, njihovi dolazni pozivi idu vašim pomoćnicima.
  4. Pritisnite **Spremi** kako biste primijenili promjene.

- Ako vaš administrator omogućuje značajku sinkronizacije tipki (FKS) na vašem kućnom broju:
  1. Pritisnite funkcijsku tipku **Uklj.** kako biste aktivirali filtriranje poziva.
  2. Pritisnite  za izlaz.

## Deaktivirajte filtriranje poziva kao izvršni

Kada je filtriranje poziva isključeno, nijedan od dolaznih poziva ne ide vašem pomoćniku.

Birajte aktivacijski kôd usluge koji vam je dao vaš administrator ili slijedite postupak opisan dolje kako biste deaktivirali filtriranje poziva.



### Prije nego počnete

Vaš vam administrator daje privilegije izvršnog korisnika.

### Postupak



#### Korak 1

Izvršite jednu od sljedećih radnji:

- Ako je vaš administrator programirao funkciju **Rukovoditelj** na liniji tipki, telefon prikazuje **Rukovoditelj**  zajedno sa statusom filtriranja poziva (**Uključen** ili **Isključen**) na glavnom zaslonu. Pritisnite liniju tipki.
- Ako na tipki linije nemate konfiguriranu funkciju **Rukovoditelj**:
  1. Pritisnite **Programi** .
  2. Odaberite **rukovoditelja** .

#### Korak 2

Slijedite dolje navedenu procedure prema stvarnim izbornicima prikazanim na telefonu.

- Ako administrator konfigurira vaš pozivni broj za povezivanje s poslužiteljem XSI BroadWorks:
  1. Odaberite **Filtar poziva > Filtar poziva**
  2. Pritisnite  kako biste odabrali **Isključeno**.
  3. Pritisnite **Spremi** kako biste primijenili promjene.
- Ako vaš administrator omogućuje značajku sinkronizacije tipki (FKS) na vašem kućnom broju:
  1. Pritisnite funkcijsku tipku **Isklj.** kako biste deaktivirali filtriranje poziva.
  2. Pritisnite  za izlaz.

## Provjeri popis asistenata kao rukovoditelj

Možete pristupiti izborniku **Popisa pomoćnika** na telefonu kako biste provjerili pomoćnike koji su vam dodijeljeni. U izborniku se također prikazuju statusi uključeno/isključeno dodijeljenog pomoćnika.

### Prije nego počnete

Administrator vam je dodijelio barem jednog pomoćnika.



Vaš je administrator konfigurirao pozivni broj za povezivanje s poslužiteljem XSI BroadWorks. U suprotnom se imenik **Popis pomoćnika** prikazuje na telefonu.

Administrator je omogućio alfanumeričko biranje. U suprotnom, ne možete upućivati poziv pomoćniku s popisa pomoćnika.

### Postupak

#### Korak 1

Izvršite jednu od sljedećih radnji:

- Ako je vaš administrator programirao funkciju **Rukovoditelj** na tipki linije, telefon prikazuje **rukovoditelja**  zajedno sa statusom filtriranja poziva (**Uključen** ili **Isključen**) na glavnom zaslonu. Pritisnite liniju tipki.
- Ako na tipki linije nemate konfiguriranu funkciju **Rukovoditelj**:
  1. Pritisnite **Programi** .
  2. Odaberite **Izvršni** .

#### Korak 2

Odaberite **Popis pomoćnika**.

Na zaslonu **Popis pomoćnika** prikazuje se najviše 10 pomoćnika na telefonu.

Ako vaš administrator konfigurira više od jednog rukovoditelja na telefonu, na zaslonu će se prikazati samo pomoćnici prvog dostupnog rukovoditelja.

#### Korak 3

(opcija) Ako želite uputiti poziv jednom od pomoćnika, označite telefonski broj pomoćnika, a zatim pritisnite **Poziv**.

## Postavke pomoćnika izvršnog

Wi-Fi postavke su dostupne samo na Cisco IP telefonima 6871 za više platformi.

Ako vas je vaš administrator konfigurirao kao pomoćnika izvršnog, možete konfigurirati sljedeće postavke za dijeljenu kontrolu nad pozivima izvršnih:

- Možete pregledati pridružene rukovoditelje.
- Možete se odlučiti za ulazak ili izlazak iz skupine pomoćnika izvršnog ako je vaš administrator omogućio tu opciju za skupinu.

- Ako ste se odlučili za skupinu i kada želite da netko drugi odgovara na pozive u ime izvršnih umjesto vas, možete aktivirati preusmjerenje poziva na broj koji odaberete.

Preusmjerenje poziva možete bilo kada deaktivirati.

- Ako ste se odlučili za skupinu, možete aktivirati ili deaktivirati filtriranje poziva za izvršnog.

Kada je filtriranje poziva uključeno, vi i ostali pomoćnici povezani s izvršnim primaju dolazne pozive prema kriterijima koje je konfigurirao vaš administrator.



**Važno** Stavke izbornika koje se prikazuju na zaslonu telefona razlikuju se u sljedećim scenarijima:

- Vaš administrator omogućuje sinkronizaciju tipke značajke (FKS) na vašem kućnom broju.
- Vaš administrator povezuje kućni broj sa poslužiteljem XSI BroadWorks.

## Provjeri popis rukovoditelja kao asistent

Izborniku **Popis rukovoditelja** na telefonu kako biste provjerili rukovoditelje koje vam je dodijelio vaš administrator. Izbornik također prikazuje vaš trenutni status Uključeno/Isključeno za pridružene rukovoditelje zajedno s njihovim telefonskim brojevima.

### Prije nego počnete



Vaš vam administrator daje privilegije korisnika pomoćnika, uključuje vas u skupinu pomoćnika rukovoditelja.

Vaš je administrator konfigurirao pozivni broj za povezivanje s poslužiteljem XSI BroadWorks.

### Postupak

**Korak 1** Izvršite jednu od sljedećih radnji:

- Ako je vaš administrator programirao funkciju **Pomoćnik**  na tipki linije, pritisnite tipku linije.
- Ako na tipki linije nemate funkciju **Pomoćnik** :

1. Pritisnite **Programi** .
2. Odaberite **Pomoćnik** .

**Korak 2** Odaberite **Popis rukovoditelja**.

Na zaslonu **Popis rukovoditelja** prikazuje se najviše 10 rukovoditelja na telefonu.

Ako vaš administrator konfigurira više od jednog rukovoditelja na telefonu, na zaslonu će se prikazati samo rukovoditelji prvog dostupnog asistenta.



## Odlučite se za ulazak ili izlazak iz skupine izvršnih kao pomoćnik

Kada se uključite u skupinu izvršnog, dobivate zajedničku kontrolu nad pozivima izvršnog.

Kada se isključite iz skupine izvršnog, nemate nikakvu kontrolu nad pozivima izvršnog.

Ako administrator na vašem kućnom broju omogući sinkronizaciju ključa značajke (FKS), birajte odgovarajući aktivacijski kôd usluge koji vam je dao administrator kako biste se odlučili za ulazak ili izlazak iz skupine rukovoditelja. Preskoči postupak ispod.

Ako je vaš administrator konfigurirao vaš nastavak za povezivanje s poslužiteljem XSI BroadWorks, možete odabrati odgovarajući kôd za aktivaciju usluga ili pratiti postupak opisan u nastavku.

### Prije nego počnete





Vaš vam administrator daje privilegije korisnika pomoćnika i uključuje vas u skupinu pomoćnika rukovoditelja.

Vaš administrator vam daje dozvolu za uključivanje ili isključivanje iz skupine rukovoditelja.

### Postupak

#### Korak 1

Izvršite jednu od sljedećih radnji:

- Ako je vaš administrator programirao funkciju **Pomoćnik**  na tipki linije, pritisnite tipku linije.
- Ako na tipki linije nemate funkciju **Pomoćnik** :
  1. Pritisnite **Programi** .
  2. Odaberite **Pomoćnik** .

#### Korak 2

Odaberite **Popis rukovoditelja**.

#### Korak 3

Odaberite rukovoditelja u čiju se skupinu pomoćnika želite uključiti ili isključiti.

#### Korak 4

Pritisnite  za odabir **Uključivanje** za uključivanje u skupinu rukovoditelja ili odaberite **Isključivanje** za isključivanje iz skupine.

#### Korak 5

Pritisnite **Spremi** kako biste primijenili promjene.

## Aktivirajte ili deaktivirajte filtriranje poziva kao pomoćnik izvršnog

Pristupite zaslonu **Filtar poziva** kako biste aktivirali ili deaktivirali filtriranje poziva. Zaslone pokazuje popis izvršnih pridruženih svim kućnim brojevima pomoćnika na telefonu zajedno sa statusom filtriranja poziva (**Uključeno** ili **Isključeno**).

Kada je filtriranje poziva uključeno za izvršnog, vi i ostali pomoćnici povezani s izvršnim primete dolazne pozive izvršnog prema kriterijima koje je konfigurirao vaš administrator.

Kada izvršni ili drugi pomoćnik odgovore na poziv, vi na svom kućnom broju više ne vidite taj poziv.



**Važno** Aktiviranje ili deaktiviranje filtriranja poziva za izvršnog aktivira ili deaktivira postavku za sve pomoćnike u skupini izvršnog.

### Prije nego počnete



Nalazite se u skupini pomoćnika rukovoditelja.

Administrator omogućuje **stavku izbornika filtra poziva** na zaslonu telefona.



### Postupak

**Korak 1** Izvršite jednu od sljedećih radnji:

- Ako je vaš administrator programirao funkciju **Pomoćnik** na tipki linije, pritisnite tipku linije.
- Ako na tipki linije nemate funkciju **Pomoćnik**:

1. Pritisnite **Programi** .
2. Odaberite **pomoćnik** .

**Korak 2** Slijedite dolje navedenu procedure prema stvarnim izbornicima prikazanim na telefonu.

- Ako administrator konfigurira vaš pozivni broj za povezivanje s poslužiteljem XSI BroadWorks:
  1. Odaberite **Filtar poziva**.
  2. Označite izvršni, pritisnite  za uključivanje i isključivanje filtriranja poziva za istaknutu izvršnu.
  3. Pritisnite **Postavi**, a zatim pritisnite **U redu** kako biste primijenili promjene.
- Ako vaš administrator omogućuje značajku sinkronizacije tipki (FKS) na vašem kućnom broju:
  1. Odaberite izvršnog za kojeg želite aktivirati ili deaktivirati filtriranje poziva.
  2. Pritisnite  za uključivanje i isključivanje filtriranja poziva za istaknutog izvršnog.
  3. Pritisnite  za izlaz.

## Aktivirajte preusmjeravanje poziva kao izvršni pomoćnik

Pristupite zaslonu **Preusmjeravanje** za aktiviranje preusmjeravanja poziva kada želite da netko drugi prima dolazne pozive rukovoditelja.



**Važno** Ako aktivirate DND na svom kućnom broju, pozivi se ne preusmjeravaju.

Vi aktivirate preusmjeravanje poziva za kućni broj pomoćnika. Kada aktivirate preusmjeravanje poziva za kućni broj, ako upravljate s više rukovoditelja na tom kućnom broju, svi se dolazni pozivi rukovoditelja preusmjeravaju s tog kućnog broja.

Ostali pomoćnici u skupini nastavljaju primati dolazne pozive rukovoditelja.

Ostali kućni brojevi pomoćnika na vašem telefonu također nastavljaju primati dolazne pozive rukovoditelja.



### Prije nego počnete

Nalazite se u skupini pomoćnika rukovoditelja.

### Postupak

**Korak 1** Izvršite jednu od sljedećih radnji:

- Ako je vaš administrator programirao funkciju **pomoćnik** na tipki linije, pritisnite tipku linije.
- Ako na tipki linije nemate funkciju **Pomoćnik**:

1. Pritisnite **Programi** .
2. Odaberite **pomoćnik** .

**Korak 2** Sljedite dolje navedenu procedure prema stvarnim izbornicima prikazanim na telefonu.

- Ako administrator konfigurira vaš pozivni broj za povezivanje s poslužiteljem XSI BroadWorks:
  1. Odaberite **Preusmjeri > Preusmjeri**.
  2. Odaberite **Uključiza** aktiviranje preusmjeravanja poziva.
  3. Unesite **Preusmjeravanje broja** i unesite odredišni broj na koji želite preusmjeriti pozive.
  4. Pritisnite **Spremi** kako biste primijenili promjene.
- Ako vaš administrator omogućuje značajku sinkronizacije tipki (FKS) na vašem kućnom broju:
  1. Zaslone pokazuje popis rukovoditelja pridruženih svim kućnim brojevima pomoćnika na telefonu. Odaberite rukovoditelja pridruženog kućnom broju za koji želite aktivirati preusmjeravanje poziva.  
Kućni broj kojem je pridružen odabrani rukovoditelj pojavljuje se na vrhu.
  2. Pritisnite **Preusmjeri**.
  3. Unesite odredišni broj na koji želite preusmjeriti pozive.
  4. Pritisnite **Poziv** kako biste dovršili radnju.

5. Pritisnite  za izlaz.

Ako je vaš administrator na tipki linije programirao funkciju **Pomoćnik** ikona oznake tipke linije mijenja se u  kako bi se vidjelo da je uključeno preusmjeravanje poziva.

Ako ste jedini izvršni pomoćnik s kućnim brojem na telefonu, određišni se broj preusmjeravanja pojavljuje ispod tipke linije **Pomoćnik**.

## Deaktivirajte preusmjeravanje poziva kao pomoćnik izvršnog



### Prije nego počnete

Nalazite se u skupini pomoćnika izvršnog i uključeno je preusmjeravanje poziva.

### Postupak



**Korak 1** Izvršite jednu od sljedećih radnji:

- Ako je vaš administrator programirao funkciju **pomoćnik** na tipki linije, pritisnite tipku linije.
- Ako na tipki linije nemate funkciju **Pomoćnik**:

1. Pritisnite **Programi** .
2. Odaberite **pomoćnik** .

**Korak 2** Slijedite dolje navedenu procedure prema stvarnim izbornicima prikazanim na telefonu.

- Ako administrator konfigurira vaš pozivni broj za povezivanje s poslužiteljem XSI BroadWorks:
  1. Odaberite **Preusmjeri > Preusmjeri**.
  2. Odaberite **Isključi** za preusmjeravanje deaktiviranja poziva.
  3. Pritisnite **Spremi** kako biste primijenili promjenu.
- Ako vaš administrator omogućuje značajku sinkronizacije tipki (FKS) na vašem kućnom broju:
  1. Pritisnite **Preusmjeri CLR**.
  2. Pritisnite  za izlaz.

Ako je vaš administrator na tipki linije programirao funkciju **Pomoćnik** i preusmjeravanje poziva nije uključeno za nijedan drugi pozivni broj pomoćnika na telefonu, ikona oznake tipke linije **Pomoćnik** mijenja se iz  na .

## Rješavanje problema postavki pomoćnika izvršnog

**Pozivi ne uspijevaju iako je uključeno preusmjerenje poziva**

Provjerite da DND nije aktivirano za vaš kućni broj.

## Postavke administracije uređaja

Možete postaviti druge Preferencije s telefona u izborniku **Administracija uređaja**.

### Promjena formata vremena

Možete promijeniti trenutni format vremena koji se prikazuje na zaslonu telefona.

#### Postupak

- 
- Korak 1** Pritisnite **Programi** .
- Korak 2** Odaberite **Administracija uređaja > Datum/vrijeme > Format datuma**.  
Za namještanje postavki ljetnog računanja vremena odaberite **Administracija uređaja > Datum/vrijeme > Ljetno računanje vremena**. Odaberite **Uklj.** da biste uključili ljetno vrijeme i odaberite **Isklj.** kako biste ga isključili.
- Korak 3** (opcija) Odaberite **Administracija uređaja > Datum/vrijeme > Vremenska zona**.
- Korak 4** Odaberite format vremena i pritisnite **Postavi** kako bi se promjene primijenile.
- 

### Promjena formata datuma

Možete promijeniti format datuma koji se prikazuje na zaslonu telefona.

#### Postupak

- 
- Korak 1** Pritisnite **Programi** .
- Korak 2** Odaberite **Administracija uređaja > Datum/vrijeme > Format datuma**.
- Korak 3** Odaberite format datuma i pritisnite **Postavi** kako bi se promjene primijenile.
- 

## Postavi jezik

Ovisno o tome kako je vaš telefon konfiguriran, možda ćete moći promijeniti jezik koji telefon koristi.

## Postupak

---

- Korak 1** Pritisnite **Programi** .
- Korak 2** Odaberite **Administracija uređaja > Jezik**.
- Korak 3** S popisa dostupnih jezika odaberite jezik.
- Korak 4** Izaberite **Spremi**.
- 

## Postavi uštedu energije

Vaš telefon možete staviti u način rada za uštedu energije kad je telefon u mirovanju. Ako vaš telefon nije u mirovanju, ne možete uključiti uštedu energije i vidite poruku na zaslonu.



### Napomena

- U načinu uštede energije vaš telefon ne može primiti dolazne pozive.
  - Cisco IP telefoni 6821 za više platformi ne podržava štednju energije.
- 

Kada se telefon nalazi u načinu uštede energije, zaslon nije osvijetljen, a svijetli gumb **Odaberi**. Pritisnite gumb **Odaberi** kako biste aktivirali telefon.

## Postupak

---

- Korak 1** Pritisnite **Programi** .
- Korak 2** Odaberi **Administracija uređaja > Ušteda energije**.
- Korak 3** Izaberite **U redu**.
- 

## Postavljanje lozinke

Redovito ponovno postavljajte svoju lozinku za telefon i održavajte sigurnost mreže.

### Prije nego počnete

Morate imati lozinku.

## Postupak

---

- Korak 1** Pritisnite **Programi** .
- Korak 2** Odaberite **Administracija uređaja > Postavi lozinku**.
- Korak 3** Unesite svoju trenutnu lozinku u polje Stara lozinka.

- Korak 4** Unesite svoju novu lozinku u polja Nova lozinka i Ponovno unesite novu lozinku.
- Korak 5** Izaberite **Spremi**.

---

**Povezane teme**

[Postavljanje lozinke na web-stranici telefona](#), na stranici 173

## Postavi račun profila

Morate unijeti vjerodajnice za ponovno sinkroniziranje telefona s profilom dodjele resursa kada se to od vas zatraži na **Postavljanje računa profila** zaslonu.

Ako ste propustili **Postavljanje računa profila** zaslon, možete mu pristupiti iz zaslona telefona ili **Postavke** funkcijska tipka, ako je dostupna.

U slučaju bezuspješne prijave kontaktirajte administratora.

**Prije nego počnete**

Vaš administrator određuje vrstu autentikacije profila na vašem telefonu i opskrbljuje vas vjerodajnicama.

**Postupak**

---

- Korak 1** Pritisnite **Programi** .
- Korak 2** Odaberite **Administracija uređaja > Postava računa profila**.  
Vaše korisničko ime i lozinka automatski se ispunjavaju. Ta su polja prazna ako korisničko ime i lozinka nisu prethodno dodani.
- Korak 3** Pritisnite **Prijava** kako biste spremili svoje korisničko ime i lozinku.
- Napomena** Ako su polja **Korisničko ime** ili **Lozinka** prazna, telefon prikazuje sivu funkcijsku tipku **Prijava** koju ne možete pritisnuti.
- Ako su polja **Korisničko ime** ili **Lozinka** prazna, funkcijska tipka **Prijava** ne pojavljuje se. Nakon što unesete vrijednosti u oba polja vidjet ćete funkcijsku tipku **Prijava**.
- Korak 4** (opcija) Unesite novo korisničko ime i lozinku ako se želite prijaviti s novim setom vjerodajnica.
- 

## Ponovno pokretanje telefona

Možda ćete morati ponovno pokrenuti telefon kako bi nadogradnja softvera ili druge promjene stupile na snagu. Vaše postavke i druge prilagodbe neće se promijeniti.

**Postupak**

---

- Korak 1** Pritisnite **Programi** .
- Korak 2** Odaberite **Administracija uređaja > Ponovno pokreni**.

**Korak 3** Kako biste potvrdili da želite ponovno pokrenuti telefon, odaberite **U redu**.

---

## Preferencije web-stranice telefona

S web-stranica telefona možete prilagoditi neke postavke.

### Povezane teme

[Web-stranica telefona](#), na stranici 26

## Dodjela zvuka zvona za kućni broj pomoću web-stranice telefona

### Postupak

---

**Korak 1** Na web stranici telefona odaberite **User Login > Voice > Ext(n)**, gdje je **(n)** broj kućnog broja.

**Korak 2** U području **Postavke značajke poziva**, s padajućeg popisa odaberite **Zadano zvono**.

Ako ne želite odrediti zvuk zvona za telefonsku liniju, odaberite **Nema zvona**. Vaš telefon ne zvoni kada primete dolazni poziv.

**Korak 3** Kliknite **Pošalji sve promjene**.

---

## Glasnoća kontrolnog zvona

Glasnoću zvona dolaznog poziva možete kontrolirati na telefonu ili na web-stranici za administraciju telefona.

Ako vam administrator ograničava upravljanje glasnoćom zvona, ovaj zadatak ne možete izvesti ni s tipke za glasnoće telefona ni s web-stranice za administraciju telefona.

### Prije nego počnete

Vaš administrator mora vam dozvoliti upravljanje glasnoćom zvona.

### Postupak

---

Za upravljanje glasnoćom zvona učinite jedno od sljedećeg.

- Na telefonu pritisnite gumb **Glasnoća**  ili  kako biste smanjili ili pojačali glasnoću.

**Napomena** Kada vam administrator ograniči upravljanje glasnoćom zvona, pojavljuje se poruka koja pokazuje da nemate dozvolu za promjenu glasnoće zvona.



- Na web stranici telefon administracije, pristupite opcijama **Prijava korisnika > Naprednopa** odaberite **Glas > Korisnik > Glasnoća zvuka**. Unesite vrijednost za parametar **Glasnoća zvona** i kliknite **Pošalji sve promjene**.

Valjana vrijednost za parametar **Glasnoća zvona** varira od 0 do 15.

**Napomena** Kada vam administrator ograniči upravljanje glasnoćom zvona, parametar **Glasnoća zvona** ne pojavljuje u odjeljku **Glasnoća zvuka**.

## Uključite DND s web-stranice telefona

### Postupak

- Korak 1** Na web stranici telefona, odaberite **User Login > Voice > User**.
- Korak 2** Pod stavkom **Dodatne usluge**, postavite **Postavke DND-a** na **Da**.  
Možete uključiti DND za sve linije ako vaš administrator nije aktivirao značajku sinkroniziranja tipki (FKS).
- Korak 3** Kliknite **Pošalji sve promjene**.

## Konfiguriranje čuvara zaslona pomoću web-sučelja telefona

Čuvar zaslona možete konfigurirati za telefon. Ako je određeno vrijeme telefon neaktivan, on ulazi u način rada čuvara zaslona.

Pritisak bilo koje tipke vraća telefon u normalni način rada.

### Postupak

- Korak 1** Na internetskoj stranici telefona, odaberite **Glas > Korisnik**.
- Korak 2** U odjeljku **Zaslon** postavite polja kako je opisano u tablici u nastavku.

| Parametar           | Opis                                                                                                                                                                                                                                                                                                                                                     |
|---------------------|----------------------------------------------------------------------------------------------------------------------------------------------------------------------------------------------------------------------------------------------------------------------------------------------------------------------------------------------------------|
| Screen Saver Enable | Odaberite <b>Yes</b> kako biste omogućili čuvar zaslona na telefonu. Ako je određeno zaslonu.<br>Zadano: Ne                                                                                                                                                                                                                                              |
| Screen Saver Type   | Vrste čuvara zaslona. Opcije koje možete odabrati: <ul style="list-style-type: none"> <li>• <b>Clock</b> – prikazuje digitalni sat na običnoj pozadini.</li> <li>• <b>Download Picture</b> – prikazuje sliku prosljeđenu s web stranice telefona.</li> <li>• <b>Logo</b>: Prikazuje logotip na zaslonu telefona. Dodavanje logotipa u polju L</li> </ul> |

| Parametar              | Opis                                                                                                                                                                                                                                                                                              |
|------------------------|---------------------------------------------------------------------------------------------------------------------------------------------------------------------------------------------------------------------------------------------------------------------------------------------------|
| Čekanje čuvara zaslona | Trajanje neaktivnosti telefona prije nego što se prikaže čuvar zaslona.<br>Unesite vrijeme neaktivnost u sekundama koje treba isteći prije nego što se pokrene.<br>Zadano: 300                                                                                                                    |
| Picture Download URL   | URL koji locira (.png) datoteku za prikaz na pozadini zaslona telefona. Ako sliku od čuvar zaslona na zaslonu telefona.<br>Ako unesete netočan URL za preuzimanje nove pozadine, telefon se neće uspjeti nadopreuzetu pozadinu. Ako telefon nema prije preuzetih pozadina, prikazuje sivi zaslon. |
| URL logotipa           | Unesite URL ili putanju lokacije na koju je slika spremljena. Ako ste kao vrstu čuvar zaslona na zaslonu telefona.                                                                                                                                                                                |

**Korak 3** Kliknite **Pošalji sve promjene**.

## Ugađanje brojača vremena pozadinskog svjetla s web-stranice telefona

### Postupak

**Korak 1** Na web stranici telefona odaberite **Prijava korisnika > Napredno > Gls > Korisnik**.

**Korak 2** Pod stavkom **Zaslon** odaberite parametar trajanja za **Tajmer pozadinskog osvjetljenja**.

**Korak 3** U polju **Kontrast LCD-a** unesite broj za željenu svjetlinu.

## Dodavanje logotipa kao pozadine telefona

Ako želite dodati ikonu logotipa kao pozadinu zaslona telefona, učinite te s internetske stranice telefona.

### Postupak

**Korak 1** Na web stranici telefona, odaberite **User Login > Voice > User**.

**Korak 2** U odjeljku **Zaslon** odaberite **Logotip** iz polja **Pozadina telefona** te u polje **URL logotipa** unesite URL ili put za lokaciju na kojoj je spremljena slika logotipa.

**Korak 3** Kliknite **Pošalji sve promjene**.

Nakon što je logotip dodan u pozadinu telefona, ako odaberete **Zadano** iz popisa **Pozadina telefona** i snimite promjene nestat će ikona logotipa na zaslonu telefona.

## Omogući blokiranje anonimnih poziva sa web-stranice telefona

### Postupak

---

- Korak 1** Na web stranici telefona, odaberite **User Login > Voice > User**.
- Korak 2** Pod stavkom **Dodatne usluge**, postavite **Postavku blokiranje ANC-a** na **Da**.  
Postavka se primjenjuje na sve retke, osim za one u kojima je administrator omogućio sinkronizaciju Odbijanje anonimnog poziva između redaka i usluge BroadSoft XSI.
- Korak 3** Kliknite **Pošalji sve promjene**.
- 

## Omogući poziv na čekanju s web-stranice telefona

### Postupak

---

- Korak 1** Na web stranici telefona, odaberite **User Login > Voice > User**.
- Korak 2** Pod stavkom **Dodatne usluge**, postavite **Postavku CW** na **Da**.  
Postavka se primjenjuje na sve retke, osim za one u kojima je administrator omogućio sinkronizaciju poziva na čekanju između redaka i usluge BroadSoft XSI.
- Korak 3** Kliknite **Pošalji sve promjene**.
- 

## Postavljanje lozinke na web-stranici telefona

Lozinku možete ažurirati na web-stranici telefona.

### Prije nego počnete

Morate imati trenutačnu lozinku.

### Postupak

---

- Korak 1** Na web-stranici telefona odaberite **Glasovni > sustav**.
- Korak 2** U odjeljku **Konfiguracija sustava** locirajte parametar **Korisnička lozinka**, a zatim pored parametra kliknite **Promjena lozinke**.
- Korak 3** Unesite svoju trenutačnu lozinku u polje **Stara lozinka**.  
Ako nemate lozinku, polje ostavite prazno.
- Korak 4** Unesite novu lozinku u polje **Nova lozinka**.
- Korak 5** Kliknite **Pošalji**.

Na web-stranici prikazat će se poruka `Lozinka je uspješno promijenjena.`

---



# POGLAVLJE 7

## Dodatni pribor

- Podržani dodatni pribor, na stranici 175
- Naglavne slušalice, na stranici 176
- Pregled postavljanja modula za proširenje tipki Cisco serije 6800, na stranici 201
- Komplet za montažu na zid, na stranici 205

## Podržani dodatni pribor

Serijski 6800 Cisco IP Phone za više platformi podržava i Cisco i pribor treće strane.

**Tablica 19: Podrška za pribor za Serija 6800 Cisco IP Phone za više platformi**

| Dodatni pribor                                     | Vrsta                | 6821          | 6841          | 6851                                                 |
|----------------------------------------------------|----------------------|---------------|---------------|------------------------------------------------------|
| <b>Ciscov dodatni pribor</b>                       |                      |               |               |                                                      |
| Modul za proširenje tipki za Cisco IP telefon 6800 | Modul za dodavanje   | Nije podržano | Nije podržano | Podržano<br>Podržava jedan modul za proširenje tipki |
| Komplet za montažu na zid za Cisco IP telefon 6800 |                      | Nije podržano | Podržano      | Podržano                                             |
| Cisco naglavne slušalice serije 520                | USB                  | Nije podržano | Nije podržano | Nije podržano                                        |
| Cisco naglavne slušalice serije 530                | Uobičajeni RJ9       | Podržano      | Podržano      | Podržano                                             |
|                                                    | USB prilagodnik      | Nije podržano | Nije podržano | Nije podržano                                        |
| Cisco naglavne slušalice serije 560                | Standardni RJ9 i AUX | Nije podržano | Nije podržano | Nije podržano                                        |
|                                                    | USB                  | Nije podržano | Nije podržano | Nije podržano                                        |

| Dodatni pribor                           | Vrsta                  | 6821          | 6841          | 6851          | 6871          |
|------------------------------------------|------------------------|---------------|---------------|---------------|---------------|
| Cisco naglavne slušalice serije 700      | USB prilagodnik        | Nije podržano | Nije podržano | Nije podržano | Nije podržano |
|                                          | USB-C kabel            | Nije podržano | Nije podržano | Nije podržano | Nije podržano |
| <b>Dodatni pribor drugih proizvođača</b> |                        |               |               |               |               |
| Naglavne slušalice                       | Analogne               | Podržano      | Podržano      | Podržano      | Podržano      |
|                                          | Analogne širokopojasne | Podržano      | Podržano      | Podržano      | Podržano      |
|                                          | USB                    | Nije podržano | Nije podržano | Nije podržano | Nije podržano |
| Mikrofon                                 | Vanjska                | Nije podržano | Nije podržano | Nije podržano | Nije podržano |
| Zvučnici                                 | Vanjska                | Nije podržano | Nije podržano | Nije podržano | Nije podržano |

## Naglavne slušalice

S proizvođačem slušalica provjerite možete li slušalicu koristiti sa svojim Cisco telefonom.

Ako tijekom aktivnog poziva priključite naglavne slušalice u telefon, putanja zvuka automatski se usmjerava na naglavne slušalice.

## Važne sigurnosne informacije za slušalice



Visoki zvučni tlak - Izbjegavajte slušanje glasnih zvukova kroz druge periode da biste spriječili moguća oštećenja sluha.

Kada slušalice uključite, smanjite glasnoću zvučnika slušalica prije nego ih stavite na glavu. Ukoliko se sjetite smanjiti glasnoću prije nego ih skinete, ostatak će smanjena kada ih sljedeći put uključite.

Budite svjesni svog okruženja. Kod korištenja slušalica mogu se blokirati važni vanjski zvukovi, posebno u hitnim i glasnim okruženjima. Ne upotrebljavajte slušalice pri vožnji. Ne ostavljajte slušalice ili kabele slušalica na mjestima gdje se ljudi ili ljubimci mogu o njih spotaknuti. Uvijek nadgledajte djecu koja su u blizini vaših slušalica ili kabela slušalica.

## Cisco Headset 320

### Povezivanje Cisco naglavnih slušalica 320

Slušalice morate povezati sa svojim telefonom.

### Prije nego počnete

Vaš administrator omogućuje periferni inventar.

### Postupak

---

- Korak 1** Priključite slušalice na telefon USB kabelom.
- Nakon povezivanja na zaslonu telefona prikazuje se poruka **Cisco naglavne slušalice**. Na zaslonu se prikazuje i funkcijska tipka **Odustani**.
- Korak 2** (opcija) Navigirajte do stavki **Aplikacije > Status > Dodatna oprema** da biste provjerili naziv slušalica na popisu **Dodatna oprema**.
- Korak 3** (opcija) Kliknite **Detalji** da biste provjerili detalje o slušalicama.
- Nakon uparivanja i povezivanja telefona sa slušalicama prikazuju se detalji o slušalicama. Detalji o slušalicama koje telefon prikazuje su **Naziv**, **Model**, **Serijski broj** i **Firmver**.
- Ako je verzija slušalice niža od konfigurirane verzije telefona i početna je stranica neaktivna, telefon od vas traži da nadogradite trenutnu verziju na najnoviju verziju. Pojediniosti potražite u odjeljku [Nadogradnja Cisco naglavnih slušalica 320, na stranici 177](#)
- Korak 4** Isključite slušalice iz telefona.
- Na telefonu se prikazuje **Dodatna oprema odspojena**. Slušalice se uklanjaju na popisu **Dodatna oprema**.
- 

## Nadogradnja Cisco naglavnih slušalica 320

Ako je verzija niža od konfigurirane verzije, morate nadograditi verziju firmvera slušalica da biste ih uparili s telefonom.

### Prije nego počnete

Cisco naglavne slušalice 320 povezane su s telefonom.

### Postupak

---

- Korak 1** Kada povežete slušalice, kliknite funkcijsku tipku **Nadogradnju** kada se pojavi zaslon za nadogradnju.
- Tijekom postupka nadogradnje na vrhu zaslona telefona prikazuje se ikona slušalica. Nakon dovršetka nadogradnje ikona nestaje. Detalje o slušalicama možete vidjeti na zaslonu telefona **Dodatna oprema**.
- Korak 2** (opcija) Kliknite funkcijsku tipku **Odgodi** da biste odgodili postupak ili možete kliknuti funkcijsku tipku **Odustani** da biste odustali od nadogradnje.
- Ako ne izvršite nikakve radnje, nadogradnja se automatski pokreće nakon nekog vremena.
-

## Kontrole slušalica 320 – Webex

Sljedeći dijagram prikazuje kontroler i LED indikatore Cisco naglavnih slušalica serije 320.





Tablica 20: Gumbi Cisco naglavnih slušalica serije 320

| Broj | Simbol | Button                                                                                                                          | Radnja                                                                                                                                                                                                                                                 |
|------|--------|---------------------------------------------------------------------------------------------------------------------------------|--------------------------------------------------------------------------------------------------------------------------------------------------------------------------------------------------------------------------------------------------------|
| 1    |        | Isključivanje zvuka                                                                                                             | Utišajte i uključite zvuk poziva.                                                                                                                                                                                                                      |
| 2    |        | Gumb Webex<br><b>Napomena</b> Ovaj je gumb dostupan kada ne radite na telefonu, ali radite u sustavu s pomoću aplikacije Webex. | Odgovorite na poziv, završite, odbijte, zadržite i nastavak poziv.<br>Kada slušalice 320 povežete izravno sa sustavom USB priključkom, gumbom Webex postavite aplikaciju na vrh zaslona radne površine ili se pridružite nadolazećim Webex sastancima. |
| 3    |        | Pojačavanje glasnoće                                                                                                            | Pojačajte glasnoću.                                                                                                                                                                                                                                    |
| 4    |        | Smanjivanje glasnoće                                                                                                            | Smanjite glasnoću.                                                                                                                                                                                                                                     |



Tablica 21: Status LED indikatora Cisco naglavnih slušalica serije 320

| Status poziva                                | Status LED indikatora             | LED                                                                                 |
|----------------------------------------------|-----------------------------------|-------------------------------------------------------------------------------------|
| Dolazni poziv<br>Predstojeći Webex sastanak* | Treperi u zelenoj boji            |  |
| Aktivni poziv/sastanak                       | Postojano svijetli u zelenoj boji |  |
| Slušalicama je isključen zvuk                | Postojano svijetli u crvenoj boji |  |

## Kontrole slušalica 320 – Teams

Sljedeći dijagram prikazuje kontroler i LED indikatore Cisco naglavnih slušalica serije 320.











Tablica 22: Gumbi Cisco naglavnih slušalica serije 320

| Broj | Simbol                                                                              | Button              | Radnja                            |
|------|-------------------------------------------------------------------------------------|---------------------|-----------------------------------|
| 1    |  | Isključivanje zvuka | Utišajte i uključite zvuk poziva. |

| Broj | Simbol                                                                            | Button                                                                                                                                    | Radnja                                                                                                                                                                                                                                                                                                                              |
|------|-----------------------------------------------------------------------------------|-------------------------------------------------------------------------------------------------------------------------------------------|-------------------------------------------------------------------------------------------------------------------------------------------------------------------------------------------------------------------------------------------------------------------------------------------------------------------------------------|
| 2    |  | Gumb Microsoft Teams<br><b>Napomena</b> Ovaj je gumb dostupan kada ne radite na telefonu, ali radite u sustavu s pomoću aplikacije Teams. | <ul style="list-style-type: none"> <li>Odgovorite na poziv, završite, odbijte, zadržite i nastavak poziv.</li> <li>Kada slušalice 320 povežete izravno sa svojim sustavom USB priključkom, gumbom Teams postavite aplikaciju Teams na vrh zaslona radne površine ili se pridružite nadolazećim sastancima servisa Teams.</li> </ul> |
| 3    | +                                                                                 | Pojačavanje glasnoće                                                                                                                      | Pojačajte glasnoću.                                                                                                                                                                                                                                                                                                                 |
| 4    | -                                                                                 | Smanjivanje glasnoće                                                                                                                      | Smanjite glasnoću.                                                                                                                                                                                                                                                                                                                  |

Tablica 23: Status LED indikatora Cisco naglavnih slušalica serije 320

| Status poziva                                  | Status LED indikatora             | LED                                                                                   |
|------------------------------------------------|-----------------------------------|---------------------------------------------------------------------------------------|
| Dolazni poziv                                  | Trepće bijelo                     |   |
| U aktivnom pozivu ili na sastanku              | Postojano svijetli u zelenoj boji |  |
| Poziv na čekanju                               | Pulsira u zelenoj boji            |  |
| Povezivanje sa servisom Microsoft Teams        | Pulsira bijelo                    |  |
| Povezano sa servisom Microsoft Teams           | Bijelo                            |  |
| Nadolazeći sastanak na servisu Microsoft Teams | Pulsira bijelo                    |  |

| Status poziva                                          | Status LED indikatora                | LED                                                                                 |
|--------------------------------------------------------|--------------------------------------|-------------------------------------------------------------------------------------|
| Povezivanje s aplikacijom Microsoft Teams nije uspjelo | Trepće bijelo, a zatim se isključuje |  |
| Slušalicama je isključen zvuk                          | Postojano svijetli u crvenoj boji    |  |

## Cisco slušalice serije 500

Možete koristiti Cisco naglavne slušalice serije 500 vašim Cisco IP telefon 6871 – telefoni za više platformi. Serija Cisco slušalica 500 nudi poboljšano iskustvo sa:

- Indikatorima za vrijeme poziva: upaljene LED lampice na pločici za uho.
- Pojednostavljene kontrole poziva
- Prilagođen audio

Podržane slušalice su:

- Cisco naglavne slušalice serije 520
- Cisco slušalice 531 i 532
- Cisco naglavne slušalice serije 560 (Standardna i višestruka osnovna stanica)

## Cisco slušalice 521 i 522

Cisco slušalice 521 i 522 dvoje su žičane slušalice razvijene za upotrebu na Cisco IP telefonima i uređajima. Cisco naglavne slušalice 521 sadrže jednu slušalicu za produljeno korištenje i udobnost. Cisco naglavne slušalice 522 sadrže dvije slušalice za korištenje u bučnom radnom mjestu.

Obje slušalice sadrže priključak od 3,5 mm za korištenje na prijenosnim računalima i mobilnim uređajima. USB linijski kontroler s USB priključkom dostupan je za korištenje na Cisco IP telefon 6871 – telefoni za više platformi. Kontroler je jednostavan način za odgovaranje na pozive i za pristup osnovnim značajkama telefona poput čekanja i nastavka te upravljanja glasnoćom.

Cisco naglavne slušalice 521 i 522 zahtijevaju firmver za više platformi izdanje 11.2 (3) ili novije. Nadogradite vaše telefone najnovijom opremom prije upotrebe ovih slušalica.

Za provjeru modela telefona i verzije firmvera koje imate pritisnite **Aplikacije** i odaberite **Status > Informacije o proizvodu**. Polje **Naziv proizvođača** prikazuje model vašeg telefona. Polje **Verzija softvera** prikazuje instalirani spremnik gdje možete pogledati inačicu firmvera.

## Gumbi i LED za Cisco slušalice 561 i 562

Gumbi kontrolora upotrebljavaju se za osnovne značajke poziva.

Slika 16: Kontroler Cisco slušalica 521 i 522

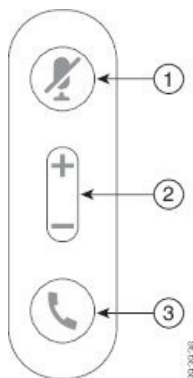

Sljedeća tablica opisuje naglavne slušalice za Cisco 521 i 522 gumbе kontrolora.

Tablica 24: Gumbi kontrolora za Cisco naglavne slušalice 521 i 522

| Broj | Ime                   | Opis                                                                                                                                                                                                                                                                                                                                                                                                |
|------|-----------------------|-----------------------------------------------------------------------------------------------------------------------------------------------------------------------------------------------------------------------------------------------------------------------------------------------------------------------------------------------------------------------------------------------------|
| 1    | gumb Stišaj           | Uključite ili isključite mikrofون.                                                                                                                                                                                                                                                                                                                                                                  |
| 2    | Gumb glasnoće (+ i -) | Podеsi glasnoću na naglavnim slušalicama.                                                                                                                                                                                                                                                                                                                                                           |
| 3    | Gumb za poziv         | upotrijebjavati za upravljanje pozivima: <ul style="list-style-type: none"> <li>• Pritisnite jednom da odgovorite na dolazni poziv.</li> <li>• Pritisnite i držite 2 sekunde za završavanje poziva.</li> <li>• Pritisnite dvaput za odbacivanje dolaznog poziv.</li> <li>• Za postavljanje aktivnog poziva na čеkanju, pritisnite jednom. Pritisnite ponovno da vratite poziv s čеkanja.</li> </ul> |

## Cisco slušalice 531 i 532

Cisco naglavne slušalice serije 530 su slušalice razvijene za Cisco proizvode i usluge. 531 slušalice imaju jedan element za u uho te omogućuju lakoću i udobnost. 532 slušalice imaju dva elementa za u uho za upotrebu u bučnim okruženjima ili bučnim uredima.

Cisco slušalice 531 i 532 koriste jedan od dva konektora sa sljedećim Cisco IP telefon 6871 – telefoni za više platformi:

- RJ9 konektorom – koristiti s Cisco IP telefonima koji imaju priključak za slušalice
- adapterom za USB slušalice – pruža poboljšanu kontrolu poziva.

USB adapter za Cisco naglavne slušalice dostupan je za upotrebu s Cisco naglavnim slušalicama 531 i 532. Pomoću adaptera možete testirati slušalice i prilagoditi bas i visoke tonove, povećati glasnoću mikrofona i kontrolnog tona ili postavke povratnih informacija. Adapter pamti vaše postavke ako zamijenite telefone.

Cisco USB adapter podržan je na Cisco IP telefon 6871 – telefoni za više platformi. Za provjeru modela telefona koji imate pritisnite **Aplikacije**  > **Status** > **Informacije o proizvodu**. Polje **Naziv proizvoda** prikazuje model vašeg telefona.

Cisco naglavne slušalice serije 530 zahtijeva izdanje Multiplatform firmvera 11.1(2) i više. Nadogradite vaše telefone najnovijom opremom prije upotrebe ovih slušalica.

### Gumbi i LED za Cisco slušalice 531 i 532

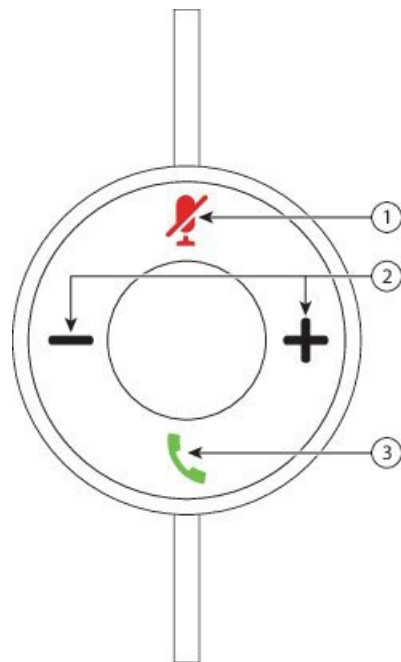

USB prilagodnik Cisco naglavnih slušalica Cisco naglavne slušalice serije 530 koristi se za značajke osnovnog poziva.

**Slika 17: USB adapter za Cisco slušalice**



Sljedeća tablica opisuje gumbе USB prilagodnika za Cisco naglavne slušalice 531 i 532.

**Tablica 25: Gumbi USB adaptera za Cisco naglavne slušalice**

| Broj | Ime                                                                                             | Opis                                                                                                                                                                                                                               |
|------|-------------------------------------------------------------------------------------------------|------------------------------------------------------------------------------------------------------------------------------------------------------------------------------------------------------------------------------------|
| 1    | gumb Stišaj  | Uključite ili isključite mikrofون. Kad je Stišavanje omogućeno na USB prilagodniku gumb <b>Isključi zvuk</b>  na USB prilagodniku zasvijetli. |
| 2    | Gumb glasnoće (+ i -)                                                                           | Podesi glasnoću na naglavnim slušalicama.                                                                                                                                                                                          |

| Broj | Ime                                                                                             | Opis                                                                                                                                                                                                                                                                                                                                                                                                                                                                                                                                                                                                                                                                                                                                                                                                                                                                                                                                                                                                                                    |
|------|-------------------------------------------------------------------------------------------------|-----------------------------------------------------------------------------------------------------------------------------------------------------------------------------------------------------------------------------------------------------------------------------------------------------------------------------------------------------------------------------------------------------------------------------------------------------------------------------------------------------------------------------------------------------------------------------------------------------------------------------------------------------------------------------------------------------------------------------------------------------------------------------------------------------------------------------------------------------------------------------------------------------------------------------------------------------------------------------------------------------------------------------------------|
| 3    | Gumb za poziv  | <p>Upravljanje dolaznim i aktivnim pozivima ovisi o tome imate li jedan poziv ili višestruke pozive.</p> <p>Jedan poziv:</p> <ul style="list-style-type: none"> <li>• Kako biste odgovorili na dolazne pozive, pritisnite jednom.</li> <li>• Za postavljanje aktivnog poziva na čekanju, pritisnite jednom. Pritisnite ponovno da vratite poziv s čekanja.</li> <li>• Pritisnite dvaput za odbacivanje dolaznog poziv.</li> </ul> <p>Više poziva:</p> <ul style="list-style-type: none"> <li>• Za postavljanje aktivnog poziva na čekanje i javljanje na drugi dolazni poziv, pritisnite jednom.</li> <li>• Za postavljanje trenutnog poziva na čekanje pritisnite jednom i ponovno pritisnite za povrat poziva.</li> <li>• Pritisnite i držite 2 sekunde za prekid trenutnog poziva i preuzimanje poziva na čekanju.</li> <li>• Pritisnite i držite 2 sekunde za prekid aktivnog poziva i odgovaranje na poziv na čekanju.</li> <li>• Pritisnite dvaput da biste ostali na trenutnom pozivu i odbacili drugi dolazni poziv.</li> </ul> |

## Cisco slušalice 561 i 562

Cisco naglavne slušalice serije 560 su dva seta bežičnih slušalica razvijena za Cisco proizvode i usluge. Cisco naglavne slušalice 561 imaju jedan element za u uho te omogućuju lakoću i udobnost. Cisco naglavne slušalice 562 imaju dva elementa za u uho za upotrebu u bučnim okruženjima ili bučnim uredima.

Cisco naglavne slušalice serije 560 koristite osnovu za naglavne slušalice za povezivanje s Cisco IP telefonima i punjenje slušalica. Dostupne mogućnosti za postolje su standardna i višestruka osnova. Cisco naglavne slušalice serije 560 sa standardnom osnovom podržava vezu s jednim izvora iz telefona ili računala. Cisco naglavne slušalice serije 560 s višestrukom osnovom podržava više izvora iz telefona, računala i Bluetooth uparenih uređaja i osigurava lako i intuitivno prebacivanje između spojenih izvora.

Možete povezati Cisco naglavne slušalice serije 560 s bilo kojim od sljedećeg:

- RJ9 i AUX priključci (Y-kabel) – podržano na Cisco IP telefonu 6871 za više platformi.
- USB priključak – podržano na Cisco IP telefonima 6871 za više platformi.

Cisco naglavne slušalice serije 560 zahtijeva izdanje Multiplatform ugrađenog softvera 11.2(3) i više. Nadogradite vaše telefone najnovijom opremom prije upotrebe ovih slušalica.

Za provjeru modela telefona i verzije firmvera koje imate pritisnite **Aplikacije**  i odaberite **Status > Informacije o proizvodu**. Polje **Naziv proizvoda** prikazuje model vašeg telefona. Polje **Verzija softvera** prikazuje instalirani spremnik gdje možete pogledati inačicu firmvera.

## Gumbi i LED za Cisco slušalice 561 i 562



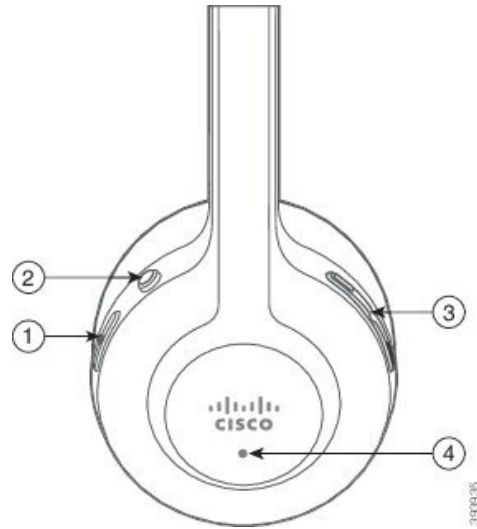

Gumbi naglavne slušalice upotrebljavaju se za osnovne značajke poziva.

*Slika 18: Gumbi naglavne slušalice za Cisco slušalice 561 i 562*



Sljedeća tablica opisuje gumbе za slušalicu Cisco naglavne slušalice 561 i 562.

Tablica 26: Gumbi naglavne slušalice za Cisco slušalice 561 i 562

| Broj | Ime                                                                                                         | Opis                                                                                                                                                                                                                                                                                                                                                                                                                                                                                                                                                                                                                                                                                                                                                                                                                                                                                                                                                                                                                                                                                                                                                                                                  |
|------|-------------------------------------------------------------------------------------------------------------|-------------------------------------------------------------------------------------------------------------------------------------------------------------------------------------------------------------------------------------------------------------------------------------------------------------------------------------------------------------------------------------------------------------------------------------------------------------------------------------------------------------------------------------------------------------------------------------------------------------------------------------------------------------------------------------------------------------------------------------------------------------------------------------------------------------------------------------------------------------------------------------------------------------------------------------------------------------------------------------------------------------------------------------------------------------------------------------------------------------------------------------------------------------------------------------------------------|
| 1    | Napajanje i gumb za poziv  | <p>Koristite za uključivanje i isključivanje naglavne slušalice.</p> <p>Pritisnite i držite 4 sekunde za uključivanje i isključivanje naglavne slušalice.</p> <p>Upravljanje dolaznim i aktivnim pozivima ovisi o tome imate li jedan poziv ili višestruke pozive.</p> <p>Jedan poziv:</p> <ul style="list-style-type: none"> <li>• Kako biste odgovorili na dolazne pozive, pritisnite jednom.</li> <li>• Za postavljanje aktivnog poziva na čekanju, pritisnite jednom. Pritisnite ponovno da vratite poziv s čekanja.</li> <li>• Pritisnite dvaput za odbacivanje dolaznog poziv.</li> </ul> <p>Više poziva:</p> <ul style="list-style-type: none"> <li>• Za postavljanje aktivnog poziva na čekanje i javljanje na drugi dolazni poziv, pritisnite jednom.</li> <li>• Za postavljanje trenutnog poziva na čekanje pritisnite jednom i ponovno pritisnite za povrat poziva.</li> <li>• Pritisnite i držite 2 sekunde za prekid trenutnog poziva i preuzimanje poziva na čekanju.</li> <li>• Pritisnite i držite 2 sekunde za prekid aktivnog poziva i odgovaranje na poziv na čekanju.</li> <li>• Pritisnite dvaput da biste ostali na trenutnom pozivu i odbacili drugi dolazni poziv.</li> </ul> |
| 2    | gumb Stišaj              | <p>Uključite ili isključite mikrofون. Kada je omogućeno Stišavanje na naglavnim slušalicama:</p> <ul style="list-style-type: none"> <li>• Gumb <b>Isključi zvuk</b>  zasvijetli na telefonu.</li> <li>• Gumb <b>Isključi zvuk</b>  na postolju slušalice zasvijetli. (Samo za samo više platformi)</li> </ul>                                                                                                                                                                                                                                                                                                                                                                                                                                                                                                                                                                                                                                                                                                                  |
| 3    | Gumb glasnoće (+ i -)                                                                                       | Podesi glasnoću na naglavnim slušalicama.                                                                                                                                                                                                                                                                                                                                                                                                                                                                                                                                                                                                                                                                                                                                                                                                                                                                                                                                                                                                                                                                                                                                                             |



| Broj | Ime | Opis                                                                                                                                                                                                                                                                                                                                                                                   |
|------|-----|----------------------------------------------------------------------------------------------------------------------------------------------------------------------------------------------------------------------------------------------------------------------------------------------------------------------------------------------------------------------------------------|
| 4    | LED | <p>Prikazuje status naglavne slušalice:</p> <ul style="list-style-type: none"> <li>• Trepće crveno – dolazni poziv.</li> <li>• Postojano crveno – aktivan poziv.</li> <li>• Trepćuće bijelo svake 6 sekunde — naglavne slušalice su uparene i u mirovanju.</li> <li>• Trepće bijelo – nadogradnja firmvera je u tijeku ili se naglavne slušalice uparuju s baznom stanicom.</li> </ul> |

### Napuni Cisco slušalice 561 i 562

Koristite postolje naglavnih slušalica za punjenje.

#### Postupak

Naglavne slušalice smjestite u utor na postolju.

Led svjetla na osnovnoj stanici naznačuju status punjenja. Kada je naglavne slušalice puna, pet led svjetla na postolju je trajno bijelo. Ako led svjetla ne svijetle, uklonite naglavnu slušalicu s na postolja i pokušajte ponovno.

### Nadogradite firmver naglavne slušalice serije 500

Kada povežete naglavne slušalice na telefon, telefon provjerava inačicu firmvera naglavne slušalice. Ako je dostupna nova verzija, telefon od vas traži nadogradnju slušalice. Poruka o nadogradnji naglavne slušalice prikazuje se samo ako ste na početnom zaslonu telefona u mirovanju. Ako je telefon u upotrebi u trenutku kad je otkrivena nova verzija firmverase, poruka za nadogradnju prikazat će se kad se vratite na početni zaslon u stanje mirovanja.



**Napomena** Ako ne reagirate na poruku o nadogradnji, nadogradnja se pokreće automatski nakon odbrojavanja..

#### Prije nego počnete

Vaš administrator konfigurira pravilo nadogradnje za slušalice na web-stranici za administraciju telefona.

#### Postupak

**Korak 1** Pritisnite **Nadogradnja** na telefonu kada se to od vas zatraži.

Ikona nadogradnje  u gornjem desnom kutu telefonskog zaslona naznačuje da traje nadogradnja naglavne slušalice. Vrijeme trajanja nadogradnje ovisi o modelu naglavne slušalice, od 10 do 15 minuta.

- Korak 2** (Opcionalno) Ako želite kasnije nadograditi slušalice, pritisnite **Odgodi**.  
Bit ćete obaviješteni svaka 2 sata dok ne započnete nadogradnju.

## Postavljanje Cisco slušalica serije 500

Uz adapter možete testirati svoje slušalice i prilagoditi bas i visoke tonove, povećati glasnoću mikrofona i popratnog tona ili postavke povratne informacije.

- Cisco naglavne slušalice serije 520 je priključen na telefon s unutarnjim USB kontrolorom.
- Naglavne slušalice Cisco 531 i 532 je priključene su na telefon USB prilagodnikom.
- Cisco naglavne slušalice serije 560 Standardna ili višestruka osnova stanica priključene su na telefon Y-kabelom ili USB kabelom.

Od vas će se zatražiti da postavite slušalice kada ih spojite na telefon. Ako ste zanemarili poruku o postavljanju naglavnih slušalica, možete mu pristupiti iz **Aplikacije**  > **Status** > **Dodatna oprema**.



**Napomena** Postavke spremljene u USB linijski kontrolor, USB prilagodnik ili na postolje naglavne slušalice razlikuje se od modela do modela. Vraćanje telefona na tvorničke postavke ne utječe na postavke slušalica.

### Podešavanje basa i visokih tonova na slušalicama

Prilagodite vaše slušalice podešavanjem basa i visokih tonova. Ako volite slušalice s više basova podesite prema postavkama za toplo. Ako više volite visoke tonove podesite prema postavci svijetlije.

#### Postupak

- Korak 1** Pritisnite **Programi** .
- Korak 2** Odaberite **Status**.
- Korak 3** Odaberite **Pribor**.
- Korak 4** Navigiranje **Postavljanje** > **Zvučnik** > **Ugađanje**.
- Korak 5** Pritisnite skup za navigaciju lijevo ili desno kako biste prilagodili ugađanje.
- Korak 6** Pritisnite **Spremi** kako biste primijenili i zadržali svoje postavke.

### Podesite glasnoću svog mikrofona

Glasnoća mikrofona poznata je i kao pojačavanje. Možete prilagoditi razinu glasnoće ako ste na pozivu s različitim glasnim i mekim glasovima. Ova postavka ujednačava glasove koje čujete u elementu za uho čineći glasne glasove tišima, a tihe glasnijima.

## Postupak

---

- Korak 1** Pritisnite **Programi** .
  - Korak 2** Odaberite **Status**.
  - Korak 3** Odaberite **Pribor**.
  - Korak 4** Navigiranje **Postavljanje** > **Mikrofon** > **Pojačavanje**.
  - Korak 5** Pritisnite grupu Navigacija, lijevo ili desno, kako biste podesili pojačavanje.
  - Korak 6** Pritisnite **Spremi** kako biste primijenili i zadržali svoje postavke.
- 

## Prilagodite povratnu informaciju zvučnika slušalica

Feedback, koji se naziva i popratni ton, pojam je koji se koristi za vlastiti glas u slušalicama. Možete prilagoditi razinu popratnog tona ili ga isključiti ako vam smeta da čujete vlastiti glas tijekom poziva.

### Postupak

---

- Korak 1** Pritisnite **Programi** .
  - Korak 2** Idite na **Status** > **Pribor** > **Postavljanje** > **Zvučnik** > **Popratni zvuk**.
  - Korak 3** Pritisnite skupinu Navigacija ulijevo ili udesno kako biste podesili popratni ton.  
Zadana vrijednost popratnog tona je 50.
  - Korak 4** Pritisnite **Postavi** kako biste primijenili i zadržali svoje postavke.
- 

## Testirajte svoj mikrofon

Možete provjeriti radi li mikrofon prije nego što započnete poziv.

### Postupak

---

- Korak 1** Pritisnite **Programi** .
  - Korak 2** Odaberite **Status**.
  - Korak 3** Odaberite **Pribor**.
  - Korak 4** Navigirajte na **Postavljanje** > **Mikrofon** > **Test**.
  - Korak 5** Pritisnite **Snimaj** i govorite u mikrofon.
- 

## Zamijenite jastučice za uši za Cisco naglavne slušalice serije 500

Jastučići za uši vaših slušalica važan su dio njihovih performansi. Oni poboljšavaju ugodu, držanje i zvuk. Normalno je da se s vremenom jastučići za uši istroše, ali lako ih možete zamijeniti.



**Napomena** Jastučići za uši Cisco naglavne slušalice serije 560 nisu kompatibilni s Cisco naglavne slušalice serije 520 i Cisco naglavne slušalice serije 530.

### Postupak

**Korak 1** Zarotirajte stari jastučić za uši suprotno od smjera kazaljke na satu.

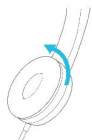

**Korak 2** Svucite stari jastučić za uši sa zvučnika.

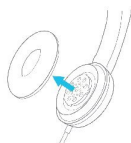

**Korak 3** Utisnite novi jastučić za uši prema zvučniku.

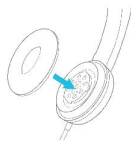

**Korak 4** Zarotirajte novi jastučić za uši u smjeru kazaljke na satu.

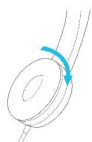

## Cisco slušalice serije 700

Cisco naglavne slušalice serije 700 možete upotrebljavati sa sljedećim Cisco IP telefon – telefoni za više platformi:

- Cisco IP telefon 6871 – telefoni za više platformi

Cisco naglavne slušalice serije 700 bežične su naglavne slušalice koje upotrebljavaju bluetooth tehnologiju za povezivanje s Cisco IP telefonima za više platformi. Imaju sljedeće značajke:

- pouzdan audio s jasnim glasom
- profesionalan stupanj sigurnosti
- inteligentno upravljanje slušalicama

- prilagodljiv audio

Podržani model slušalice u Cisco naglavne slušalice serije 700 je:

- Cisco naglavne slušalice 730

Verzija firmvera mora biti 1-7-0-138 ili novija.

Verzija firmvera USB prilagodnika mora biti 1-3-12 ili novija.

## Cisco naglavne slušalice 730

Cisco naglavne slušalice 730 bežične su naglavne slušalice koje upotrebljavaju bluetooth tehnologiju za povezivanje sa Cisco IP telefonima za više platformi. Naglavna slušalica ima punu kontrolu i mogućnosti reproduciranja glazbe kao i jako sprječavanje buke u pojačavannje ambijentalnih zvučnih sustava u okruženju zaposlenog ureda.

Cisco naglavne slušalice sporučuju se s USB Bluetooth prilagodnikom za upotrebu s uređajima koji ne nude pouzdano Bluetooth rješenje. Slušalice se također mogu povezati s uređajima s uključenim USB-C USB-A kablom od 3,5 mm. USB-C kabl također djeluje kao kabl za punjenje i može se povezati s bilo kojim pogonskim USB prilagodnikom struje.

Cisco naglavne slušalice 730 možete povezati na bilo koji od sljedećih načina:

- USB adapter
- USB-C kabl
- 3,5 mm audio kabl

Sljedeće značajke kontrole poziva primjenjuju se na Cisco slušalice 730 koje se upotrebljavaju s Cisco IP telefonima za više platformi:

- odgovaranje na poziv
- završavanje poziva
- prilagođavanje glasnoće slušalica
- zadržavanje poziva
- nastavljanje poziva
- odbijanje poziva
- upravljanje višestrukim pozivima
- isključivanje mikrofona.



### Napomena

Ove značajke kontrole poziva dostupne su samo kada se slušalice povezuju s telefonom pomoću USB prilagodnika ili USB-C kabla. Za Bluetooth vezu, podržane su samo osnovne značajke kontrole poziva (primjerice, odgovor ili završetak poziva), značajke kontrole poziva bit će u potpunosti podržane u budućem izdanju.

Za dodatne informacije o Cisco naglavnim slušalicama 730 pogledajte [Korisnički vodič za Cisco naglavne slušalice 730](#).

Cisco naglavne slušalice 730 trebaju izdanje firmvera za više platformi 11.3(5) ili novije. Nadogradite telefone najnovijim firmverom prije upotrebe ovih slušalica.

Za provjeru modela telefona i verzije firmvera koje imate pritisnite **Aplikacije**  i odaberite **Status > Informacije o proizvodu**. Polje **Naziv proizvoda** prikazuje model vašeg telefona. Polje **Verzija softvera** prikazuje instalirani spremnik gdje možete pogledati inačicu firmvera.

## Nadogradite firmver naglavne slušalice serije 730

Kada povežete naglavne slušalice na telefon, telefon provjerava inačicu firmvera naglavne slušalice. Ako je dostupna nova verzija, telefon od vas traži nadogradnju slušalice. Poruka o nadogradnji naglavne slušalice prikazuje se samo ako ste na početnom zaslonu telefona u mirovanju. Ako je telefon u upotrebi u trenutku kad je otkrivena nova verzija firmverase, poruka za nadogradnju prikazat će se kad se vratite na početni zaslon u stanje mirovanja.



**Napomena** Ako ne reagirate na poruku o nadogradnji, nadogradnja se pokreće automatski nakon odbrojavanja..

### Prije nego počnete

- Vaš administrator konfigurira pravilo nadogradnje za slušalice na web-stranici za administraciju telefona.
- Telefon vam je u stanju mirovanja.

### Postupak

**Korak 1** Vratite se na glavni zaslon telefona.

**Korak 2** Povežite naglavne slušalice s telefonom s pomoću USB kabela.

**Napomena** Slušalice se mogu nadograditi samo pomoću USB-C veze.

**Korak 3** Pritisnite **Nadogradnja** na telefonu kada se to od vas zatraži.

Ikona nadogradnje  u gornjem desnom kutu telefonskog zaslona naznačuje da traje nadogradnja naglavne slušalice. Vrijeme trajanja nadogradnje ovisi o modelu naglavne slušalice, od 10 do 15 minuta.

**Korak 4** (Opcionalno) Ako želite kasnije nadograditi slušalice, pritisnite **Odgodi**.

Bit ćete obaviješteni svaka 2 sata dok ne započnete nadogradnju.

## Pronađite detalje o naglavnim slušalicama 730 na telefonu

Na telefonu možete pronaći informacije o nazivu, modelu, serijskom broju i verziji firmvera za Cisco naglavne slušalice 730.

### Prije nego počnete

- Uvjerite se da je verzija firmvera naglavne slušalice slušalice 1-7-0-138 ili novija.  
Kako biste nadogradili firmver naglavne slušalice, pogledajte [Nadogradite firmver naglavne slušalice serije 730, na stranici 192](#).
- Uvjerite se da je verzija firmvera USB prilagodnika slušalice 1-3-12 ili novija.  
Za pojedinosti o nadogradnji prilagodnika obratite se podršci za slušalice.

### Postupak

---

- Korak 1** Pritisnite **Programi** .
- Korak 2** Odaberite **Status > Pribor**.  
Izbornik prikazuje dodatnu opremu koja je spojena na telefon.
- Korak 3** Označite **Cisco naglavne slušalice 730** u izborniku **Dodatna oprema**.  
Ako umjesto toga izbornik prikazuje **prilagodnik Cisco USB HD** znači da se slušalica ne uparuje s telefonom. Možete nastaviti s sljedećim korakom kako biste pronašli pojedinosti o USB prilagodniku.
- Korak 4** Pritisnite **Pojedinosti**.
- Korak 5** Pritisnite **Natrag** za izlaz.
- 

## Cisco Headset 720

### Povezivanje Cisco naglavnih slušalica 720

Slušalice morate povezati sa svojim telefonom.

### Prije nego počnete

Vaš administrator omogućuje periferni inventar.

### Postupak

---

- Korak 1** Priključite USB kabel za slušalice ili USB adapter na telefon.  
Nakon povezivanja na zaslonu telefona prikazuje se poruka **Cisco naglavne slušalice**. Na zaslonu se prikazuje i funkcijska tipka **Odustani**.
- Korak 2** (opcija) Navigirajte do stavki **Aplikacije > Status > Dodatna oprema** da biste provjerili naziv slušalica na popisu **Dodatna oprema**.
- Korak 3** (opcija) Kliknite **Detalji** da biste provjerili detalje o slušalicama.  
Povezivanje slušalica ključem:

- Nakon uparivanja i povezivanja telefona sa slušalicama možete vidjeti detalje o slušalicama i adapteru. Detalji o slušalicama koje telefon prikazuje su **Naziv, Model, Serijski broj i Firmver**. Detalji o adapteru koje telefon prikazuje su **Model, Serijski broj i Firmver**.

Samo se detalji o adapteru Cisco USB HD prikazuju kada telefon nije uparen ili nije povezan sa slušalicama.

Povezivanje slušalica USB priključkom:

- Nakon uparivanja i povezivanja telefona sa slušalicama prikazuje se naziv uređaja.
- Kada kliknete funkcijsku tipku **Detalji**, prikazat će se detalji, kao što su **Naziv, Model, Serijski broj i Firmver**.

**Korak 4** Isključite slušalice iz telefona.

Na telefonu se prikazuje **Dodatna oprema odspojena**. Slušalice se uklanjaju na popisu **Dodatna oprema**.

## Kontrole slušalica 720 – Webex





Sljedeći dijagram prikazuje kontroler i LED indikatore Cisco naglavnih slušalica serije 720.



Tablica 27: Gumbi Cisco naglavnih slušalica serije 720

| Broj | Simbol | Button               | Radnja                            |
|------|--------|----------------------|-----------------------------------|
| 1    |        | Isključivanje zvuka  | Utišajte i uključite zvuk poziva. |
| 2    |        | Pojačavanje glasnoće | Pojačajte glasnoću.               |









| Broj | Simbol                                                                              | Button                                                                                                                          | Radnja                                                                                                                                                                                                                                                                             |
|------|-------------------------------------------------------------------------------------|---------------------------------------------------------------------------------------------------------------------------------|------------------------------------------------------------------------------------------------------------------------------------------------------------------------------------------------------------------------------------------------------------------------------------|
| 3    |    | Gumb Webex<br><b>Napomena</b> Ovaj je gumb dostupan kada ne radite na telefonu, ali radite u sustavu s pomoću aplikacije Webex. | Odgovorite na poziv, završite, odbijte, zadržite i nastavak poziv.<br><br>Kada povežete slušalice sa sustavom, gumbom Webex postavite aplikaciju na vrh radne površine ili se pridružite nadolazećim Webex sastancima.<br><br>Uključite i isključite svjetla zauzeća izvan poziva. |
| 4    |    | Smanjivanje glasnoće                                                                                                            | Smanjite glasnoću.                                                                                                                                                                                                                                                                 |
| 5    |    | Višenamjenski gumb                                                                                                              | S pomoću aplikacije Cisco Headsets možete odabrati konfiguraciju gumba koju želite. <ul style="list-style-type: none"> <li>• Reproducirajte, pauzirajte i preskačite reprodukciju zvuka.</li> <li>• Aktivirajte mobilnog pomoćnika.</li> </ul>                                     |
| 6    |  | gumb Stišaj                                                                                                                     | Utišajte i uključite mikrofon tijekom poziva.                                                                                                                                                                                                                                      |

### Kontrole slušalica 720 – Teams

Dijagram u nastavku prikazuje kontrole Cisco naglavnih slušalica serije 720.



Tablica 28: Gumbi Cisco naglavnih slušalica serije 720

| Broj | Simbol                                                                              | Button                                                                                                                                    | Radnja                                                                                                                                                                                                                                                                                                  |
|------|-------------------------------------------------------------------------------------|-------------------------------------------------------------------------------------------------------------------------------------------|---------------------------------------------------------------------------------------------------------------------------------------------------------------------------------------------------------------------------------------------------------------------------------------------------------|
| 1    |    | Prekidač za napajanje/Bluetooth                                                                                                           | <ul style="list-style-type: none"> <li>Uključite i isključite slušalice.</li> <li>Uparite slušalice.</li> </ul>                                                                                                                                                                                         |
| 2    |    | Pojačavanje glasnoće                                                                                                                      | Pojačajte glasnoću.                                                                                                                                                                                                                                                                                     |
| 3    |    | Gumb Microsoft Teams<br><b>Napomena</b> Ovaj je gumb dostupan kada ne radite na telefonu, ali radite u sustavu s pomoću aplikacije Teams. | <ul style="list-style-type: none"> <li>Odgovorite na poziv, završite, odbijte, zadržite i nastavak poziv.</li> <li>Kada povežete slušalice sa svojim sustavom, gumbom Teams postavite aplikaciju Teams na vrh zaslona radne površine ili se pridružite nadolazećim sastancima servisa Teams.</li> </ul> |
| 4    |    | Smanjivanje glasnoće                                                                                                                      | Smanjite glasnoću.                                                                                                                                                                                                                                                                                      |
| 5    |  | Višenamjenski gumb                                                                                                                        | Ili: <ul style="list-style-type: none"> <li>Kontrolirajte reprodukciju glazbe.</li> <li>Aktivirajte mobilnog pomoćnika.</li> </ul>                                                                                                                                                                      |
| 6    |  | Isključivanje zvuka                                                                                                                       | Utišajte i uključite zvuk poziva.                                                                                                                                                                                                                                                                       |

## Utišavanje ili uključivanje zvuka slušalica

Slušalice možete utišati ili uključiti zvuk na dva različita načina.

- Pritisnite tipku za utišavanje za utišavanje ili uključivanje zvuka.
- Za prilagođavanje prisilnog utišavanja i neprisilnog utišavanja podignite ili spustite krak slušalice.

Za dodatne informacije pogledajte [Utišavanje ili ponovno uključivanje zvuka krakom slušalica \(slušalice 320 i slušalice 720\)](#), na stranici 197.



**Napomena** Pritisnite tipku za utišavanje na telefonu za utišavanje ili uključivanje zvuka telefona.

## Utišavanje ili ponovno uključivanje zvuka krakom slušalice (slušalice 320 i slušalice 720)

Kada se krak slušalice spusti ili podigne, rezultati su prikazani u sljedećoj tablici:

| Status kraka slušalice | Trenutačni status | Radnja                                                   | Rezultat         |
|------------------------|-------------------|----------------------------------------------------------|------------------|
| Prisilno utišano       | Utišano           | Spustite krak slušalice u položaj neprisilnog utišavanja | Zvuk je uključen |
| Nije prisilno utišano  | Utišano           | Podignite krak slušalice za položaj prisilnog utišavanja | Utišano          |
|                        | Zvuk je uključen  |                                                          | Utišano          |



**Napomena** Ako se slušalice prisilno utišaju, telefon se prisilno utišava.

- Ako su slušalice prisilno utišane i spustite krak slušalice, status utišavanja mijenja se u uključen zvuk.
- Ako slušalice nisu prisilno utišane i podignete krak slušalice, status utišavanja mijenja se u utišano.

## Preklopna tipka za utišavanje slušalice ili telefona (slušalice 320 i slušalice 720)

Sljedeća tablica prikazuje varijacije statusa utišavanja kada pritisnete funkcijsku tipku za utišavanje slušalice ili telefona:

| Status kraka slušalice | Trenutačni status | Radnja                                                          | Rezultat         |
|------------------------|-------------------|-----------------------------------------------------------------|------------------|
| Prisilno utišano       | Utišano           | Pritisnite preklopnu tipku za utišavanje slušalice ili telefona | Utišano          |
| Nije prisilno utišano  | Utišano           |                                                                 | Zvuk je uključen |
|                        | Zvuk je uključen  |                                                                 | Utišano          |



**Napomena** Ako se slušalice prisilno utišaju, telefon se prisilno utišava.

- Ako je krak slušalice prisilno utišan, a vi pritisnete preklopnu tipku za utišavanje slušalice ili telefona, status utišavanja ostaje isključeno.
- Ako je krak slušalice prisilno utišan, a vi pritisnete preklopnu tipku za utišavanje slušalice ili telefona, status utišavanja se mijenja.

## Sinkronizacija utišavanja između slušalica i telefona ne uspijeva (slušalice 320 i slušalice 720)

### Problem

Status utišavanja ne sinkronizira se između slušalica i telefona.

### Uzrok

- Kad je telefon u stanju mirovanja.
- Kad je telefon na čekanju.
- Kada telefon bira.
- Kada telefon zvoní.
- Kada nisu ispunjeni uvjeti „aktivni poziv je aktivan i putanja zvuka su slušalice”.

Stoga pritisak tipke za utišavanje zvuka i uključivanje zvuka nema učinka.

### Rješenje

- Provjerite je li slušalica povezana s telefonom, ali samo s jednim telefonom.
- Provjerite je li poziv aktivan (ne zvoní, ne bira ili nije na čekanju).
- Provjerite je li slušalica postavljena za put zvuka vašeg telefona.
- Provjerite je li aktivna postavka za utišavanje zvuka na slušalici.

## Slušalice drugih proizvođača

Cisco Systems vrši interna ispitivanja slušalica trećih strana za korištenje s Cisco IP telefonima. Ali Cisco ne odobrava ili podržava proizvode različitih prodavača slušalica ili telefona.

Slušalice se na vaš telefon priključuju pomoću USB priključka ili pomoćne utičnice. Ovisno o modelu slušalica, morate podesiti postavke zvuka na telefonu za bolji doživljaj zvuka, uključujući i postavke povratnog govora na slušalicama.

Ako imate slušalice drugog proizvođača i primijenite novu postavku popratnog tona pričekajte jednu minutu i ponovno pokrenite telefon kako bi postavka bila pohranjena.

Telefon smanjuje pozadinske zvukove koje otkrije mikrofón naglavnog seta. Možete upotrijebjavati slušalice koje otkazuju buku kako biste dalje umanjili pozadinsku buku i poboljšali cjelokupnu kvalitetu zvuka.

Ako razmišljate od slušalicama drugog proizvođača, preporučujemo upotrebu vanjskih uređaja dobre kvalitete; na primjer, slušalice koje su zaštićene od neželjenih signala radijskih frekvencija (RF) i zvučnih frekvencija (AF). Ovisno o kvaliteti slušalica i njihovoj blizini ostalim uređajima, poput mobilnih telefona i dvosmjernih radijskih uređaja, i dalje se može pojaviti malo buke ili jeke. Ili udaljena strana ili oboje, udaljena strana i korisnik Cisco IP telefona, mogu čuti zujanje ili šum. Raspon vanjskih izvora može uzrokovati šum ili zujanje; primjerice, električna svjetla, električni motori ili veliki monitori osobnih računala.



---

**Napomena** Ponekad korištenje strujnog kockastog razdjelnika ili strujnog injektora može umanjiti ili ukloniti šum.

---

Nedosljednosti u hardveru i okolišu na mjestima gdje se Cisco IP telefoni preraspoređuju znače da nijedne slušalice nisu pogodne za sva okruženja.

Klijentima preporučamo testiranje slušalica u namijenjenom okruženju kako bi odredili performanse prije nego što donesu odluku o postavljanju na više mjesta.

Odjednom možete upotrebljavati samo jednu naglavnu slušalicu. Posljednja povezana naglavna slušalica aktivna je naglavna slušalica.

## Kvaliteta zvuka

Van fizičke, mehaničke i tehničke izvedbe, zvučni dio slušalica mora dobro zvučati i korisniku i sugovorniku s druge strane. Kvaliteta zvuka je subjektivno iskustvo i ne možemo jamčiti izvedbu za bilo koje slušalice trećih strana. Međutim, različite slušalice važnijih proizvođača navodno dobro rade s telefonima Cisco IP.

Cisco ne preporučuje niti testira bilo koje slušalice treće strane slušalice sa svojim proizvodima. Informacije o podršci za slušalice trećih strana za Ciscove proizvode potražite na web-mjestu proizvođača.

Cisco ne testira Cisco slušalice s Cisco IP telefonima. Dodatne informacije o Cisco slušalicama i podršci za Cisco IP telefon potražite u odjeljku <https://www.cisco.com/c/en/us/products/collaboration-endpoints/headsets/index.html>.

## Žičane slušalice

Žičane slušalice rade sa svim značajkama Cisco IP telefona, uključujući i Glasnoću i gumbe Stišaj. Ti se gumbi prilagođavaju glasnoći slušalica i stišavaju zvuk s mikrofona na slušalicama.

Kada instalirate slušalice s kabelom, svakako pritisnite kabel u kanal u telefonu.



---

**Oprez** Propuštanje pritiskanja kabela u kanal u telefonu može dovesti do oštećenja kabela.

---

## Standardne naglavne slušalice

Sa stolnim telefonom možete upotrebljavati standardne naglavne slušalice. Standardne slušalice mogu se spojiti sa stražnje strane telefona s RJ tipom priključka.

## Povezivanje standardne slušalice

### Postupak

---

Priključite naglavne slušalice u priključnicu na stražnjoj strani telefona i gurnite kabel u kanal za kabel.

Slika 19: Standardni priključak za naglavne slušalice

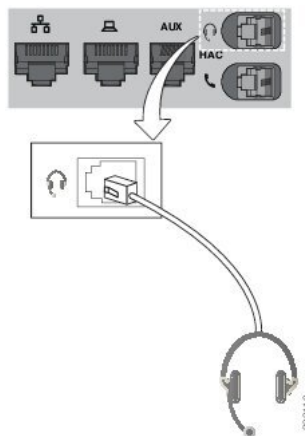

**Opaz:** Propuštanje pritiskanja kabela u kanal u telefonu može oštetiti tiskanu ploču u telefonu. Kanal za kabel smanjuje naprezanje priključka i tiskane pločice.

## USB naglavne slušalice

USB naglavnu slušalicu možete upotrebljavati za pozive ako je telefon opremljen USB priključkom.

Popis podržanih slušalica nalazi se u odjeljku [Pribor objedinjene krajnje točke komunikacija i klijenta](#). USB slušalice koje nisu navedene vjerojatno ispravno ne rade kada ih priključite u USB priključak. Više informacija potražite u dokumentaciji proizvođača USB naglavne slušalice.

## Povezivanje USB slušalice

Kada upotrebljavate USB naglavnu slušalicu na telefonu, vodite računa o sljedećem:

- Odjednom možete upotrebljavati samo jednu naglavnu slušalicu. Posljednja povezana naglavna slušalica aktivna je naglavna slušalica.
- Ako ste u aktivnom pozivu i odspojite USB naglavne slušalice, putanja zvuka neće se automatski promijeniti. Morate pritisnuti gumb **Zvučnik** ili podići slušalicu.

## Postupak

USB naglavne slušalice priključite na USB priključnicu telefona.

## E-Hookswitch slušalice

Slušalice s elektronskim prekidanjem poziva upotrebljavaju baznu stanicu i bežičnu slušalicu. Bazna stanica priključuje se u priključnicu za slušalicu telefona. Nakon instalacije slušalice vaš administrator ih omogućava na web-stranici telefona.

Cisco IP telefon 6851, 6861 i 6871 – telefoni za više platformi podržavaju slušalice s elektronskim prekidanjem poziva. Cisco IP telefon 6821 i 6841 – telefoni za više platformi ne podržavaju te slušalice.

## Zamjena slušalica tijekom poziva

Na telefon ne možete istodobno priključiti analognu slušalicu i Bluetooth slušalicu. No istodobno možete upotrijebiti samo jednu slušalicu.

Ako na telefon povežete nekoliko slušalica, tijekom poziva možete se između njih prebacivati pritiskom tipke **Slušalica** na telefonu. Iako je telefon povezan s nekoliko uređaja, vidite da je samo određena slušalica odabrana kao preferirani audiouređaj prema sljedećem redoslijedu prioriteta:

- Kada povežete USB i analognu slušalicu s telefonom, USB slušalicu možete učiniti preferiranim audiouređajem.
- Kada povežete samo analognu slušalicu s telefonom, analognu slušalicu možete učiniti preferiranim audiouređajem.

### Postupak

- 
- Korak 1** Prije upućivanja ili odgovaranja na poziv pritisnite **Slušalica**.
- Korak 2** (opcija) Ako poziv upućujete, birajte broj.
- 







## Pregled postavljanja modula za proširenje tipki Cisco serije 6800

Cisco IP telefon 6851 telefon s više platformi podržava samo jedan modul za proširenje tipki telefona. Modul za proširenje tipki dodaje 14 linija ili programabilnih gumba i dvije stranice. Svaka stranica sadrži 14 linija ili gumba.



## Gumbi modula za proširenje tipki i hardver

U sljedećoj su tablici opisane značajke modula za proširenje ključa.

|   |                                                                                                                                                                                                                                                                                                                                                                                                                                                                                                                                                                                                                                                                                                                                                                                                                                                                                                                                             |
|---|---------------------------------------------------------------------------------------------------------------------------------------------------------------------------------------------------------------------------------------------------------------------------------------------------------------------------------------------------------------------------------------------------------------------------------------------------------------------------------------------------------------------------------------------------------------------------------------------------------------------------------------------------------------------------------------------------------------------------------------------------------------------------------------------------------------------------------------------------------------------------------------------------------------------------------------------|
| 1 | LCD zasloni – prikazuje telefonski broj, ime i ikonu. Ikone navedene u statusu linije i telefonska usluga dodijeljena toj liniji.                                                                                                                                                                                                                                                                                                                                                                                                                                                                                                                                                                                                                                                                                                                                                                                                           |
| 2 | <p>Osvjetljeni gumbi – 14 gumbi. Svaki gumb odgovora jednoj liniji (isto kao na telefonu). Svjetlo iznad svakog gumba pokazuje stanje odgovarajuće linije na sljedeći način:</p> <ul style="list-style-type: none"> <li> ne svijetli – gumb nije konfiguriran.</li> <li> postojano zeleno – linija je ispravno konfigurirana i uspješno registrirana te je u stanju mirovanja.</li> <li> postojano crveno – linija se koristi i ima aktivan poziv ili jedan spremljeni poziv.</li> <li> postojano žuto/treperi žuto – prilikom postavljanja ove značajke došlo je do pogreške konfiguracije.</li> </ul> |
| 3 | <p>Gumbi stranice – 2 gumba. Gumb za stranicu 1 označen je kao <b>1</b>, a gumb za stranicu 2 kao <b>2</b>. Svjetljenje gumba pokazuje stanje stranice na sljedeći način:</p> <ul style="list-style-type: none"> <li> stalno zeleno – prikazana je stranica.</li> <li> ne svijetli – stranica nije prikazana.</li> <li> postojano žuto – stranica nije prikazana i ima više upozorenja na pozive na stranici.</li> </ul>                                                                                                                                                                                                                                                             |

## Informacije o napajanju modula za proširenje tipki

Telefon koristi RJ9 utičnicu za spajanje na modul proširenja tipki. Modul proširenja tipki zahtijeva da telefon koristi bilo koje napajanje preko Ethernet (PoE) ili punjač za Cisco IP telefon 6800. Modul za proširenje tipki troši 9V DC, 5W s telefona.

Tablica 29: Tablica kompatibilnosti za opskrbu strujom

| Konfiguracija                          | 802.3af Power over Ethernet (PoE) | 802.3at PoE | Prilagodnik napajanja za Cisco IP telefon 6800 |
|----------------------------------------|-----------------------------------|-------------|------------------------------------------------|
| 8851 s jednim modulom proširenja tipki | Da                                | Da          | Da                                             |

## Pronađite informacije o modulu proširenja tipki za svoj telefon

Vaš administrator može zatražiti informacije o modulu za proširenje tipki koji je dodan vašem telefonu. Ova informacija jedinstveno identificira modul za proširenje tipki u svrhe otklanjanja poteškoća.



## Postupak

---

- Korak 1** Pritisnite **Programi** .
- Korak 2** Odaberite **Status > Pribor**.
- Korak 3** Odaberite **Konzola polaznika Unit1**.
- Korak 4** Pritisnite **Detalj**.

Na zaslonu **Detalji pribora** vidite detalje:

- **Naziv:** Prikazuje naziv dodijeljen modulu za proširenje ključa.
- **Jedinica omogućena:** Prikazuje Da ili Ne ovisno je li povezani modul za proširenje tipki omogućen ili onemogućen.
- **Jedinica online:** Prikazuje Da ili Ne ovisno je li povezani modul za proširenje tiki na mreži ili ne.
- **Verzija hardvera:** Prikazuje verziju hardvera modula za proširenje tipki.
- **Verzija softvera:** Prikazuje verziju softvera instalirana u modulu za proširenje tipki.
- **VID:** Označava proširenje na telefonu pozivatelja s kojega se šalje odlazni poziv.
- **Serijski broj:** Prikazuje serijski broj za modul za proširenje tipki.
- **Naziv proizvoda:** Prikazuje naziv koji ste dodijelili modulu za proširenje tipki.
- **Opis:** Prikazuje opis za modul za proširenje ključa. Na primjer, modul za proširenje tipki Cisco IP telefona 6800.

## Pregledajte UDI informacije modula za proširenje tipki

Možete pregledati jedinstveni identifikator uređaja (UDI) modula za proširenje tipki. UUDI informacije uključuju:

- Naziv proizvoda (PID)
- ID verzije proizvoda (VID)
- Serijski broj (SN)

## Postupak

---

- Korak 1** Pritisnite **Programi** .
- Korak 2** Odaberite **Status > Pribor > Jedinica pomoćne konzole n**.
-

## Prilagodi kontrast modula proširenja tipki

Kontrast zaslona modula za proširenje tipki možete prilagoditi kako biste lakše čitali sa zaslona.

### Postupak

- 
- Korak 1** Pritisnite **Programi** .
  - Korak 2** Odaberi **Preference korisnika > Preference konzole polaznika**.
  - Korak 3** Odaberite **Razina kontrasta**.
  - Korak 4** Pritisnite skupinu Navigacija gore ili dolje kako biste povećali ili smanjili kontrast.
  - Korak 5** Pritisnite **Spremi** za spremanje razine kontrasta.
- 

## Promijeni način rada zaslona modula proširenja tipki iz telefona

### Postupak

- 
- Korak 1** Pritisnite **Programi** .
  - Korak 2** Odaberi **Preference korisnika > Preference konzole polaznika**.
  - Korak 3** Odaberi **Način rada zaslona**.
  - Korak 4** Pritisnite gumb **Select** button of the Navigation cluster to choose a display mode.  
Opcije su:
    - **Oboje**
    - **Ime**
    - **Kućni broj**
  - Korak 5** Pritisnite **Spremi** za spremanje načina rada zaslona.
- 

## Dodajte značajke ili prečace izbornika za to ključ ekspanzija modul linije tipke

Nakon što konfigurirate tipku linije na modulu proširenja tiki s prečacem izbornika ili značajkom, možete pritisnuti konfiguriranu tipku linije kako biste otvorili izbornik ili pristupili značajki.

### Prije nego počnete

Administrator mora omogućiti značajku na telefonu.

### Postupak

---

- Korak 1** Pritisnite i držite tipku linije dvije sekunde. Prikazat će se popis dostupnih značajki.
- Korak 2** Učinite sljedeće radnje po potrebi:
- Odaberite značajku s popisa kako biste je dodali na tipku linije.
  - Odaberite stavku izbornika s popisa prečaca izbornika kako biste je dodali u tipku linije.
- Korak 3** Pritisnite **Postavi**.
- 

## Uklonite značajke ili prečace izbornika za to ključ ekspanzija modul linije tipke

### Postupak

---

- Korak 1** Pritisnite i držite tipku linije na modulu proširenja tipke dvije sekunde. Prikazat će se popis značajki.
- Korak 2** Odaberite **Nijedan** s popisa i pritisnite **Postavi**.
- 

## Komplet za montažu na zid

### Sastavni dijelovi kompleta za montiranje na zid

Telefon možete montirati na zid.

- Za Cisco IP telefoni 6821 za više platformi upotrijebite komercijalno raspoloživu pločicu za zid.
- Za Cisco IP telefone 6841, 6851 i 6861 – telefone za više platformi upotrebljava se komplet za montiranje na zid za Cisco IP telefon serije 6800 – telefoni za više platformi

Slika 20: Komplet za montiranje na zid za Cisco IP telefon serije 6800 – telefoni za više platformi

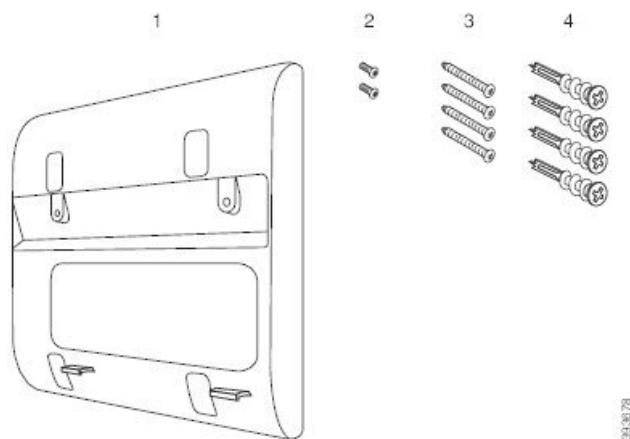

Komplet se sastoji od ovih komponenti:

- Zidna konzola
- Dva M3-7L vijka
- Četiri M4-25L vijka
- Četiri tiple za gips

#### Povezane teme

[Montirajte Cisco IP telefoni 6821 za više platformi na zid](#), na stranici 206

[Postavite Cisco IP telefon 6841, 6851, 6861 ili 6871 pomoću kompleta za montiranje na zid](#), na stranici 211

## Montirajte Cisco IP telefoni 6821 za više platformi na zid

### Prije nego počnete

Cisco IP telefoni 6821 za više platformi možete na zid montirati standardnom telefonskom pločom s otvorom za RJ-45 konektor. Cisco preporučuje da koristite zidnu ploču Leviton (Leviton Type broj: 4108W-OSP) kako biste montirali telefon na zid.

Sljedeća brojka prikazuje popis artikala potrebnih za montažu telefona.

Slika 21: Zidna ploča Leviton

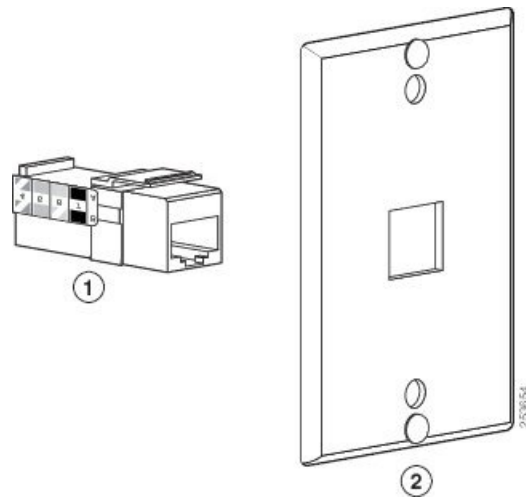

|   |                 |   |                     |
|---|-----------------|---|---------------------|
| 1 | Priključak RJ45 | 2 | Zidna ploča Leviton |
|---|-----------------|---|---------------------|

### Postupak

- Korak 1** Ako trebate koristiti adapter za napajanje, provjerite hoće li adapter dosegnuti od telefona do električne utičnice.
- Korak 2** Koristite upute proizvođača kako biste instalirali zidnu ploču i spojite priključak RJ45 priključak zidne ploče na LAN.
- Korak 3** Priključite LAN kabel (RJ45 konektor) u telefonsku utičnicu na bazi telefona kao što je prikazano na sljedećoj slici.

Slika 22: RJ45 priključak u utičnici telefona

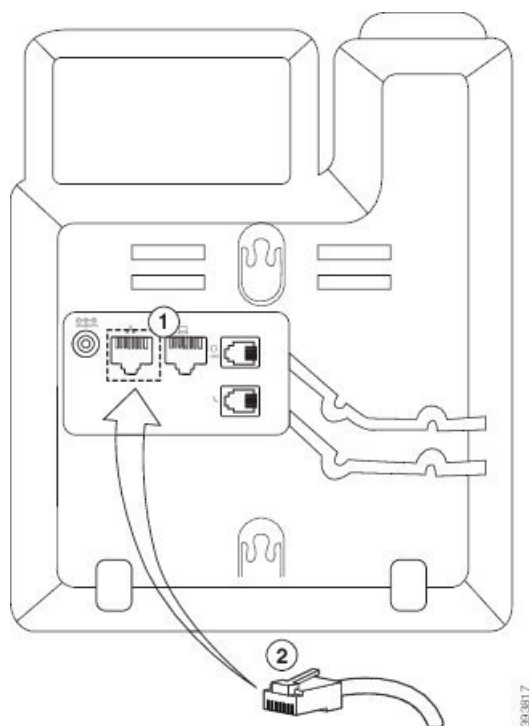

|   |                               |
|---|-------------------------------|
| 1 | Mrežni priključak na telefonu |
| 2 | Priključak RJ45               |

**Korak 4** Priključite priključak RJ45 u utičnicu zidne ploče kao što je prikazano na sljedećoj slici.

Slika 23: RJ45 priključak u zidnoj ploči

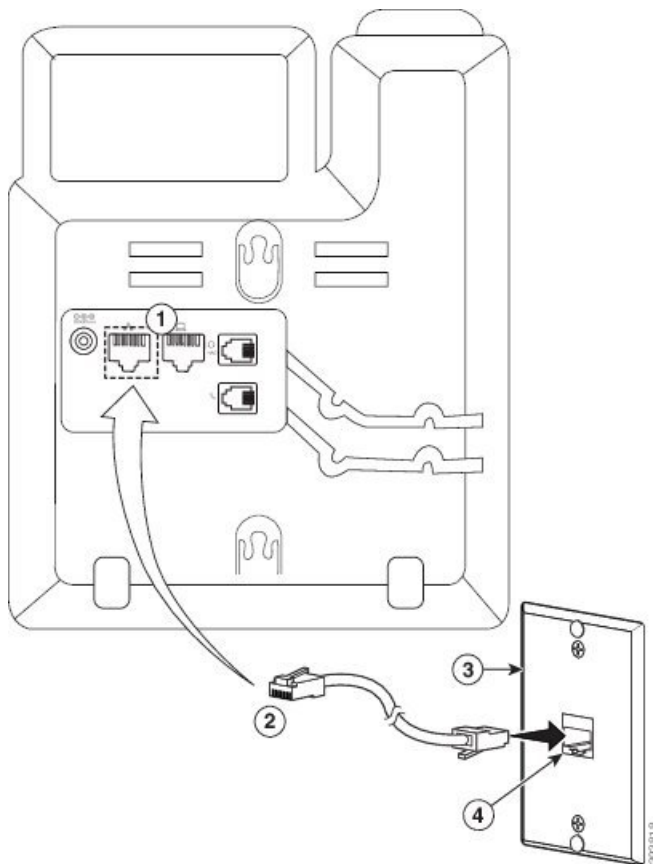

|   |                               |   |                                           |
|---|-------------------------------|---|-------------------------------------------|
| 1 | Mrežni priključak na telefonu | 3 | Zidna ploča nosača                        |
| 2 | Priključak RJ45               | 4 | Mrežni priključak na ploči za zidni nosač |

**Korak 5** Pritisnite kabel u jedan od kanala za kabel.

**Korak 6** (opcija) Ako ne koristite PoE, priključite adapter za napajanje u telefon i električnu utičnicu te pritisnite kabel za napajanje u drugi kanal za kabele.

**Korak 7** Postavite otvore za montažu na telefonu preko kukica za montažu kao što je prikazano na sljedećoj slici.

Slika 24: Otvori za montažu

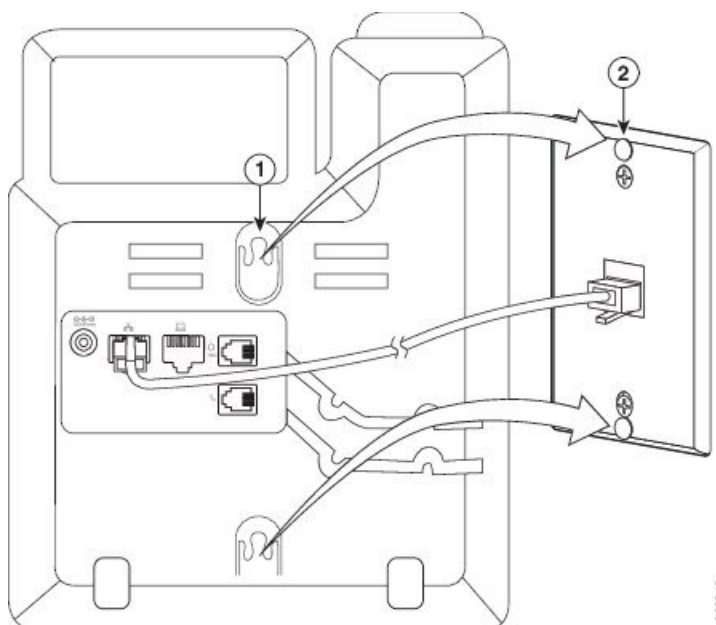

|   |                                      |
|---|--------------------------------------|
| 1 | Otvor za montažu na telefonu         |
| 2 | Kukica za montiranje na zidnoj ploči |

**Korak 8** Čvrsto gurnite telefon prema dolje na mjesto kako je prikazano na sljedećoj slici:

Slika 25: Klizanje IP telefona

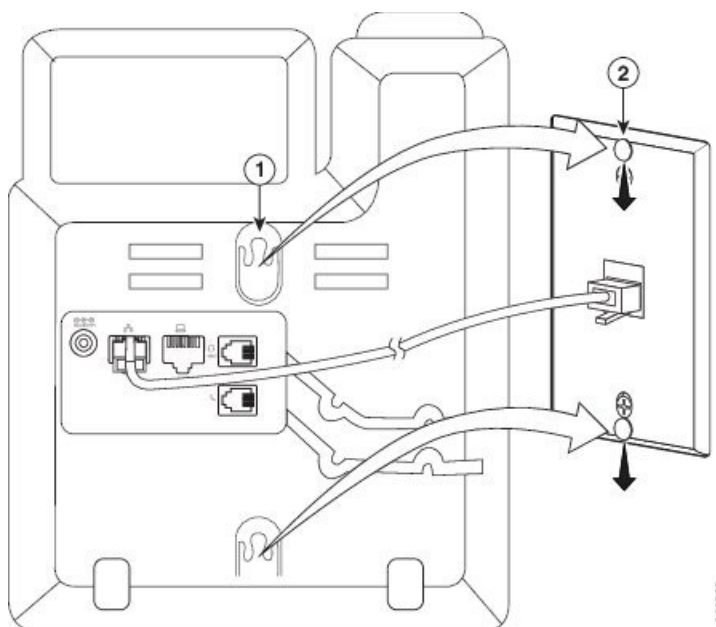



**Povezane teme**

[Prilagođavanje postolja slušalice](#), na stranici 214

## Postavite Cisco IP telefon 6841, 6851, 6861 ili 6871 pomoću kompleta za montiranje na zid

Komplet za montažu na zid možete pričvrstiti na većinu površina, uključujući beton, ciglu ili ostale tvrde površine. Za montažu kompleta na beton, cigle ili slične tvrde površine morate upotrijebiti odgovarajuće vijke i tiple za svoju zidnu površinu.

**Prije nego počnete**

Trebate ove alate:

- #2 Phillips odvijača
- libela,
- olovka,

Ako trenutno ne postoji Ethernet utičnica, morate instalirati i Ethernet priključak za telefon na željenoj lokaciji. Ovaj priključak mora biti prikladno ožičen za Ethernet vezu. Ne možete koristiti običnu telefonsku utičnicu.

Ako je telefon Cisco IP telefon 6841 ili 6861, potrebna vam je utičnica blizu telefona. Ako je telefon Cisco IP telefon 6821, 6851 ili 6871, potrebna vam je utičnica za napajanje blizu telefona ili LAN radi osiguravanja napajanja preko Ethernet (PoE).

**Postupak**

- 
- Korak 1** Držite konzolu uz zid, s utorima prema dolje.
- Korak 2** Upotrijebite libelu kako biste bili sigurni da je konzola ravno postavljena.
- Korak 3** Pomoću olovke označite rupe za vijke.
- Korak 4** Smjestite tiplu na oznaku i upotrijebite #2 Phillips odvijač da utisnete tiplu u zid. Zavrnite tiplu u smjeru kazaljke na satu u zid dok ne sjedne do kraja u ravnini s površinom zida.
- Korak 5** Upotrijebite uključene vijke i odvijač Phillips br. 2 kako biste pričvrstili konzolu na zid. Zategnite vijke tako da se konzola drži na zidu, ali se može skinuti.
- Sljedeća grafika prikazuje korake od 1 do 5.

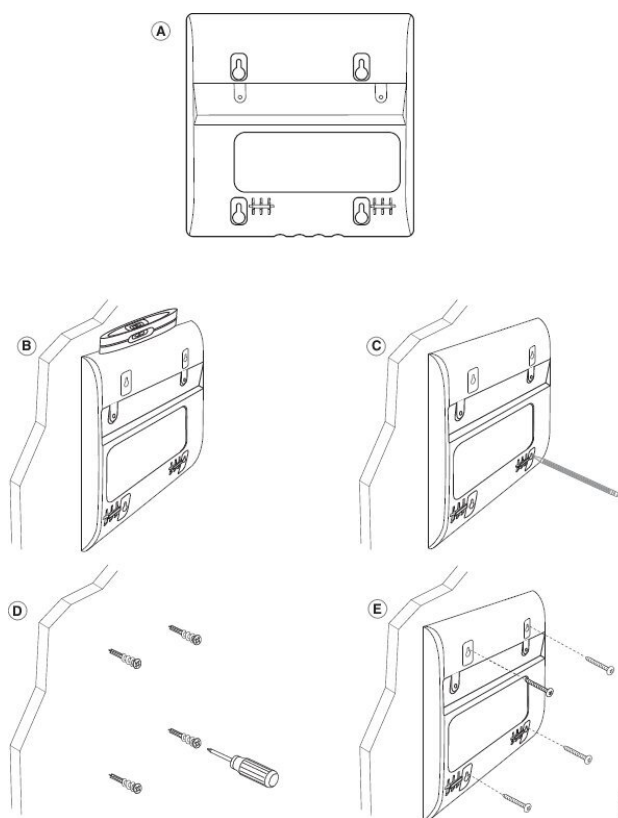
**Korak 6**

Ako je telefon u upotrebi, isključite LAN i kabele za napajanje s telefona.

Kabel za slušalice mora biti priključen na telefon i umetnut u kanal za kabele.

**Korak 7**

Uklonite zidnu konzolu sa zida i stavite je na stražnji dio telefona tako da se konzola uklopi u utore na stražnjem dijelu telefona.

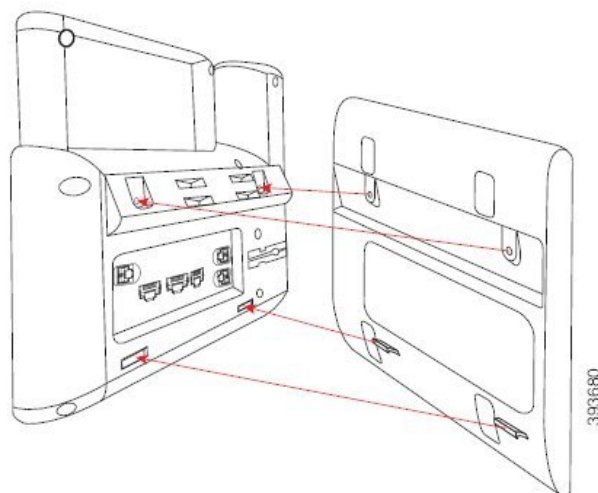

Provjerite je li kabel slušalica između telefona i konzole, kako je prikazano u nastavku.

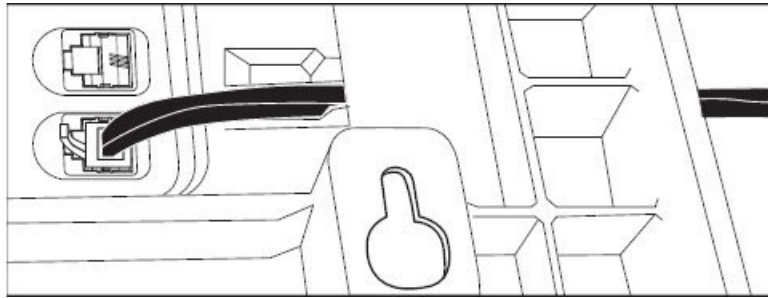

**Korak 8** Pričvrstite konzolu na telefon pomoću vijaka M3-7L koje ste dobili.

**Korak 9** Ako koristite adapter za napajanje, priključite adapter u telefon i provucite kabel kroz najbliži zarez na dnu nosača.

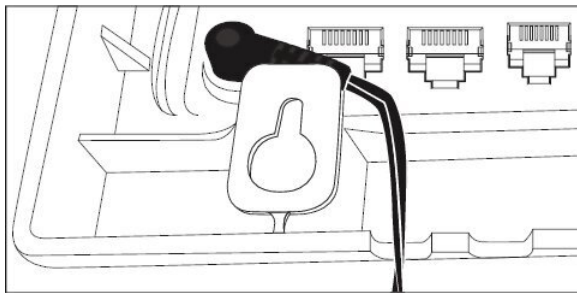

**Korak 10** Priključite LAN kabel u telefon i navuci kabel kroz zarez na dnu nosača.

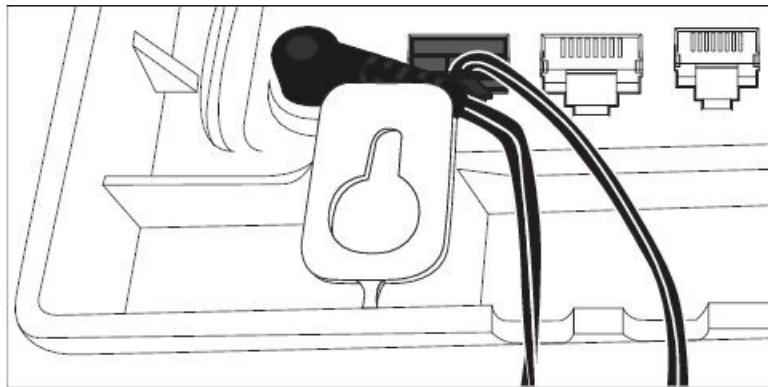

**Korak 11** Pričvrstite nosač preko zidnih vijaka i povucite telefon prema dolje dok ne sjedne na sigurno mjesto. Možda ćete morati ukloniti telefon i olabaviti ili zategnuti vijke kako bi telefon i konzola bili stabilni.

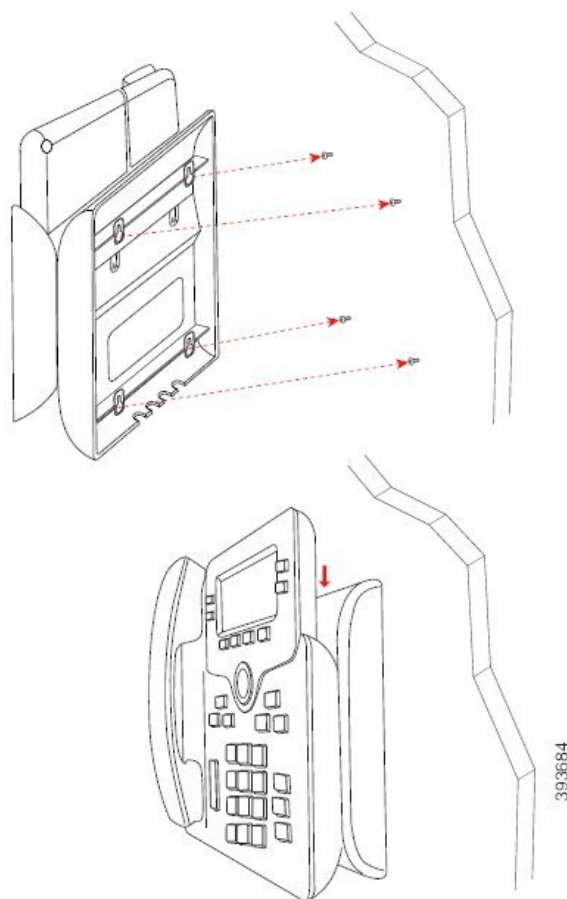

**Korak 12** Priključite LAN kabel u LAN utičnicu.

**Korak 13** Ako koristite vanjsko napajanje, uključite prilagodnik napajanja u električnu utičnicu.

### Što napraviti sljedeće

Možete podesiti telefon tako da slušalica ne pada iz postolja. Pogledajte [Prilagođavanje postolja slušalice, na stranici 214](#).

### Povezane teme

[Prilagođavanje postolja slušalice](#), na stranici 214

## Prilagođavanje postolja slušalice

Ako je telefon postavljen na zid ili ako slušalica lako isklizne iz držača, potrebno je prilagoditi postolje slušalice tako da slušalica ne može iskliznuti iz držača.

Slika 26: Prilagođavanje postolja slušalice

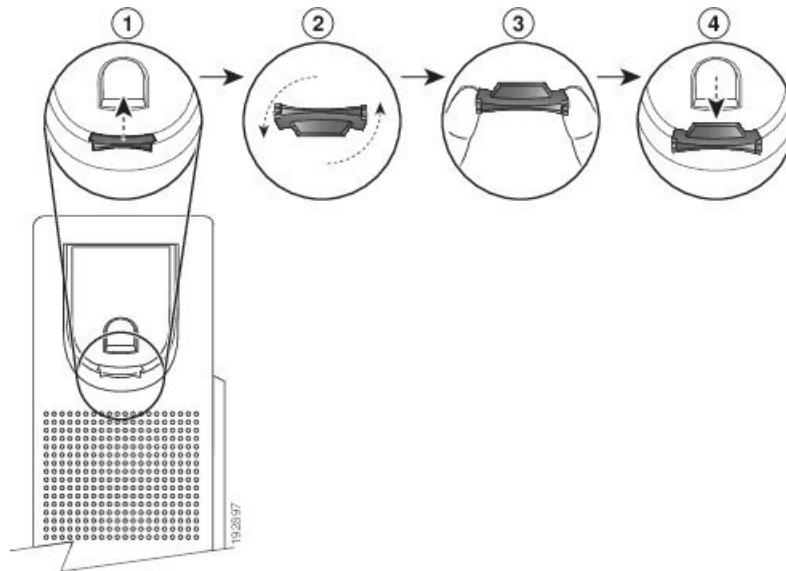

### Postupak

- 
- Korak 1**      Uklonite slušalicu iz držača i povucite plastični jezičak iz postolja slušalice.
  - Korak 2**      Okrenite jezičak za 180 stupnjeva.
  - Korak 3**      Držite jezičak s dva prsta i rubnim uredzima okrenutim prema sebi.
  - Korak 4**      Poravnajte jezičak s utorom na držaču i ravnomjerno gurnite jezičak u utor. Iz vrha okrenutoga jezička strši produžetak.
  - Korak 5**      Vratite slušalicu u postolje slušalice.
-





## POGLAVLJE 8

# Zaštita i sigurnost proizvoda

- [Podaci o sigurnosti i radnim svojstvima, na stranici 217](#)
- [Izjave o sukladnosti, na stranici 219](#)
- [FCC Izjave o sukladnosti, na stranici 223](#)
- [Pregled sigurnosti Cisco proizvoda, na stranici 224](#)
- [Važne mrežne informacije, na stranici 224](#)

## Podaci o sigurnosti i radnim svojstvima

### Prekid napajanja

Telefonski pristup službama žurnih usluga zahtijeva da telefon ima napajanje strujom. Ako dođe do prekida napajanja (nestanka struje), biranje usluge ili žurnih brojeva neće raditi sve do povratka napajanja. U slučaju kvara na napajanju ili prestanka napajanja možda će biti potrebno vratiti tvorničke postavke ili ponovo konfigurirati svoj uređaj kako biste ponovno mogli upotrebljavati uslugu ili pozivati žurne brojeve.

### Regulatorne domene

Radiofrekvencija (RF) za ovaj telefona konfigurira se za određenu regulatornu domenu. Ako telefon upotrebljavate izvan određene regulatorne domene, telefon neće pravilno raditi, a tako možda kršite lokalne propise.

Radio frekvencijom (RF) za slušalicu upravlja se s osnovne stanice. Osnovna stanica konfigurirana je za određenu regulatornu domenu. Ako telefon upotrebljavate izvan određene regulatorne domene, telefon neće pravilno raditi, a tako možda kršite lokalne propise.

### Zdravstvena okruženja

Ovaj proizvod nije medicinski uređaj i upotrebljava nelicencirani frekvencijski pojas koji je osjetljiv na smetnje drugih uređaja ili opreme.

## Vanjski uređaji

Preporučujemo uporabu kvalitetnih vanjskih uređaja koji su zaštićeni od neželjenih radiofrekvencijskih (RF) i audiofrekvencijskih (AF) signala. U vanjske uređaje pripadaju naglavne slušalice, kablovi i priključci.

Ovisno o kvaliteti tih uređaja i njihovoj blizini s drugim uređajima, kao što su mobilni telefoni i dvosmjerni radiouređaji, može doći do zvučnog šuma. U tim slučajevima preporučujemo da učinite nešto od sljedećeg:

- Odmaknite vanjski uređaj od izvora RF ili AF signala.
- Provedite kabele vanjskog uređaja podalje od izvora RF ili AF signala.
- Upotrebljavajte oklopljene kabele za vanjski uređaj, ili kabele s boljom zaštitom i priključkom.
- Skratite duljinu kabela vanjskog uređaja.
- Primijenite feritnu ili sličnu zaštitu na kabelima vanjskog uređaja.

Cisco ne može jamčiti radna svojstva vanjskih uređaja, kabela i priključaka.



**Oprez** U državama Europske unije, koristite samo vanjske zvučnike, mikrofone i naglavne slušalice koje su u potpunosti u skladu s EMC direktivom [89/336/EC].

## Performanse Bluetooth bežične slušalice

Kada naglavna slušalica podržava Bluetooth, Cisco IP telefoni podržavaju tehnologiju Bluetootha 2. klase. Bluetooth omogućava bežično povezivanje niske pojasne širine u dometu od 10 metara. Najbolji rezultati postižu se u dometu od 1 do 2 metra. Povezati možete do pet naglavnih slušalica, dok se kao zadana uvijek upotrebljava posljednja povezana naglavna slušalica.

Iz razloga moguće pojave smetnji preporučujemo da od bežične naglavne slušalice udaljite sve uređaje koji rade s mrežom 802.11b/g, Bluetooth uređaje, mikrovalne pećnice i velike metalne predmete.

Bluetooth bežična naglavna slušalica ne mora biti u izravnoj liniji pogleda telefona. Neke prepreke (npr. zidovi ili vrata) te smetnje drugih elektroničkih uređaja mogu utjecati na vezu.

## Načini punjenja telefona

Telefon možete puniti na ove načine:

- Koristite se strujnim prilagodnikom koji dolazi s telefonom.
- Ako mreža pruža mogućnost napajanja putem etherneteta (PoE), telefon možete priključiti na mrežu. Priključite Ethernet kabel u Ethernet priključak telefona  i u mrežu.

Ako niste sigurni podržava li mreža napajanje putem etherneteta (PoE), provjerite s administratorom sustava.

## Ponašanje telefona tijekom mrežnih zagušenja

Sve što degradira performanse mreže može utjecati na audio i video kvalitetu telefona, a u nekim slučajevima može uzrokovati prekid poziva. Izvori degradacije mreže mogu uključiti bez ograničenja sljedeće aktivnosti:



- Administrativne zadatke kao što su interno skeniranje ulaza ili sigurnosno skeniranje.
- Napade na mreži kao što je napad uskraćivanja usluge.

## UL upozorenje

LAN/Ethernet kabel ili drugi kabeli priključeni na uređaj ne smiju se prodžavati izvan zgrade.

## EnergyStar



Sljedeći telefoni imaju EnergyStar certifikaciju:

- Cisco IP telefoni 6821 za više platformi
- Cisco IP telefoni 6841 za više platformi
- Cisco IP telefoni 6851 za više platformi
- Cisco IP telefoni 6861 za više platformi
- Cisco IP telefon 6871 – telefoni za više platformi

Bilo koji model telefona koji nije naveden na gornjem popisu nije certificiran.

## Izjave o sukladnosti

### Izjave o sukladnosti za Europsku uniju

#### CE oznaka

Sljedeća CE oznaka pričvršćena je na opremu i ambalažu.



## Izjava o izloženosti RF zračenju za Europsku uniju

Ovaj je uređaj pregledan i utvrđeno je da zadovoljava zahtjeve EU EMF direktive 2014/53/EU.

## Izjave o sukladnosti za SAD

### Radiouređaj sukladan članku 15



**Oprez** Radiouređaj sukladan članku 15 radi bez smetnji s drugim uređajima koji rade na istoj frekvenciji. Svaka promjena ili izmjena spomenutog proizvoda koju nije izričito odobrio Cisco, uključujući upotrebu antena koje nije proizveo Cisco, može poništiti korisnikovo pravo na korištenje uređaja.

## Izjave o sukladnosti za Kanadu

Ovaj uređaj sukladan je RSS standardima za izuzeće od licence kanadske industrije. Rad zavisi od sljedeća dva uvjeta: (1) ovaj uređaj ne smije izazvati štetne smetnje i (2) ovaj uređaj mora prihvatiti sve smetnje, uključujući i smetnje koje mogu dovesti do neželjenog rada uređaja. Nije moguće osigurati privatnost komunikacija tijekom upotrebe ovog telefona.

Ovaj je proizvod u skladu s dostupnim tehničkim specifikacijama Inovacija, znanosti i ekonomskog razvoja Kanade.

### Avis de Conformité Canadien

Cet appareil est conforme aux normes RSS exemptes de licence RSS d'Industry Canada. Le fonctionnement de cet appareil est soumis à deux conditions : (1) ce périphérique ne doit pas causer d'interférence et (2) ce périphérique doit supporter les interférences, y compris celles susceptibles d'entraîner un fonctionnement non souhaitable de l'appareil. La protection des communications ne peut pas être assurée lors de l'utilisation de ce téléphone.

Le présent produit po istočnom vremenu conforme pritisnuti element spécifications tehnike applicables d'Innovation, znanosti postavljanje hrvatskoga économique Kanada.

## Izjava o izloženosti RF zračenju za Kanadu

OVAJ JE UREĐAJ U SKLADU S OGRANIČENJIMA KAKO JE NAVEDENO U ISED RSS-102 R5 ZA IZLAGANJE RADIJSKIM VALOVIMA

Vaš uređaj uključuje radio prijenosnik i prijemnik. Dizajniran je kako ne bi premašio Ograničenja za opću populaciju (nekontrolirano) za izlaganje radijskim valovima (elektromagnetska polja radijske frekvencije) kao je navedeno u RSS-102 koji se vodi preporukama sigurnosnog koda zdravlja Kanade broj 6 te uključuje

značajnu sigurnosnu granicu koja je kreirana kako bi se osigurala sigurnost svih osoba, bez obzira na dob i zdravstveno stanje.

Takvi su sustavi kreirani za rad kako bi se izbjegao kontakt krajnjeg korisnika s antenama. Preporučuje se postavljanje sustava na lokaciju na kojoj antene mogu zadržati najmanji razmak od korisnika kako je navedeno u skladu s regulatornim smjernicama koje su dizajnirane kako bi se smanjilo cjelokupno izlaganje korisnika ili operatera.

Uređaj je testiran i utvrđena je njegova sukladnost s dostupnim pravilima kao dio postupka radijske certifikacije.

### **Déclaration d'Exposition aux RF Canadienne**

#### CE PÉRIPHÉRIQUE RESPECTE LES LIMITES DÉCRITES PAR LA NORME RSS-102 R5 D'EXPOSITION À DES ONDES RADIO

Votre appareil comprend un émetteur et un récepteur radio. Il est conçu pour ne pas dépasser les limites applicables à la population générale (ne faisant pas l'objet de contrôles périodiques) d'exposition à des ondes radio (champs électromagnétiques de fréquences radio) comme indiqué dans la norme RSS-102 qui sert de référence au règlement de sécurité n°6 sur l'état de santé du Canada et inclut une marge de sécurité importantes conçue pour garantir la sécurité de toutes les personnes, quels que soient leur âge et état de santé.

En tant que tels, les systèmes sont conçus pour être utilisés en évitant le contact avec les antennes par l'utilisateur final. Il est recommandé de positionner le système à un endroit où les antennes peuvent demeurer à au moins une distance minimum préconisée de l'utilisateur, conformément aux instructions des réglementations qui sont conçues pour réduire l'exposition globale de l'utilisateur ou de l'opérateur.

Le périphérique a été testé et déclaré conforme aux réglementations applicables dans le cadre du processus de certification radio.

## **Kanadska izjava o radarima velike snage**

Korisnicima također treba savjetovati da su radari velike snage dodijeljeni kao primarni korisnici (tj., prioritetni korisnici) frekvencijskog pojasa 5250-5350 MHz i 5650-5850 MHz te da ti radari mogu uzrokovati interferenciju i/ili štetu na LE-LAN uređajima.

Devraient également être informés des utilisateurs que les radars à haute puissance sont désignés comme utilisateurs principaux (à savoir des utilisateurs prioritaires) des bandes 5250-5350 MHz et 5650 à 5.850 MHz et que ces radars pourraient provoquer des interférences et / ou endommager les périphériques LE-LAN.

## **Izjave o sukladnosti za Novi Zeland**

### **Opće upozorenje u vezi dozvole za povezivanje (PTC)**

Odobrenje teledozvole za bilo koju stavku terminalne opreme znači samo da je operater Spark NZ prihvatio da taj predmet zadovoljava minimalne preduvjete za povezivanje s njegovom mrežom. Ono ne služi kao reklama proizvoda od strane operatera Spark NZ niti podrazumijeva ikakav oblik jamstva. Iznad svega, ono ne jamči pravilan rad bilo koje stavke s drugom stavkom opreme drugog proizvođača ili modela s teledozvolom niti podrazumijeva da je bilo koji proizvod kompatibilan sa svim mrežnim uslugama operatera Spark NZ.

|                                                                                                                                                                                                            |                                                                                                                                                                                                            |                                                                                                                                                                                                            |
|------------------------------------------------------------------------------------------------------------------------------------------------------------------------------------------------------------|------------------------------------------------------------------------------------------------------------------------------------------------------------------------------------------------------------|------------------------------------------------------------------------------------------------------------------------------------------------------------------------------------------------------------|
|  <p><b>TELEPERMIT</b><br/>Telepermit Holder:<br/>Cisco Systems (NZ) Ltd<br/>Product:<br/>Cisco CP-6821 IP Telephone</p> |  <p><b>TELEPERMIT</b><br/>Telepermit Holder:<br/>Cisco Systems (NZ) Ltd<br/>Product:<br/>Cisco CP-6841 IP Telephone</p> |  <p><b>TELEPERMIT</b><br/>Telepermit Holder:<br/>Cisco Systems (NZ) Ltd<br/>Product:<br/>Cisco CP-6851 IP Telephone</p> |
| PTC 220 / 18 / 041                                                                                                                                                                                         | PTC 220 / 17 / 039                                                                                                                                                                                         | PTC 220 / 17 / 040                                                                                                                                                                                         |



## Izjave o sukladnosti za Tajvan

### DGT Izjava upozorenja

### Obavijesti o niskim naponima i vizualnim upozorenjima

視力保護警語：使用過度恐傷害視力  
低功率射頻電機警語：

經型式認證合格之低功率射頻電機，非經許可，公司、商號或使用者均不得擅自變更頻率、加大功率或變更原設計之特性之功能。

低功率射頻電機之使用不得影響飛航安全及干擾合法通信；經發現有干擾現象時，應立即停用，並改善至無干擾時方得繼續使用。前項合法通信，指依電信法規定作業之無線電通信。低功率射頻電機須忍受合法通信或工業、科學及醫療用電波輻射性電機設備之干擾。

4.7.9.1 應避免影響附近雷達系統之操作。

4.7.9.2 高增益指向性天線只得應用於固定式點對點系統。

## Izjava o sukladnosti za Argentinu

### Advertencia

No utilizar una fuente de alimentación con características distintas a las expresadas ya que podría ser peligroso.

## Informacije o sukladnosti za Brazil

### Art. 5º - 680

Ova oprema nema pravo na zaštitu od štetnih smetnji i ne može prouzročiti smetnje u odgovarajućim ovlaštenim sustavima.

Dodatne informacije potražite na sljedećem URL: <http://www.anatel.gov.br>

| Model | Broj certifikata |
|-------|------------------|
| 6821  | 00261-18-01086   |
| 6841  | 00261-18-01086   |
| 6851  | 00261-18-01086   |
| 6861  | Nije odobreno    |
| 6871  | 07648-19-01086   |

## Izjava o sukladnosti za Singapur

**Complies with  
IMDA Standards  
DB101992**

## Informacije o sukladnosti za Japan



VCCI sukladnost za opremu B klase

Sukladnost Japan JATE CP-6821, CP-6841, CP-6851, CP-6861

“5,2 / 5,3 GHz ograničeno je samo za upotrebu u zatvorenim prostorima u Japanu”

## Informacije o sukladnosti za Meksiko



Odobranje: CP-6821 NYC-1902CE00803

## FCC Izjave o sukladnosti

Federalna komisija za komunikacije (FCC) zahtijeva izjavu o sukladnosti za sljedeće izjave:

### FCC Izjava za dio 15.19

Ovaj je uređaj u skladu s Dio15 Pravila federalne komisije za komunikaciju. Rad je podložan sljedećim uvjetima: (1) Ovaj uređaj možda neće uzrokovati štetnu interferenciju i (2) ovaj uređaj mora prihvatiti sve primljene interferencije, uključujući interferencije koje mogu uzrokovati neželjeni rad.

### FCC Izjava za dio 15.21

Promjene ili izmjene koje izričito nije odobrila strana odgovorna za usklađenost mogu uskratiti pravo korisniku na upotrebu opreme.

### FCC Izjava o izloženosti RF zračenju

Oprema je usklađena s ograničenjima izlaganja radijaciji FCC-a postavljenim za nenadziranu okolinu. Krajnji korisnik mora slijediti određene upute o radu kako bi udovoljio propisima o izloženosti RF zračenju. Ovaj

prijenosnik mora biti udaljen najmanje 20 cm od korisnika i ne smije biti pridružen niti zajednički djelovati s drugom antenom ili prijenosnikom.

## FCC Izjava o prijemnicima i digitalnim uređajima klase B

Ovaj je proizvod provjeren i sukladan je s tehničkim zahtjevima digitalnog uređaja klase B u skladu s člankom 15 pravila FCC-a. Ta su ograničenja određena da bi se omogućila prihvatljiva zaštita od štetnih smetnji prilikom instalacije u stambenom okruženju. Oprema generira, upotrebljava te može odašiljati radiofrekvencijsku energiju te ako se ne instalira i ne upotrebljava u skladu s uputama, može izazvati štetne smetnje u radijskoj komunikaciji. No ne jamči se da u određenoj instalaciji neće doći do smetnji.

Ako ova oprema prouzroči štetne smetnje u prijemu radijskog ili televizijskog signala, što se može utvrditi isključivanjem i uključivanjem opreme, preporučujemo korisniku da otkloni smetnje primjenom neke od sljedećih mjera:

- preusmjeravanjem i premještanjem antene,
- povećavanjem udaljenosti između opreme ili uređaja,
- povezivanjem opreme na utičnicu na kojoj nije povezan prijemnik,
- traženjem savjeta od prodavača ili iskusnog tehničara za radiotelevizijsku opremu.

## Pregled sigurnosti Cisco proizvoda

Ovaj proizvod sadrži kriptografske značajke i podliježe zakonima Sjedinjenih Američkih Država i lokalnih država koji reguliraju odnose uvoza, izvoza, prijensa i uporabe. Isporuka Ciscovih kriptografskih proizvoda ne podrazumijeva ovlaštenje treće strane za uvoz, izvoz, distribuciju i uporabu šifriranja. Uvoznici, izvoznici, distributeri i korisnici, odgovorni su za udovoljavanje SAD i lokalnim zakonima. Uporabom ovoga proizvoda pristali ste na ispunjavanje primjenjivih zakona i propisa. Ako niste u stanju udovoljiti zahtjeve zakona SAD i lokalnih zakona, odmah vratite ovaj proizvod.

Druge informacije o pravilima izvoza za SAD možete naći na <https://www.bis.doc.gov/index.php/regulations/export-administration-regulations-ear>.

## Važne mrežne informacije

### Licencni ugovor s krajnjim korisnikom

Licencni ugovor s krajnjim korisnikom (EULA) nalazi se ovdje: <https://www.cisco.com/go/eula>

### Regulativna sukladnost i podaci o sigurnosti

Regulativna sukladnost i podaci o sigurnosti (RCSI) nalaze se ovdje:

[https://www.cisco.com/c/dam/en/us/td/docs/voice\\_ip\\_comm/cuipph/6800-series/RCSI/RCSI-0338-book.pdf](https://www.cisco.com/c/dam/en/us/td/docs/voice_ip_comm/cuipph/6800-series/RCSI/RCSI-0338-book.pdf)

[https://www.cisco.com/c/dam/en/us/td/docs/voice\\_ip\\_comm/cuipph/MPP/6800-DECT/RCSI/RCSI-0366-book.pdf](https://www.cisco.com/c/dam/en/us/td/docs/voice_ip_comm/cuipph/MPP/6800-DECT/RCSI/RCSI-0366-book.pdf)