



## **Používateľská príručka pre telefón Cisco IP DECT radu 6800**

**Prvé vydanie:** 2019-02-18

**Posledná zmena:** 2023-07-18

### **Americas Headquarters**

Cisco Systems, Inc.  
170 West Tasman Drive  
San Jose, CA 95134-1706  
USA  
<http://www.cisco.com>  
Tel: 408 526-4000  
800 553-NETS (6387)  
Fax: 408 527-0883

ŠPECIFIKÁCIE A INFORMÁCIE TÝKAJÚCE SA PRODUKTOV V TEJTO PRÍRUČKE SA MÔŽU ZMENIŤ BEZ UPOZORNENIA. VŠETKY VYHLÁSENIA, INFORMÁCIE A ODPORÚČANIA V TEJTO PRÍRUČKE SÚ POVAŽOVANÉ ZA PRESNÉ, SÚ VŠAK PREZENTOVANÉ BEZ ZÁRUKY AKÉHOKOĽVEK DRUHU (VÝSLOVNEJ ALEBO IMPLICITNEJ). POUŽÍVATELIA MUSIA PREVZIAŤ PLNÚ ZODPOVEDNOSŤ ZA POUŽÍVANIE AKÝCHKOĽVEK PRODUKTOV.

LICENCIA NA SOFTVÉR A OBMEDZENÁ ZÁRUKA NA SÚVISIACI PRODUKT SÚ UVEDENÉ V INFORMAČNOM BALÍKU, KTORÝ SA DODÁVA SPOLU S PRODUKTOM, A SÚ TU ZAHRNUTÉ FORMOU TOHTO ODKAZU. AK NEMÔŽETE NÁJSŤ LICENCIU NA SOFTVÉR ALEBO OBMEDZENÚ ZÁRUKU, POŽIADAJTE O KÓPIU ZÁSTUPCU SPOLOČNOSTI CISCO.

Nasledujúce informácie sa týkajú zhody zariadenia triedy A s predpismi FCC: Toto zariadenie bolo testované a zistilo sa, že vyhovuje limitom pre digitálne zariadenie triedy A podľa časti 15 pravidiel FCC. Tieto limity sú navrhnuté tak, aby poskytovali primeranú ochranu pred škodlivým rušením pri prevádzke zariadenia v komerčnom prostredí. Toto zariadenie generuje, využíva a vyžaruje rádiovú frekvenciu energiu a pokiaľ sa nenainštaluje a nepoužíva v súlade s návodom na použitie, môže spôsobiť škodlivé rušenie rádiovkej komunikácie. Prevádzka tohto zariadenia v obytnej zóne môže spôsobiť škodlivé rušenie. V takom prípade budú používatelia povinní odstrániť rušenie na vlastné náklady.

Nasledujúce informácie sa týkajú zhody zariadenia triedy B s predpismi FCC: Toto zariadenie bolo testované a zistilo sa, že vyhovuje limitom pre digitálne zariadenie triedy B podľa časti 15 pravidiel FCC. Obmedzenia boli navrhnuté s cieľom zaistenia primeranej ochrany pred škodlivým rušením pri inštalovaní v obytných oblastiach. Toto zariadenie generuje, využíva a vyžaruje rádiovú frekvenciu energiu a pokiaľ sa nenainštaluje a nepoužíva v súlade s návodom, môže spôsobiť škodlivé rušenie rádiovkej komunikácie. Nie je však možné zaručiť, že pri konkrétnej inštalácii nebude spôsobovať rušenie. Ak toto zariadenie spôsobuje rušenie rádiového a televízneho príjmu, čo možno overiť jeho zapnutím a vypnutím, odporúčame používateľom, aby sa pokúsili rušenie odstrániť pomocou jedného alebo niekoľkých z nasledujúcich opatrení:

- Presmerujte alebo premiestnite prijímaciu anténu.
- Zvýšte vzdialenosť medzi vybavením alebo prijímačom.
- Pripojte zariadenie do zásuvky v inom okruhu, než ku ktorému je pripojený prijímač.
- Požiadajte o pomoc predajcu alebo skúseného rádiotelevízneho technika.

Úpravy tohto produktu, ktoré nie sú odsúhlasené spoločnosťou Cisco, môžu viesť k strate schválenia FCC a k zániku vášho oprávnenia produkt prevádzkovať.

Implementácia kompresie hlavičky TCP spoločnosťou Cisco je adaptácia programu vyvinutého univerzitou University of California, Berkeley (UCB) ako súčasť verzie operačného systému vo verejnej doméne univerzity USB. Všetky práva vyhradené. Autorské práva © 1981, zástupcovia univerzity University of California.

BEZ OHĽADU NA AKÚKOĽVEK INÚ TU UVEDENÚ ZÁRUKU SÚ VŠETKY SÚBORY DOKUMENTOV A SOFTVÉR TÝCHTO DODÁVATEĽOV POSKYTOVANÉ „TAK, AKO SÚ“ SO VŠETKÝMI CHYBAMI. SPOLOČNOSŤ CISCO A VYŠŠIE UVEDENÍ DODÁVATELIA SA ZRIEKAJÚ VŠETKÝCH ZÁRUK (VÝSLOVNÝCH ALEBO IMPLICITNÝCH) VRÁTANE, NIE VŠAK VÝHRADNE, ZÁRUK NA OBCHODOVATEĽNOSŤ, VHODNOSŤ NA KONKRÉTNY ÚČEL A NEPORUŠENIA ALEBO VYPLÝVAJÚCICH Z PRIEBEHU OBCHODOVANIA, POUŽÍVANIA ALEBO OBCHODNEJ PRAXE.

SPOLOČNOSŤ CISCO ANI JEJ DODÁVATELIA V ŽIADNOM PRÍPADE NEZODPOVEDAJÚ ZA ŽIADNE NEPRIAME, ŠPECIÁLNE, NÁSLEDNÉ ANI NÁHODNÉ ŠKODY VRÁTANE, NIE VŠAK VÝHRADNE, ÚŠLÉHO ZISKU ALEBO STRATY ALEBO POŠKODENIA ÚDAJOV VYPLÝVAJÚCICH Z POUŽÍVANIA ALEBO NEMOŽNOSTI POUŽÍVAŤ TÚTO PRÍRUČKU, A TO AJ V PRÍPADE, ŽE SPOLOČNOSŤ CISCO ALEBO JEJ DODÁVATELIA BOLI UPOZORNENÍ NA MOŽNOSŤ TAKÝCHTO ŠKÔD.

Žiadne adresy internetového protokolu (IP) ani telefónne čísla použité v tomto dokumente nie sú skutočnými adresami alebo telefónnymi číslami. Všetky príklady, výstup zobrazenia príkazov, diagramy topológie siete a ďalšie obrázky zahrnuté v dokumente sa zobrazujú iba na ilustračné účely. Akékoľvek použitie skutočných IP adries alebo telefónnych čísel v ilustračnom obsahu je neúmyselné a náhodné.

Všetky tlačené kópie a duplicitné softvérové kópie tohto dokumentu sa považujú za nekontrolované. Aktuálna verzia online je najnovšou verziou.

Spoločnosť Cisco má po celom svete viac ako 200 pobočiek. Adresy a telefónne čísla sú uvedené na webovej lokalite spoločnosti Cisco na adrese [www.cisco.com/go/offices](http://www.cisco.com/go/offices).

Cisco a logo Cisco sú ochranné známky alebo registrované ochranné známky spoločnosti Cisco a/alebo jej dcérskych spoločností v USA a iných krajinách. Zoznam ochranných známok spoločnosti Cisco nájdete na adrese: <https://www.cisco.com/c/en/us/about/legal/trademarks.html>. Ochranné známky tretích strán uvedené v tomto dokumente sú majetkom príslušných vlastníkov. Použitie slova partner nenaznačuje partnerský vzťah medzi spoločnosťou Cisco a žiadanou inou spoločnosťou. (1721R)

© 2019–2022 Cisco Systems, Inc. Všetky práva vyhradené.



## OBSAH

---

### KAPITOLA 1

#### Váš telefón 1

Váš telefón 1

Podpora funkcií 3

Nové a zmenené informácie 4

Nové a zmenené informácie týkajúce sa vydania firmvéru verzie 5.1(2) 4

Nové a zmenené informácie týkajúce sa vydania firmvéru verzie 5.1(1) 4

Nové a zmenené informácie týkajúce sa vydania firmvéru 5.0 5

Nové a zmenené informácie týkajúce sa verzie firmvéru 4.8 5

Nové a zmenené informácie týkajúce sa verzie firmvéru 4.7 6

Nové a zmenené informácie s ohľadom na vydanie firmvéru verzie v460 7

Začínáme 7

Zapnutie slúchadla 8

Vypnutie náhlavnej súpravy 8

Nahlásenie núdzovej situácie 8

Zamknutie klávesnice telefónu 8

Odomknutie klávesnice slúchadla 9

Tlačidlá a hardvér 9

Navigácia 13

Podporované znaky 13

Funkcie obrazovky slúchadla 14

Ikony v hornej časti obrazovky 15

Rozdiely medzi telefónnymi hovormi a linkami 17

Batérie telefónu 17

17

Čistenie obrazovky slúchadla 18

Čistenie vonkajších častí telefónu 18

Ak vám slúchadlo spadne do vody	19
Ďalšia pomoc a informácie	20
Zjednodušenie ovládania dokumentov pre zrakovo postihnutých a nevidiacich používateľov	20
Cisco IP DECT radu 6800 Dokumentácia	20
Strata spojenia telefónu	21
Podmienky jednoročnej obmedzenej záruky na hardvér spoločnosti Cisco	21

---

**KAPITOLA 2****Nastavenie telefónu 23**

Inštalácia hardvéru telefónu	23
Obsah balenia slúchadla	23
Inštalácia batérie do slúchadla	24
Odstránenie spony slúchadla	27
Nabíjanie batérie slúchadla	29
Nastavenie nabíjacej kolísky	29
Nabitie batérie telefónu	29
Automatická konfigurácia slúchadla	30
Automatické nastavenie slúchadla	30
Automatické nastavenie telefónu pomocou mena používateľa a hesla	31
Automatické nastavenie telefónu pomocou krátkeho aktivačného kódu	31
Automatické pridanie slúchadla v režime HEBU	32
Manuálna konfigurácia slúchadla	33
Obnovenie predvoleného jazyka a textu v slúchadle	33
Inovácia firmvéru slúchadla DECT	33

---

**KAPITOLA 3****Hovory 35**

Uskutočňovanie hovorov	35
Uskutočnenie hovoru	35
Uskutočnenie nového hovoru pomocou internej komunikácie	36
Uskutočnenie hovoru cez inú linku	36
Uskutočnenie hovoru pomocou reproduktora	37
Uskutočnenie hovoru pomocou náhlavnej súpravy	37
Uskutočnenie hovorov pomocou rýchlej voľby	37
Priradenie čísla rýchlej voľby	37

Vymazanie čísla rýchlej voľby	39
Uskutočnenie hovoru rýchlej voľby	40
prijatie hovoru,	40
Odpoveď na výstražný (tiesňový) hovor	41
Prijatie čakajúceho hovoru	41
Stlňte prichádzajúci hovor	41
Prijatie hovoru v skupine	42
Ukončenie hovoru	42
Podržanie hovoru a pokračovanie v hovore	42
Prepnutie medzi aktívnym hovorom a hovorom podržaným na linke	43
Podržanie a uskutočnenie nového hovoru pomocou internej komunikácie	43
Stlmenie hovoru	43
Vytvorenie konferenčného hovoru	44
Vytvorenie konferenčného hovoru pomocou internej komunikácie	44
Prepojenie hovoru	45
Priamy prenos hovoru (priamy prenos)	45
Konzultácia a prenos hovoru (Konzultácia prenosu)	45
Prenos hovoru pomocou internej komunikácie	46
Podoba zdieľaného hovoru BroadWorks	46
Uskutočnenie hovoru na zdieľanej linke	47
Pripojenie k zdieľanému hovor	47
Podržanie a prevzatie zdieľaného hovoru	47
Kódy hviezdičky	47
Spätne volanie pomocou kódu hviezdičky	48
Prepojenie hovoru pomocou kódu hviezdičky	48
Aktivovanie a deaktivovanie funkcie presmerovania všetkých hovorov pomocou kódov hviezdičky	48
Aktivácia a deaktivácia čakajúceho hovoru pomocou kódov hviezdičky	49
Blokovanie a odblokovanie informácií o volajúcom pomocou kódu hviezdičky	49
Blokovanie a odblokovanie anonymných hovorov pomocou kódu hviezdičky	49
Povolenie a zakázanie režimu Nevyrušovať pomocou kódu hviezdičky	50
Používanie push to talk	50
Odosielanie stránok	50
Funkcia pagingu	51

---

**KAPITOLA 4****Textové správy 53**

- Textové správy 53
- Poslanie textovej správy 53
- Okamžitá odpoveď na textovú správu 54
- Pridanie odosielateľa textovej správy medzi lokálne kontakty 55
- Pripojenie odosielateľa textovej správy k lokálnemu kontaktu 55
- Preposlanie textovej správy 56
- Okamžité odstránenie textovej správy 57
- Odstránenie všetkých textových správ 57
- Zobrazenie histórie textových správ 57
  - Odpoveď na textovú správu z histórie textových správ 58
  - Odstránenie textovej správy z histórie textových správ 59
  - Odstránenie všetkých textových správ z histórie textových správ 59
- Konfigurácia nastavení textových správ 60

---

**KAPITOLA 5****Kontakty a adresáre 61**

- Lokálne kontakty 61
  - Pridanie lokálneho kontaktu 61
  - Volanie lokálnemu kontaktu 62
  - Úprava lokálneho kontaktu 62
  - Odstránenie lokálneho kontaktu 63
  - Odstránenie všetkých lokálnych kontaktov 63
- Adresáre 64
  - Volanie kontaktu z centrálného adresára 64

---

**KAPITOLA 6****Posledné hovory a hlasová schránka 65**

- Zoznam posledných hovorov 65
  - Zobrazenie posledných hovorov 65
  - Volanie kontaktom v zozname posledných hovorov 66
  - Pridať posledného volajúceho do zoznamu kontaktov 66
- Prístup do hlasovej schránky 67

**KAPITOLA 7****Budík, zoznam núdzových alarmov a tlačidlá funkcií 69**

- Budík 69
  - Nastavenie alarmu 69
  - Nastavenie opakovaného alarmu 70
  - Nastavenie času odkladu 71
  - Reagovanie na alarm 71
- Zoznam núdzových výstrah 71
  - Zobrazenie prijatých núdzových alarmov 72
- Funkčné tlačidlá 72
  - Nastavenie funkčného klávesu 72
  - Uskutočnenie hovoru pomocou funkčného klávesu alebo rýchlej voľby 73
  - Pridanie funkčného klávesu alebo rýchlej voľby do zoznamu rýchlych volieb 73
  - Odstránenie funkčného klávesu alebo rýchlej voľby 74
  - Odstránenie všetkých funkčných tlačidiel alebo rýchlych volieb 74
  - Zobrazenie zoznamu rýchlych volieb 74

**KAPITOLA 8****Nastavenia 77**

- Ponuka Nastavenia 77
  - Nastavenia zvuku 77
    - Nastavenie tichého režimu z ponuky Nastavenia 77
    - Nastavenie hlasitosti zvonenia z ponuky Nastavenia 77
    - Nastavenie tónu zvonenia pre rôzne typy hovorov 78
    - Nastavenie zvonenia pre hlasné prostredie 79
    - Nastavenie hlasitosti výstrahy 79
    - Nastavenie režimu vibrovania telefónu 80
    - Nastavenie tónu pri stlačení klávesu 80
    - Nastavenie zvuku potvrdenia 80
    - Nastavenie upozornenia pokrytia signálom 81
    - Nastavenie upozornenia na nabitie 81
  - Ponuka Čas a dátum 82
    - Nastavenie formátu času 82
    - Nastavenie formátu dátumu 82
  - Nastavenie jazyka telefónu 83

Nastavenie kontroliek telefónu	84
Nastavenie časovača vypnutia obrazovky	84
Ponuka Zabezpečenie	85
Nastavenie zámku slúchadla a kódu PIN	85
Nastavenie časovača pre automatické uzamknutie slúchadla	85
Zmena kódu PIN pre nastavenia	86
Nastavenie názvu telefónu	86
Vyberte predvolenú linku	87
Nastavenie automatického prijímania hovorov na slúchadle DECT	87
Povolenie zvonenia slúchadla počas nabíjania	88
Nastavenie režimu Nevyrúšovať	88
Skrýtie ID volajúceho pri uskutočnení hovoru	89
Ponuka presmerovania hovoru	89
Nastavenie nepodmieneného presmerovania hovorov	89
Nastavenie presmerovania hovoru pri neprijatí hovoru	90
Nastavenie presmerovania hovoru, keď je linka obsadená	90
Nastavenie šetriča obrazovky pri nečinnosti	90
Nastavenie hodín nečinnosti	91
Ponuka Bluetooth	91
Bluetooth a váš telefón	91
Povolenie funkcie Bluetooth	92
;Vyhľadanie a spárovanie zariadenia Bluetooth	92
Správa spárovaných zariadení Bluetooth	92
Povolenie služby Push To Talk	93
Nastavenie hlasitosti zvonenia prichádzajúceho hovoru	93
Zmena hlasitosti počas hovoru	94
<hr/>	
<b>KAPITOLA 9</b>	<b>Príslušenstvo 95</b>
	Podporované náhlavné súpravy 95
	Dôležité bezpečnostné informácie o náhlavnej súprave 95
	Kvalita zvuku 96
<hr/>	
<b>KAPITOLA 10</b>	<b>Riešenie problémov 97</b>



Všeobecné riešenie problémov	97
Slúchadlo sa nezapne	97
Slúchadlo nezostane zapnuté	98
Telefón nezvoní	98
Telefón nereaguje na stlačenie tlačidiel	98
Telefón na nabíjačke nepretržite pípa	99
Na obrazovke telefónu sa zobrazuje správa „Vyhľadávanie“	99
Zobraziť stav slúchadla	100
Obnovenie nastavení telefónu	100

---

**KAPITOLA 11**
**Bezpečnosť produktu 101**

Informácie o bezpečnosti a výkone	101
Bezpečnostné pokyny	102
Bezpečnostné pokyny pre batériu	102
Výpadok napájania	103
Regulačné domény	103
Oblasti poskytovania zdravotnej starostlivosti	103
Používanie externých zariadení	103
Správanie systému pri zhustení sieťových prenosov	104
Označenie produktu	104
Vyhlásenia o súlade s normami	104
Vyhlásenia o súlade s normami pre Európsku úniu	104
Označenie CE	104
Vyhlásenia o expozícii RF pre Európsku úniu	104
Vyhlásenia o súlade s normami pre USA	105
Všeobecný súlad s expozíciou RF	105
Časť 15 rádiové zariadenie	105
Vyhlásenia o súlade s normami pre Kanadu	105
Kanadské vyhlásenie o expozícii RF	105
Vyhlásenia o súlade pre Nový Zéland	106
Všeobecné upozornenie pre PTC (Povolenie na pripojenie)	106
Používanie sietí IP s PSTN	106
Používanie kompresie hlasu prostredníctvom PSTN	106
Rušenie ozveny	107

Vyhlásenia o súlade s normami pre Taiwan	107
Vyhlásenie o varovaní pre DGT	107
Vyhlásenia o súlade pre Argentínu	107
Vyhlásenia o súlade pre Singapur	107
Prehľad zabezpečenia produktu Cisco	107
Dôležité on-line informácie	108



# KAPITOLA 1

## Váš telefón

- [Váš telefón, na strane 1](#)
- [Podpora funkcií, na strane 3](#)
- [Nové a zmenené informácie, na strane 4](#)
- [Začíname, na strane 7](#)
- [Tlačidlá a hardvér, na strane 9](#)
- [, na strane 17](#)
- [Ďalšia pomoc a informácie, na strane 20](#)

## Váš telefón



Systém Cisco IP DECT radu 6800 je určený pre malé a stredné podniky a tiež aj pre väčšie organizácie. Sériu pozostáva z:

- Jednočlánková základňová stanica Cisco IP DECT 110
- Viacčlánková základňová stanica IP Cisco DECT 210
- Opakovač Cisco IP DECT 110
- Slúchadlo IP Cisco DECT 6823
- Slúchadlo k telefónu Cisco IP DECT 6825
- IP Cisco DECT Phone 6825 s vyššou odolnosťou

Základňové stanice a zosilňovač vyzerajú rovnako spredu, no majú rozdielne funkcie. Základňové stanice komunikujú so systémom na ovládanie hovoru, telefónmi a voliteľnými zosilňovačmi. Opakovače komunikujú so základňovou stanicou a slúchadlami.

Zariadenia môžete identifikovať podľa symbolu v hornej časti zariadenia.

Zariadenie	Symboly
Jednočlánková základňová stanica Cisco IP DECT 110	

Zariadenie	Symboly
Viacčlánová základňová stanica IP Cisco DECT 210	
Opakovač Cisco IP DECT 110	



**Poznámka** Tento dokument sa vzťahuje iba na zariadenie Cisco IP DECT radu 6800. Táto séria sa líši od zariadení Multiplatformové telefóny IP Cisco radu 6800. Ďalšie informácie o zariadení Multiplatformové telefóny IP Cisco radu 6800 nájdete v časti <https://www.cisco.com/c/en/us/support/collaboration-endpoints/ip-phone-6800-series-multiplatform-firmware/series.html>

**Obrázok 1:** Slúchadlo IP Cisco DECT 6823, Slúchadlo k telefónu Cisco IP DECT 6825, IP Cisco DECT Phone 6825 s vyššou odolnosťou, Opakovač Cisco IP DECT 110, Viacčlánová základňová stanica IP Cisco DECT 210a Jednočlánková základňová stanica Cisco IP DECT 110



Telefóny komunikujú so základňovou stanicou a zosilňovačmi podľa normy DECT (Digital Enhanced Cordless Telecommunications – digitálne bezdrôtové telekomunikácie).

Ak potrebujete používať slúchadlo v nestabilnom, prašnom alebo vlhkom prostredí, môžete použiť funkciu IP Cisco DECT Phone 6825 s vyššou odolnosťou. Tento slúchadlo má hodnotenie podľa IP65, čo znamená, že slúchadlo je utesnené na ochranu pred prachom a vodou.

Toto zariadenie Slúchadlo IP Cisco DECT 6823 je podobné zariadeniu Slúchadlo k telefónu Cisco IP DECT 6825 s výnimkou týchto rozdielov. Používanie klávesov a zobrazenie ikon sa môže u oboch telefónov líšiť.

Funkcia	Slúchadlo k telefónu Cisco IP DECT 6825	Slúchadlo IP Cisco DECT 6823
Obrazovka	Displej: 2 palce Rozlíšenie: 240 x 320 pixlov	Displej: 1,7 palca Rozlíšenie: 128 x 160 pixlov

Funkcia	Slúchadlo k telefónu Cisco IP DECT 6825	Slúchadlo IP Cisco DECT 6823
Núdzové tlačidlo	Prítomné	Neprítomné
Bluetooth	Podporované	Nie je podporované
Nabíjacia kolíska	Port USB a LED	Žiadny port USB alebo LED dióda

Pojem *telefón* v tomto dokumente označuje slúchadlovú časť, kým pojem *system* označuje súbor slúchadlovej časti a základňovej stanice.

V nasledujúcej tabuľke sú uvedené niektoré bežné termíny a ich významy použité v tomto dokumente.

**Tabuľka 1: Terms**

Termín	Význam
<i>Prenosný telefón alebo telefón</i>	6823 slúchadlo 6825 slúchadlo 6825 robustný telefón
<i>základňová stanica,</i>	Jednočlánková základňová stanica 110 Viacčlánková základňová stanica 210
<i>Opakovač</i>	110 opakovač



**Poznámka** Vaše slúchadlo nemusí podporovať všetky funkcie. Informácie o podporovaných funkciách vám poskytne váš poskytovateľ služieb.

## Podpora funkcií

Tento dokument popisuje všetky funkcie, ktoré zariadenie podporuje. V aktuálnej konfigurácii však nemusia byť podporované všetky funkcie. Informácie o podporovaných funkciách vám poskytne poskytovateľ služieb alebo správca.

## Nové a zmenené informácie

### Nové a zmenené informácie týkajúce sa vydania firmvéru verzie 5.1(2)

Funkcia	Nové alebo zmenené informácie
Pridané nové témy pre prenos hovorov, priamy prenos a prenos konzultácií	Nová sekcia: <a href="#">Prepojenie hovoru, na strane 45</a> <a href="#">Priamy prenos hovoru (priamy prenos), na strane 45</a> <a href="#">Konzultácia a prenos hovoru (Konzultácia prenosu), na strane 45</a>

### Nové a zmenené informácie týkajúce sa vydania firmvéru verzie 5.1(1)

Funkcia	Nové alebo zmenené informácie
Automatická registrácia slúchadla v režime HEBU	Nová sekcia: <a href="#">Automatické pridanie slúchadla v režime HEBU, na strane 32</a>
Pridanie skupín hovorov pre interné hovory	Nové sekcie: <ul style="list-style-type: none"> <li>• <a href="#">Uskutočnenie nového hovoru pomocou internej komunikácie, na strane 36</a></li> <li>• <a href="#">Podržanie a uskutočnenie nového hovoru pomocou internej komunikácie, na strane 43</a></li> <li>• <a href="#">Prenos hovoru pomocou internej komunikácie, na strane 46</a></li> <li>• <a href="#">Vytvorenie konferenčného hovoru pomocou internej komunikácie, na strane 44</a></li> <li>• <a href="#">Priятие hovoru v skupine, na strane 42</a></li> </ul>
Vylepšenie plánu vytáčania	Aktualizovaná sekcia: <a href="#">Čísla rýchlej voľby, na strane 38</a>
Zobrazenie overenia predchádzajúceho hovoru na slúchadle	Aktualizované sekcie: <ul style="list-style-type: none"> <li>• <a href="#">prijatie hovoru,, na strane 40</a></li> <li>• <a href="#">Zobrazenie posledných hovorov, na strane 65</a></li> </ul>
Obnovenie predvoleného nastavenia jazyka a textu slúchadla	Nová sekcia: <a href="#">Obnovenie predvoleného jazyka a textu v slúchadle, na strane 33</a>

## Nové a zmenené informácie týkajúce sa vydania firmvéru 5.0

Funkcia	Nové alebo zmenené informácie
Zmena názvu súboru firmvéru	Aktualizovaná sekcia: <a href="#">Inovácia firmvéru slúchadla DECT</a> , na strane 33
Pridanie maďarského jazyka k telefónu	Aktualizovaná sekcia: <a href="#">Nastavenie jazyka telefónu</a> , na strane 83
Nastavenie hlasného zvonenia v telefóne	Nová sekcia: <a href="#">Nastavenie zvonenia pre hlasné prostredie</a> , na strane 79

## Nové a zmenené informácie týkajúce sa verzie firmvéru 4.8

Funkcia	Nový alebo zmenený obsah
Jednočlánková základňová stanica 110 a 110 opakovač	Aktualizované sekcie: <ul style="list-style-type: none"> <li>• <a href="#">Váš telefón</a>, na strane 1</li> <li>• <a href="#">Na obrazovke telefónu sa zobrazuje správa „Vyhľadávanie“</a>, na strane 99</li> </ul>
6823 slúchadlo	Aktualizované sekcie: <ul style="list-style-type: none"> <li>• <a href="#">Váš telefón</a>, na strane 1</li> <li>• <a href="#">Nahlásenie núdzovej situácie</a>, na strane 8</li> <li>• <a href="#">Tlačidlá a hardvér</a>, na strane 9</li> <li>• <a href="#">Ikony v hornej časti obrazovky</a>, na strane 15</li> <li>• <a href="#">Nastavenie nabíjacej kolísky</a>, na strane 29</li> <li>• <a href="#">Rôzne sekcie v kapitole Hovory</a>, na strane 35.</li> <li>• <a href="#">Rôzne sekcie v kapitole Textové správy</a>, na strane 53.</li> <li>• <a href="#">Lokálne kontakty</a>, na strane 61</li> <li>• <a href="#">Pridať posledného volajúceho do zoznamu kontaktov</a>, na strane 66</li> <li>• <a href="#">Budík</a>, na strane 69</li> <li>• <a href="#">Funkčné tlačidlá</a>, na strane 72</li> <li>• <a href="#">Rôzne sekcie v kapitole Nastavenia</a>, na strane 77.</li> </ul>
Odosielanie stránok	Pridala sa nová sekcia <a href="#">Odosielanie stránok</a> , na strane 50.

Funkcia	Nový alebo zmenený obsah
Vylepšenia zdieľaného hovoru	<p>Aktualizované sekcie:</p> <ul style="list-style-type: none"> <li>• <a href="#">prijatie hovoru</a>, na strane 40</li> <li>• <a href="#">Podoba zdieľaného hovoru BroadWorks</a>, na strane 46</li> </ul> <p>Nové sekcie:</p> <ul style="list-style-type: none"> <li>• <a href="#">Uskutočnenie hovoru na zdieľanej linke</a>, na strane 47</li> <li>• <a href="#">Pripojenie k zdieľanému hovoru</a>, na strane 47</li> <li>• <a href="#">Podržanie a prevzatie zdieľaného hovoru</a>, na strane 47</li> </ul>
Vymeniť hovor pomocou navigačného tlačidla	Aktualizovala sa sekcia <a href="#">Prepnutie medzi aktívnym hovorom a hovorom podržaným na linke</a> , na strane 43.
Dočasný doplnok telefónu k základňovej stanici	<p>Nové sekcie:</p> <ul style="list-style-type: none"> <li>• <a href="#">Automatické nastavenie telefónu pomocou mena používateľa a hesla</a>, na strane 31</li> <li>• <a href="#">Automatické nastavenie telefónu pomocou krátkeho aktivačného kódu</a>, na strane 31</li> </ul>
Všeobecné zmeny	Nový postup na riešenie problémov v <a href="#">Telefón na nabíjačke nepretržite pípa</a> , na strane 99

## Nové a zmenené informácie týkajúce sa verzie firmvéru 4.7

Počnúc týmto vydaním:

- Schéma zadávacieho čísla sa zmení tak, aby zodpovedala štandardným číslam verzie spoločnosti Cisco. Interne sa zobrazí predchádzajúca číselná schéma. Verzia firmvéru 4.7 a verzia firmvéru V470 B6 sú rovnaké verzie firmvéru.
- Všetky aktualizácie dokumentov týkajúce sa vydania sú zreteľne označené. Ak napríklad pridáte nové pole alebo odstránite pole, v dokumentácii sa zobrazí typ zmeny a akého vydania sa zmena týka.

Funkcia	Nové a zmenené informácie
6825 robustný telefón podpora	<p>Aktualizovaný <a href="#">Váš telefón</a>, na strane 1</p> <p>Aktualizovaný <a href="#">Tlačidlá a hardvér</a>, na strane 9</p>



Funkcia	Nové a zmenené informácie
Vylepšenia používateľského rozhrania	Pridajte k <a href="#">Váš telefón, na strane 1</a> informácie o upozornení mimo rozsahu. Pridajte informácie o obrazovke <b>budíka</b> na opakujúce sa budíky <a href="#">Budík, na strane 69</a> .
Ďalšie zmeny	Nové postupy riešenia problémov <a href="#">Slúchadlo nezostane zapnuté, na strane 98</a> a <a href="#">Slúchadlo sa nezapne, na strane 97</a>

## Nové a zmenené informácie s ohľadom na vydanie firmvéru verzie v460

Funkcia	Nové alebo aktualizované sekcie
Broadsoft All directory	Aktualizovaný <a href="#">Volanie kontaktu z centrálného adresára, na strane 64</a>
Vylepšenia slúchadiel zakomponované pri výrobe	Aktualizovaný <a href="#">Automatická konfigurácia slúchadla, na strane 30</a> Nová úloha <a href="#">Automatické nastavenie slúchadla, na strane 30</a>
Vylepšenia používateľského rozhrania slúchadla	Aktualizovaný <a href="#">Priradenie čísla rýchlej voľby, na strane 37</a> Nová úloha <a href="#">Vymazanie čísla rýchlej voľby, na strane 39</a> Nová úloha <a href="#">Pridať posledného volajúceho do zoznamu kontaktov, na strane 66</a> Aktualizovaný <a href="#">Nastavenie tónu zvonenia pre rôzne typy hovorov, na strane 78</a>
Všeobecné vylepšenia	Nová úloha <a href="#">Vyberte predvolenú linku, na strane 87</a>

## Začíname

Pred použitím telefónu musíte do telefónu vložiť batériu a nabiť ju. Viac informácií nájdete v časti [Inštalácia batérie do slúchadla, na strane 24](#) a [Nabitie batérie telefónu, na strane 29](#).

## Zapnutie slúchadla

### Procedúra

Stlačte a podržte tlačidlo **Napájanie/Koniec** , kým sa obrazovka nezapne.

## Vypnutie náhlavnej súpravy

### Procedúra

Stlačte a podržte tlačidlo **Napájanie/Koniec** , kým sa obrazovka nevypne.

## Nahlásenie núdzovej situácie

Telefón 6825 slúchadlo je vybavený núdzovým tlačidlom, ktoré sa nachádza v hornej časti telefónu. Ak správca nastavil túto funkciu, stlačením tohto tlačidla môžete spustiť výstrahu v núdzovej situácii. Telefón vytočí vopred definované núdzové číslo a automaticky zapne reproduktor.



**Poznámka** Zariadenie 6823 slúchadlo nemá tlačidlo **Núdzový stav**.

### Procedúra

Stlačte a podržte tlačidlo **Núdzový stav**  na 3 sekundy.

## Zamknutie klávesnice telefónu

Klávesnicu telefónu môžete manuálne uzamknúť, aby ste zabránili náhodnému vytočeniu čísla.



Klávesnicu telefónu môžete manuálne uzamknúť, aby ste zabránili náhodnému vytočeniu čísla. Keď uzamknete klávesnicu, nezobrazí sa označenie funkčného tlačidla.



**Poznámka** Keď je klávesnica uzamknutá, možno vytočiť len núdzové číslo.

### Procedúra

---

Stlačte a podržte tlačidlo **Nula (0)** , kým sa na obrazovke nezobrazí pokyn “Stlačte a podržte tlačidlo 0” a ikona uzamknutia ( alebo ).

### Príbuzné témy

[Nastavenie zámku slúchadla a kódu PIN](#), na strane 85

[Nastavenie časovača pre automatické uzamknutie slúchadla](#), na strane 85

## Odomknutie klávesnice slúchadla

Keď je klávesnica uzamknutá, pred uskutočnením väčšiny hovorov ju musíte odomknúť. Možno budete musieť zadať kód PIN na odomknutie telefónu.





**Poznámka** Keď je klávesnica uzamknutá, možno vytočiť len núdzové čísla.

Predtým, ako možno uskutočniť väčšinu hovorov, musíte odomknúť klávesnicu. Možno budete musieť zadať kód PIN na odomknutie telefónu. Označenia funkčných tlačidiel sa zobrazia, keď odomknete klávesnicu.

### Procedúra

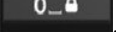
---

Stlačte a podržte **nulu (0)** , kým sa na obrazovke nezobrazí správa “Stlačte a podržte tlačidlo \*” a ikona uzamknutia klávesnice ( alebo ).

### Príbuzné témy

[Nastavenie zámku slúchadla a kódu PIN](#), na strane 85

[Nastavenie časovača pre automatické uzamknutie slúchadla](#), na strane 85



## Tlačidlá a hardvér



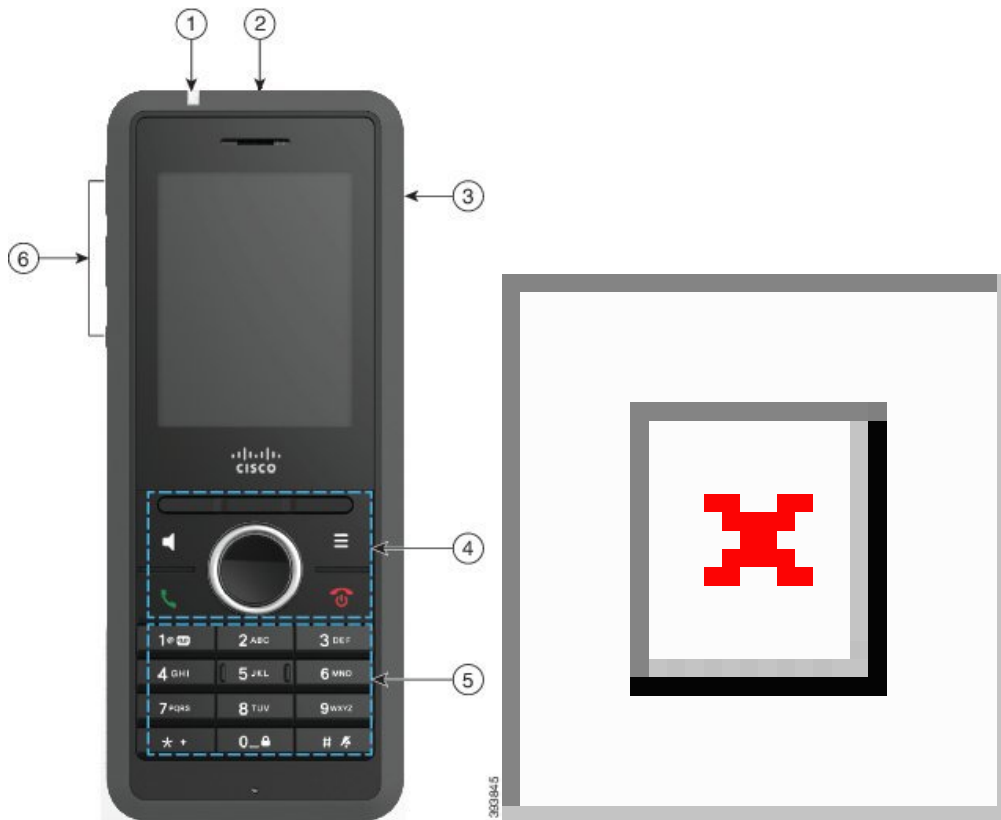



Váš telefón ponúka množstvo tlačidiel a hardvérových funkcií, ktoré budete pravidelne používať. Nasledujúci obrázok a tabuľka vám pomôžu pri identifikácii tlačidiel a hardvérových funkcií. Nasledujúci obrázok znázorňuje 6823 slúchadlo a 6825 slúchadlo. Vzhľad modelu 6825 robustný telefón sa podobá vzhľadu modelu 6825 slúchadlo.





Obrázok 2: 6825 slúchadlo a 6823 slúchadlo – tlačidlá a hardvér





Tabuľka 2: 6825 slúchadlo a 6823 slúchadlo – tlačidlá a hardvér

Položka	Názov alebo skupina	Popis
1	Kontrolka (LED)	Kontrola – podľa tejto kontroly možno identifikovať stavy. Môžete nakonfigurovať udalosti, pri ktorých sa rozsvieti červená, žltá alebo zelená kontrolka.
2	Núdzové tlačidlo	Tlačidlo <b>Núdzový stav</b>  vyvolá núdzový alarm, ak je nakonfigurovaný. Toto tlačidlo nie je dostupné v prípade produktu 6823 slúchadlo.
3	Port náhlavnej súpravy	Port náhlavnej súpravy krytom  . Odstráňte ochranný kryt a zapojte náhlavnú súpravu alebo slúchadlá (3,5 mm audio konektor).

Položka	Názov alebo skupina	Popis
4	Funkčné tlačidlá, tlačidlá na ovládanie slúchadla ( <b>Reproduktor</b> , <b>Ponuka</b> ), navigačný panel, tlačidlá na ovládanie hovorov ( <b>Prijat'/Odoslať</b> , <b>Napájanie/Koniec</b> ).	<p><b>Funkčné tlačidlá</b>  Aktivujú možnosť zobrazenú na obrazovke.</p> <p><b>Reproduktor</b>  Prepína režim zapnutia a vypnutia reproduktoru pre slúchadlo.</p> <p><b>Ponuka</b>  Umožňuje prístup k adresárom, nastaveniam, informáciám o stave a ďalším informáciám.</p> <p>Navigačný panel  Navigačný kruhový ovládač a tlačidlo <b>Vybrať</b>:</p> <ul style="list-style-type: none"> <li>• Navigačný kruhový ovládač (vonkajší krúžok): Pohyb nahor, nadol, doľava alebo doprava.</li> <li>• Tlačidlo <b>Vybrať</b>  (stred panelu): Umožňuje vybrať položku ponuky.</li> </ul> <p>Tlačidlo <b>Prijat'/Odoslať</b>  – prijmete prichádzajúci hovor alebo po vytočení čísla uskutočnite hovor.</p> <p><b>Napájanie/Koniec</b>  Umožňuje zapnúť alebo vypnúť slúchadlo alebo ukončiť pripojený hovor. Ak je zobrazená ponuka, po stlačení sa zobrazí predchádzajúca obrazovka.</p>

Položka	Názov alebo skupina	Popis
5	Klávesnica	<p>Vytáčanie čísel a zadávanie písmen.</p> <p><b>Jedna</b> </p> <ul style="list-style-type: none"> <li>• Ak chcete vytočiť telefónne číslo, zadajte "1".</li> <li>• Prístup k hlasovej schránke – stlačením a podržaním tlačidla automaticky vytočíte systém hlasovej schránky.</li> <li>• Zadanie týchto špeciálnych textových znakov: . ! ? , - " @ + ; :</li> </ul> <p><b>Hviezdička</b> </p> <ul style="list-style-type: none"> <li>• Stlačením a podržaním pridáte znamienko plus (+) na začiatok telefónneho čísla.</li> </ul> <p><b>Nula</b> </p> <ul style="list-style-type: none"> <li>• Ak chcete vytočiť telefónne číslo, zadajte "0".</li> <li>• Stlačením a podržaním uzamknete alebo odomknete klávesnicu.</li> <li>• Zadanie medzery.</li> </ul> <p><b>Mriežka</b> </p> <ul style="list-style-type: none"> <li>• Stlačením a podržaním stíšite zvonenie slúchadla. Telefón bude namiesto toho vibrovať v prípade, že je tak nakonfigurovaný.</li> <li>• Zadajte tento špeciálny textový znak: #</li> </ul> <p>Stlačením tlačidiel 2 až 9 môžete zadajte písmená a čísla.</p> <p><b>Poznámka</b> V niektorých jazykoch môžu byť k dispozícii ďalšie znaky.</p>

Položka	Názov alebo skupina	Popis
6	Tlačidlá na ovládanie hlasitosti a Stlmiť	 <p><b>Hlasitosť</b></p> <ul style="list-style-type: none"> <li>• Keď je telefón nečinný, mení hlasitosť zvonenia alebo vypína zvonenie.</li> <li>• Počas hovoru ovláda hlasitosť reproduktoru pre aktívne slúchadlo, náhlavnú súpravu alebo reproduktor.</li> </ul> <p><b>Stlmiť</b>  Zapína a vypína funkciu stlmenia.</p>

## Navigácia

Pomocou vonkajšieho kruhu navigačného panela môžete rolovať v ponukách a prechádzať medzi poľami. Pomocou tlačidla **Vybrať** na navigačnom paneli môžete vybrať položky v ponuke.



## Podporované znaky

Pri zadávaní informácií telefóny podporujú tieto znaky:

Obrázok 3: Podporované znaky

	0	1	2	3	4	5	6	7	8	9	A	B	C	D	E	F
0			0	@	P	`	p	€	í	°	À	Đ	à	đ		
1		!	1	A	Q	a	q	ı	'	ı	±	Á	Ñ	á	ñ	
2		"	2	B	R	b	r	,	'	¢	Č	Â	Ò	â	ò	
3		#	3	C	S	c	s	f	"	£	č	Ã	Ó	ã	ó	
4		\$	4	D	T	d	t	„	"	¤	´	Ä	Ô	ä	ô	
5		%	5	E	U	e	u	...	•	¥	µ	Å	Ö	å	ö	
6		&	6	F	V	f	v	†	-	!	¶	Æ	Ö	æ	ö	
7		'	7	G	W	g	w	‡	—	§	·	Ç	×	ç	÷	
8		(	8	H	X	h	x	^	~	”	„	È	Ø	è	ø	
9		)	9	I	Y	i	y	Ř	ř	Û	Đ	É	Ù	é	ù	
A		*	:	J	Z	j	z	Š	š	û	d'	Ê	Ú	ê	ú	
B		+	;	K	[	k	{	<	>	«	»	Ë	Û	ë	û	
C		,	<	L	\	l		œ	œ	Ë	Ť	İ	Ü	i	ü	
D		-	=	M	]	m	}	Š	š	ě	ł'	Í	Ý	í	ý	
E		.	>	N	^	n	~	Ž	ž	Ň	ň	İ	ı	ı	ı	
F		/	?	O	_	o	Ğ	ğ	Ÿ	ˉ	ı	İ	ı	ı	ı	

## Funkcie obrazovky slúchadla

Na obrazovke slúchadla sa zobrazujú informácie o slúchadle, ako sú číslo adresára, dátum a čas a funkčné tlačidlá. Obrazovka pozostáva z troch častí: riadok hlavičky, stredná časť a riadok päty.

Obrázok 4: Obrazovka slúchadla

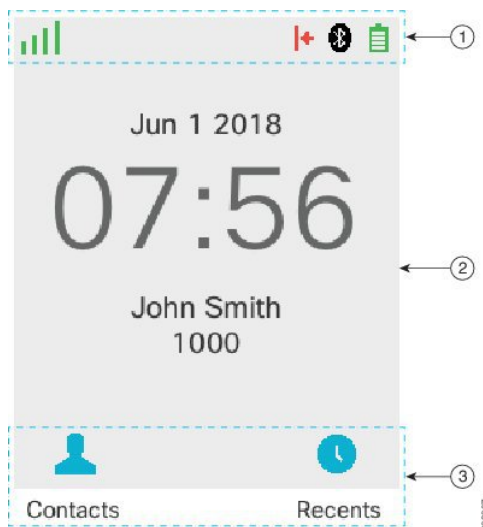

- V hornej časti obrazovky sa nachádza riadok hlavičky. V riadku v hornej časti obrazovky je zobrazená intenzita rádiového signálu a úroveň nabitia batérie, ako aj niekoľko ďalších ikon. Ikony zobrazujú, keď sú funkcie aktívne.

Ak vaša organizácia používa funkciu BroadWorks Shared Call Appearance, pod týmto riadkom sa zobrazí riadok políčok. Každý rámček predstavuje používateľa na zdieľanej linke.



2	V strede obrazovky sa zobrazujú informácie súvisiace s telefónom: dátum a čas, nakonfigurovaný vlastník telefónu a telefónne číslo telefónu.
3	Spodný riadok obrazovky obsahuje menovky softvérových tlačidiel. Každá menovka označuje úkon pre funkčné tlačidlo pod obrazovkou. V niektorých prípadoch sa nad označeniami funkčných tlačidiel zobrazujú ikony.







**Príbuzné témy**

[Podoba zdieľaného hovoru BroadWorks](#), na strane 46

**Ikony v hornej časti obrazovky**





Ikony hlavičky informujú o stave slúchadla. Táto sekcia zobrazuje ikony hlavičky a vysvetľuje ich význam. Ikony v hornom riadku môžu byť odlišné, keď je povolený režim *Nevyrušovať*.

**Ikony smerovania zvuku**







Ikona	Ikona režimu <i>Nerušiť</i>	Popis
		Reproduktor je vypnutý.
		Používa sa náhlavná súprava.
		Slúchadlo je stíšené.

**Ikony funkcie Bluetooth**

Zariadenie 6823 slúchadlo nepodporuje rozhranie Bluetooth.

Ikona	Ikona režimu <i>Nerušiť</i>	Popis
		Rozhranie Bluetooth® je pripojené.
		Rozhranie Bluetooth® je odpojené.

**Ikony sieťového pripojenia**

Ikona	Ikona režimu <i>Nerušiť</i>	Popis
		Žiadne sieťové pripojenie.
		Slabé sieťové pripojenie.
		Dobré sieťové pripojenie.

Ikona	Ikona režimu Nerušiť	Popis
		Lepšie sieťové pripojenie.
		Najlepšie sieťové pripojenie.





### Ikony batérie

Ikona	Ikona režimu Nerušiť	Popis
		Batéria je vybitá. Nabite batériu, ak chcete používať slúchadlo.
		Úroveň nabitia batérie je 1 až 24 %. Čo najskôr nabite batériu.
		Úroveň nabitia batérie je 25 až 49 %.
		Úroveň nabitia batérie je 50 až 74 %.
		Úroveň nabitia batérie je 75 až 100 %.
		Batéria sa nabíja.

### Ikony súvisiace s hovorom

Ikona	Ikona režimu Nerušiť	Popis
		Prijatý hovor
		Vytočený hovor
		Režim Nevyrušovať je povolený.
		Hovory sa presmerovávajú.
		Čakajúca správa v hlasovej schránke.
		Zmeškaný hovor

### Ďalšie ikony

Ikona	Ikona režimu Nerušiť	Popis
		Klávesnica slúchadla je zamknutá.
		Správa

## Rozdiely medzi telefónnymi hovormi a linkami

Pri vysvetľovaní obsluhy telefónu používame pojmy *linky* a *hovory* veľmi špecifickým spôsobom.

- Linky – každá linka zodpovedá číslu v adresári alebo číslu vnútorného hovoru, ktoré iní môžu použiť na to, aby vám zavolali. Máte až štyri linky.
- Hovory – Každá linka môže podporovať maximálne dva hovory. Na telefóne však možno prijať iba dva hovory.

V jednom okamihu môže byť aktívny iba jeden hovor; druhý hovor bude automaticky podržaný na linke.

Príklad: Ak máte štyri linky a každá linka podporuje dva hovory, môžete mať maximálne dva pripojené hovory súčasne. Tieto dva hovory môžu byť na tej istej linke alebo na rôznych linkách. Len jeden z týchto hovorov je aktívny a druhý bude podržaný na linke.

## Batérie telefónu

Telefón je vybavený lítiovo-iónovou batériou. Plne nabitá batéria poskytuje nasledujúci počet hodín prevádzky:

- maximálne 17 hodín hovoru
- maximálne 200 hodín v pohotovostnom režime

Keď je telefón zapnutý, výdrž batérie sa skraca. Hovory, správy, používanie aplikácií, používanie rozhrania Bluetooth a rôzne akcie, ako je pohyb v ponuke využívajú energiu z batérie a skracujú maximálnu dobu hovoru. Obrazovka telefónu stmavne a vypne sa po uplynutí nakonfigurovanej doby nečinnosti s cieľom znížiť vybíjanie batérie.

### Príbuzné témy

[Nastavenie časovača vypnutia obrazovky](#), na strane 84

[Nabitie batérie telefónu](#), na strane 29

Slúchadlo možno čistiť. Overte si, že dodržiavate naše pokyny na čistenie.

Svoje slúchadlo vyčistite okamžite po tom, ak príde do kontaktu s čímkoľvek, čo môže zanechať škvrny alebo ho inak poškodiť, ako sú napríklad nečistoty alebo piesok, atrament, make-up, mydlo, prací prostriedok, kyseliny, kyslé potraviny alebo kozmetické krémy.



**Pozor** Neľúčkajte do otvorov a ani nepoužívajte stlačený vzduch (ako sú aerosólové spreje alebo nízko alebo vysoko tlakové vzduchové trysky) na vyčistenie otvorov slúchadla.

Na čistenie otvorov slúchadla nepoužívajte vysávač ani iné sacie zariadenia.

Otvory slúchadla nečistite ihlou ani inými predmetmi.

Pri použití vzduchu, odsávania alebo mechanických predmetov na čistenie otvorov môže dôjsť k poškodeniu slúchadiel a dôjde k zrušeniu záruky.

Ak telefón spadne do vody alebo ak ho postriekate vodou, postupujte podľa pokynov na vysušenie telefónu.

Prečítajte si [Ak vám slúchadlo spadne do vody, na strane 19](#).

## Čistenie obrazovky slúchadla

### Procedúra

Keď sa obrazovka slúchadla zašpiní, utrite ju jemnou a suchou tkaninou.

**Pozor** Na telefón nenanášajte žiadne kvapaliny ani prášky, pretože tieto látky by mohli kontaminovať komponenty slúchadla a zapríčiniť poruchu.

## Čistenie vonkajších častí telefónu

Vonkajšiu časť slúchadla môžete očistiť suchou bezprašnou tkaninou. V prostredí poskytovania zdravotnej starostlivosti odporúčame na dôkladné čistenie slúchadla používať produkty Caviwipes™ a Saniwipes™. Produkty Caviwipes a Saniwipes obsahujú až 17 % izopropanolu.



**Pozor** Pri nadmernom používaní vlhkých dezinfekčných utierok (viac ako 3-krát denne) môže dôjsť k poškodeniu povrchovej vrstvy slúchadla a zmene vzhľadu slúchadla.

Akýkoľvek čistiaci roztok, ktorý obsahuje vyšší podiel izopropanolu, vrátane čistého izopropanolu alebo alternatívna kvapalina na báze alkoholu, by mohol spôsobiť poškodenie slúchadla. Slúchadlo nečistite pomocou bielidla, ani leptavých produktov.

Svoje slúchadlo vyčistite okamžite po tom, ak príde do kontaktu s čímkoľvek, čo môže zanechať škvŕny alebo ho inak poškodiť, ako sú napríklad nečistoty alebo piesok, atrament, make-up, mydlo, prací prostriedok, kyseliny, kyslé potraviny alebo kozmetické krémy.



**Pozor** Nefúkajte do otvorov a ani nepoužívajte stlačený vzduch (ako sú aerosólové spreje alebo nízko alebo vysoko tlakové vzduchové trysky) na vyčistenie otvorov slúchadla.

Na čistenie otvorov slúchadla nepoužívajte vysávač ani iné sacie zariadenia.

Otvory slúchadla nečistite ihlou ani inými predmetmi.

Pri použití vzduchu, odsávania alebo mechanických predmetov na čistenie otvorov môže dôjsť k poškodeniu slúchadiel a dôjde k zrušeniu záruky.

### Procedúra

- Krok 1** Zložte slúchadlo z nabíjačky.
- Krok 2** Utrite slúchadlo a displej mäkkou bezprašnou handričkou alebo schválenou dezinfekčnou utierkou.
- Krok 3** Ak sa v otvoroch slúchadla nachádzajú cudzie predmety (napríklad jemný piesok), poklepaním slúchadla o svoju dlaň sa ich pokúste uvoľniť.

## Ak vám slúchadlo spadne do vody

Ak vám slúchadlo spadne do vody, urobte nasledovné:

- *Jemne* vytraste vodu zo slúchadla.
- Slúchadlo vysušte pomocou mäkkej, suchej, bezprašnej handričky.
- Položte slúchadlo na suché miesto s prúdením vzduchu. Sušenie možno urýchliť napríklad nasmerovaním ventilátora, ktorý fúka *chladný* vzduch, na mriežku reproduktora slúchadla. Ventilátor však neumiestňujte príliš blízko slúchadla.

Nižšie sú príklady vecí, ktoré nerobte:

- Kým je slúchadlo mokré, neotvárajte kryt priestoru na batériu.
- Nepoužívajte stlačený vzduch na vyfúknutie vody.
- Na vysušenie slúchadla nepoužívajte fén na vlasy.
- Nestrkajte vatový tampón, papierovú utierku ani handričku do konektora slúchadiel ani do priestoru na batériu.
- Neudierajte slúchadlom o tvrdý povrch.
- Nevkladajte mokré slúchadlo do nabíjacej kolisky. Musíte počkať, kým nebude slúchadlo úplne suché.



**Poznámka** Záruka sa nevzťahuje na telefóny, ktoré boli ponorené do vody alebo iných tekutín.



**Pozor** Nefúkajte do otvorov a ani nepoužívajte stlačený vzduch (ako sú aerosólové spreje alebo nízko alebo vysoko tlakové vzduchové trysky) na vyčistenie otvorov slúchadla.

Na čistenie otvorov slúchadlá nepoužívajte vysávač ani iné sacie zariadenia.

Otvory slúchadla nečistite ihlou ani inými predmetmi.

Pri použití vzduchu, odsávania alebo mechanických predmetov na čistenie otvorov môže dôjsť k poškodeniu slúchadiel a dôjde k zrušeniu záruky.

Ak je zvuk tlmený aj po vyschnutí slúchadla, v priestoroch mikrofónu alebo reproduktora môže stále byť voda. Položte slúchadlo reproduktorom smerom nadol na suchú, bezprašnú handričku a sledujte, či kvapká z neho voda. Ak sa v slúchadle stále nachádza voda, počkajte, kým slúchadlo úplne vyschne, skôr ako ho použijete.

## Ďalšia pomoc a informácie

Ak máte otázky o funkciách dostupných na telefóne, obráťte sa na správcu.

Webová stránka spoločnosti Cisco (<https://www.cisco.com>) obsahuje ďalšie informácie o telefónoch a systémoch ovládania hovorov.

- Pokiaľ máte záujem o príručky so stručným návodom a príručky pre koncového používateľa v anglickom jazyku, prejdite na toto prepojenie:

<https://www.cisco.com/c/en/us/support/collaboration-endpoints/ip-dect-6800-series-multiplatform-firmware/products-user-guide-list.html>

- V prípade záujmu o iné jazyky, ako je angličtina, prejdite na toto prepojenie:

<https://www.cisco.com/c/en/us/support/collaboration-endpoints/ip-dect-6800-series-multiplatform-firmware/tsd-products-support-translated-end-user-guides-list.html>

## Zjednodušenie ovládania dokumentov pre zrakovo postihnutých a nevidiacich používateľov

Verzia HTML tohto dokumentu podporuje používanie JAWS® čítačky.

### Cisco IP DECT radu 6800 Dokumentácia

Pozrite si publikácie, ktoré sa vzťahujú na váš jazyk a vydanie firmvéru. Začnite na nasledovnej jednotnej adrese zdroja (URL):

<https://www.cisco.com/c/en/us/support/collaboration-endpoints/ip-dect-6800-series-multiplatform-firmware/tsd-products-support-series-home.html>

## Strata spojenia telefónu

Niekedy môže telefón stratiť spojenie so základňovou stanicou alebo základňová stanica môže stratiť spojenie so systémom na riadenie hovorov. Keď dôjde k prerušeniu tohoto spojenia, na obrazovke telefónu sa zobrazí správa.

Ak dôjde k prerušeniu spojenia, kým prebieha hovor, hovor sa ukončí.

Ak stratíte pripojenie, pretože ste sa príliš vzdialili od základňovej stanice, malo by sa vyskytnúť upozornenie na pokrytie. Viac informácií nájdete v časti [Nastavenie upozornenia pokrytia signálom, na strane 81](#).

Keď sa telefón znova pripojí k základňovej stanici alebo sa základňová stanica znova pripojí k systému na riadenie hovorov, budete ho môcť opäť normálne používať.

## Podmienky jednoročnej obmedzenej záruky na hardvér spoločnosti Cisco

Na obdobie trvania záruky sa vzťahujú špeciálne podmienky záruky na hardvér a rôzne ďalšie služby.

Formálne vyhlásenie o záruke vrátane záruk a licenčných zmlúv vzťahujúcich sa na softvér Cisco nájdete v časti [Záruky na produkty](#).







## KAPITOLA 2

# Nastavenie telefónu

- Inštalácia hardvéru telefónu, na strane 23
- Nabíjanie batérie slúchadla, na strane 29
- Automatická konfigurácia slúchadla, na strane 30
- Manuálna konfigurácia slúchadla, na strane 33
- Obnovenie predvoleného jazyka a textu v slúchadle, na strane 33
- Inovácia firmvéru slúchadla DECT, na strane 33

## Inštalácia hardvéru telefónu

### Obsah balenia slúchadla

Balenie telefónu obsahuje nasledujúce položky:

- Telefón s nainštalovanou sponou na opasok. Vnútri slúchadla sa nachádza batéria s plastovým prúžkom na kontaktoch.



**Poznámka** Tento plastový prúžok je potrebné odstrániť z kontaktov batérie. Ďalšie informácie nájdete v časti [Inštalácia batérie do slúchadla, na strane 24](#).

- Nabíjacia kolíska s pripojeným káblom USB.
- Regionálny napájací adaptér pre nabíjaciú kolísku.
- Plastový kryt nahradzujúci sponu na opasok na telefóne.



**Poznámka** Pre prípad, že budete chcieť telefón používať bez spony na opasok, si odložte tento malý plastový kryt.

- Vytlačený dokument s potvrdením súladu s normami.

Počas registrácie telefónu budete potrebovať štítok na škatuli.

**Príbuzné témy**

- [Inštalácia batérie do slúchadla](#), na strane 24
- [Nabíjanie batérie slúchadla](#), na strane 29
- [Odstránenie spony slúchadla](#), na strane 27

## Inštalácia batérie do slúchadla

Batéria telefónu sa dodáva vo vnútri telefónu, na jej kontaktoch sa však nachádza plastový prúžok. Tento prúžok je potrebné odstrániť.

**Procedúra**

- Krok 1** Otočením zaistovacej západky na zadnej strane slúchadla proti smeru hodinových ručičiek odomknite zadnú stranu, zdvihnite sponu a potom nadvihnite kryt a odstráňte kryt batérie.

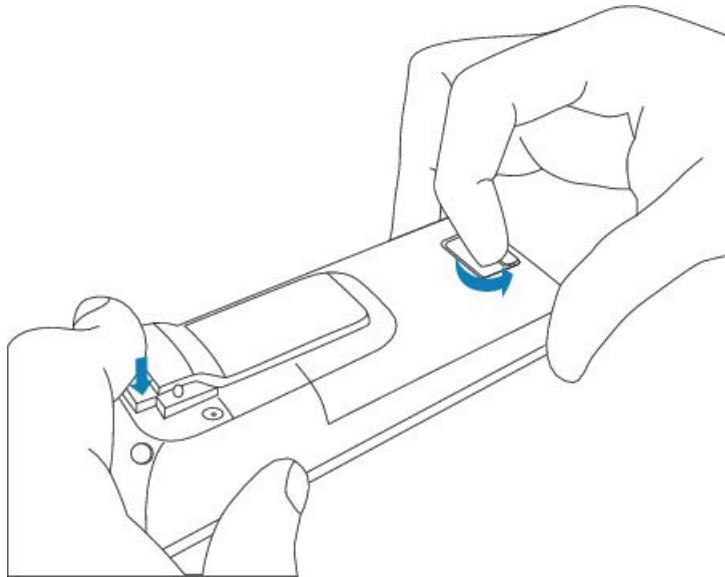

- Krok 2** Vyberte batériu zo slúchadla.

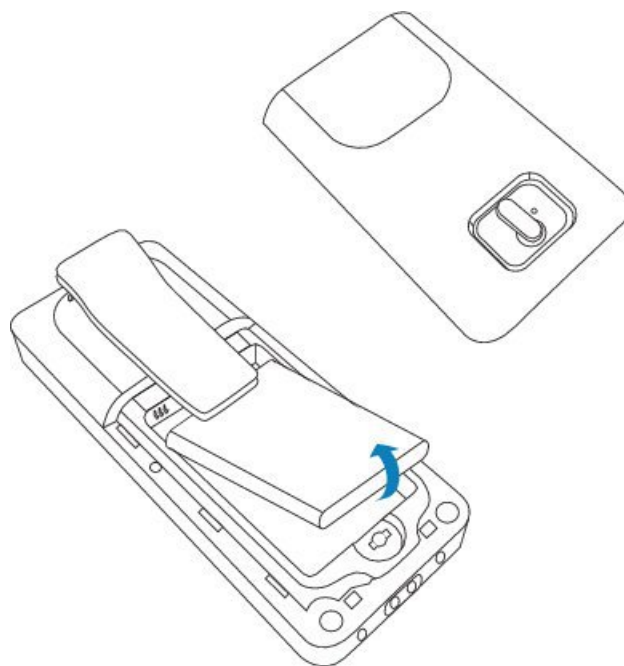

39330/08

**Krok 3** Odstráňte plastový prúžok z kontaktov batérie.

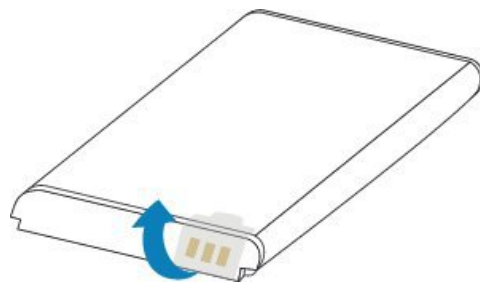

39330/9

**Krok 4** Umiestnite batériu pod sponu a zatlačte ju do priehradky na batériu.

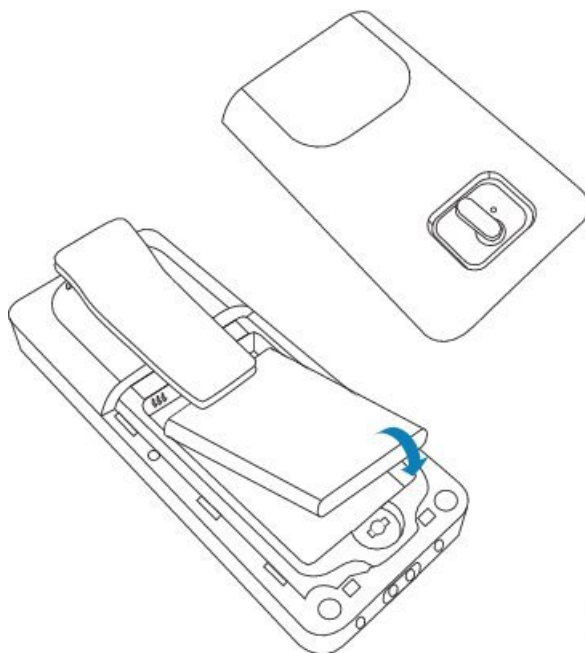

3930802

Kontakty batérie sa nachádzajú na ľavom hornom okraji priehradky na batériu. Uistite sa, že sa kontakty dotýkajú a že je batéria pevne usadená v priehradke.

**Poznámka** Batéria sa v priehradke zmesť len jedným smerom. Batériu Nepoužívajte nesprávnym spôsobom v priestore pre batérie.

**Krok 5** Znova nasadíte kryt batérie, uistite sa, že je kryt zatvorený a otočte západku v smere hodinových ručičiek do zablokovanej polohy.

Nezatvárajte kryt násilu. Ak sa nezatvorí ľahko, odstráňte ho a skontrolujte, či je batéria úplne usadená v priehradke na batériu.

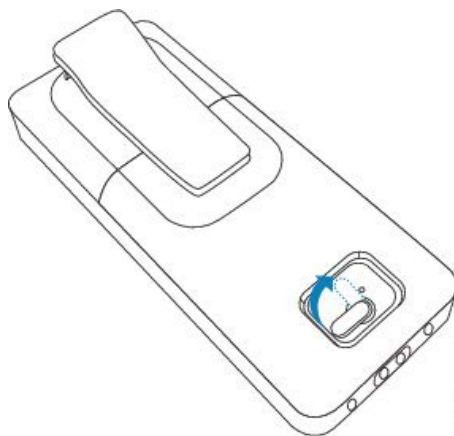

3930803

### Ako ďalej

Pred používaním slúchadla musíte nabiť. Pozrite [Nabitie batérie telefónu, na strane 29](#).

## Odstránenie spony slúchadla

Sponu môžete odstrániť zo zadnej strany telefónu a nahradiť ju s hladkým krytom, ktorý bol dodaný s vaším telefónom.

### Skôr ako začnete

Potrebujete:

- Krížový skrutkovač č. 1
- Plastový kryt nahradzujúci sponu na opasok na telefóne. Tento kryt je k dispozícii v balení produktu.

### Procedúra

- Krok 1** Vypnite telefón.
- Krok 2** Položte telefón prednou stranou smerom nadol na rovný povrch. Telefón odporúčame položiť na veľkú, čistú handru, aby sa nepoškodil.
- Krok 3** Pomocou skrutkovača odstráňte skrutky na sponě. Odložte skrutky nabok.
- Poznámka** Skrutky sú malé, tak si dávajte pozor, aby sa nestratili.

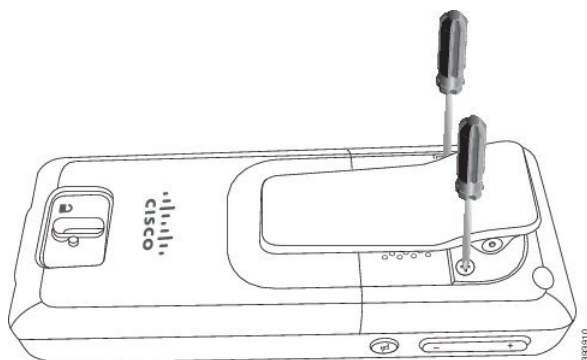

- Krok 4** Zdvihnite voľnú stranu spony. Súprava spony by sa mala uvoľniť od telefónu.

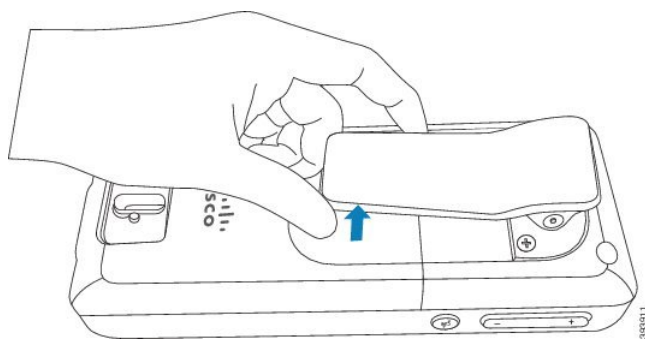

- Krok 5** Na zadnej strane náhradného krytu sa nachádza háčik. Zasuňte háčik do priehlbiny v telefóne a zatlačte ho dnu do telefónu.

Tento diagram znázorňuje háčik na zadnej strane.

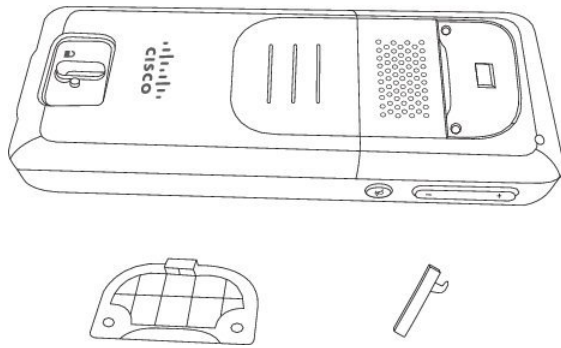

Tento diagram znázorňuje, ako zasunúť háčik do telefónu.

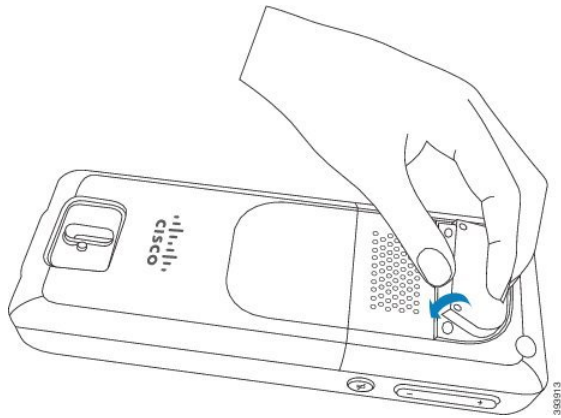

Zatlačte, kým spona nezapadne na miesto a zadná časť nebude rovná.

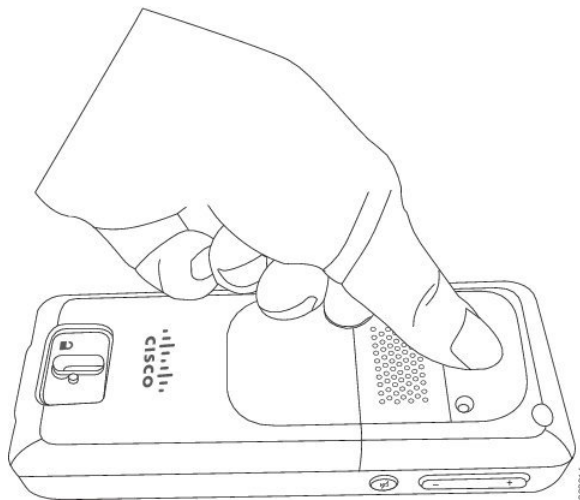

**Krok 6** Pomocou skrutkovača zaskrutkujte skrutky do krytu a telefónu.

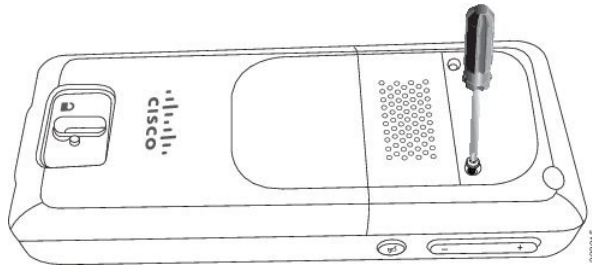

**Krok 7** Odložte si kryt so sponou na opasok pre prípad, že by ste ho v budúcnosti potrebovali.

## Nabíjanie batérie slúchadla

### Nastavenie nabíjacej kolísky

Slúchadlo nabíjate pomocou nabíjacej kolísky. Kolíska má vstavaný kábel USB, ktorý sa zasúva do napájacieho adaptéra. Napájací adaptér je určený pre konfiguráciu elektrickej zásuvky a výkon vo vašej krajine.

#### Procedúra

- Krok 1** Umiestnite držiak na rovnom povrchu.
- Krok 2** Konektor USB napájacieho kábla zapojte do napájacieho adaptéra.
- Krok 3** Zapojte napájací adaptér do elektrickej zásuvky.

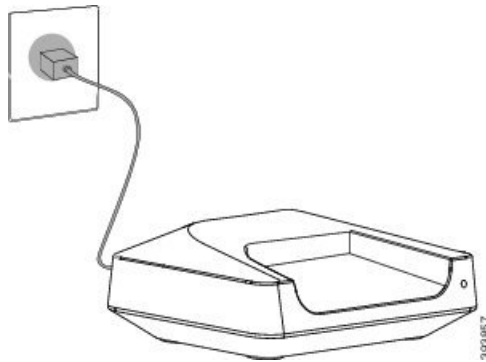

### Nabitie batérie telefónu

Nabíjačkou slúchadla nabíjate jeho batériu.



**Poznámka** Batéria je čiastočne nabitá, ale mali by ste ju nabíjať *minimálne 10 hodín* predtým, ako ju použijete prvýkrát. Ak ju nenabíjate úplne, môžete znížiť životnosť batérie.

Ak odstránite a vymeníte batériu zo slúchadla, musíte úplne ju vybiť a potom úplne nabiť tak, že indikátor stavu batérie bude ukazovať presne.



**Pozor** Nabíjajte batériu s nabíjačkou slúchadla. Ak používate inú metódu, môžete poškodiť batériu, slúchadlo alebo svoje okolie.

Batérie nabíjajte iba v prostrediach, kde je teplota medzi 0 °C (32 °F) a 40 °C (104 °F).



**Pozor** Nenabíjajte batériu v nebezpečnom prostredí alebo v prostredí s nebezpečenstvom výbuchu.

Keď umiestnite slúchadlo do nabíjačky, zapne sa (ak už nie je zapnuté) a zobrazuje správu, že telefón sa nabíja. Obrazovka slúchadla stmavne a vypne sa v nastavený čas.

Ak začne blikať kontrolka na telefóne, znamená to, že telefón aktualizuje firmvér.

#### **Skôr ako začnete**

Nastavte kolísku podľa popisu v časti [Nastavenie nabíjacej kolísky, na strane 29](#).

Uistite sa, že nabíjačka slúchadla je zapojená do elektrickej zásuvky.

#### **Procedúra**

Umiestnite slúchadlo na nabíjačku tak, aby sa kontakty v slúchadle a kontakty v nabíjačke zhodovali.

Telefón pípa, obrazovka sa zapína a zobrazí sa správa, že telefón sa nabíja. Ak sa tak nestane, odoberte slúchadlo z nabíjačky a skúste znova.

## Automatická konfigurácia slúchadla

Slúchadlo môže byť nastavené tak, aby sa automaticky nakonfigurovalo. Ak sa váš telefón nenakonfiguruje automaticky, budete ho musieť manuálne nakonfigurovať podľa informácií, ktoré vám poskytne správca alebo poskytovateľ služieb.

## Automatické nastavenie slúchadla

Vo väčšine prípadov sa telefón pri prvom zapnutí automaticky začne konfiguráciu tak, aby dokázal komunikovať so základňovou stanicou. Ak existujú možnosti alebo ďalšie informácie, môžeme vám poskytnúť ďalšie pokyny.



Po úspešnom zaregistrovaní slúchadla sa zobrazí správa o registrácii. Následne sa zobrazí obrazovka nečinnosti.

### Procedúra

- 
- Krok 1** Stlačte a podržte tlačidlo **Napájanie/Koniec** , kým sa obrazovka nezapne. Slúchadlo zobrazuje vyhľadávanie základnej stanice.
- Krok 2** Ak slúchadlo zobrazuje zoznam základných staníc, stlačením navigačného krúžku zvýraznite základnú stanicu, ku ktorej sa chcete pripojiť, a stlačte tlačidlo **Vybrať**.
- Krok 3** Ak slúchadlo zobrazuje zadanie kódu, obráťte sa na správcu pre prístupový kód základne stanice.
- Krok 4** Ak sa na obrazovke nezobrazí správa Registrácia, poznačte si toto chybové hlásenie a požiadajte o pomoc správcu alebo poskytovateľa služieb.
- 

## Automatické nastavenie telefónu pomocou mena používateľa a hesla

Keď zapnete nový telefón, automaticky sa zaregistruje na základňovej stanici v zmiešanom režime. Ak server požaduje autorizáciu, zadajte meno používateľa a heslo. Ak potrebujete zaregistrovať viaceré telefóny a chcete zadať poverenia, odporúčame vám, aby ste zapojili jeden telefón. Ostatné telefóny neprijímajú pri registrácii žiadosť o autorizáciu.

Meno používateľa a heslo môže byť kombináciou písmen, čísel a symbolov. Meno používateľa môže mať 1 až 24 znakov a heslo 1 až 128 znakov.

Ak zadáte nesprávne meno používateľa alebo heslo, zobrazí sa chybové hlásenie. Máte tri pokusy na zadanie správneho mena používateľa a hesla. Ak budú všetky pokusy neúspešné, registrácia telefónu na základňovej stanici sa zruší. Reštartujte telefón a zadajte správne meno používateľa a heslo alebo sa obráťte na správcu.

### Skôr ako začnete

Váš správca alebo poskytovateľ služieb vám poskytne meno používateľa a heslo.

### Procedúra

- 
- Krok 1** Stlačte a podržte tlačidlo **Napájanie/Koniec** , kým sa obrazovka nezapne.
- Krok 2** Zadajte **meno používateľa a heslo** na obrazovke **Prihlásiť sa**.
- Krok 3** Stlačte tlačidlo **Odoslať**.
- 

## Automatické nastavenie telefónu pomocou krátkeho aktivačného kódu

Keď zapnete nový telefón, automaticky sa zaregistruje na základňovej stanici v zmiešanom režime. Ak server požaduje krátky aktivačný kód, zadajte ho. Po vstupe krátkeho aktivačného kódu, ak server vyžaduje overenie,

zadajte meno používateľa a heslo. Ak potrebujete registrovať viaceré telefóny, odporúčame, aby ste na jednom slúchadle zadali krátky aktivačný kód. Ostatné telefóny nebudú po registrácii dostávať žiadosť o autorizáciu.

Krátky aktivačný kód sa začína znakom # a je to 3- až 16-ciferné číslo. Meno používateľa a heslo môže byť kombináciou písmen, čísel a symbolov. Meno používateľa môže mať 1 až 24 znakov a heslo 1 až 128 znakov.

Ak zadáte nesprávny krátky aktivačný kód, meno používateľa alebo heslo, zobrazí sa obrazovka s chybovým hlásením. Máte tri pokusy na zadanie správneho krátkeho aktivačného kódu. Ak budú všetky pokusy neúspešné, registrácia telefónu na základňovej stanici sa zruší. Reštartujte telefón a zadajte správny krátky aktivačný kód alebo sa obráťte na správcu.

### Skôr ako začnete

Váš správca alebo poskytovateľ služieb vám poskytne krátky aktivačný kód, meno používateľa a heslo.

### Procedúra

- 
- Krok 1** Stlačte a podržte tlačidlo **Napájanie/Koniec** , kým sa obrazovka nezapne.
  - Krok 2** Zadajte krátky aktivačný kód na obrazovke **zadávanie aktivačného kódu**.
  - Krok 3** Stlačte tlačidlo **Odoslať**.
  - Krok 4** (Voliteľné) Zadajte **meno používateľa a heslo** na obrazovke **príhlásenia**.
  - Krok 5** Stlačte tlačidlo **Odoslať**.
- 

## Automatické pridanie slúchadla v režime HEBU

V režime Linka slúchadla podľa používateľského mena (HEBU) môžete slúchadlo SIP zaregistrovať k základni. Po zapnutí slúchadla sa zobrazí prihlasovacia obrazovka na zadanie používateľského mena a hesla. Pred zobrazením tejto obrazovky môže byť potrebné zadať prístupový kód. Pokiaľ sa zadané používateľské meno a heslo zhodujú s definovaným používateľským menom a heslom HEBU v základni, slúchadlo sa zaregistruje na stanovenú linku.

Meno používateľa a heslo môže byť kombináciou písmen, čísel a symbolov. Požívateľské meno alebo heslo môže obsahovať 1 až 40 znakov.

Ak zadáte nesprávne meno používateľa alebo heslo, zobrazí sa chybové hlásenie. Máte tri pokusy na zadanie správneho mena používateľa a hesla. Ak budú všetky pokusy neúspešné, alebo dôjde k uplynutiu časového limitu, registrácia slúchadla na základňovej stanici sa zruší.

Môžete reštartovať telefón a zadať správne meno používateľa a heslo alebo sa obrátiť na správcu.

V systéme dualcell alebo multicell môžete v tomto režime zaregistrovať až 20 slúchadiel súčasne na základni.

### Skôr ako začnete

Váš správca alebo poskytovateľ služieb vám poskytne meno používateľa a heslo.

### Procedúra

---

- Krok 1** Stlačte a podržte tlačidlo **Napájanie/Koniec** , kým sa obrazovka nezapne.
- Krok 2** Zadajte **meno používateľa** a **heslo** na obrazovke **Príhlásenie**.
- Krok 3** Stlačte tlačidlo **Odoslať**.
- 

## Manuálna konfigurácia slúchadla

Môže sa stať, že bude potrebné manuálne nakonfigurovať váš telefón. Váš správca vám poskytne informácie, ktoré potrebujete na prístup k webovému rozhraniu základňovej stanice, na prístup k príslušným webovým stránkam a na nastavenie rôznych polí.

Pokyny k manuálnej konfigurácii nájdete v publikácii *Cisco IP DECT radu 6800 Príručka na správu*.

## Obnovenie predvoleného jazyka a textu v slúchadle

Pomocou tlačidiel slúchadla môžete obnoviť jazyk a textové zobrazenie v slúchadle. Po obnovení bude mať slúchadlo predvolené nastavenia. Predvolené nastavenia sa zmenia, keď základňa aktualizuje slúchadlo.

Nastavenie jazyka a textov sa vráti na predvolené hodnoty, ak sa slúchadlo neaktualizuje novými nastaveniami.

### Skôr ako začnete

Skontrolujte, či je slúchadlo vypnuté.

### Procedúra

---

Stlačte tlačidlá 3 a 5, kým sa displej nerozsvieti.

---

### Ako ďalej

Skontrolujte, či sú nastavenia jazyka a textu vo vašom slúchadle na predvolených hodnotách.

## Inovácia firmvéru slúchadla DECT

Z času na čas bude správca potrebovať inovovať firmvér vo vašom telefóne. Telefón si stiahne nový súbor firmvéru zo servera.

Po dokončení sťahovania musí telefón nainštalovať súbor. Na obrazovke slúchadla sa zobrazí správa s upozornením, aby ste telefón umiestnili do nabíjacej kolísky. Keď telefón umiestnite do nabíjacej kolísky, začne blikať kontrola upozorňujúca na to, že telefón načítava nový firmvér. Nechajte telefón v nabíjacej kolíske, kým kontrola neprestane blikať.





## KAPITOLA 3

# Hovory

---

- Uskutočňovanie hovorov, na strane 35
- prijatie hovoru,, na strane 40
- Ukončenie hovoru, na strane 42
- Podržanie hovoru a pokračovanie v hovore, na strane 42
- Stlmenie hovoru, na strane 43
- Vytvorenie konferenčného hovoru, na strane 44
- Prepojenie hovoru, na strane 45
- Podoba zdieľaného hovoru BroadWorks, na strane 46
- Kódy hviezdičky, na strane 47
- Používanie push to talk, na strane 50
- Odosielanie stránok, na strane 50

## Uskutočňovanie hovorov

Vaše slúchadle funguje rovnako ako bežný telefón. Uskutočňovanie hovorov je však na ňom jednoduchšie.

## Uskutočnenie hovoru

Váš telefón môže používať viacero liniek. Hovory sa predvolene uskutočňujú cez primárnu linku.

### Procedúra

---

**Krok 1** Keď je váš telefón nečinný, zadajte telefónne číslo na klávesnici. Ak má číslo začínať znamienkom (+), stlačte a podržte tlačidlo **Hviezdička** , kým sa na obrazovke nezobrazí +.

**Krok 2** Stlačte tlačidlo **Prijat'/Odoslať** .



---

## Uskutočnenie nového hovoru pomocou internej komunikácie

Nový hovor môžete uskutočniť pomocou ponuky **Interná komunikácia** v slúchadle. Číslo, na ktoré chcete volať, môžete zadať alebo vybrať zo zoznamu na slúchadle. Slúchadlá v zozname zobrazujú ID internej komunikácie a číslo slúchadla.

### Procedúra

---



- Krok 1** Stlačte **Menu**  > **Interná komunikácia** .
- Krok 2** Na obrazovke **Interná komunikácia** vykonajte jednu z týchto akcií:
- Zvýraznite položku **Zadať číslo** a stlačte tlačidlo **Vybrať**. Zadať číslo na vytočenie.
  - Zvýraznite možnosť **Zoznam slúchadla** a stlačte tlačidlo **Vybrať**. Vyberte číslo zo zoznamu, na ktoré chcete volať.
- Krok 3** Stlačte tlačidlo **Hovor**.
- 

## Uskutočnenie hovoru cez inú linku

Váš telefón môže používať viacero liniek. Telefón predvolene vyberie prvú linku. Hovor však môžete uskutočniť aj cez druhú linku.



### Procedúra

---

- Krok 1** Ak je telefón nečinný, vykonajte jeden z nasledujúcich krokov:
- Zadať telefónne číslo s klávesnicou a stlačte tlačidlo **linky** alebo stredné funkčné tlačidlo. Ak má číslo začínať znamienkom (+), stlačte a podržte tlačidlo **Hviezdička** , kým sa na obrazovke nezobrazí +.
  - Stlačte **linku** a zvýraznite ju.
- Krok 2** Stlačte tlačidlo **Vybrať** alebo **Hovor**.
- Krok 3** Zadať telefónne číslo, ak ešte nie je zadané.
- Krok 4** Stlačte tlačidlo **Prijat'/Odoslať** .
-



## Uskutočnenie hovoru pomocou reproduktora

### Procedúra

- Krok 1** Keď je váš telefón nečinný, zadajte telefónne číslo na klávesnici. Ak má číslo začínať znamienkom (+), stlačte a podržte tlačidlo **Hviezdička** , kým sa na obrazovke nezobrazí +.
- Krok 2** Stlačte tlačidlo **Hlasný telefón** .
- Krok 3** Stlačte tlačidlo **Prijat'/Odoslať** .

## Uskutočnenie hovoru pomocou náhlavnej súpravy

### Procedúra

- Krok 1** Keď váš telefón je nečinný, odstráňte kryt portu náhlavnej súpravy a pripojte náhlavnú súpravu.
- Krok 2** Zadajte telefónne číslo na klávesnici. Ak má číslo začínať znamienkom (+), stlačte a podržte tlačidlo **Hviezdička** , kým sa na obrazovke nezobrazí +.
- Krok 3** Stlačte tlačidlo **Prijat'/Odoslať** .

## Uskutočnenie hovorov pomocou rýchlej voľby

Ak často voláte na konkrétne telefónne čísla, môžete nastaviť rýchle voľby vo svojom telefóne. Rýchle voľby pomáhajú stlačiť kláves namiesto zadania telefónneho čísla. Môžete nastaviť čísla rýchlych volieb 8.

### Priradenie čísla rýchlej voľby

Ku kontaktu môžete priradiť číslo rýchlej voľby. K položkám 2 až 9 priradíte rýchle voľby. Položka 1 sa používa na rýchlu voľbu hlasovej schránky.

#### Skôr ako začnete

Budete potrebovať aspoň jeden kontakt v zozname kontaktov.

### Procedúra

- Krok 1** • 6825 slúchadlo: Stlačte možnosti **Ponuka**  > **Kontakty**  alebo **Kontakty** .

- 6823 slúchadlo: Stlačte možnosti **Ponuka**  > **Kontakty** .

**Krok 2** Zvýraznite kontakt.

**Krok 3** Stlačte tlačidlo **Viac**.

**Krok 4** Vyberte položku **Rýchla voľba**.

**Krok 5** Ak nemáte žiadne možnosti pre rýchlu voľbu, ktoré by boli k dispozícii, označte číslo, ktoré už nepotrebujete, a postupujte takto:

- 6825 slúchadlo: Stlačte možnosti **Odstrániť** a **Áno** s cieľom potvrdiť odstránenie.
- 6823 slúchadlo: Stlačte možnosti **Zrušiť priradenie** a **Áno** s cieľom potvrdiť odstránenie.

**Krok 6** Zvýraznite prázdnu číslicu pre rýchlu voľbu a stlačte tlačidlo **Pridať**.

**Krok 7** Stlačte tlačidlo **Napájanie/Koniec** .

### Príbuzné témy

[Pridanie lokálneho kontaktu](#), na strane 61

## Čísła rýchlej voľby

Keď na slúchadle vytočíte číslo, zadávate sériu číslic. Keď nastavíte číslo rýchlej voľby, toto číslo musí obsahovať všetky číslice potrebné na uskutočnenie hovoru. Ak napríklad potrebujete vytočiť 9, aby ste sa dostali k vonkajšej linke, zadáte 9, a potom číslo, ktoré chcete vytočiť.

K číslu môžete pridať aj ďalšie vytáčané číslice. Medzi príklady ďalších číslic patrí kód na prístup k stretnutiu, klapka, heslo k hlasovej pošte, autorizačný kód a fakturačný kód.

Reťazec vytáčania môže obsahovať nasledujúce znaky:

- 0 až 9
- Mriežka (#)
- Hviezdička (\*)
- Čiarka (,) – toto je znak pozastavenia a pri vytáčaní zabezpečí 2 sekundové oneskorenie. Môžete zadať niekoľko čiarok za sebou. Dve čiarky za sebou (,,) napríklad vyjadrujú pauzu trvajúcu 4 sekundy.
- Bodkočiarka (;) – ide o znak čakania. Pred vytočením čísla si telefón vyžiada potvrdenie.

Pravidlá pre reťazce vytáčania sú nasledujúce:

- Použite čiarku na oddelenie dielov reťazca pripojenia.
- Autorizačný kód musí v reťazci rýchlej voľby vždy predchádzať fakturačný kód.
- Jedna čiarka sa vyžaduje medzi autorizačným kódom a fakturačným kódom v reťazci.
- Menovka rýchlej voľby sa vyžaduje pre rýchle voľby s autorizačnými kódmi a ďalšími číslicami.

Kým nakonfigurujete rýchlu voľbu, najskôr skúste číslice vytočiť manuálne, aby ste si overili správnosť postupnosti číslic.



Vaše slúchadlo n v histórii hovorov neuchováva autorizačný kód, fakturačný kód ani doplnkové číslice z rýchlej voľby. Ak stlačíte tlačidlo **Opakovať** po pripojení k cieľu rýchlej voľby, slúchadlo vás vyzve na manuálne zadanie požadovaného autorizačného kódu, fakturačného kódu alebo ďalších číslic.

### Príklad

Ak chcete nastaviť číslo rýchlej voľby na zavolanie osoby na konkrétnej klapke a potrebujete na to autorizačný a fakturačný kód, pamätajte na nasledujúce požiadavky:

- Musíte vytočiť **9**, aby ste sa dostali na vonkajšiu linku.
- Chcete zavolať na číslo **5556543**.
- Musíte zadať autorizačný kód **1234**.
- Musíte zadať fakturačný kód **9876**.
- Musíte počkať 4 sekundy.
- Po pripojení hovoru musíte vytočiť klapku **56789#**.

V tomto prípade by číslo rýchlej voľby vyzeralo takto: **95556543, 1234, 9876, , 56789#**.







## Vymazanie čísla rýchlej voľby

Číslo rýchlej voľby priradené položkám 2 až 9 môžete vymazať. Položka 1 sa používa na rýchlu voľbu do hlasovej schránky.

### Skôr ako začnete

V zozname rýchlych volieb potrebujete aspoň jeden kontakt.

### Procedúra

- 
- Krok 1**
- 6825 slúchadlo: Stlačte možnosti **Ponuka**  > **Kontakty**  alebo **Kontakty** .
  - 6823 slúchadlo: Stlačte možnosti **Ponuka**  > **Kontakty** .
- Krok 2** Stlačte tlačidlo **Viac**.
- Krok 3** Vyberte položku **Rýchla voľba**.
- Krok 4** Zvýraznite vstup, ktorý nepotrebujete.
- Krok 5**
- 6825 slúchadlo: Stlačte možnosť **Odstrániť**.
  - 6823 slúchadlo: Stlačte možnosť **Zrušiť priradenie**.
- Krok 6** Odstránenie potvrdíte tlačidlom **Áno**.
- Krok 7** Stlačte tlačidlo **Napájanie/Koniec** .
-

## Uskutočnenie hovoru rýchlej voľby

Po nastavení rýchlej voľby podľa pokynov v časti [Priradenie čísla rýchlej voľby, na strane 37](#) môžete uskutočniť hovor použitím rýchlej voľby. Číslo rýchlych volieb sú čísla od 2 do 9.

### Príklad

Ak máte číslo domov v miestnych kontaktoch, môžete mu priradiť index rýchlej voľby 9. Keď potom stlačíte a podržíte tlačidlo **9**, slúchadlo automaticky vytočí číslo domov.

### Skôr ako začnete

Potrebujete poznať číslo rýchlej voľby pre kontakt.

### Procedúra

- 
- Krok 1** Stlačte a podržte na klávesnici tlačidlo s číslom zodpovedajúcim číslu rýchlej voľby.
- Krok 2** Keď sa začne vytáčať číslo, pustite tlačidlo.
- 

## prijatie hovoru,

Ak máte viacero liniek alebo zdieľané linky, váš telefón zobrazí linku pre aktuálny prichádzajúci hovor.

Ak máte k telefónu pripojenú náhlavnú súpravu Bluetooth®, hovor sa prijme na náhlavnej súprave alebo v telefóne, pričom sa zachová smerovanie zvuku k telefónu. Ak nemáte pripojenú náhlavnú súpravu Bluetooth, hovor sa prijme v telefóne.



---

**Poznámka** Zariadenie 6823 slúchadlo nepodporuje rozhranie Bluetooth.

---

### Procedúra

Stlačte tlačidlo **Prijat'/Odoslať** .

Ikona overenia, ktorá sa zobrazí vedľa telefónneho čísla, vám pomôže určiť, či prichádzajúci hovor prijať, alebo odmietnuť. Ikona overenia zobrazuje, či volanie pochádza z platného alebo neznámeho zdroja, prípadne či overenie zlyhalo. v prípade zdieľaných hovorov sa ikona zobrazí vedľa každého telefónneho čísla. Tieto ikony sa zobrazujú vedľa telefónneho čísla a ukazujú výsledok overenia:

-  – Platné
-  – Zlyhanie

-  – Neznáme

## Odpoveď na výstražný (tiesňový) hovor

Ak je vaše slúchadlo nastavené tak, aby prijímalo výstražné (núdzové) hovory, a niekto stlačí tlačidlo **Núdzový stav**  na svojom slúchadle, dostanete výstražný hovor. Výstražné hovory možno nastaviť tak, aby sa odoslali na jeden telefón, alebo aby sa odoslali na viacero telefónov.



**Poznámka** Zariadenie 6823 slúchadlo nemá tlačidlo **Núdzový stav**.

Pri výstražnom hovore sa použije odlišné zvonenie a na telefóne sa zobrazí informácia, že ide o výstražný hovor. Ak prijmete hovor, alarm sa uloží do zoznamu **Alarmy**. Ak odmietnete hovor, alarm sa neuloží do zoznamu **Alarmy**.

### Procedúra

Stlačením tlačidla **OK** prijmete hovor alebo stlačením tlačidla **Odmietnuť** ho odmietnete.

### Príbuzné témy

[Zoznam núdzových výstrah](#), na strane 71

## Prijatie čakajúceho hovoru

Ak už prebieha nejaký hovor a príde ďalší hovor, začujete tón čakajúceho hovoru a na obrazovke telefónu sa zobrazí informácia o prichádzajúcom hovore.

### Procedúra

Vykonajte jednu z nasledujúcich činností:

- Ak chcete prijať hovor, stlačte tlačidlo **Prijat'/Odoslať'** . Aktívny hovor sa automaticky podrží.
- Ak chcete odmietnuť hovor, stlačte tlačidlo **Odmietnuť'**. Hovor sa prepojí do odkazovej schránky, ak je nakonfigurovaná.

## Stlmte prichádzajúci hovor

Ak nechcete hovor prijať, môžete ho odmietnuť alebo ignorovať. Ak hovor odmietnete, volajúci bude počuť cyklus vyzváňania kratšie. Ak hovor odignorujete, bude volajúci počuť celý cyklus vyzváňania.

Hovor sa prepojí do hlasovej schránky, ak je hlasová schránka nakonfigurovaná.

### Procedúra

---

Keď zvoní telefón:

- Stlačte tlačidlo **Odmietnuť**, ak chcete okamžite prepojiť hovor do hlasovej schránky (ak je nakonfigurovaná).
  - 6825 slúchadlo: Stlačte len možnosť **Ignorovať**, ak chcete zvonenie stlmiť. Ak hovor neprijmete, prepojí sa do hlasovej schránky (ak je nakonfigurovaná).
- 

## Prijatie hovoru v skupine

Môžete prijať hovor, ktorý zvoní na inom slúchadle v rámci vašej skupiny hovorov. Aby ste mohli prijímať hovory, musí vás správca priradiť aspoň k jednej skupine hovorov.

Po prijatí interného hovoru sa na displeji slúchadla zobrazí správa **Interná komunikácia**.

### Procedúra

---

Stlačte tlačidlo **Prijat'/Odoslať** .

---

## Ukončenie hovoru

### Procedúra

---

Stlačte tlačidlo **Napájanie/Koniec** .

---

## Podržanie hovoru a pokračovanie v hovore

Hovor môžete podržať a potom ho obnoviť.

### Procedúra

---

**Krok 1** Počas aktívneho hovoru stlačte tlačidlo **Podržať**.

**Krok 2** Keď budete chcieť obnoviť hovor, stlačte tlačidlo **Pokračovať**.

---

## Prepnutie medzi aktívnym hovorom a hovorom podržaným na linke

Môžete jednoducho prepínať medzi aktívnym a podržaným hovorom. Aktívny hovor bude podržaný a predtým podržaný sa stane aktívnym.

### Procedúra

---

Vykonajte jednu z týchto činností:

- 6823 slúchadlo, 6825 slúchadlo: Stlačte tlačidlo nahor alebo nadol na navigačnom krúžku.
  - 6825 slúchadlo: Stlačte možnosť **Vymeniť**.
- 

## Podržanie a uskutočnenie nového hovoru pomocou internej komunikácie

Pomocou ponuky **Interná komunikácia** môžete podržať aktívny hovor a uskutočniť nový hovor. Hovor môžete obnoviť pomocou možnosti **Pokračovať**.

### Procedúra

---

**Krok 1** Počas aktívneho hovoru stlačte tlačidlo **Podržať**.

**Krok 2** Stlačte tlačidlo **Nový hovor**.

**Krok 3** Na obrazovke **Nový hovor** vykonajte niektorú z týchto činností:

- Vyberte možnosť **Zadať číslo** a zadajte číslo.
- Vyberte možnosť **Kontakty** a vyhľadajte kontakt zo zoznamu.
- Vyberte možnosť **Centrálny adresár** a vyhľadajte kontakt zo zoznamu.
- Vyberte možnosť **Interná komunikácia** a zadajte číslo interného hovoru.

**Krok 4** Stlačte tlačidlo **Hovor**.

---

## Stlmenie hovoru

Môžete stlmiť svoj mikrofón, aby vás iní účastníci hovoru nepočuli.

### Procedúra

---

- Krok 1** Stlačte tlačidlo **Stlmiť** .
- Krok 2** Keď budete chcieť zrušiť stlmenie, znova stlačte tlačidlo **Stlmiť**.
- 

## Vytvorenie konferenčného hovoru

Do aktívneho hovoru môžete pridať ďalšiu osobu a vytvoriť tak 3-cestný konferenčný hovor.

### Procedúra

---

- Krok 1** Z aktívneho hovoru,
- 6825 slúchadlo: Stlačte možnosť **Konfer.**
  - 6823 slúchadlo: Stlačte možnosti **Viac > Konferencia.**
- Krok 2** Zadajte číslo spolupracovníka a stlačte tlačidlo **Prijat'/Odoslat'** .
- Krok 3** Keď spolupracovník prijme hovor, stlačte tlačidlo **Konfer.**
- 

## Vytvorenie konferenčného hovoru pomocou internej komunikácie

Do aktívneho interného hovoru môžete pridať ďalšiu osobu a vytvoriť tak trojstranný konferenčný hovor. Môžete tiež vytvoriť trojstranný konferenčný hovor medzi internou komunikáciou a hovormi SIP. Pokiaľ sa nastavenia konferencie SIP a internej komunikácie nezhodujú, konferenčný hovor medzi nimi nie je možný.

### Procedúra

---

- Krok 1** Počas aktívneho hovoru stlačte tlačidlo **Konfer.**
- Krok 2** Na obrazovke **Konferencia** vykonajte niektorý z nasledujúcich krokov:
- Vyberte možnosť **Zadať číslo** a zadajte číslo.
  - Vyberte možnosť **Kontakty** a vyhládajte kontakt zo zoznamu.
  - Vyberte možnosť **Centrálny adresár** a vyhládajte kontakt zo zoznamu.
  - Vyberte možnosť **Interná komunikácia** a zadajte číslo interného hovoru.
- Krok 3** Stlačte tlačidlo **Hovor.**

**Krok 4** Po prijatí hovoru stlačte tlačidlo **Konf**.

---

## Prepojenie hovoru

Funkcia presmerovania hovoru umožňuje presmerovať spojený hovor z telefónu na iné číslo. Po prenesení hovoru sa váš hovor preruší a prenesený hovor sa vytvorí ako nové spojenie.

Aktívny hovor môžete priamo presmerovať na iné číslo alebo sa pred presmerovaním poradiť.

## Priamy prenos hovoru (priamy prenos)

Hovor môžete prepojiť na svojich spolupracovníkov. Hovor môžete prepojiť bez čakania na odpoveď spolupracovníka, prípadne konzultovať so spolupracovníkom pred prepojením hovoru.

### Procedúra

---

**Krok 1** Z aktívneho hovoru,

- 6825 slúchadlo: Stlačte možnosť **Prepojiť**.
- 6823 slúchadlo: Stlačte možnosti **Viac > Prepojiť**.

**Krok 2** Zadajte číslo spolupracovníka a stlačte tlačidlo **Prijat'/Odoslat'** .

**Krok 3** Pred tým alebo po tom, ako váš spolupracovník prijme hovor, stlačte tlačidlo **Prepojiť**.

---

### Príbuzné témy

[Prepojenie hovoru pomocou kódu hviezdičky](#), na strane 48

## Konzultácia a prenos hovoru (Konzultácia prenosu)

Pred prepojením hovoru môžete hovoriť s osobou, na ktorú hovor prepájate.

### Skôr ako začnete

Máte aktívny hovor, ktorý potrebujete prepojiť.

### Procedúra

---

**Krok 1** Stlačením tlačidla **Podržat'** podržte aktívny hovor.

**Krok 2** Zadajte telefónne číslo osoby a stlačte tlačidlo **Nový hovor**.

**Krok 3** (voliteľné) Po prijatí druhou osobou s ňou môžete hovoriť.

**Krok 4** Po skončení konzultácie stlačte tlačidlo **Prenos**, čím dokončíte prenos hovoru.

---

## Prenos hovoru pomocou internej komunikácie

Pomocou ponuky **Interná komunikácia** môžete prepojiť hovor na spolupracovníka. Hovor prepojíte bez čakania na odpoveď spolupracovníka, prípadne konzultovať so spolupracovníkom pred prepojením hovoru.

### Procedúra

- 
- Krok 1** Počas aktívneho hovoru stlačte tlačidlo **Prepojiť**.
- Krok 2** Na obrazovke **Prenos** vykonáte niektorý z nasledujúcich krokov:
- Vyberte možnosť **Zadať číslo** a zadajte číslo.
  - Vyberte možnosť **Kontakty** a vyhľadajte kontakt zo zoznamu.
  - Vyberte možnosť **Centrálny adresár** a vyhľadajte kontakt zo zoznamu.
- Krok 3** Pred tým alebo po tom, ako dôjde k prijatiu hovoru, stlačte tlačidlo **Prepojiť**.
- 

## Podoba zdieľaného hovoru BroadWorks

Vo vašej organizácii sa môže používať funkcia BroadWorks Shared Call Appearance. Ak sa používa táto funkcia, telefóny sú zaradené do skupín. Každý telefón v rámci skupiny sa zobrazí ako štvorček tesne pod hodným riadkom na obrazovke. Farba štvorčeka označuje stav telefónu.

V prípade vydania firmvéru 4.7 majú štvorčeky zdieľaných liniek tieto stavy:

- Plná červená: Telefón sa používa.
- Plná zelená: Telefón je nečinný.
- Blikajúca zelená: Telefón má prichádzajúci hovor.

V prípade vydania firmvéru 4.8 majú štvorčeky zdieľaných liniek tieto stavy:

- Plná sivá: Telefón je nečinný.
- Plná červená: Telefón nie je aktívny počas hovoru.
- Pulzujúca červená: Telefón nie je aktívny počas hovoru, ktorý je podržaný.
- Blikajúca zelená: Telefón má prichádzajúci hovor.
- Plná zelená: Telefón je aktívny počas hovoru.
- Pulzujúca zelená: Telefón podržal hovor.

Podrobnosti o tejto a ďalších funkciách BroadWorks nájdete v dokumentácii k službe BroadWorks.

### Príbuzné témy

[prijatie hovoru](#), na strane 40



## Uskutočnenie hovoru na zdieľanej linke

Ak máte zdieľanú linku, môžete ju použiť na uskutočnenie hovoru. Telefón zobrazuje zoznam zdieľaných liniek.

Telefón používa na uskutočnenie hovoru hlavnú linku.

### Procedúra

---

- Krok 1** Stlačte tlačidlo **Linka**.
  - Krok 2** Vyberte linku a stlačte možnosť **Volat'**.
  - Krok 3** Zadajte číslo a stlačte tlačidlo **Hovor**.
- 

## Pripojenie k zdieľanému hovoru

Ak chcete uskutočniť trojstranný hovor, môžete sa pripojiť k hovoru na zdieľanej linke.

### Procedúra

---

- Krok 1** Stlačte možnosť **Linka** a vyberte linku.
  - Krok 2** Ak sa chcete k hovoru pripojiť, stlačte možnosť **Vstúpiť**.
- 

## Podržanie a prevzatie zdieľaného hovoru

Hovor môžete podržať v telefóne a prevziať ho v inom telefóne so zdieľanou linkou.

### Procedúra

---

- Krok 1** Stlačte tlačidlo **Podržať** na telefóne, v ktorom ste hovor prijali.
  - Krok 2** Stlačte možnosť **Linka** a vyberte linku.
  - Krok 3** Ak chcete hovor prijať, stlačte možnosť **Načítať**.
- 

## Kódy hviezdinky

Kódy hviezdinky umožňujú rýchly prístup k niektorým funkciám. Tieto kódy pozostávajú z hviezdinky (\*) a 2-miestneho kódu.

Zoznam kódov hviezdinky vám poskytne správca.

## Spätné volanie pomocou kódu hviezdíčky

Poslednej osobe, ktorá vám volala, môžete zavolať pomocou kódu hviezdíčky namiesto použitia zoznamu **posledných hovorov**.

Použite kód hviezdíčky, ktorý ste dostali od vášho správcu alebo poskytovateľa služieb.

### Procedúra

---

Kým váš telefón je nečinný, zadajte kód hviezdíčky na spätné volanie.

---

### Príbuzné témy

[Volanie kontaktom v zozname posledných hovorov](#), na strane 66

## Prepojenie hovoru pomocou kódu hviezdíčky

Hovor môžete okamžite prepojiť na svojho spolupracovníka. Pri tomto type prepojenia sa nemôžete najskôr porozprávať so svojim spolupracovníkom.

Použite kód hviezdíčky, ktorý ste dostali od vášho správcu alebo poskytovateľa služieb.

### Procedúra

---

**Krok 1** Počas prebiehajúceho hovoru zadajte kód hviezdíčky na prepojenie hovoru.

**Krok 2** Zadajte číslo, na ktoré sa má prepojiť hovor.

---

### Príbuzné témy

[Priamy prenos hovoru \(priamy prenos\)](#), na strane 45

## Aktivovanie a deaktivovanie funkcie presmerovania všetkých hovorov pomocou kódov hviezdíčky

Svoj telefón môžete nakonfigurovať tak, aby presmerovával všetky hovory na vášho spolupracovníka alebo do hlasovej schránky, pomocou kódu hviezdíčky.

Použite kód hviezdíčky, ktorý ste dostali od vášho správcu alebo poskytovateľa služieb.

### Procedúra

---

**Krok 1** Kým váš telefón je nečinný, zadajte kód hviezdíčky na presmerovanie všetkých hovorov.

**Krok 2** Zadajte číslo, na ktoré sa majú presmerovať hovory.

**Krok 3** Ak chcete, aby vaše slúchadlo znova zvonilo pri prichádzajúcich hovoroch, znova zadajte kód hviezdíčky na zrušenie presmerovania všetkých hovorov.

---

**Príbuzné témy**

[Nastavenie nepodmieneného presmerovania hovorov](#), na strane 89

## Aktivácia a deaktivácia čakajúceho hovoru pomocou kódov hviezdičky

Môžete vypnúť upozornenie na čakajúci hovor. Keď aktivujete funkciu čakajúceho hovoru, počas aktívneho hovoru nezaznie tón prichádzajúceho hovoru.

Použite kód hviezdičky, ktorý ste dostali od vášho správcu alebo poskytovateľa služieb.

**Procedúra**

- 
- Krok 1** Kým váš telefón je nečinný, zadajte kód hviezdičky na blokovanie čakajúceho hovoru.
- Krok 2** Ak chcete, aby sa zas prehrával tón, zadajte kód hviezdičky na povolenie čakajúceho hovoru.
- 

## Blokovanie a odblokovanie informácií o volajúcom pomocou kódu hviezdičky

Môžete zakázať odosielanie informácií o volajúcom z vášho telefónu. Môže to byť napríklad potrebné z dôvodu ochrany súkromia.

Použite kód hviezdičky, ktorý ste dostali od vášho správcu alebo poskytovateľa služieb.

**Procedúra**

- 
- Krok 1** Kým váš telefón je nečinný, zadajte kód hviezdičky na blokovanie informácií o volajúcom.
- Krok 2** Ak chcete, aby telefón zas posielal informácie o volajúcom, zadajte kód hviezdičky na povolenie informácií o volajúcom.
- 

**Príbuzné témy**

[Skrytie ID volajúceho pri uskutočnení hovoru](#), na strane 89

## Blokovanie a odblokovanie anonymných hovorov pomocou kódu hviezdičky

Pomocou kódu hviezdičky môžete zaistiť, aby sa na vašom telefóne prijímali iba hovory s riadnym ID volajúceho.

Použite kód hviezdičky, ktorý ste dostali od vášho správcu alebo poskytovateľa služieb.

**Procedúra**

- 
- Krok 1** Kým váš telefón je nečinný, zadajte kód hviezdičky na blokovanie anonymných hovorov.
- Krok 2** Ak chcete, aby hovory zas zvonili, zadajte kód hviezdičky na povolenie anonymných hovorov.
-

## Povolenie a zakázanie režimu Nevyrúšovať pomocou kódu hviezdíčky

Keď nechcete prijímať prichádzajúce hovory, môžete povoliť režim Nevyrúšovať. Ak je telefón v stave Nerušiť, prichádzajúci hovor sa odošle do hlasovej schránky.

Použite kód hviezdíčky, ktorý ste dostali od vášho správcu alebo poskytovateľa služieb.

Ak chcete používať túto funkciu, správca musí povoliť režim Nevyrúšovať.

### Procedúra

- 
- Krok 1** Kým váš telefón je nečinný, zadajte kód hviezdíčky režimu Nevyrúšovať.
- Krok 2** Ak chcete deaktivovať režim Nevyrúšovať, zadajte kód na zrušenie režimu Nevyrúšovať.

### Príbuzné témy

[Nastavenie režimu Nevyrúšovať](#), na strane 88

## Používanie push to talk

Funkcia Push to Talk umožňuje telefón používať ako obojsmerné rádio. Správa sa automaticky prehrá cez reproduktor telefónu. Službu Push to Talk môže súčasne používať iba jedna osoba. Ak stlačíte tlačidlo **Stlmiť** počas prehrávania správy cez službu Push to Talk, reproduktor telefónu sa stlmí.

### Skôr ako začnete

- Služba Push to Talk musí byť povolená v telefóne.
- Služba Push to Talk musí byť povolená v aspoň jednom ďalšom telefóne v systéme.

### Procedúra

- 
- Krok 1** Keď je telefón nečinný, podržte tlačidlo **Stlmiť**  stlačené.
- Krok 2** Hovoriť môžete po zobrazení pripojenej obrazovky.
- Krok 3** Keď dohovoríte, pustite tlačidlo **Stlmiť**.

### Príbuzné témy

[Povolenie služby Push To Talk](#), na strane 93

## Odosielanie stránok

Pomocou pagingu môžete odoslať text skupine telefónov alebo telefónnych liniek. Váš správca môže vytvoriť až tri skupiny na paging. Každá skupina na paging má jedinečné číslo. Váš správca vám poskytne nakonfigurované číslo skupiny pagingu. Keď váš telefón prijme text, zobrazí sa alebo zaznie oznámenie.

Zaznie pípnutie alebo zvukové oznámenie, ktoré je definované na webovej stránke Tóny priebehu hovoru na základňovej stanici. Nemusíte text pomocou pagingu prijať.

Tu sú scenáre pagingu, pri ktorých váš telefón prijme text:

- Ak je telefón neaktívny, text sa prehrá prostredníctvom reproduktora.
- Ak je telefón aktívny, priorita textu určuje správanie popísané v nasledujúcej tabuľke.

**Tabuľka 3: Priorita pagingu určujúca správanie**

Priorita	Výstraha	Výsledok
0	Zobrazí sa a zaznie oznámenie	Aktívny hovor sa podrží a zaznie text.
1	Zobrazí sa a zaznie oznámenie	Prepnete na text, aktívny hovor sa podrží a text sa prehrá.
2	Zaznie oznámenie	Oznámenie sa zobrazí po skončení hovoru a prehrá sa text.
3	Žiadne oznámenie	Oznámenie sa zobrazí po skončení hovoru a prehrá sa text.

- Ak telefón prijme ďalší text spolu s momentálne aktívnym textom, text s vyššou prioritou preruší text s nižšou prioritou. Ak majú oba texty rovnakú prioritu, aktívny text sa bude prehrávať naďalej a nový text sa podrží.
- Ak je v systéme k dispozícii služba Push to Talk a nakonfigurovaný paging, text preruší reláciu služby Push to Talk.
- Ak je v telefóne nastavený režim Nerušiť, zablokujú sa texty bez ohľadu na ich prioritu.

### Súvisiace prepojenia

[Funkcia pagingu, na strane 51](#)

## Funkcia pagingu

Vďaka funkcii pagingu môžete text odoslať jednej osobe alebo skupine osôb pomocou čísla skupiny na paging. Text sa odošle sa všetky telefóny nakonfigurované v skupine a automaticky sa prehrá v reproduktore.

### Skôr ako začnete

Potrebuje číslo skupiny na paging.

### Procedúra

**Krok 1** Vytočte číslo skupiny na paging.

**Krok 2**

Stlačte tlačidlo **Prijat'/Odoslať** .

---



## KAPITOLA 4

# Textové správy

- [Textové správy, na strane 53](#)
- [Poslanie textovej správy, na strane 53](#)
- [Okamžitá odpoveď na textovú správu, na strane 54](#)
- [Pridanie odosielateľa textovej správy medzi lokálne kontakty, na strane 55](#)
- [Pripojenie odosielateľa textovej správy k lokálnemu kontaktu, na strane 55](#)
- [Preposlanie textovej správy, na strane 56](#)
- [Okamžité odstránenie textovej správy, na strane 57](#)
- [Odstránenie všetkých textových správ, na strane 57](#)
- [Zobrazenie histórie textových správ, na strane 57](#)
- [Konfigurácia nastavení textových správ, na strane 60](#)

## Textové správy



Správca môže v systéme povoliť posielanie a prijímanie textových správ od vašich spolupracovníkov. Takisto môže povoliť posielanie textových správ ľuďom mimo systému. Váš správca vás oboznámi s obmedzeniami textových správ.

Môžete zobraziť históriu textových správ a niektoré parametre posielania správ môžete nastaviť podľa svojich požiadaviek.

## Poslanie textovej správy

Maximálna dĺžka správy, ktorú môžete poslať, je 160 znakov.

### Procedúra

- Krok 1** Stlačte tlačidlo **Ponuka** .
- Krok 2**
- 6825 slúchadlo: Vyberte možnosť **Správy** .
  - 6823 slúchadlo: Vyberte možnosť **Správy** .

- Krok 3** Stlačením tlačidla vpravo na navigačnom kruhovom ovládači prejdete na obrazovku **Koncepty**.
- Krok 4** Stlačte tlačidlo **Nové**.
- Krok 5** Napíšte správu pomocou klávesnice. Dĺžka správy sa zobrazuje v pravom dolnom rohu obrazovky.
- Krok 6** (voliteľné) Ak chcete použiť špeciálne symboly, ktoré nie sú na klávesnici, stlačte tlačidlo **Symbol** alebo stredné funkčné tlačidlo a vyberte symbol, ktorý potrebujete.
- Krok 7** Stlačte tlačidlo **Odoslať**.
- Krok 8** Vyberte prioritu správy z týchto možností:
- **Normálna:** správa sa odošle v predvolenom režime.
  - **Urgentná:** správa sa odošle ako naliehavá. Pri správe na obrazovke **Prij. správy** sa príjemcovi zobrazí ikona s výkričníkom. Ikona s výkričníkom sa zobrazí aj pri správe vo vašom priečinku **Odoslané správy**. Správy odoslané ako naliehavé sa zobrazia na začiatku zoznamu.
- Krok 9** Niektorým z nasledujúcich spôsobov vyberte príjemcu správy:
- **Kontakty:** Keď vyberiete túto možnosť, zobrazí sa lokálny zoznam kontaktov, v ktorom môžete vybrať kontakt.
  - **Zadať číslo:** Keď vyberiete túto možnosť, na ďalšej obrazovke budete môcť zadať telefónne číslo.
  - **Centrálny adresár:** Keď vyberiete túto možnosť, zobrazí sa centrálny telefónny adresár, v ktorom môžete vybrať kontakt.
- Pri textových správach je potrebné zadať celé telefónne číslo. Napríklad, ak má váš kontakt internú linku 8902 a externé číslo +2345678902, je potrebné zadať +2345678902.
- Krok 10** Stlačte tlačidlo **Odoslať**.
- Krok 11** Stlačte tlačidlo **OK**.

## Okamžitá odpoveď na textovú správu

Keď dostanete textovú správu, môžete na ňu rýchlo odpovedať z obrazovky textovej správy. Môžete na ňu odpovedať aj neskôr z histórie textových správ.

### Procedúra

- Krok 1** Stlačte tlačidlo **Odpovedať**.
- Krok 2** Napíšte správu pomocou klávesnice. Dĺžka správy sa zobrazuje v pravom dolnom rohu obrazovky.
- Krok 3** (voliteľné) Ak chcete použiť špeciálne symboly, ktoré nie sú na klávesnici, stlačte tlačidlo **Symbol** alebo stredné funkčné tlačidlo a vyberte symbol, ktorý potrebujete.
- Krok 4** (voliteľné) Ak chcete odstrániť posledný znak svojej správy, stlačte možnosť **Vymazať**  alebo pravé funkčné tlačidlo.
- Krok 5** Stlačte tlačidlo **Odoslať**.
- Krok 6** Vyberte prioritu správy z týchto možností:
- **Normálna:** správa sa odošle v predvolenom režime.



- **Urgentná:** správa sa odošle ako naliehavá. Pri správe na obrazovke **Prij. správy** sa príjemcovi zobrazí ikona s výkričníkom. Ikona s výkričníkom sa zobrazí aj pri správe vo vašom priečinku **Odoslané správy**. Správy odoslané ako naliehavé sa zobrazia na začiatku zoznamu.

**Krok 7** Stlačte tlačidlo **Odoslať**.

**Krok 8** Stlačte tlačidlo **OK**.

---

#### Príbuzné témy

[Odpoveď na textovú správu z histórie textových správ](#), na strane 58

## Pridanie odosielateľa textovej správy medzi lokálne kontakty

Keď dostanete textovú správu, jej odosielateľa môžete pridať do svojho zoznamu lokálnych kontaktov z obrazovky textovej správy. Odosielateľa môžete pridať aj neskôr z histórie textových správ.

#### Skôr ako začnete

Musí byť zobrazená textová správa.

#### Procedúra

---

**Krok 1** Stlačte tlačidlo **Viac**.

**Krok 2** Vyberte možnosť **Uložiť ako kontakt**.

**Krok 3** Vyberte položku **Vybrať**.

**Krok 4** Zadajte meno pomocou klávesnice a stlačte tlačidlo **Uložiť**.

**Krok 5** Zvýraznite položku telefónneho čísla (**Práca**, **Mobil**, **Domov** alebo **Iné**) a stlačte tlačidlo **Pridať**.

**Krok 6** Stlačením tlačidla **Uložiť** uložte číslo kontaktu.

**Krok 7** Stlačením tlačidla **Uložiť** uložte nový kontakt.

---

## Pripojenie odosielateľa textovej správy k lokálnemu kontaktu

Keď dostanete textovú správu, informácie o odosielateľovi môžete pripojiť k existujúcemu kontaktu z obrazovky textovej správy. Tieto informácie môžete pripojiť aj neskôr z histórie textových správ (pozrite si časť [Zobrazenie histórie textových správ](#), na strane 57).

#### Skôr ako začnete

Musí byť zobrazená textová správa.

#### Procedúra

---

**Krok 1** Stlačte tlačidlo **Viac**.

- Krok 2** Vyberte položku **Pripojiť ku kontaktu**.
- Krok 3** Stlačte tlačidlo **Pripojiť**.
- Krok 4** Zvýraznite položku telefónneho čísla (**Práca, Mobil, Domov** alebo **Iné**) a stlačte tlačidlo **Pripojiť**.
- Krok 5** Stlačením tlačidla **Uložiť** uložte číslo kontaktu.
- Krok 6** Stlačte tlačidlo **Áno**.

## Preposlanie textovej správy

Keď dostanete textovú správu, môžete ju rýchlo preposlať z obrazovky textovej správy.

### Skôr ako začnete

Musí byť zobrazená textová správa.

### Procedúra

- Krok 1** Stlačte tlačidlo **Viac**.
- Krok 2** Vyberte položku **Preposlať**.
- Krok 3** Napíšte správu pomocou klávesnice. Dĺžka správy sa zobrazuje v pravom dolnom rohu obrazovky.
- Krok 4** (voliteľné) Ak chcete použiť špeciálne symboly, ktoré nie sú na klávesnici, stlačte tlačidlo **Symbol** alebo stredné funkčné tlačidlo a vyberte symbol, ktorý potrebujete.
- Krok 5** (voliteľné) Ak chcete odstrániť posledný znak svojej správy, stlačte možnosť **Vymazať**  alebo pravé funkčné tlačidlo.
- Krok 6** Stlačte tlačidlo **Odoslať**.
- Krok 7** Vyberte prioritu správy z týchto možností:
  - **Normálna**: správa sa odošle v predvolenom režime.
  - **Urgentná**: správa sa odošle ako naliehavá. Pri správe na obrazovke **Prij. správy** sa príjemcovi zobrazí ikona s výkričníkom. Ikona s výkričníkom sa zobrazí aj pri správe vo vašom priečinku **Odoslané správy**. Správy odoslané ako naliehavé sa zobrazia na začiatku zoznamu.
- Krok 8** Niektorým z nasledujúcich spôsobov vyberte príjemcu správy:
  - **Kontakty**: Keď vyberiete túto možnosť, zobrazí sa lokálny zoznam kontaktov, v ktorom môžete vybrať kontakt.
  - **Zadať číslo**: Keď vyberiete túto možnosť, na ďalšej obrazovke budete môcť zadať telefónne číslo.
  - **Centrálny adresár**: Keď vyberiete túto možnosť, zobrazí sa centrálny telefónny adresár, v ktorom môžete vybrať kontakt.

Pri textových správach je potrebné zadať celé telefónne číslo. Napríklad, ak má váš kontakt internú linku 8902 a externé číslo +2345678902, je potrebné zadať +2345678902.
- Krok 9** Stlačte tlačidlo **Odoslať**.
- Krok 10** Stlačte tlačidlo **OK**.

## Okamžité odstránenie textovej správy

Po prečítaní textovej správy ju môžete odstrániť.

### Skôr ako začnete

Musí byť zobrazená textová správa.

### Procedúra

---

- Krok 1** Stlačte tlačidlo **Viac**.
- Krok 2** Vyberte položku **Odstrániť správu**.
- Krok 3** Stlačte tlačidlo **Áno**.

### Príbuzné témy

[Odstránenie textovej správy z histórie textových správ](#), na strane 59

## Odstránenie všetkých textových správ

Po prečítaní správy môžete odstrániť všetky prijaté textové správy. Odstránia sa správy z priečinka prijatých textových správ.

### Skôr ako začnete

Musí byť zobrazená textová správa.

### Procedúra

---

- Krok 1** Stlačte tlačidlo **Viac**.
- Krok 2** Vyberte položku **Odstrániť všetky správy**.
- Krok 3** Stlačte tlačidlo **Áno**.

### Príbuzné témy



[Odstránenie všetkých textových správ z histórie textových správ](#), na strane 59

## Zobrazenie histórie textových správ

História textových správ môže obsahovať maximálne 250 správ. Ak máte viac správ, pomocou poľa Prepísať staré správy môžete určiť, či má telefón prepísať staré správy. Viac informácií nájdete v časti [Konfigurácia nastavení textových správ](#), na strane 60.

Správy sú k dispozícii v rozličných zoznamoch: **Prij. správy**, **Koncepty** a **Odoslané správy**. Keď otvoríte ponuku **Správy**, zobrazí sa priečinkok **Prij. správy**.





### Procedúra

- 
- Krok 1** Stlačte tlačidlo **Ponuka** .
- Krok 2**
- 6825 slúchadlo: Vyberte možnosť **Správy** .
  - 6823 slúchadlo: Vyberte možnosť **Správy** .
- Krok 3** Stlačením tlačidla vpravo na navigačnom kruhovom ovládači prejdete na ďalšiu obrazovku.
- 

## Odpoveď na textovú správu z histórie textových správ

Môžete neskôr odpovedať na textovú správu z histórie textových správ.

### Procedúra

- 
- Krok 1** Stlačte tlačidlo **Ponuka** .
- Krok 2**
- 6825 slúchadlo: Vyberte možnosť **Správy** .
  - 6823 slúchadlo: Vyberte možnosť **Správy** .
- Krok 3** Zvýraznite správu.
- Krok 4** Stlačte tlačidlo **Odpovedať**.
- Krok 5** Napíšte správu pomocou klávesnice. Dĺžka správy sa zobrazuje v pravom dolnom rohu obrazovky
- Krok 6** (voliteľné) Ak chcete použiť špeciálne symboly, ktoré nie sú na klávesnici, stlačte tlačidlo **Symbol** alebo stredné funkčné tlačidlo a vyberte symbol, ktorý potrebujete.
- Krok 7** (voliteľné) Ak chcete odstrániť posledný znak svojej správy, stlačte možnosť **Vymazať**  alebo pravé funkčné tlačidlo.
- Krok 8** Stlačte tlačidlo **Odoslať**.
- Krok 9** Vyberte prioritu správy z týchto možností:
- **Normálna**: správa sa odošle v predvolenom režime.
  - **Urgentná**: správa sa odošle ako naliehavá. Pri správe na obrazovke **Prij. správy** sa príjemcovi zobrazí ikona s výkričníkom. Ikona s výkričníkom sa zobrazí aj pri správe vo vašom priečinku **Odoslané správy**. Správy odoslané ako naliehavé sa zobrazia na začiatku zoznamu.
- Krok 10** Stlačte tlačidlo **Odoslať**.

**Krok 11** Stlačte tlačidlo **OK**.

---

**Príbuzné témy**

[Okamžitá odpoveď na textovú správu](#), na strane 54



## Odstránenie textovej správy z histórie textových správ

Môžete odstrániť textovú správu z histórie textových správ v priečinku **Prij. správy**, **Koncepty** alebo **Odoslané správy**.

**Procedúra**

---

**Krok 1** Stlačte tlačidlo **Ponuka** .

- Krok 2**
- 6825 slúchadlo: Vyberte možnosť **Správy** 
  - 6823 slúchadlo: Vyberte možnosť **Správy** 

**Krok 3** Stlačením tlačidla vpravo na navigačnom kruhovom ovládači zobrazte príslušný priečink.

**Krok 4** Stlačte tlačidlo **Viac**.

**Krok 5** Vyberte položku **Odstrániť správu**.

**Krok 6** Stlačte tlačidlo **Áno**.

---

**Príbuzné témy**

[Okamžité odstránenie textovej správy](#), na strane 57



## Odstránenie všetkých textových správ z histórie textových správ

Môžete odstrániť všetky textové správy z histórie textových správ v priečinku **Prij. správy**, **Koncepty** alebo **Odoslané správy**.

**Procedúra**

---

**Krok 1** Stlačte tlačidlo **Ponuka** .

- Krok 2**
- 6825 slúchadlo: Vyberte možnosť **Správy** 
  - 6823 slúchadlo: Vyberte možnosť **Správy** 

**Krok 3** Stlačením tlačidla vpravo na navigačnom kruhovom ovládači zobrazte príslušný priečink.

**Krok 4** Stlačte tlačidlo **Viac**.

**Krok 5** Vyberte položku **Odstrániť všetky správy**.

**Krok 6** Stlačte tlačidlo **Áno**.

### Príbuzné témy

[Odstránenie všetkých textových správ](#), na strane 57

## Konfigurácia nastavení textových správ

V telefóne môžete nastaviť nasledujúce úkony:

- Prepísanie starých správ, keď sa dosiahne limit histórie textových správ. Môžete uchovávať maximálne 250 správ. Ak v telefóne nepovolíte prepísanie starých správ a história textových správ sa zaplní, budete musieť manuálne odstrániť správy.
- Uloženie správ, ktoré odošlete, do histórie textových správ. Predvolene sa vaše odoslané správy ukladajú do histórie textových správ.
- Nastavenie spôsobu zobrazenia novej správy, keď je telefón nečinný. Telefón môžete nastaviť tak, aby pri prijatí novej správy:
  - iba zobrazil informáciu, že ste dostali novú správu,
  - okamžite zobrazil celú správu. Toto je predvolené nastavenie.

### Procedúra

**Krok 1** Stlačte tlačidlo **Ponuka** .

**Krok 2** • 6825 slúchadlo: Vyberte možnosti **Správy**  > **Nastavenia** .

• 6823 slúchadlo: Vyberte možnosti **Správy**  > **Nastavenia** .

**Krok 3** Vyberte položku **Prepísať staré** a potom stlačte tlačidlo **Zapnuté** alebo **Vypnuté**. Toto pole je predvolene nastavené na hodnotu **Vypnuté**.

**Krok 4** Vyberte položku **Odoslané správy** a potom stlačte tlačidlo **Zapnuté** alebo **Vypnuté**. Toto pole je predvolene nastavené na hodnotu **Zapnuté**.

**Krok 5** Vyberte položku **Zobrazíť** a stlačte tlačidlo **Zapnuté** alebo **Vypnuté**. Toto pole je predvolene nastavené na hodnotu **Zapnuté**.



## KAPITOLA 5

# Kontakty a adresáre

- [Lokálne kontakty, na strane 61](#)
- [Adresáre, na strane 64](#)

## Lokálne kontakty

V lokálnom zozname kontaktov môžete vytvárať kontakty a ukladať informácie o kontaktoch. Váš zoznam lokálnych kontaktov môže obsahovať až 250 položiek v zariadení 6825 slúchadlo a 100 položiek v zariadení 6823 slúchadlo. Každý kontakt môže mať tri čísla.

Po pridaní kontaktu môžete tomuto kontaktu jednoducho zavolať. Môžete nastaviť rýchlu voľbu pre svoje lokálne kontakty. Správca môžete taktiež nahradiť zoznam lokálnych kontaktov do vášho telefónu a exportovať váš zoznam kontaktov.

Zoznam kontaktov môžete zobraziť z hlavnej obrazovky alebo z **ponuky** .

### Príbuzné témy



[Pridať posledného volajúceho do zoznamu kontaktov](#), na strane 66

## Pridanie lokálneho kontaktu

Môžete pridať kontakt do svojho zoznamu kontaktov. Môžete tiež pridať informácie o poslednom volajúcom do zoznamu kontaktov.

### Procedúra

#### Krok 1

- 6825 slúchadlo: Stlačte ľavé funkčné tlačidlo **Kontakty** .
- 6823 slúchadlo: Stlačte možnosti **Ponuka**  > **Kontakty** .

#### Krok 2

Stlačte tlačidlo **Viac**.

#### Krok 3

Zvýraznite položku **Pridať kontakt** a stlačte tlačidlo **Vybrať**.

#### Krok 4

Stlačte tlačidlo **Upraviť**.

- Krok 5** Zadajte meno kontaktu.
- Krok 6** Stlačte tlačidlo **Uložiť**.
- Krok 7** Zvýraznite položku **Práca**, **Mobil**, **Domov** alebo **Iné** a stlačte tlačidlo **Upraviť**.  
Musíte pridať aspoň jedno telefónne číslo.
- Krok 8** Zadajte číslo kontaktu a stlačte tlačidlo **Uložiť**.  
Ak urobíte chybu, stlačením tlačidla **Vymazať**  môžete odstrániť posledný zadaný znak.
- Krok 9** (voliteľné) Priradenie zvonenia ku kontaktu.  
a) Zvýraznite položku **Zvonenie** a stlačte **Upraviť**.  
b) Vyberte melódiu.  
Pomocou možnosti **Prehrať** si môžete vypočuť zvonenie  
c) Vyberte položku **Vybrať**.
- Krok 10** Stlačte tlačidlo **Uložiť**.
- Krok 11** Stlačte tlačidlo **Áno**.

---

#### Príbuzné témy



[Priradenie čísla rýchlej voľby](#), na strane 37

## Volanie lokálnemu kontaktu

Môžete zavolať kontaktu zo svojho zoznamu kontaktov. Ak je pre kontakt nastavených viacero telefónnych čísel, môžete vybrať číslo, na ktoré chcete volať.

#### Procedúra

---

- Krok 1**
- 6825 slúchadlo: Stlačte ľavé funkčné tlačidlo **Kontakty** .
  - 6823 slúchadlo: Stlačte možnosti **Ponuka**  > **Kontakty** .
- Krok 2** Zvýraznite niektorú položku.
- Krok 3** (voliteľné) Ak je pre kontakt nastavených viacero telefónnych čísel, stlačením tlačidla vpravo alebo vľavo na navigačnom kruhovom ovládači vyberte číslo, na ktoré chcete volať.
- Krok 4** Stlačte tlačidlo **Hovor**.
- 



## Úprava lokálneho kontaktu

Môžete upraviť položku kontaktu vo vašom zozname kontaktov.



### Procedúra

---



- Krok 1**
- 6825 slúchadlo: Stlačte ľavé funkčné tlačidlo **Kontakty** .
  - 6823 slúchadlo: Stlačte možnosti **Ponuka**  > **Kontakty** .
- Krok 2** Zvýraznite kontakt, ktorý chcete upraviť.
- Krok 3** Stlačte tlačidlo **Viac**.
- Krok 4** Vyberte položku **Upraviť kontakt**.
- Krok 5** Zvýraznite informácie, ktoré chcete zmeniť.
- a) Stlačte tlačidlo **Upraviť**.
  - b) Zmeňte informácie.
  - c) Stlačte tlačidlo **Uložiť**.
- Krok 6** Stlačením tlačidla **Uložiť** zmeňte položku kontaktu.
- 

## Odstránenie lokálneho kontaktu

Môžete odstrániť kontakt zo svojho zoznamu kontaktov.

### Procedúra

---

- Krok 1**
- 6825 slúchadlo: Stlačte ľavé funkčné tlačidlo **Kontakty** .
  - 6823 slúchadlo: Stlačte možnosti **Ponuka**  > **Kontakty** .
- Krok 2** Zvýraznite kontakt, ktorý chcete odstrániť.
- Krok 3** Stlačte tlačidlo **Viac**.
- Krok 4** Vyberte položku **Odstrániť kontakt**.
- Krok 5** Keď sa zobrazí výzva, stlačte **Áno**.
- 

## Odstránenie všetkých lokálnych kontaktov

Môžete odstrániť všetky kontakty zo svojho zoznamu kontaktov.

### Procedúra

---

- Krok 1**
- 6825 slúchadlo: Stlačte ľavé funkčné tlačidlo **Kontakty** .

- 6823 slúchadlo: Stlačte možnosti **Ponuka**  > **Kontakty** .

- Krok 2** Stlačte tlačidlo **Viac**.
- Krok 3** Vyberte položku **Odstrániť všetky kontakty**.
- Krok 4** Keď sa zobrazí výzva, stlačte **Áno**.

## Adresáre

Správca môže nakonfigurovať centrálny adresár pre vašu organizáciu. Môžete vyhľadať ľubovoľné číslo v tomto adresári a zavolať naň.

Adresár môžete otvoriť z hlavnej obrazovky alebo z **ponuky** .

## Volanie kontaktu z centrálného adresára

Môžete vyhľadať, zobrazit' a volať číslo z adresára. Typ vyhľadávania, ktorý môžete použiť, závisí od toho, ako váš správca nastavil adresár a dostupnosť podadresárov. Napríklad sa vám môžu zobrazit' **Všetky** adresáre pre všetkých ľudí vo vašej organizácii a samostatný záznam pre vaše oddelenie.

### Procedúra

- Krok 1** Stlačte tlačidlo **Adresár** .
- Krok 2** Vykonajte jednu z nasledujúcich činností:
- Posuňte sa nadol a zvýraznite niektorú položku.
  - Stlačte tlačidlo **Hľadať**, zadajte celé krstné meno používateľa alebo jeho časť a stlačte tlačidlo **Hľadať**.
- Krok 3** (voliteľné) Stlačte tlačidlo **Linka** a vyberte linku, cez ktorú chcete volať.
- Krok 4** Vyberte položku **Vybrať**.



## KAPITOLA 6

# Posledné hovory a hlasová schránka

- [Zoznam posledných hovorov, na strane 65](#)
- [Prístup do hlasovej schránky, na strane 67](#)

## Zoznam posledných hovorov

Váš telefón zhromažďuje informácie o všetkých volaniach na váš telefón a z neho a uloží ich do zoznamu Posledné. V zozname Posledné môžete:

- Zobrazit' všetky hovory.
- Zobrazit' všetky prijaté hovory.
- Zobrazit' všetky vytočené hovory.
- Zobrazit' všetky zmeškané hovory.

## Zobrazenie posledných hovorov

Slúchadlo uchováva denník posledných hovorov. V zozname Posledné sa môže uchovávať maximálne 50 hovorov. Môžete zobrazit' všetky hovory, hovory, ktoré ste prijali, hovory, ktoré ste vy uskutočnili (vytočené hovory) a zmeškané hovory.



### Procedúra

**Krok 1** Stlačte tlačidlo **Posledné** .

**Krok 2** Stlačením tlačidla vpravo alebo vľavo na navigačnom kruhovom ovládači  môžete zobrazit' rôzne zoznamy.

- **Všetky hov.**
- **Prijaté hovory**
- **Vytočené hovory**
- **Zmeškané hovory**



Ikona overenia, ktorá sa zobrazí vedľa telefónneho čísla, signalizuje, či hovor pochádza z platného alebo neznámeho zdroja, prípadne či overenie zlyhalo. Nasledujúce ikony overenia zobrazujú výsledok overenia:

-  – Platné
-  – Zlyhanie
-  – Neznáme

## Volanie kontaktom v zozname posledných hovorov

Môžete zavolať akémukoľvek kontaktu v zozname posledných hovorov.

### Procedúra

- Krok 1** Stlačte tlačidlo **Posledné** .
- Krok 2** Stlačením tlačidla vpravo alebo vľavo na navigačnom kruhovom ovládači  môžete zobraziť rôzne zoznamy.
- Krok 3** Zvýraznite želanú položku a stlačte tlačidlo **Hovor**.

### Príbuzné témy

[Spätné volanie pomocou kódu hviezdičky](#), na strane 48

## Pridať posledného volajúceho do zoznamu kontaktov

Informácie o poslednom volajúcom môžete pridať do zoznamu lokálnych kontaktov.

### Procedúra

- Krok 1** Stlačte tlačidlo **Posledné**.
- Krok 2** Označte posledného volajúceho.
- Krok 3** Stlačte tlačidlo **Viac**, označte možnosť **Uložiť ako kontakt** a stlačte položku **Vybrať**.
- Krok 4** Zvýraznite kategóriu telefónneho čísla a stlačte tlačidlo **Vybrať**.  
Číslo, ktoré volajúci používa na volanie sa pridá do poľa.
- Krok 5** Stlačením tlačidla **Uložiť** uložte číslo.
- Krok 6** (voliteľné) Ak chcete pridať ďalšie informácie, zvýraznite pole a stlačte možnosť **Pridať**.
- Krok 7** (voliteľné) Ak chcete informácie zmeniť, zvýraznite pole a vyberte možnosť **Nahradiť**.
- Krok 8** Stlačením tlačidla **Uložiť** uložte kontakt.

**Krok 9** Stlačením tlačidla **Áno** potvrdíte výber možnosti.

---

## Prístup do hlasovej schránky

K hlasovým správam môžete pristupovať priamo z telefónu. Prístup do systému hlasovej schránky vám musí nastaviť správca, ktorý vám vytvorí konto hlasovej schránky a tiež aj môže nastaviť telefón. Po nastavení môžete stlačením tlačidla **1**  získať prístup k svojej hlasovej schránke.

Ak nemáte poruke svoj telefón, do systému hlasovej schránky môžete zavolať z ľubovoľného zariadenia a získať tak prístup k svojej hlasovej schránke. Váš správca vám môže dať telefónne číslo na systém hlasovej schránky.

Keď máte hlasovú správu, v hornej časti obrazovky sa zobrazí ikona Hlasová schránka . Pokiaľ použijete telefónnu linku, môže zaznieť prerušovaný tón zo slúchadla, náhlavnej súpravy alebo reproduktora. Prerušovaný tón je špecifický pre konkrétnu linku. Zaznie len vtedy, keď používate linku, ktorá disponuje hlasovými správami.



**Poznámka** Keďže je každý systém hlasovej schránky iný, nedokážeme vám oznámiť, ako máte používať váš systém hlasovej schránky. Informácie o pokynoch pre hlasovú schránku nájdete v používateľskej dokumentácii systému hlasovej schránky alebo vám ich poskytne správca.

---

### Procedúra

---

**Krok 1** Stlačte a podržte **jedno** , kým sa nezobrazí hovor.

**Krok 2** Postupujte podľa hlasových pokynov.

---





## KAPITOLA 7

# Budík, zoznam núdzových výstrah a tlačidlá funkcií

- [Budík, na strane 69](#)
- [Zoznam núdzových výstrah, na strane 71](#)
- [Funkčné tlačidlá, na strane 72](#)

## Budík

Svoj telefón môžete používať ako budík. Keď zazvoní budík, môžete ho zrušiť alebo nastaviť telefón tak, aby zas zazvonil o niekoľko minút. Môžete nastaviť jednorazové budenie alebo opakovaný budík.

Zobrazí sa obrazovka **budíkov**:

- Jednorazová položka **budíka** zobrazuje čas budíka (ak je nastavený).
- Od vydania firmvéru 4.7 sa v časti **Opakovaný alarm** zobrazuje čas ďalšieho alarmu a vybraté dni alarmu (ak sú nastavené).
- Pri vydaní firmvéru V450 a V460 sa v časti **Opakujúci sa budík** zobrazuje čas ďalšieho budíka (ak je nastavený).
- Položka čas odkladu zobrazuje čas, ktorý uplynie pred opätovným zazvonením budíka.

## Nastavenie alarmu



Prostredníctvom časovača alarmu môžete telefón nastaviť tak, aby v konkrétnom čase zazvonil. Keď časovač vyprší a zazvoní telefón, v poli nastavenia alarmu sa zas nastaví hodnota **Vypnuté**.

Naraz môžete mať nastavený iba jeden jednorazový alarm.

### Procedúra

#### Krok 1

Stlačte tlačidlo **Ponuka** .





- Krok 2**
- 6825 slúchadlo: Vyberte možnosti **Alarmy**  > **Alarm**.
  - 6823 slúchadlo: Vyberte možnosti **Alarmy**  > **Alarm**.
- Krok 3** Nastavte čas alarmu.
- Stlačením tlačidla vpravo alebo vľavo na navigačnom kruhovom ovládači  sa môžete presúvať medzi poliami.
  - Stlačením tlačidla nahor alebo nadol na navigačnom kruhovom ovládači môžete zvýšiť alebo znížiť zadanie.
  - Zadajte telefónne číslo na klávesnici.
- Krok 4** Stlačte tlačidlo **Uložiť**.
- 

## Nastavenie opakovaného alarmu

Prostredníctvom časovača opakovaného alarmu môžete slúchadlo nastaviť tak, aby každý deň v konkrétnom čase zazvonilo. Naraz môžete mať v telefóne nastavený iba jeden opakovaný alarm.

### Procedúra

---



- Krok 1** Stlačte tlačidlo **Ponuka** .
- Krok 2**
- 6825 slúchadlo: Vyberte možnosti **Alarmy**  > **Opakovaný alarm**.
  - 6823 slúchadlo: Vyberte možnosti **Alarmy**  > **Opakovaný alarm**.
- Krok 3** Nastavte čas alarmu.
- Stlačením tlačidla vpravo alebo vľavo na navigačnom kruhovom ovládači  sa môžete presúvať medzi poliami.
  - Stlačením tlačidla nahor alebo nadol na navigačnom kruhovom ovládači môžete zvýšiť alebo znížiť zadanie.
  - Zadajte telefónne číslo na klávesnici.
- Krok 4** Stlačte tlačidlo **Uložiť**.
- Krok 5** Zvýraznite jednotlivé dni v týždni, kedy sa má spustiť alarm, a stlačte tlačidlo **Označiť**.
- Krok 6** Stlačte tlačidlo **Ok**.
-



## Nastavenie času odkladu

Keď zazvoní alarm a stlačíte tlačidlo **Odložiť**, alarm sa zas spustí v určenom čase. Predvolený odklad je 10 minút, môžete však nastaviť ľubovoľný odklad v rozsahu od 1 minúty do 10 minút.

### Procedúra

- 
- Krok 1** Stlačte tlačidlo **Ponuka** .
- Krok 2**
- 6825 slúchadlo: Vyberte možnosti **Alarmy**  > **Čas odkladu**.
  - 6823 slúchadlo: Vyberte možnosti **Alarmy**  > **Čas odkladu**.
- Krok 3** Vyberte čas odkladu.
- Krok 4** Vyberte položku **Vybrať**.
- 

## Reagovanie na alarm

Telefón v nastavenom čase alarmu zazvoní a môžete reagovať naň. Ak prebieha hovor, alarm nezazvoní, kým neukončíte hovor.

### Skôr ako začnete

Musí byť nastavený jednorazový alebo opakovaný alarm. Pozrite si časť [Nastavenie alarmu, na strane 69](#) alebo [Nastavenie opakovaného alarmu, na strane 70](#).

### Procedúra

Vykonajte jednu z nasledujúcich činností:

- Stlačte tlačidlo **Odložiť**, ak má alarm znova zazvoniť v určenom intervale (pozrite si časť [Nastavenie času odkladu, na strane 71](#)).
  - Stlačte tlačidlo **Zrušiť**.
- 

## Zoznam núdzových výstrah



Môžete zobrazíť zoznam núdzové poplašné zariadenia, ktoré ste dostali, ak sú nakonfigurované núdzové poplachy zvonil na telefóne.

### Príbuzné témy

[Odpoveď na výstražný \(tiesňový\) hovor](#), na strane 41

## Zobrazenie prijatých núdzových alarmov

### Procedúra

- 
- Krok 1** Stlačte tlačidlo **Ponuka** .
- Krok 2** Vyberte položku **Zoznam alarmov** .
- Krok 3** Ak existujú nejaké alarmy, stlačením tlačidla **Vybrať** zobrazíte informácie o alarme.
- 



## Funkčné tlačidlá

Môžete nastaviť funkčné klávesy (známe ako F-klávesy alebo rýchla voľba) na prístup k telefónnym číslam. Môžete napríklad nastaviť funkčný kláves alebo rýchlu voľbu na vytočenie oddelenia zabezpečenia. Po nastavení funkčného klávesu alebo rýchlej voľby ich môžete pridať do svojho zoznamu rýchlych volieb.

V modeli 6825 slúchadlo sa tieto tlačidlá nazývajú funkčné klávesy, zatiaľ čo v modeli 6823 slúchadlo ide o rýchle voľby.

## Nastavenie funkčného klávesu



### Procedúra

- 
- Krok 1** Stlačte tlačidlo **Ponuka** .
- Krok 2**
- 6825 slúchadlo: Vyberte možnosť **Funkčné klávesy** .
  - 6823 slúchadlo: Vyberte možnosť **Rýchla voľba** .
- Krok 3** Stlačte tlačidlo **Viac**.
- Krok 4**
- 6825 slúchadlo: Vyberte možnosť **Pridať funkčný kláves**.
  - 6823 slúchadlo: Vyberte možnosť **Pridať rýchlu voľbu**.
- Krok 5** Zvýraznite pole **Názov** a stlačte tlačidlo **Upraviť**.
- Krok 6** Zadajte názov.
- Krok 7** Stlačte tlačidlo **Uložiť**.
- Krok 8** Zvýraznite pole **Číslo** a stlačte tlačidlo **Upraviť**.
- Krok 9** Zadajte číslo.
- Krok 10** Stlačte tlačidlo **Uložiť**.
- Krok 11** Stlačte tlačidlo **Áno**.
-

## Uskutočnenie hovoru pomocou funkčného klávesu alebo rýchlej voľby

Hovor s osobou môžete uskutočniť pomocou funkčného klávesu alebo zadania rýchlej voľby.

### Procedúra

- 
- Krok 1** Stlačte tlačidlo **Ponuka** .
- Krok 2**
- 6825 slúchadlo: Vyberte možnosť **Funkčné klávesy** .
  - 6823 slúchadlo: Vyberte možnosť **Rýchla voľba** .
- Krok 3** Vyberte želanú položku a stlačte tlačidlo **Hovor**.
- 



## Pridanie funkčného klávesu alebo rýchlej voľby do zoznamu rýchlych volieb

Do zoznamu rýchlych volieb môžete pridať funkčný kláves alebo rýchlu voľbu.

### Skôr ako začnete



Potrebuje mať definovaný funkčný kláves alebo rýchlu voľbu.

### Procedúra

- 
- Krok 1** Stlačte tlačidlo **Ponuka** .
- Krok 2**
- 6825 slúchadlo: Vyberte možnosť **Funkčné klávesy** .
  - 6823 slúchadlo: Vyberte možnosť **Rýchla voľba** .
- Krok 3** Zvýraznite niektorú položku.
- Krok 4** Stlačte tlačidlo **Viac**.
- Krok 5** Vyberte položku **Rýchla voľba**.
- Krok 6** Vykonajte jednu z nasledujúcich činností.
- Vyberte prázdnu položku a stlačte tlačidlo **Pridať**.
  - Vyberte existujúcu rýchlu voľbu a stlačte tlačidlo **Nahradiť**.
  - Vyberte existujúcu rýchlu voľbu a postupujte takto:
    - 6825 slúchadlo: Stlačte možnosti **Odstrániť** > **Pridať**.
    - 6823 slúchadlo: Stlačte **Zrušiť priradenie** > **Pridať**.
-



## Odstránenie funkčného klávesu alebo rýchlej voľby

### Procedúra

- 
- Krok 1** Stlačte tlačidlo **Ponuka** .
- Krok 2**
- 6825 slúchadlo: Vyberte možnosť **Funkčné klávesy** .
  - 6823 slúchadlo: Vyberte možnosť **Rýchla voľba** .
- Krok 3** Vyberte položku a stlačte tlačidlo **Viac**.
- Krok 4**
- 6825 slúchadlo: Vyberte možnosť **Odstrániť funkčný kláves**.
  - 6823 slúchadlo: Vyberte možnosť **Odstrániť rýchlu voľbu**.
- Krok 5** Stlačte tlačidlo **Áno**.
- 

## Odstránenie všetkých funkčných tlačidiel alebo rýchlych volieb

### Procedúra



- 
- Krok 1** Stlačte tlačidlo **Ponuka** .
- Krok 2**
- 6825 slúchadlo: Vyberte možnosť **Funkčné klávesy** .
  - 6823 slúchadlo: Vyberte možnosť **Rýchla voľba** .
- Krok 3** Stlačte tlačidlo **Viac**.
- Krok 4**
- 6825 slúchadlo: Vyberte možnosť **Odstrániť všetky funkčné tlačidlá**.
  - 6823 slúchadlo: Vyberte možnosť **Odstrániť všetky rýchle voľby**.
- Krok 5** Stlačte tlačidlo **Áno**.
- 

## Zobrazenie zoznamu rýchlych volieb

### Procedúra

- 
- Krok 1** Stlačte tlačidlo **Ponuka** .

**Krok 2**

- 6825 slúchadlo: Vyberte možnosť **Funkčné klávesy** .
- 6823 slúchadlo: Vyberte možnosť **Rýchla voľba** .

**Krok 3**

Stlačte tlačidlo **Viac**.

**Krok 4**

- 6825 slúchadlo: Vyberte možnosť **Rýchla voľba** .
  - 6823 slúchadlo: Vyberte možnosť **Rýchla voľba** .
-





## KAPITOLA 8

# Nastavenia

---

- [Ponuka Nastavenia, na strane 77](#)
- [Nastavenie hlasitosti zvonenia prichádzajúceho hovoru, na strane 93](#)
- [Zmena hlasitosti počas hovoru, na strane 94](#)

## Ponuka Nastavenia

V ponuke **Nastavenia** si môžete prispôbiť slúchadlo.

### Nastavenia zvuku



#### Nastavenie tichého režimu z ponuky Nastavenia

Môžete zakázať zvonenie slúchadla pri prichádzajúcom hovore. Toto sa nazýva tichý režim.

Keď je slúchadlo v tichom režime, zobrazovať na obrazovke, prichádzajúce hovory, ale slúchadlo nedokáže prehrať zvonenie.

#### Procedúra

---



- Krok 1** Stlačte tlačidlo **Ponuka** .
- Krok 2** Vyberte položku **Nastavenia**  > **Nastavenia zvuku**.
- Krok 3** Zvýraznite možnosť **Tichý**.
- Krok 4** Stlačte tlačidlo **Vypnuté**, ak slúchadlo má zvonieť, alebo stlačte tlačidlo **Zapnuté**, ak chcete zakázať zvonenie.
- 

#### Nastavenie hlasitosti zvonenia z ponuky Nastavenia

Môžete zmeniť hlasitosť zvonenia. Táto hlasitosť nemá vplyv na úroveň hlasitosti počas hovoru.

### Procedúra

---

- Krok 1** Stlačte tlačidlo **Ponuka** .
- Krok 2** Vyberte možnosti **Nastavenia**  > **Nastavenia zvuku** > **Hlasitosť zvonenia**.
- Krok 3** Stlačte tlačidlo doprava alebo doľava na navigačnom paneli .
- Krok 4** Stlačením tlačidla **OK** uložte úroveň.
- 

### Príbuzné témy

[Nastavenie hlasitosti zvonenia prichádzajúceho hovoru](#), na strane 93



## Nastavenie tónu zvonenia pre rôzne typy hovorov

Môžete nastaviť rôzne zvonenia pre tieto typy hovorov:

- Normálny hovor
- Normálna správa
- Urgentná správa
- Stav núdze – vysoký, stredný a nízky
- Výstraha

### Procedúra

---

- Krok 1** Stlačte tlačidlo **Ponuka** .
- Krok 2** Vyberte položku **Nastavenia**  > **Nastavenia zvuku**.
- Krok 3** Vyberte zvonenie, ktoré chcete zmeniť.
- 6823 slúchadlo: Melódia zvonenia
  - 6825 slúchadlo:
    - Melódia zvonenia
    - Zvonenie – normálne správy
    - Zvonenie – súrne správy
    - zvonenie pri núdzovom stave
    - Zvonenie v stave núdze. – vysoký
    - Zvonenie v stave núdze. – stredný
    - Zvonenie v stave núdze. – nízky





- tón upozornenia

- Krok 4** Stlačením tlačidla nahor alebo nadol na navigačnom paneli  zvýraznite tón.
- Krok 5** Stlačením tlačidla **Prehrať** môžete prehrať tón.
- Krok 6** Stlačením tlačidla **Vybrať** uložíte tón.

## Nastavenie zvonenia pre hlasné prostredie

Hlasný tón zvonenia môžete nastaviť tak, aby ste zvuk počuli v telefóne aj v hlučnom prostredí. Týmto nastavením sa prepíše vlastné zvonenie pre lokálny kontakt. Toto nastavenie však umožňuje úpravu hlasitosti v telefóne a zvonenie bude počuteľné v telefóne aj v tichom režime.

### Procedúra



- Krok 1** Stlačte tlačidlo **Ponuka** .
- Krok 2** Vyberte možnosť **Nastavenia**  > **Nastavenia zvuku** > **Tón zvonenia**.
- Krok 3** Stlačením tlačidla  nahor alebo nadol na navigačnom paneli zvýrazníte **Hlasné zvonenie**.
- Krok 4** (Voliteľné) Stlačením tlačidla **Prehrať** si môžete vypočuť zvuk.
- Krok 5** Stlačením tlačidla **Vybrať** uložíte tón.

## Nastavenie hlasitosti výstrahy

Môžete zmeniť hlasitosť tónu, ktorý sa prehrá po stlačení tlačidla **Núdzový stav** .

V zariadení 6823 slúchadlo nemožno zmeniť hlasitosť výstrahy.

### Procedúra



- Krok 1** Stlačte tlačidlo **Ponuka** .
- Krok 2** Vyberte možnosti **Nastavenia**  > **Nastavenia zvuku** > **Hlasitosť upozornenia**.
- Krok 3** Stlačte tlačidlo doprava alebo doľava na navigačnom paneli .
- Krok 4** Stlačením tlačidla **OK** uložte úroveň.

## Nastavenie režimu vibrovania telefónu

Svoje slúchadlo môžete nastaviť tak, aby pri prichádzajúcom hovore vibrovalo.

V zariadení 6823 slúchadlo nie je možné nastaviť režim vibrovania.



### Procedúra

- 
- Krok 1** Stlačte tlačidlo **Ponuka** .
- Krok 2** Vyberte možnosti **Nastavenia**  > **Nastavenia zvuku** > **Vibrovať**.
- Krok 3** Zvýraznite požadovanú možnosť.
- **Vypnuté** (predvolené): slúchadlo nebude nevibrovať pri prichádzajúcom hovore.
  - **Vibrácia, nasledovaná zvoním**: slúchadlo najskôr zavibruje a potom zazvoní pri prichádzajúcom hovore.
  - **Len vibrácia**: slúchadlo bude vibrovať pri prichádzajúcom hovore. Nezaznie zvonenie.
  - **Vibrovanie a zvonenie**: slúchadlo bude súčasne vibrovať a zvonieť pri prichádzajúcom hovore.
- Krok 4** Stlačením tlačidla **Vybrať** uložte nastavenie.
- 

## Nastavenie tónu pri stlačení klávesu

Môžete nastaviť zvuk, ktorý zaznie pri stlačení tlačidla.

### Procedúra



- 
- Krok 1** Stlačte tlačidlo **Ponuka** .
- Krok 2** Vyberte možnosti **Nastavenia**  > **Nastavenia zvuku** > **Zvuk tlačidla**.
- Krok 3** Zvýraznite požadovanú možnosť.
- **Tichý** (predvolené): keď stlačíte tlačidlo, telefón nevydá žiadny zvuk.
  - **Kliknutie**: keď stlačíte tlačidlo, zaznie kliknutie.
  - **Tón**: keď stlačíte tlačidlo, zaznie tón.
- Krok 4** Stlačením tlačidla **Vybrať** uložte nastavenie.
- 

## Nastavenie zvuku potvrdenia

Môžete nastaviť, aby slúchadlo prehralo tón, keď zmeníte niektoré nastavenie v slúchadle.

### Procedúra

---

- Krok 1** Stlačte tlačidlo **Ponuka** .
- Krok 2** Vyberte položku **Nastavenia**  > **Nastavenia zvuku**.
- Krok 3** Zvýraznite položku **Zvuk potvrdenia**.
- Krok 4** Stlačte tlačidlo **Vypnuté**, ak chcete zakázať prehranie tónu, alebo stlačte **Zapnuté**, ak má slúchadlo prehrať tón.
- 

## Nastavenie upozornenia pokrytia signálom



Ak počas hovoru chodíte, je jednoduché dostať sa mimo dosahu základňovej stanice či opakovača. Keď prejdete mimo dosah, hovor náhle spadne.

Slúchadlo môžete nastaviť tak, aby vám poskytol tón, keď sa signál zo základňovej stanice alebo opakovača stane príliš slabým. Keď počujete tón, budete vedieť, že sa približujete k základňovej stanici či opakovaču.

Ak netelefonujete a prejdete mimo dosah, zobrazí sa vám na obrazovke .

### Procedúra

---



- Krok 1** Stlačte tlačidlo **Ponuka** .
- Krok 2** Vyberte položku **Nastavenia**  > **Nastavenia zvuku**.
- Krok 3** Zvýraznite **pokrytie upozornenie**.
- Krok 4** Stlačte tlačidlo **Vypnuté**, ak chcete zakázať prehranie tónu, alebo stlačte **Zapnuté**, ak má slúchadlo prehrať tón.
- 

## Nastavenie upozornenia na nabitie

Môžete nastaviť, aby slúchadlo prehralo tón, keď slúchadlo pripojíte k nabíjačke.

### Procedúra

---

- Krok 1** Stlačte tlačidlo **Ponuka** .
- Krok 2** Vyberte položku **Nastavenia**  > **Nastavenia zvuku**.
- Krok 3** Zvýraznite položku **Upozornenie na nabitie**.

- Krok 4** Stlačte tlačidlo **Vypnuté**, ak chcete zakázať prehranie tónu, alebo stlačte **Zapnuté**, ak má slúchadlo prehrať tón.
- 



## Ponuka Čas a dátum

### Nastavenie formátu času

Môžete nastaviť spôsob zobrazenia času na slúchadle.

#### Procedúra

---

- Krok 1** Stlačte tlačidlo **Ponuka** .
- Krok 2** Vyberte položku **Nastavenia**  > **Čas a dátum** > **Čas**.
- Krok 3** Stlačte tlačidlo **Formát**.
- Krok 4** Zvýraznite požadovanú možnosť.
- **24-hodinový** (predvolené): čas sa zobrazí v 24-hodinovom formáte.
  - **dop./pop.:** čas sa zobrazí v 12-hodinovom formáte.
- Krok 5** Stlačením tlačidla **Vybrať** uložte nastavenie.
- 



### Nastavenie formátu dátumu

Môžete nastaviť spôsob zobrazenia dátumu na slúchadle.

Možnosti v rámci tohto postupu používajú dátum 24. augusta 2018. Tieto možnosti predstavujú spôsob zobrazenia dátumu na telefóne.

#### Procedúra

---

- Krok 1** Stlačte tlačidlo **Ponuka** .
- Krok 2** Vyberte položku **Nastavenia**  > **Čas a dátum** > **Dátum**.
- Krok 3** Stlačte tlačidlo **Formát**.
- Krok 4** Zvýraznite požadovanú možnosť.
- **24-08-2018** (predvolené): dátum zobrazíť vo formáte dd-mm-rrrr.
  - **08/24/2018**: dátum zobrazíť vo formáte mm/dd/rrrr.
  - **24-Aug-2018**: dátum zobrazíť vo formáte dd-mmm-rrrr.
  - **24/08/2018**: dátum zobrazíť vo formáte dd/mm/rrrr.
  - **24.08.2018**: dátum zobrazíť vo formáte dd.mm.rrrr.

- **2018-08-24**: dátum zobrazíť vo formáte rrrr-mm-dd.

**Krok 5** Stlačením tlačidla **Vybrať** uložte nastavenie.

---

## Nastavenie jazyka telefónu

Môžete nastaviť jazyk telefónu.

### Procedúra

---

- Krok 1** Stlačte tlačidlo **Ponuka** .
- Krok 2** Vyberte položku **Nastavenia**  > **Jazyk**.
- Krok 3** Zvýraznite niektorý z týchto jazykov:
- Slovenčina
  - Español
  - Deutsch
  - Francais
  - Italiano
  - Holandčina
  - Português
  - Dansk
  - Svenska
  - Turkce
  - Polski
  - Ruština
  - Norsk
  - Slovenian
  - Čeština
  - Hrvatski
  - Srpski
  - Magyar

**Krok 4** Stlačením tlačidla **Vybrať** uložte nastavenie.



---

## Nastavenie kontroliek telefónu

Kontrolky v hornej časti telefónu môžu svietiť nazeleno, načerveno alebo nažltlo. Môžete nastaviť farbu, ktorá sa má použiť v konkrétnych situáciách.

### Procedúra

---



- Krok 1** Stlačte tlačidlo **Ponuka** .
- Krok 2** Vyberte položku **Nastavenia**  > **Kontrolky**.
- Krok 3** Vyberte požadované nastavenie kontrolky.
- **Zelená kontrolka**
  - **Oranžová LED kontrolka**
  - **Červená kontrolka**
- Krok 4** Zvýraznite požadovanú možnosť rozsvietenia kontroly.
- **Vypnuté:** kontrolka sa nerozsvieti.
  - **Zmeškaný hovor:** kontrolka sa rozsvieti pri zmeškanom hovore.
  - **Hlasová správa:** kontrolka sa rozsvieti pri hlasovej správe.
  - **Slabá batéria:** kontrolka sa rozsvieti, keď bude úroveň nabitia batérie telefónu nízka.
- Krok 5** Stlačením tlačidla **Vybrať** uložte nastavenie.
- 

## Nastavenie časovača vypnutia obrazovky

Telefón môžete nakonfigurovať tak, aby sa obrazovka vypla po uplynutí určenej doby. Skôr ako by sa obrazovka vypla, uplynutí určitej doby nečinnosti stmavne.

### Procedúra

---

- Krok 1** Stlačte tlačidlo **Ponuka** .
- Krok 2** Vyberte **Nastavenia**  > **Šetrenie energie**.
- Krok 3** Zvýraznite požadovanú možnosť.
- **5 sekúnd:** obrazovka stmavne po 2 sekundách a vypne sa po 5 sekundách.
  - **10 sekúnd:** obrazovka stmavne po 5 sekundách a vypne sa po 10 sekundách.
  - **20 sekúnd:** obrazovka stmavne po 5 sekundách a vypne sa po 20 sekundách.

- **30 sekúnd**: obrazovka stmavne po 10 sekundách a vypne sa po 30 sekundách.
- **45 sekúnd**: obrazovka stmavne po 10 sekundách a vypne sa po 45 sekundách.
- **60 sekúnd**: obrazovka stmavne po 10 sekundách a vypne sa po 60 sekundách.

**Krok 4** Stlačením tlačidla **Vybrať** uložte nastavenie.

## Ponuka Zabezpečenie

### Nastavenie zámku slúchadla a kódu PIN



Slúchadlo môžete nastaviť tak, aby vyžadoval kód PIN na odomknutie.



**Poznámka** Keď je klávesnica uzamknutá, možno vytočiť len núdzové čísla.

Predvolený kód PIN je 0000.

#### Procedúra

- Krok 1** Stlačte tlačidlo **Ponuka** .
- Krok 2** Vyberte položku **Nastavenia**  > **Zabezpečenie** > **Zámok telefónu**.
- Krok 3** Zadajte kód PIN a stlačte tlačidlo **OK**.
- Krok 4** Zvýraznite položku **Zámok telefónu**.
- Krok 5** Stlačte tlačidlo **Vypnuté**, ak sa nemá vyžadovať kód PIN, alebo **Zapnuté**, ak sa má vyžadovať kód PIN.
- Krok 6** Vyberte položku **Zmeniť kód PIN**.
- Krok 7** Zadajte nový kód PIN a stlačte tlačidlo **OK**.  
Kód PIN musí pozostávať zo štyroch čísiel.
- Krok 8** Stlačením tlačidla **Vybrať** uložte nastavenie.

#### Príbuzné témy

- [Zamknutie klávesnice telefónu](#), na strane 8
- [Odomknutie klávesnice slúchadla](#), na strane 9

### Nastavenie časovača pre automatické uzamknutie slúchadla



Môžete nastaviť slúchadlo zablokovanie klávesnice po určitou dĺžkou nečinnosti. Ak sa klávesnica uzamkne, budete ju musieť odomknúť, aby ste ju mohli používať.



**Poznámka** Keď je klávesnica uzamknutá, možno vytočiť len núdzové čísla.

### Procedúra

---

- Krok 1** Stlačte tlačidlo **Ponuka** .
- Krok 2** Vyberte položku **Nastavenia**  > **Zabezpečenie** > **Automatický zámok klávesnice**.
- Krok 3** Zvýraznite požadovanú možnosť.
- **Vypnuté** (predvolené): klávesnica sa nikdy neuzamkne.
  - **15 sekúnd**: klávesnica sa uzamkne po 15 sekundách.
  - **30 sekúnd**: klávesnica sa uzamkne po 30 sekundách.
  - **45 sekúnd**: klávesnica sa uzamkne po 45 sekundách.
  - **1 minúta**: klávesnica sa uzamkne po 1 minúte.
  - **2 minúty**: klávesnica sa uzamkne po 2 minútach.
  - **3 minúty**: klávesnica sa uzamkne po 3 minútach.
  - **4 minúty**: klávesnica sa uzamkne po 4 minútach.
  - **5 minúty**: klávesnica sa uzamkne po 5 minútach.
- Krok 4** Stlačením tlačidla **Vybrať** uložte nastavenie.
- 

### Príbuzné témy

[Zamknutie klávesnice telefónu](#), na strane 8

[Odomknutie klávesnice slúchadla](#), na strane 9



## Zmena kódu PIN pre nastavenia

Telefón môžete nastaviť tak, aby vyžadoval kód PIN pred obnovením predvolených nastavení.

Predvolený kód PIN je 0000.

### Procedúra

---

- Krok 1** Stlačte tlačidlo **Ponuka** .
- Krok 2** Vyberte položku **Nastavenia**  > **Zabezpečenie** > **Zmeniť kód PIN**.
- Krok 3** Zadajte aktuálny kód PIN a stlačte tlačidlo **OK**.
- Krok 4** Zadajte nový kód PIN a stlačte tlačidlo **OK**.
- Kód PIN musí pozostávať zo štyroch čísiel.
- Krok 5** Stlačením tlačidla **Vybrať** uložte nastavenie.
- 



## Nastavenie názvu telefónu

Slúchadlu môžete dať názov. Názov sa zobrazí na hlavnej obrazovke slúchadla.



### Procedúra

---

- Krok 1** Stlačte tlačidlo **Ponuka** .
- Krok 2** Vyberte položku **Nastavenia**  > **Názov telefónu**.
- Krok 3** Zadajte názov na klávesnici.
- Krok 4** (voliteľné) Ak chcete napísať špeciálne symboly, stlačte tlačidlo **Symbol** alebo stredné funkčné tlačidlo, prejdite požadovaný symbol a stlačte tlačidlo **Vybrať**.
- Krok 5** (voliteľné) Ak chcete odstrániť posledný znak, stlačte tlačidlo **Vymazať** .
- Krok 6** Stlačte tlačidlo **Uložiť**.
- 

## Vyberte predvolenú linku

Ak máte viacero liniek, môžete vybrať linku, ktorú chcete použiť ako primárnu linku. Ak ju potrebujete použiť, môžete si vybrať sekundárnu linku.

### Procedúra

---



- Krok 1** Stlačte tlačidlo **Ponuka** .
- Krok 2** Zvoľte možnosť **Nastavenia**  > **Linka**.
- Krok 3** Zvýraznite linku, ktorú chcete použiť ako primárnu linku.
- Krok 4** Stlačte tlačidlo **Uložiť**.
- 

## Nastavenie automatického prijímania hovorov na slúchadle DECT

Môžete nastaviť, ako sa má slúchadlo správať pri prichádzajúcich hovoroch.

### Procedúra

---

- Krok 1** Stlačte tlačidlo **Ponuka** .
- Krok 2** Vyberte položku **Nastavenia**  > **Automatická odpoveď**.
- Krok 3** Zvýraznite požadovanú možnosť.
- **Normálne** (predvolené): hovor prijmete stlačením tlačidla **Prijat'/Odoslať** .
  - **Ľubovoľné tlačidlo**: hovor prijmete stlačením ľubovoľného tlačidla.

- **Automatické:** prichádzajúci hovor sa prijme automaticky.

**Krok 4** Stlačením tlačidla **Vybrať** uložte nastavenie.

---

## Povolenie zvonenia slúchadla počas nabíjania

Ak nechcete, aby telefón zvonil počas nabíjania, môžete vypnúť zvonenie. Prichádzajúce hovory sa však budú naďalej zobrazovať na obrazovke.

### Procedúra

---

**Krok 1** Stlačte tlačidlo **Ponuka** .

**Krok 2** Vyberte položku **Nastavenia**  > **Tiché nabíjanie**.

**Krok 3** Zvýraznite požadovanú možnosť.

- **Vypnuté** (predvolené): telefón bude zvoniť počas nabíjania.
- **Tichý:** telefón nebude zvoniť počas nabíjania.

**Krok 4** Stlačením tlačidla **Vybrať** uložte nastavenie.

---

## Nastavenie režimu Nevyrušovať

Slúchadlo môžete nastaviť tak, aby pri prichádzajúcich hovoroch nezvonilo. Táto funkcia sa nazýva režim

Nevyrušovať. V tomto režime sa zobrazí ikona DND  v hornej časti obrazoviek. Keď vám niekto zavolá, kým je aktívny režim Nevyrušovať, hovor sa presmeruje do odkazovej schránky.

V režime Nevyrušovať sa mnohé ikony, ktoré sa zobrazujú na vrchu obrazovky, iné ako v normálnom režime.

Ak chcete používať túto funkciu, správca musí povoliť režim Nevyrušovať.

### Procedúra

---

**Krok 1** Stlačte tlačidlo **Ponuka** .

**Krok 2** Vyberte položku **Nastavenia**  > **Nevyrušovať**.

**Krok 3** Zvýraznite požadovanú možnosť.

- **Zakázané** (predvolené): režim Nevyrušovať je zakázaný.
- **Zapnuté:** režim Nevyrušovať je povolený.

**Krok 4** Stlačením tlačidla **Vybrať** uložte nastavenie.



---

### Príbuzné témy

- [Povolenie a zakázanie režimu Nevyrušovať pomocou kódu hviezdičky](#), na strane 50  
[Ikony v hornej časti obrazovky](#), na strane 15

## Skrytie ID volajúceho pri uskutočnení hovoru

### Procedúra

- 
- Krok 1** Stlačte tlačidlo **Ponuka** .
- Krok 2** Vyberte položku **Nastavenia**  > **Skryť číslo**.
- Krok 3** Zvýraznite požadovanú možnosť.
- **Vypnuté** (predvolené): vždy sa bude posilať vaše ID volajúceho.
  - **Zapnuté pre ďalší hovor**: vaše ID volajúceho sa pri ďalšom hovore nepošle. Pri následných hovoroch sa bude posilať ID volajúceho.
  - **Vždy zapnuté**: slúchadlo nikdy nebude posilať ID volajúceho.
- Krok 4** Stlačením tlačidla **Vybrať** uložte nastavenie.
- 

### Príbuzné témy



- [Blokovanie a odblokovanie informácií o volajúcom pomocou kódu hviezdičky](#), na strane 49

## Ponuka presmerovania hovoru

### Nastavenie nepodmieneného presmerovania hovorov

Telefón môžete nastaviť tak, aby všetky hovory presmeroval na určené telefónne číslo. Keď sa hovory z telefónu presmerovávajú, v hornej časti obrazovky sa zobrazí ikona presmerovania hovorov .

### Procedúra

- 
- Krok 1** Stlačte tlačidlo **Ponuka** .
- Krok 2** Vyberte **Nastavenia**  > **Presmerovanie hovorov** > **Nepodmienené presmerovanie**.
- Krok 3** Zvýraznite položku **Nepodmienené presmerovanie**.
- Krok 4** Stlačením položky **Vypnúť** vypnete túto funkciu, kým stlačením položky **Zapnúť** ju zapnete.
- Krok 5** Zvýraznite položku **Presmerovať na** a zadajte telefónne číslo, na ktorom sa má hovor prijať.
- Krok 6** Stlačením tlačidla **Vybrať** uložte nastavenie.
-



**Príbuzné témy**

Aktivovanie a deaktivovanie funkcie presmerovania všetkých hovorov pomocou kódov hviezdinky, na strane 48

**Nastavenie presmerovania hovoru pri neprijatí hovoru**

Telefón môžete nastaviť tak, aby neprijaté hovory presmeroval na určené telefónne číslo. Keď sa hovory z telefónu presmerovávajú, v hornej časti obrazovky sa zobrazí ikona presmerovania hovorov .



**Procedúra**

- 
- Krok 1** Stlačte tlačidlo **Ponuka** .
  - Krok 2** Vyberte položku **Nastavenia**  > **Presmerovanie hovorov** > **Presmerovať, ak volaný neprijíma**.
  - Krok 3** Zvýraznite položku **Presmerovať, ak volaný neprijíma**.
  - Krok 4** Stlačením položky **Vypnúť** vypnete túto funkciu, kým stlačením položky **Zapnúť** ju zapnete.
  - Krok 5** Zvýraznite položku **Presmerovať na** a zadajte telefónne číslo, na ktorom sa má hovor prijať.
  - Krok 6** Zvýraznite položku **Presmerovať po (s)** a zadajte čas v sekundách, po ktorom sa hovor presmeruje.
  - Krok 7** Stlačením tlačidla **Vybrať** uložte nastavenie.
- 

**Nastavenie presmerovania hovoru, keď je linka obsadená**

Slúchadlo môžete nastaviť tak, aby hovory presmeroval na určené telefónne číslo, keď práve prebieha iný hovor (linka je obsadená). Keď sa hovory z telefónu presmerovávajú, v hornej časti obrazovky sa zobrazí ikona presmerovania hovorov .



**Procedúra**

- 
- Krok 1** Stlačte tlačidlo **Ponuka** .
  - Krok 2** Vyberte položku **Nastavenia**  > **Presmerovanie hovorov** > **Presmerovať, ak je linka obsadená**.
  - Krok 3** Zvýraznite položku **Presmerovať, ak je linka obsadená**.
  - Krok 4** Stlačením položky **Vypnúť** vypnete túto funkciu, kým stlačením položky **Zapnúť** ju zapnete.
  - Krok 5** Zvýraznite položku **Presmerovať na** a zadajte telefónne číslo, na ktorom sa má hovor prijať.
  - Krok 6** Stlačením tlačidla **Vybrať** uložte nastavenie.
- 

**Nastavenie šetriča obrazovky pri nečinnosti**

Môžete nastaviť, čo sa má zobrazovať na obrazovke, kým sa telefón nabíja.



### Procedúra

- 
- Krok 1** Stlačte tlačidlo **Ponuka** .
- Krok 2** Vyberte položku **Nastavenia**  > **Šetrič obrazovky pri nečinnosti**.
- Krok 3** Zvýraznite požadovanú možnosť.
- **Vypnuté** (predvolené): obrazovka sa vypne po čase nastavenom podľa pokynov v časti [Nastavenie časovača vypnutia obrazovky, na strane 84](#).
  - **Hodiny pri nečinnosti (stlmené)**: na obrazovke sa zobrazia stlmené hodiny.
  - **Úvodný obrázok (stlmené)**: na obrazovke sa zobrazí stlmená úvodná grafika.
- Krok 4** Stlačením tlačidla **Vybrať** uložte nastavenie.
- 

## Nastavenie hodín nečinnosti

Môžete nastaviť, či sa má na domovskej obrazovke zobrazit' čas, keď je slúchadlo nečinné.

### Procedúra

- 
- Krok 1** Stlačte tlačidlo **Ponuka** .
- Krok 2** Vyberte položku **Nastavenia**  > **Hodiny pri nečinnosti**.
- Krok 3** Zvýraznite požadovanú možnosť.
- **Vypnuté**: čas sa nezobrazí na domovskej obrazovke.
  - **Zapnuté** (predvolené): čas sa zobrazí na domovskej obrazovke.
- Krok 4** Stlačením tlačidla **Vybrať** uložte nastavenie.
- 

## Ponuka Bluetooth

So svojim telefónom môžete použiť náhlavnú súpravu Bluetooth®. Ak chcete používať náhlavnú súpravu, je potrebné zapnúť funkciu Bluetooth a spárovať (pripojiť) náhlavnú súpravu s telefónom.

Zariadenie 6823 slúchadlo nepodporuje rozhranie Bluetooth.

## Bluetooth a váš telefón



Pripojenia Bluetooth najlepšie fungujú vtedy, keď sa nachádzate od 1 do 2 metrov od telefónu, pričom však môžu fungovať až do vzdialenosti 20 metrov. Pripojenie Bluetooth môže strácať na kvalite, ak máte medzi telefónom a pripojeným zariadením bariéru (stenu, dvere, okno), veľký kovový objekt alebo iné elektronické zariadenia.

## Povolenie funkcie Bluetooth

So svojim telefónom môžete použiť náhlavnú súpravu Bluetooth®. Funkcia Bluetooth je predvolene vypnutá. Keď je funkcia Bluetooth zapnutá, telefón spotrebúva viac energie z batérie.

Keď je zapnutá funkcia Bluetooth, v hornej časti obrazovky sa zobrazuje ikona Bluetooth . Keď s telefónom spárujete náhlavnú súpravu Bluetooth, táto ikona sa zmení.



### Procedúra

- 
- Krok 1** Stlačte tlačidlo **Ponuka** .
- Krok 2** Vyberte položku **Nastavenia**  > **Bluetooth** > **Povoliť alebo zakázať**.
- Krok 3** Stlačte tlačidlo **Áno**, ak chcete zapnúť funkciu Bluetooth, alebo **Nie**, ak chcete vypnúť funkciu Bluetooth.
- 

## Vyhľadanie a spárovanie zariadenia Bluetooth



Môžete zobraziť zoznam spárovaných zariadení Bluetooth®.

### Procedúra

- 
- Krok 1** Stlačte tlačidlo **Ponuka** .
- Krok 2** Vyberte položku **Nastavenia**  > **Bluetooth** > **Vyhľadať zariadenia**.
- Krok 3** Zvýraznite svoju náhlavnú súpravu v zozname a stlačte tlačidlo **Vybrať**.
- 

## Správa spárovaných zariadení Bluetooth

### Procedúra

- 
- Krok 1** Stlačte tlačidlo **Ponuka** .
- Krok 2** Vyberte položku **Nastavenia**  > **Bluetooth** > **Spárované zariadenia**.
- Krok 3** Zvýraznite náhlavnú súpravu, ktorú chcete spravovať, a vykonajte niektorú z týchto akcií:
- Stlačte tlačidlo **Odpojiť**, ak chcete odpojiť pripojenú náhlavnú súpravu. Náhlavná súprava zostane spárovaná s telefónom, nebude však aktívna. Ak sa chcete znova pripojiť k náhlavnej súprave, musíte stlačiť tlačidlo **Pripojiť**.
  - Stlačte tlačidlo **Ďalšie** a vyberte možnosť **Zmeniť názov**, ak chcete upraviť názov náhlavnej súpravy.



- Stlačte tlačidlo **Ďalšie** a vyberte možnosť **Odstrániť všetko**, ak chcete odstrániť všetky náhlavné súpravy zo zoznamu (a zrušiť ich spárovanie). Odstránenie je potrebné potvrdiť.
- Stlačte tlačidlo **Ďalšie** a vyberte možnosť **Odstrániť**, ak chcete odstrániť náhlavnú súpravu zo zoznamu (a zrušiť jej spárovanie). Odstránenie je potrebné potvrdiť.
- Stlačte tlačidlo **Ďalšie** a vyberte možnosť **Informácie**, ak chcete zobrazit' ďalšie informácie o náhlavnej súprave.

## Povolenie služby Push To Talk

Telefón môžete používať ako obojsmerné rádio na komunikáciu s inými aktívnymi telefónmi v systéme. Keďže sa komunikácia spúšťa a ukončuje stlačením nejakého tlačidla, táto funkcia sa nazýva Push to Talk.

Skôr ako začnete používať túto funkciu, musíte ju povoliť v telefóne.

### Procedúra

- Krok 1** Stlačte tlačidlo **Ponuka** .
- Krok 2** Vyberte položku **Nastavenia**  > **Push to Talk**.
- Krok 3** Zvýraznite požadovanú možnosť.
- **Vypnuté** (predvolené): nemôžete používať funkciu Push to Talk.
  - **Zapnuté**: môžete používať funkciu Push to Talk.
- Krok 4** Stlačením tlačidla **Vybrať** uložte nastavenie.

### Príbuzné témy

[Používanie push to talk](#), na strane 50

## Nastavenie hlasitosti zvonenia prichádzajúceho hovoru

### Procedúra



Keď telefón zvoní, stlačte tlačidlo na **zvýšenie alebo zníženie hlasitosti**.

**Príbuzné témy**

[Nastavenie hlasitosti zvonenia z ponuky Nastavenia](#), na strane 77

# Zmena hlasitosti počas hovoru

**Procedúra**

Počas hovoru stlačte tlačidlo na **zvýšenie alebo zníženie hlasitosti** .

---





## KAPITOLA 9

# Príslušenstvo

- Podporované náhlavné súpravy, na strane 95
- Dôležité bezpečnostné informácie o náhlavnej súprave, na strane 95
- Kvalita zvuku, na strane 96

## Podporované náhlavné súpravy

S telefónom môžete použiť tieto typy slúchadiel:

- Slúchadlá s 3,5 mm audio konektorom
- Náhlavná súprava Bluetooth LE



**Poznámka** Zariadenie 6823 slúchadlo nepodporuje rozhranie Bluetooth.

### Príbuzné témy

[Ponuka Bluetooth](#), na strane 91

## Dôležité bezpečnostné informácie o náhlavnej súprave



Vysoký akustický tlak – Vyhnite sa počúvaniu s vysokou hlasnosťou počas dlhšej doby, aby ste zabránili možnému poškodeniu sluchu.

Keď pripájate náhlavnú súpravu, znížte hlasnosť jej reproduktora, a až potom si súpravu nasadzte. Ak nezabudnete znížiť hlasnosť pred zložením náhlavnej súpravy, hlasnosť pri opätovnom pripojení náhlavnej súpravy sa spustí na nižšej hlasitosti.

Buďte si vedomí svojho okolia. Pri používaní náhlavnej súpravy môže dôjsť k blokovaniu dôležitých zvukov z okolia, najmä v prípade neočakávaných udalostí alebo v hlučných prostrediach. Náhlavnú súpravu nepoužívajte počas jazdy. Náhlavnú súpravu ani jej káble nenechávajte v oblasti, kde sa o ne môžu ľudia či domáce zvieratá potknúť. Vždy dozerajte na deti pohybujúce sa v blízkosti vašej náhlavnej súpravy či jej káblov.

## Kvalita zvuku

Okrem fyzického, mechanického a technického výkonu musí zvuk náhlavnej súpravy dobre znieť používateľovi, ako aj účastníkovi na druhom konci. Kvalita zvuku je subjektívna a nemôžeme garantovať výkon žiadnej náhlavnej súpravy tretej strany. Spolu s telefónmi IP Cisco však výborne fungujú rôzne náhlavné súpravy od popredných výrobcov.

Spoločnosť Cisco neodporúča ani netestuje žiadne náhlavné súpravy tretích strán so svojimi produktmi. Ďalšie informácie o podpore náhlavných súprav od iných výrobcov pre produkty spoločnosti Cisco nájdete na webovej lokalite výrobcu.

Spoločnosť Cisco testuje náhlavnú súpravu Cisco pomocou telefónov Cisco IP. Ďalšie informácie o náhlavnej súprave Cisco a podpore telefónu Cisco IP nájdete v časti <https://www.cisco.com/c/en/us/products/collaboration-endpoints/headsets/index.html>.



## KAPITOLA 10

# Riešenie problémov

- [Všeobecné riešenie problémov, na strane 97](#)
- [Zobrazit' stav slúchadla, na strane 100](#)
- [Obnovenie nastavení telefónu, na strane 100](#)

## Všeobecné riešenie problémov

V tejto kapitole nájdete riešenia bežných problémov, ktoré sa môžu vyskytnúť.

### Slúchadlo sa nezapne

#### Problém



Slúchadlo má nainštalovanú batériu, ale nezapne sa.

#### Príčina

Batéria nemá dostatok energie, plastový prúžok na kontaktoch batérie nebol odstránený alebo došlo k poruche batérie.

#### Riešenie

1. Slúchadlo umiestnite do nabíjačky a sledujte ho. Ak sa obrazovka po niekoľkých minútach zapne, batéria bola vyčerpaná a musí byť úplne nabitá. Úroveň nabitia batérie môžete skontrolovať na obrazovke **Ponuka**

 > **Nastavenia**  > **Stav**, keď je slúchadlo v nabíjačke.

Táto situácia nastane, ak sa slúchadlo nepoužívalo dlhšiu dobu.

2. Ak sa slúchadlo nezapne po 10 minútach nabíjania, vyberte batériu a vymeňte ju za batériu, o ktorej viete, že je nabitá. Ak slúchadlo teraz funguje, pravdepodobne došlo k poruche batérie.

## Slúchadlo nezostane zapnuté

### Problém

Slúchadlo nezostane zapnuté, keď nie je v nabíjacej kolíske. Keď je telefón v nabíjacej kolíske, slúchadlo sa zapne.

### Riešenie

Skontrolujte:

- Má slúchadlo vloženú batériu? Slúchadlo v kolíske môžete používať bez batérie, no po jeho vybratí z kolísky ju potrebuje.
- Ak je slúchadlo nové, došlo k odstráneniu plastovej záslepky na kontaktoch batérie?
- Skúšali ste používať slúchadlo s nabitou batériou z iného slúchadla?

## Telefón nezvoní

### Problém

Telefón môže prijímať hovory, ale nepočuť žiadne zvonenie.

### Príčina

Telefón môže byť v tichom režime a v hornej časti obrazovky je zobrazená ikona .

### Riešenie

- Zvýšte hlasitosť v ponuke **Nastavenia** .
- Tichý režim môžete vypnúť stlačením a podržaním tlačidla so symbolom mriežky (#) na dve sekundy, keď je telefón nečinný.

## Telefón nereaguje na stlačenie tlačidiel

### Problém

Nič sa nestane, keď stlačíte nejaké tlačidlo na telefóne.

### Príčina

Klávesnica je pravdepodobne uzamknutá.

### Riešenie

Stlačením a podržaním tlačidla so symbolom hviezdičky (\*) na 2 sekundy odomknite klávesnicu.

## Telefón na nabíjačke nepretržite pípa

### Problém

Keď sa telefón nachádza v nabíjačke, pípa nepretržite.

### Riešenie

Skontrolujte tieto scenáre:

- Telefón nebol umiestnený v nabíjačke tak, aby sa kontakty na telefóne a nabíjačke dotýkali.
- Telefón je nový a toto je prvýkrát, čo bol umiestnený v nabíjačke. Skontrolujte, či je plast na batérii odstránený.

Ak sa nepoužije žiadny z týchto scenárov, batéria môže byť chybná. Vložte batériu, o ktorej viete, že je funkčná, do telefónu, a umiestnite ho do nabíjačky. Ak telefón nepípa, pôvodná batéria je chybná.

## Na obrazovke telefónu sa zobrazuje správa „Vyhľadávanie“

### Problém

Na obrazovke telefónu sa zobrazuje správa Vyhľadávanie.

### Príčina

Telefón je príďaleko od najbližšej základňovej stanice alebo základňová stanica nie je aktívna.

### Riešenie



- Ak ste telefón nepremiestnili, základňová stanica sa mohla reštartovať alebo je neaktívna.
  1. Počkajte pár minút, ak slúchadlo môžete komunikovať s základňovej stanice.
  2. Ak problém pretrváva, skontrolujte, či je základňová stanica pripojená k elektrickej sieti a či LED kontrolka svieti nazeleno. Ak je napájanie slúchadla vypnuté pri vyhľadávaní základňovej stanice, bude po zapnutí telefónu viac času na registráciu.
- Ak ste slúchadlo prenášali so sebou, možno je mimo dosahu základňovej stanice.
  - Krátkodobé riešenie: presuňte telefón bližšie k základňovej stanici.
  - Dlhodobé riešenie pre systém s jednou jednobunkovou základňovou stanicou:
    - Ak chcete nastaviť dvojbunkový systém, pridajte ďalšie zariadenie Jednočlánková základňová stanica 110.
    - Na zlepšenie pokrytia pridajte opakovače.
- Dlhodobé riešenie pre dvojbunkový systém: Zmeňte základňové stanice na Viacčlánková základňová stanica 210 alebo pridajte zosilňovače na zlepšenie pokrytia.

## Zobrazit' stav slúchadla

Pri riešení problémov môžete zobrazit' stav svojho telefónu. Dostupné informácie zahŕňajú nainštalovanú verziu firmvéru telefónu, ako aj informácie o pripojenej základňovej stanici.

### Procedúra

---



- Krok 1** Stlačte tlačidlo **Ponuka** .
- Krok 2** Vyberte položku **Nastavenia**  > **Stav**.
- 

## Obnovenie nastavení telefónu

Správca vás môže požiadať o resetovanie vášho telefónu. V tomto prípade stratíte všetky svoje používateľské nastavenia (nastavenia v ponuke Nastavenia, lokálne kontakty a rýchle voľby), telefón však zostane zaregistrovaný na základňovej stanici.

### Procedúra

---

- Krok 1** Stlačte tlačidlo **Ponuka** .
- Krok 2** Vyberte položku **Nastavenia**  > **Obnovit' nastavenia**.
- Krok 3** Stlačením tlačidla **Áno** potvrďte resetovanie.
- Krok 4** Po výzve zadajte PIN kód slúchadla.
- Krok 5** Stlačte tlačidlo **Ok**.
-



# KAPITOLA 11

## Bezpečnosť produktu

- Informácie o bezpečnosti a výkone, na strane 101
- Vyhlásenia o súlade s normami, na strane 104
- Prehľad zabezpečenia produktu Cisco, na strane 107
- Dôležité on-line informácie, na strane 108

## Informácie o bezpečnosti a výkone

Skôr ako nainštalujete a začnete používať svoj IP telefón, prečítajte si nasledujúce bezpečnostné upozornenia.



### **Varovanie** DÔLEŽITÉ BEZPEČNOSTNÉ POKYNY

Tento symbol upozornenia predstavuje nebezpečenstvo. Ste v situácii, v ktorej môže dôjsť k úrazu. Pred používaním akéhokoľvek zariadenia sa oboznámte s rizikami, ktoré predstavujú elektrické obvody, ako aj so štandardnými postupmi pre predchádzanie nehodám. Na vyhľadanie prekladu každého upozornenia v preložených bezpečnostných upozorneniach, dodávaných s týmto zariadením, použite číslo daného vyhlásenia, ktoré sa nachádza na konci každého upozornenia. Vyhlásenie 1071

TIETO POKYNY USCHOVAJTE

Ak si chcete pozrieť preklady upozornení uvedených v tejto publikácii, pozrite si číslo vyhlásenia v časti *Informácie o regulačnom súlade a bezpečnosti – Cisco IP DECT radu 6800* na nasledujúcej adrese URL:  
[https://www.cisco.com/c/dam/en/us/td/docs/voice\\_ip\\_comm/cuipph/MPP/6800-DECT/RCSI/RCSI-0366-book.pdf](https://www.cisco.com/c/dam/en/us/td/docs/voice_ip_comm/cuipph/MPP/6800-DECT/RCSI/RCSI-0366-book.pdf)



**Varovanie** Pred použitím, inštaláciou alebo pripojením systému k zdroju napájania si prečítajte pokyny na inštaláciu. Vyhlásenie 1004



**Varovanie** Služba VoIP (Voice over IP) a služba núdzových hovorov nefungujú, ak dôjde k výpadku alebo prerušeniu dodávky prúdu. Po obnovení dodávky prúdu možno budete musieť zariadenie resetovať alebo znovu nakonfigurovať, aby opätovne získalo prístup k službe VoIP a núdzovým hovorom. V USA je toto núdzové číslo 911. Musíte poznať núdzové číslo vo vašej krajine. Vyhlásenie 361



**Varovanie** Likvidáciu tohto produktu by ste mali vykonať podľa všetkých miestnych zákonov a nariadení. Vyhlásenie 1040



**Varovanie** Kombinácia zástrčky a zásuvky musí byť neustále dostupná, pretože slúži ako hlavná metóda pre odpojenie. Vyhlásenie 1019

## Bezpečnostné pokyny

Nasledujúce informácie predstavujú bezpečnostné pokyny pre používanie zariadenia Cisco IP DECT radu 6800 v špecifických prostrediach:

- Nepoužívajte tento produkt ako primárny komunikačný nástroj v prostrediach poskytovania zdravotníckej starostlivosti, pretože môže používať neregulované frekvenčné pásmo, ktoré je citlivé na rušenie inými prístrojmi alebo zariadeniami.
- Používanie bezdrôtových zariadení v nemocniciach je obmedzené limitmi, ktoré si stanovuje každá nemocnica.
- Používanie bezdrôtových zariadení na nebezpečných miestach je obmedzené požiadavkami uloženými bezpečnostnými technikmi pre takéto prostredia.
- Používanie bezdrôtových zariadení v lietadlách upravuje Federálna správa letectva (FAA).

## Bezpečnostné pokyny pre batériu

Tieto bezpečnostné pokyny pre batériu sa týkajú batérií, ktoré sú schválené pre zariadenie Cisco IP DECT radu 6800.



**Varovanie** Pri nesprávnej výmene batérie hrozí nebezpečenstvo výbuchu. Batériu vymeňte len za ten istý alebo rovnocenný typ odporúčaný výrobcom. Použité batérie likvidujte podľa pokynov výrobcu. Vyhlásenie 1015



**Varovanie** Nedotýkajte sa kovových kontaktov batérie, ani ich nepremosťujte. Mimovoľné vybitie batérií môže spôsobiť vážne popáleniny. Vyhlásenie 341



**Varovanie** Nebezpečenstvo výbuchu: Batériu telefónu nenabíjajte v potenciálne výbušnom prostredí. Vyhlásenie 431



**Varovanie** Lítium-iónové batérie majú obmedzenú životnosť. Akákoľvek lítium-iónová batéria, ktorá vykazuje známky poškodenia, vrátane rozpínania, sa musí riadnym spôsobom okamžite zlikvidovať.



**Pozor**

- Nevhadzujte batériu do ohňa alebo vody. Ak hodíte batériu do ohňa, môže vybuchnúť.
- Batériu nerozoberajte, nedrvte, neprepichujte, ani nepáľte.
- S poškodenou alebo tečúcou batériou zaobchádzajte mimoriadne opatrne. Ak pridete do styku s elektrolytom, postihnuté miesto umyte mydlom a vodou. V prípade kontaktu očí s elektrolytom oplachujte oko 15 minút vodou a vyhľadajte lekársku pomoc.
- Batériu nenabíjajte, ak je teplota okolitého prostredia vyššia ako 104 stupňov Fahrenheita (40 stupňov Celzia).
- Batériu nevystavujte skladovacím teplotám vyšším ako 140 stupňov Fahrenheita (60 stupňov Celzia).
- Ak chcete batériu zlikvidovať, obráťte sa na miestnu spoločnosť zaoberajúcu sa likvidáciou odpadu, a to kvôli obmedzeniam pri likvidácii alebo recyklácii batérií.

Ak potrebujete batériu, obráťte sa na vášho miestneho predajcu. Používajte iba batérie s číslom dielu Cisco.

## Výpadok napájania

Možnosť prístupu k núdzovej službe prostredníctvom telefónu závisí od napájania základňových staníc. Ak dôjde k výpadku elektrickej energie, nebude volanie služieb a tiesňových služieb fungovať, kým sa dodávka elektrickej energie neobnoví. Ak chcete po výpadku alebo prerušení napájania volať služby alebo tiesňové služby, môže byť potrebné zariadenie resetovať alebo znova konfigurovať.

## Regulačné domény

Rádiovú frekvenciu (RF) slúchadla určuje základňová stanica. Základňová stanica je nakonfigurovaná pre špecifickú regulačnú doménu. Ak tento systém používate mimo konkrétnej regulačnej domény, systém nebude fungovať správne a môžete porušovať miestne predpisy.

## Oblasti poskytovania zdravotnej starostlivosti

Tento produkt nie je lekársky prístroj a využíva nelicencované frekvenčné pásmo, ktoré je citlivé na rušenie inými prístrojmi alebo zariadeniami.

## Používanie externých zariadení

Nasledujúce informácie sa vzťahujú na používanie externých zariadení s telefónom DECT.

Spoločnosť Cisco odporúča používať kvalitné externé zariadenia (ako napríklad náhlavné súpravy) s tienením voči nežiaducim signálom rádiovkej frekvencie (RF) a zvukovej frekvencie (AF).

V závislosti od kvality týchto zariadení a ich vzdialenosti od iných zariadení, ako sú napríklad mobilné telefóny alebo obojsmerné rádiá, sa môže vyskytovať určitý zvukový šum. V takých prípadoch spoločnosť Cisco odporúča vykonať jedno alebo viaceré z nasledovných opatrení:

- Externé zariadenie presuňte ďalej od zdroja signálov RF alebo AF.

- Káble externých zariadení ved'te mimo zdroja signálov RF alebo AF.
- S externými zariadeniami používajte tienené káble alebo káble s lepším tienením a konektorom.
- Používajte čo najkratší kábel externého zariadenia.
- Na kábloch externých zariadení používajte ferity alebo podobné zariadenia.

Spoločnosť Cisco nemôže zaručiť výkon systému, pretože nemá kontrolu nad kvalitou externých zariadení, káblov a konektorov. Výkon systému bude uspokojivý, ak vhodné zariadenia pripojíte pomocou kvalitných káblov a konektorov.



**Pozor** V krajinách Európskej únie používajte iba externé náhlavné súpravy, ktoré sú v úplnom súlade so smernicou EMC [89/336/ES].

## Správanie systému pri zhustení sieťových prenosov

Čokoľvek, čo znižuje výkon siete, môže ovplyvniť kvalitu hlasu v telefónnom systéme. V niektorých prípadoch môže dokonca vyvolať prerušenie hovoru. Zdroje zníženia kvality sieťového spojenia môžu (okrem iného) zahŕňať nasledujúce aktivity:

- administratívne úkony, ako je skenovanie interných portov alebo bezpečnostné skenovanie,
- útoky, ku ktorým dochádza v sieti, napr. útok odmietnutia služby.

## Označenie produktu

Štítok produktu sa nachádza v priestore pre batérie zariadenia.

## Vyhlásenia o súlade s normami

### Vyhlásenia o súlade s normami pre Európsku úniu

#### Označenie CE

Nasledujúce označenie CE je upevnené na zariadení aj balení.



### Vyhlásenia o expozícii RF pre Európsku úniu

Tento prístroj bol posúdený v zmysle smernice EÚ EMF 2014/53/EÚ a bolo zistené, že je s ňou v súlade.

## Vyhlásenia o súlade s normami pre USA

### Všeobecný súlad s expozíciou RF

Tento prístroj bol posúdený výborom ICNIRP (Medzinárodný výbor pre ochranu pred neionizujúcim žiarením) a bolo zistené, že je v súlade s limitmi expozície osôb žiareniu RF.

### Časť 15 rádiové zariadenie



**Pozor**

Časť 15 rádiové zariadenie pracuje na báze nerušenia sa s inými zariadeniami pracujúcimi na tejto frekvencii. Akákoľvek zmena alebo úprava uvedeného produktu, ktorá nie je výslovne povolená spoločnosťou Cisco, vrátane použitia antén od iných výrobcov, ako je Cisco, môže mať za následok stratu oprávnenia používateľa používať toto zariadenie.

## Vyhlásenia o súlade s normami pre Kanadu

Toto zariadenie je v súlade s licenciou organizácie Industry Canada oslobodenou od normy(-iem) RSS. Prevádzka zariadenia je možná za nasledujúcich dvoch podmienok: (1) toto zariadenie nesmie spôsobovať škodlivé rušenie a (2) toto zariadenie musí prijímať všetko rušenie vrátane toho, ktoré môže spôsobovať jeho nežiadúcu činnosť. Pri použití tohto telefónu nemusí byť zabezpečené súkromie komunikácie.

Tento produkt spĺňa platné technické špecifikácie agentúry Innovation, Science and Economic Development Canada.

### Avis de Conformité Canadien

Cet appareil est conforme aux normes RSS exemptes de licence RSS d'Industry Canada. Le fonctionnement de cet appareil est soumis à deux conditions : (1) ce périphérique ne doit pas causer d'interférence et (2) ce périphérique doit supporter les interférences, y compris celles susceptibles d'entraîner un fonctionnement non souhaitable de l'appareil. La protection des communications ne peut pas être assurée lors de l'utilisation de ce téléphone.

Le présent produit est conforme aux spécifications techniques applicables d'Innovation, Sciences et Développement économique Canada.

### Kanadské vyhlásenie o expozícii RF

#### TOTO ZARIADENIE SPĽŇA LIMITY UVEDENÉ V ISED RSS-102 R5 PRE VYSTAVENIE RÁDIOVÝM VLNÁM

Vaše zariadenie zahŕňa rádiový prijímač a vysielač. Je navrhnutý tak, aby neprekračoval všeobecné (nekontrolované) limity pre vystavenie rádiovým vlnám (rádiofrekvenčné elektromagnetické polia), ako sa uvádza v norme RSS-102, ktorá odkazuje na kanadský bezpečnostný zdravotný zákon 6 a zahŕňa značnú bezpečnostnú rezervu určenú na zaistenie bezpečnosti všetkých osôb – bez ohľadu na vek a zdravie.

Systémy sú ako celok navrhnuté na používanie spôsobom, aby koncový používateľ neprichádzal do kontaktu s anténami. Odporúča sa systém vytvoriť na mieste, kde môžu antény zostať v minimálnej vzdialenosti, ako je určené od používateľa v súlade s regulačnými pokynmi, ktoré sú navrhnuté tak, aby znižovali celkovú expozíciu používateľa alebo operátora.

Zariadenie bolo testované na súlad s príslušnými nariadeniami, ktoré prebehlo ako súčasť rádiovkej certifikácie.

### **Déclaration d'Exposition aux RF Canadienne**

#### CE PÉRIPHÉRIQUE RESPECTE LES LIMITES DÉCRITES PAR LA NORME RSS-102 R5 D'EXPOSITION À DES ONDES RADIO

Votre appareil comprend un émetteur et un récepteur radio. Il est conçu pour ne pas dépasser les limites applicables à la population générale (ne faisant pas l'objet de contrôles périodiques) d'exposition à des ondes radio (champs électromagnétiques de fréquences radio) comme indiqué dans la norme RSS-102 qui sert de référence au règlement de sécurité n°6 sur l'état de santé du Canada et inclut une marge de sécurité importantes conçue pour garantir la sécurité de toutes les personnes, quels que soient leur âge et état de santé.

En tant que tels, les systèmes sont conçus pour être utilisés en évitant le contact avec les antennes par l'utilisateur final. Il est recommandé de positionner le système à un endroit où les antennes peuvent demeurer à au moins une distance minimum préconisée de l'utilisateur, conformément aux instructions des réglementations qui sont conçues pour réduire l'exposition globale de l'utilisateur ou de l'opérateur.

Le périphérique a été testé et déclaré conforme aux réglementations applicables dans le cadre du processus de certification radio.

## **Vyhlásenia o súlade pre Nový Zéland**

### **Všeobecné upozornenie pre PTC (Povolenie na pripojenie)**

Udelenie povolenia Telepermit pre akékoľvek koncové zariadenie znamená len to, že spoločnosť Spark NZ uznala, že toto zariadenie spĺňa minimálne podmienky pre pripojenie k jej sieti. Nevyjadruje podporu produktu spoločnosťou Spark NZ, ani neposkytuje žiadne záruky. Predovšetkým však neposkytuje žiadnu záruku, že akékoľvek zariadenie bude pracovať správne vo všetkých ohľadoch s iným zariadením s povolením Telepermit iného výrobcu alebo modelu, ani to neznamená, že akýkoľvek produkt je kompatibilný so všetkými sieťovými službami spoločnosti Spark NZ.

### **Používanie sietí IP s PSTN**

Internetový protokol (IP) už zo svojej podstaty prináša do signálov reči oneskorenie, pretože každý dátový paket je formulovaný a adresovaný. Organizácia Spark NZ Access Standards odporúča, aby si dodávatelia, návrhári a inštalatéri používajúci túto technológiu na volania do alebo zo siete PSTN pozreli požiadavky pre model ITU E v konštrukcii svojich sietí. Celkovým zámerom je minimalizovať oneskorenie, skreslenie a ďalšie zhoršenia pri prenose, najmä pri hovoroch zahŕňajúcich mobilné a medzinárodné siete, ktoré už trpia rozsiahlym oneskorením.

### **Používanie kompresie hlasu prostredníctvom PSTN**

Dôvodom sú skúsenosti s rozsiahlym oneskorením pri volaní do mobilných a medzinárodných sietí, z ktorých niektoré sú spôsobené ich využívaním technológií kompresie hlasu. Organizácia Spark NZ Access Standards schválila len hlasovú technológiu na použitie prostredníctvom siete PSTN. G711 je „technika okamžitého kódovania reči“, pričom G729 a všetky jej varianty sa považujú za „takmer okamžité“, ktoré prinášajú ďalšie oneskorenie do signálu reči.

## Rušenie ozveny

Rušičky ozveny nie sú v telekomunikačných sieťach Spark NZ PSTN obvykle potrebné, keďže v prostrediach, kde sa strata pri odpovedi CPE udržiava v medziach povolení Telepermit, sú geografické oneskorenia akceptovateľné. Avšak tieto súkromné siete, ktoré využívajú technológiu VoIP (prenosu hlasu cez IP), musia zabezpečovať rušenie ozveny pre všetky hlasové hovory. Kombinovaný účinok oneskorenia konverzie zvuku/VoIP a oneskorenia smerovania IP, môže spôsobiť, že bude potrebný čas rušenia ozveny 64 ms.

## Vyhlásenia o súlade s normami pre Taiwan

### Vyhlásenie o varovaní pre DGT

## Vyhlásenia o súlade pre Argentínu

### Advertencia

No utilizar una fuente de alimentación con características distintas a las expresadas ya que podría ser peligroso.

## Vyhlásenia o súlade pre Singapur

**Complies with  
IMDA Standards  
DB101992**

## Prehľad zabezpečenia produktu Cisco

Tento produkt obsahuje kryptografické funkcie a vzťahujú sa naň zákony USA a miestne zákony, ktoré sa týkajú dovozu, vývozu, prenášania a používania produktov. Dodávka kryptografických produktov spoločnosti Cisco neznamená, že sú tretej osobe poskytnuté práva na dovoz, vývoz, distribúciu alebo používanie šifrovania. Dovozcovia, vývozcovia, distribútori a používatelia zodpovedajú za dodržiavanie zákonov USA a miestnych zákonov. Používaním tohto produktu súhlasíte s dodržiavaním platných zákonov a predpisov. Ak nemôžete dodržať zákony USA a miestne zákony, ihneď tento produkt vráťte.

Ďalšie informácie o amerických nariadeniach pre export nájdete v časti <https://www.bis.doc.gov/index.php/regulations/export-administration-regulations-ear>.

## Dôležité on-line informácie

### Licenčná zmluva s koncovým používateľom

Licenčná zmluva s koncovým používateľom (EULA) sa nachádza tu: <https://www.cisco.com/go/eula>

### Informácie o bezpečnosti a súlade s nariadeniami

Informácie o bezpečnosti a súlade s nariadeniami (RCSI) nájdete tu:

[https://www.cisco.com/c/dam/en/us/td/docs/voice\\_ip\\_comm/cuipph/MPP/6800-DECT/RCSI/RCSI-0366-book.pdf](https://www.cisco.com/c/dam/en/us/td/docs/voice_ip_comm/cuipph/MPP/6800-DECT/RCSI/RCSI-0366-book.pdf)