



Uživatelská příručka pro zařízení Cisco IP DECT řady 6800

První vydání: 2019-02-18

Poslední změna: 2023-07-18

Americas Headquarters

Cisco Systems, Inc.
170 West Tasman Drive
San Jose, CA 95134-1706
USA
<http://www.cisco.com>
Tel: 408 526-4000
800 553-NETS (6387)
Fax: 408 527-0883

SPECIFIKACE A INFORMACE O PRODUKTECH UVEDENÉ V TÉTO PŘÍRUČCE SE MOHOU ZMĚNIT BEZ PŘEDCHOZÍHO UPOZORNĚNÍ. VŠECHNA PROHLÁŠENÍ, INFORMACE A DOPORUČENÍ V TÉTO PŘÍRUČCE JSOU POVAŽOVÁNY ZA PŘESNÉ, ALE JSOU UVÁDĚNY BEZ JAKÉKOLI ZÁRUKY, VÝSLOVNÉ NEBO PŘEDPOKLÁDANÉ. UŽIVATELÉ MUSÍ NĚST PLNOU ODPOVĚDNOST ZA POUŽITÍ JAKÝCHKOLI PRODUKTŮ.

LICENCE NA SOFTWARE A OMEZENÁ ZÁRUKA NA PŘILOŽENÝ PRODUKT JSOU UVEDENY V INFORMAČNÍM BALÍČKU DODANÉM S PRODUKTEM A JSOU ZDE ZAHRNUTY TÍMTO ODKAZEM. POKUD NEMŮŽETE NAJÍT LICENCI NA SOFTWARE NEBO OMEZENOU ZÁRUKU, OBRAŤTE SE NA ZÁSTUPCE SPOLEČNOSTI CISCO, KTERÝ VÁM POSKYTNE KOPII.

Následující informace se týkají shody zařízení třídy A s předpisy FCC: Toto zařízení bylo testováno a sledáno vyhovujícím limitům pro digitální zařízení třídy A podle části 15 pravidel FCC. Tyto limity jsou navrženy tak, aby poskytovaly přiměřenou ochranu před škodlivým rušením při provozu zařízení v komerčním prostředí. Toto zařízení generuje, používá a může vyzařovat vysokofrekvenční vlnění. Pokud není instalováno a používáno v souladu s návodem k použití, může způsobit nežádoucí rušení rádiové komunikace. Provoz tohoto zařízení v obytné oblasti může způsobit škodlivé rušení. V takovém případě budou uživatelé povinni odstranit rušení na vlastní náklady.

Následující informace se týkají shody zařízení třídy B s předpisy FCC: Toto zařízení bylo testováno a sledáno vyhovujícím limitům pro digitální zařízení třídy B podle části 15 pravidel FCC. Tato omezení jsou navržena za účelem zajištění přiměřené ochrany proti škodlivému rušení instalací v obytných oblastech. Toto zařízení generuje, používá a může vyzařovat vysokofrekvenční vlnění. Pokud není instalováno a používáno v souladu s pokyny, může způsobit nežádoucí rušení rádiové komunikace. Nelze však zaručit, že při konkrétní instalaci rušení způsobovat nebude. Pokud zařízení způsobuje rušení rozhlasového nebo televizního příjmu, které lze zjistit vypnutím a zapnutím zařízení, doporučujeme uživatelům, aby se pokusili rušení odstranit pomocí jednoho nebo více z následujících opatření:

- Přesměrujte nebo přemístěte přijímací anténu.
- Zvyšte vzdálenost mezi zařízením a přijímačem.
- Připojte zařízení do zásuvky v jiném obvodu, než ke kterému je připojen přijímač.
- Poradte se s prodejcem nebo zkušeným radiotechnikem či televizním technikem.

Úpravy tohoto produktu, které nejsou autorizovány společností Cisco, mohou vést ke ztrátě schválení FCC a k zániku vašeho oprávnění produkt provozovat.

Implementace komprese záhlaví TCP společnosti Cisco je adaptací programu vyvinutého University of California, Berkeley (UCB) jako součást veřejně dostupné verze operačního systému UNIX. Všechna práva vyhrazena. Copyright © 1981, Regents of the University of California.

BEZ OHLEDU NA JAKOUKOLI JINOU ZDE UVEDENOU ZÁRUKU JSOU VŠECHNY SOUBORY DOKUMENTŮ A SOFTWARE TĚCHTO DODAVATELŮ POSKYTOVÁNY „TAK, JAK JSOU“ SE VŠEMI CHYBAMI. SPOLEČNOST CISCO A VÝŠE UVEDENÍ DODAVATELÉ SE ZŘÍKAJÍ VŠECH ZÁRUK, AŤ UŽ VÝSLOVNÝCH NEBO PŘEDPOKLÁDANÝCH, MIMO JINÉ VČETNĚ ZÁRUK PRODEJNOSTI, VHODNOSTI PRO URČITÝ ÚČEL A NEPORUŠOVÁNÍ PRÁV NEBO ZÁRUK VYPLÝVAJÍCÍCH Z OBCHODNÍHO STYKU, ZVYKLOSTÍ NEBO OBCHODNÍ PRAXE.

SPOLEČNOST CISCO ANI JEJÍ DODAVATELÉ V ŽÁDNÉM PŘÍPADĚ NENESOU ODPOVĚDNOST ZA JAKÉKOLI NEPŘÍMÉ, ZVLÁŠTNÍ, NÁSLEDNĚ NEBO NÁHODNÉ ŠKODY, MIMO JINÉ VČETNĚ UŠLÉHO ZISKU NEBO ZTRÁTY ČI POŠKOZENÍ DAT V DŮSLEDKU POUŽÍVÁNÍ NEBO NEMOŽNOSTI POUŽÍVÁNÍ TĚTO PŘÍRUČKY, A TO ANI V PŘÍPADĚ, ŽE SPOLEČNOST CISCO NEBO JEJÍ DODAVATELÉ BYLI NA MOŽNOST VZNIKU TAKOVÝCH ŠKOD UPOZORNĚNI.

Adresy a telefonní čísla internetového protokolu (IP) použité v tomto dokumentu nejsou skutečnými adresami a telefonními čísly. Veškeré příklady, výstupy zobrazení příkazů, schémata topologie sítě a další obrázky obsažené v dokumentu jsou uvedeny pouze pro ilustraci. Jakékoli použití skutečných IP adres nebo telefonních čísel v ilustračním obsahu je neúmyslné a náhodné.

Všechny tištěné kopie a duplicitní softwarové kopie tohoto dokumentu jsou považovány za nekontrolované. Nejnovější verzi naleznete v aktuální online verzi.

Společnost Cisco má po celém světě více než 200 poboček. Adresy a telefonní čísla jsou uvedeny na webových stránkách společnosti Cisco na adrese www.cisco.com/go/offices.

Cisco a logo Cisco jsou ochranné známky nebo registrované ochranné známky společnosti Cisco a jejich přidružených společností v USA a jiných zemích. Pokud chcete zobrazit seznam ochranných známek společnosti Cisco, přejděte na tuto adresu URL: <https://www.cisco.com/c/en/us/about/legal/trademarks.html>. Uvedené ochranné známky třetích stran jsou majetkem příslušných vlastníků. Použití slova „partner“ neznamená, že mezi společností Cisco a jakoukoli další společností existuje partnerský vztah. (1721R)

© 2019–2022 Cisco Systems, Inc. Všechna práva vyhrazena.



OBSAH

KAPITOLA 1

Sluchátko 1

Sluchátko 1

Podpora funkcí 3

Nové a změněné informace 4

Nové a změněné informace pro firmware verze 5.1(2) 4

Nové a změněné informace týkající se firmwaru verze 5.1(1) 4

Nové a změněné informace týkající se firmwaru verze 5.0 5

Nové a změněné informace týkající se firmwaru verze 4.8 5

Nové a změněné informace týkající se firmwaru verze 4.7 6

Nové a změněné informace týkající se firmwaru verze V460 7

Začínáme 7

Zapnutí sluchátka 8

Vypnutí sluchátka 8

Hlášení tísňové situace 8

Zamčení klávesnice sluchátka 8

Odemčení klávesnice sluchátka 9

Tlačítka a hardware 9

Navigace 13

Podporované znaky 13

Funkce obrazovky sluchátka 14

Ikony v záhlaví 15

Rozdíly mezi telefonními hovory a linkami 17

Baterie telefonu 17

17

Čištění obrazovky sluchátka 18

Čištění vnějšku sluchátka 18

Pokud sluchátko spadne do vody	19
Další pomoc a informace	20
Usnadnění přístupu k dokumentům zrakově postiženým nebo nevidomým uživatelům	20
Řada Cisco IP DECT 6800 Dokumentace	20
Přerušení spojení s telefonem	20
Podmínky limitované roční záruky na hardware společnosti Cisco	21

KAPITOLA 2**Nastavení sluchátka 23**

Instalace hardwaru sluchátka	23
Obsah balení sluchátka	23
Vložení baterie do sluchátka	24
Demontáž spony na sluchátku	27
Nabíjení baterie sluchátka	29
Příprava nabíjecího stojanu k použití	29
Nabíjení baterie sluchátka	29
Automatická konfigurace sluchátka	30
Automatické nastavení sluchátka	30
Automatické nastavení sluchátka s uživatelským jménem a heslem	31
Automatické nastavení sluchátka pomocí krátkého aktivčního kódu	31
Automatické přidání sluchátka v režimu HEBU	32
Ruční konfigurace sluchátka	33
Obnovení výchozího jazyka a textu ve sluchátku	33
Upgrady firmwaru sluchátka DECT	33

KAPITOLA 3**Hovory 35**

Uskutečňování hovorů	35
Zavolání	35
Uskutečnění nového hovoru pomocí interkomu	36
Uskutečnění hovoru na jiné lince	36
Uskutečnění hovoru pomocí hlasitého odposlechu	37
Uskutečnění hovoru pomocí náhlavní soupravy	37
Volání pomocí rychlé volby	37
Přiřazení čísla rychlé volby	37

Odstranění čísla rychlé volby	39
Uskutečnění hovoru pomocí rychlé volby	40
přijetí hovoru,	40
Přijetí tísňového volání	41
Přijetí čekajícího hovoru	41
Ztlumení příchozího hovoru	42
Přijetí hovoru ve skupině	42
Ukončení hovoru	42
Přidržení a pokračování v hovoru	42
Přepnutí mezi aktivním a přidrženým hovorem	43
Podržení a uskutečnění nového hovoru pomocí interkomu	43
Ztlumení hovoru	43
Vytvoření konferenčního hovoru	44
Vytvoření konferenčního hovoru pomocí interkomu	44
Přepojení hovoru	45
Přepojení hovoru přímo (přímé přepojení)	45
Konzultace a přepojení hovoru (přepojení na konzultaci)	45
Přenos hovoru pomocí interkomu	46
Funkce BroadWorks SCA	46
Uskutečnění hovoru na sdílené lince	47
Připojení ke sdílenému hovoru	47
Přidržení a vyzvednutí sdíleného hovoru	47
Kódy s hvězdičkou	47
Zpětné volání pomocí kódu s hvězdičkou	48
Přepojení hovoru pomocí kódu s hvězdičkou	48
Aktivace a deaktivace funkce přesměrování všech hovorů pomocí kódů s hvězdičkou	48
Aktivace a deaktivace funkce Čekající hovor pomocí kódů s hvězdičkou	49
Zablokování a odblokování odchozích informací o volajícím pomocí kódu s hvězdičkou	49
Zablokování a odblokování anonymních hovorů pomocí kódu s hvězdičkou	49
Zapnutí a vypnutí funkce Nerušit pomocí kódu s hvězdičkou	50
Používání funkce Push to Talk	50
Výpis	51
Zaslání pagingové zprávy	51

KAPITOLA 4**Textové zprávy 53**

- Textové zprávy 53
- Odeslání textové zprávy 53
- Okamžitá odpověď na textovou zprávu 54
- Přidání odesílatele textové zprávy do místních kontaktů 55
- Přidání odesílatele textové zprávy ke stávajícími místnímu kontaktu 55
- Přeposlání textové zprávy 56
- Okamžité odstranění textové zprávy 57
- Odstranění všech textových zpráv 57
- Zobrazení historie textových zpráv 58
 - Odpověď na textovou zprávu z historie textových zpráv 58
 - Odstranění textové zprávy z historie textových zpráv 59
 - Odstranění všech textových zpráv z historie textových zpráv 59
- Nastavení textových zpráv 60

KAPITOLA 5**Kontakty a seznamy 61**

- Místní kontakty 61
 - Přidání místního kontaktu 61
 - Volání místnímu kontaktu 62
 - Úprava místního kontaktu 62
 - Odstranění místního kontaktu 63
 - Odstranění všech místních kontaktů 63
- Seznamy 64
 - Volání kontaktu v centrálním seznamu 64

KAPITOLA 6**Poslední hovory a hlasová schránka 65**

- Seznam posledních hovorů 65
 - Zobrazení posledních hovorů 65
 - Volání pomocí seznamu posledních hovorů 66
 - Přidání posledního volajícího do seznamu kontaktů 66
- Přístup k hlasové schránce 67

KAPITOLA 7**Budík, seznam tísňových volání a funkční tlačítka 69****Budík 69**

Nastavení výstrahy 69

Nastavení opakující se výstrahy 70

Nastavení času dospání 70

Reagování na výstrahu 71

Seznam tísňových výstrah 71

Zobrazení přijatých tísňových volání 72

Funkční klávesy 72

Nastavení funkční klávesy 72

Uskutečnění hovoru pomocí funkční klávesy nebo rychlé volby 73

Přidání funkční klávesy nebo rychlé volby do seznamu rychlých voleb 73

Odstranění funkční klávesy nebo rychlé volby 74

Odstranění všech funkčních kláves nebo rychlých voleb 74

Zobrazení seznamu rychlých voleb 74

KAPITOLA 8**Nastavení 77****Nabídka Nastavení 77****Nabídka Nastavení zvuku 77**

Nastavení tichého režimu pomocí nabídky Nastavení 77

Nastavení hlasitosti vyzvánění pomocí nabídky Nastavení 77

Nastavení vyzváněcího tónu pro různé typy hovoru 78

Nastavení vyzváněcího tónu pro hlasité prostředí 79

Nastavení hlasitosti budíku 79

Nastavení režimu vibrování sluchátka 80

Nastavení tónu při stisknutí klávesy 80

Nastavení zvuku potvrzení 80

Nastavení upozornění na pokrytí 81

Nastavení upozornění na nabíječku 81

Nabídka Čas a datum 82

Nastavení formátu času 82

Nastavení formátu data 82

Nastavení jazyka sluchátka	83
Nastavení kontrolky sluchátka	84
Nastavení časovače pro vypnutí obrazovky	84
Nabídka Zabezpečení	85
Nastavení zámku a kódu PIN sluchátka	85
Nastavení časovače automatického zamknutí sluchátka	85
Změna kódu PIN pro nastavení	86
Nastavení názvu sluchátka	86
Vyberte svou výchozí linku	87
Nastavení automatické odpovědi na sluchátku DECT	87
Povolení vyzvánění sluchátka během nabíjení	88
Nastavení režimu Nerušit	88
Skrytí ID volajícího při volání	89
Nabídka Přesměrování hovoru	89
Nastavení nepodmíněného přesměrování hovorů	89
Nastavení přesměrování hovorů, když nikdo neodpovídá	90
Nastavení přesměrování hovorů, když je linka obsazená	90
Nastavení spořiče obrazovky	90
Nastavení hodiny při nečinnosti	91
Nabídka Bluetooth	91
Funkce Bluetooth a toto sluchátko	91
Povolení funkce Bluetooth	92
Vyhledání a spárování zařízení Bluetooth	92
Správa spárovaných zařízení Bluetooth	92
Zapnutí služby Push To Talk	93
Nastavení hlasitosti vyzvánění přichozího hovoru	94
Změna hlasitosti při hovoru	94
<hr/>	
KAPITOLA 9	Příslušenství 95
Podporované náhlavní soupravy	95
Důležité bezpečnostní informace týkající se náhlavní soupravy	95
Kvalita zvuku	96

KAPITOLA 10**Řešení potíží 97**

- Řešení obecných potíží 97
 - Sluchátko se nezapne 97
 - Sluchátko nezůstane zapnuté 98
 - Sluchátko nevyzvání 98
 - Sluchátko nereaguje na stisknutí kláves 98
 - Sluchátko v nabíječce neustále pípá 99
 - Na obrazovce sluchátka je zobrazena zpráva „Vyhledávání“. 99
- Zobrazení stavu sluchátka 100
- Resetování nastavení sluchátka 100

KAPITOLA 11**Bezpečnost a zabezpečení při používání produktu 101**

- Informace o bezpečnosti a výkonu 101
 - Bezpečnostní pokyny 102
 - Upozornění k bezpečnému používání baterií 102
 - Výpadek napájení 103
 - Regulační oblasti 103
 - Prostředí zdravotnických zařízení 103
 - Použití externích zařízení 103
 - Chování systému v době silného síťového provozu 104
 - Štítek produktu 104
- Prohlášení o souladu 104
 - Prohlášení o souladu pro Evropskou unii 104
 - Značka CE 104
 - Prohlášení o působení vysokofrekvenčního záření pro Evropskou unii 104
 - Prohlášení o souladu pro USA 105
 - Obecné prohlášení o shodě s předpisy o působení vysokofrekvenčního vyzařování 105
 - Rádiové zařízení podle části 15 105
 - Prohlášení o souladu pro Kanadu 105
 - Kanadské prohlášení k působení vysokofrekvenčního záření 105
 - Prohlášení o souladu pro Nový Zéland 106
 - Obecné upozornění ke specifikacím PTC (Permit to Connect) 106

Použití sítí IP se sítěmi PSTN	106
Použití komprese hlasu v síti PSTN	106
Potlačení ozvěny	107
Prohlášení o souladu pro Tchaj-wan	107
Varování DGT	107
Prohlášení o souladu pro Argentinu	107
Prohlášení o souladu pro Singapur	107
Přehled zabezpečení produktů Cisco	107
Důležité informace online	108



KAPITOLA 1

Sluchátko

- [Sluchátko, na straně 1](#)
- [Podpora funkcí, na straně 3](#)
- [Nové a změněné informace, na straně 4](#)
- [Začínáme, na straně 7](#)
- [Tlačítka a hardware, na straně 9](#)
- [, na straně 17](#)
- [Další pomoc a informace, na straně 20](#)

Sluchátko



Produkt Řada Cisco IP DECT 6800 je určený pro malé a střední firmy, ale je vhodný i pro větší organizace. Série se skládá z:

- Základna Cisco IP DECT 110 pro jeden mobilní přijímač
- Základna Cisco IP DECT 210 pro více mobilních přijímačů
- Opakovač Cisco IP DECT 110
- Sluchátko Cisco IP DECT telefonu 6823
- Cisco IP DECT telefon 6825, sluchátko
- Zodolněné sluchátko Cisco IP DECT telefonu 6825

Základny a opakovač vypadají zepředu stejně, ale každé z těchto zařízení má jinou funkci. Základny komunikují se systémem řízení hovorů, sluchátky a volitelnými opakovači. Opakovače komunikují se základnou a sluchátky.

Zařízení lze rozpoznat podle symbolu na jeho horní straně.

Zařízení	Symboly
Základna Cisco IP DECT 110 pro jeden mobilní přijímač	

Zařízení	Symboly
Základna Cisco IP DECT 210 pro více mobilních přijímačů	
Opakovač Cisco IP DECT 110	



Poznámka Tento dokument se zabývá pouze telefony Řada Cisco IP DECT 6800. Tato řada se liší od zařízení Víceplatformové Cisco IP telefony řady 6800. Informace o zařízení Víceplatformové Cisco IP telefony řady 6800 naleznete v části <https://www.cisco.com/c/en/us/support/collaboration-endpoints/ip-phone-6800-series-multiplatform-firmware/series.html>.

Obrázek 1: Sluchátko Cisco IP DECT telefonu 6823, Cisco IP DECT telefon 6825, sluchátko, Zodolněné sluchátko Cisco IP DECT telefonu 6825, Opakovač Cisco IP DECT 110, Základna Cisco IP DECT 210 pro více mobilních přijímačů a Základna Cisco IP DECT 110 pro jeden mobilní přijímač



451053

Sluchátka komunikují se základnou a opakovači pomocí standardu DECT (Digital Enhanced Cordless Telecommunications).

Pokud potřebujete sluchátko použít v nestálém, prašném nebo vlhkém prostředí, můžete použít produkt Zodolněné sluchátko Cisco IP DECT telefonu 6825. Toto sluchátko má stupeň krytí IP65, což znamená, že je utěsněné tak, aby bylo odolné vůči prachu a vodě.

Produkt Sluchátko Cisco IP DECT telefonu 6823 je až na tyto rozdíly podobný produktu Cisco IP DECT telefon 6825, sluchátko. Způsob použití kláves a zobrazení ikon se mohou u těchto dvou sluchátek lišit.

Funkce	Cisco IP DECT telefon 6825, sluchátko	Sluchátko Cisco IP DECT telefonu 6823
Obrazovka	Displej: 2 palce Rozlišení: 240 x 320 pixelů	Displej: 1,7 palce Rozlišení: 128 x 160 pixelů

Funkce	Cisco IP DECT telefon 6825, sluchátko	Sluchátko Cisco IP DECT telefonu 6823
Tlačítko Nouzové	Přítomen	Není přítomen
Bluetooth	Podporováno	Nepodporováno
Nabíjecí stojan	Port USB a kontrolka	Žádný port USB ani kontrolka

Výraz *telefon* v tomto dokumentu znamená sluchátko a výraz *systém* označuje sluchátko a základní stanici. V následující tabulce jsou uvedeny některé běžné pojmy používané v tomto dokumentu a jejich význam.

Tabulka 1: Podmínky

Období	Význam
<i>Sluchátko nebo telefon</i>	Sluchátko 6823 Sluchátko 6825 Robustní sluchátko 6825
<i>Základna</i>	Základna 110 pro jeden mobilní přijímač Základna 210 pro více mobilních přijímačů
<i>Opakovač</i>	Opakovač 110



Poznámka Vaše sluchátko nemusí podporovat všechny funkce. Informace o podporovaných funkcích si vyžádejte u poskytovatele služeb.

Podpora funkcí

V tomto dokumentu jsou popsány všechny funkce podporované zařízením. Ve vaší aktuální konfiguraci však nemusí být podporovány všechny funkce. Informace o podporovaných funkcích vám poskytne poskytovatel služeb nebo správce.

Nové a změněné informace

Nové a změněné informace pro firmware verze 5.1(2)

Funkce	Nové a změněné informace
Byla přidána nová témata pro přepojení hovoru, přímé přepojení a přepojení na konzultaci.	Nová část: Přepojení hovoru, na straně 45 Přepojení hovoru přímo (přímé přepojení), na straně 45 Konzultace a přepojení hovoru (přepojení na konzultaci), na straně 45

Nové a změněné informace týkající se firmwaru verze 5.1(1)

Funkce	Nové a změněné informace
Automatická registrace sluchátka v režimu HEBU	Nová část: Automatické přidání sluchátka v režimu HEBU, na straně 32
Přidání skupin hovorů pro interkomové hovory	Nové oddíly: <ul style="list-style-type: none"> • Uskutečnění nového hovoru pomocí interkomu, na straně 36 • Podržení a uskutečnění nového hovoru pomocí interkomu, na straně 43 • Přenos hovoru pomocí interkomu, na straně 46 • Vytvoření konferenčního hovoru pomocí interkomu, na straně 44 • Přijetí hovoru ve skupině, na straně 42
Vylepšení plánu vytáčení	Aktualizovaná část: Čísla rychlé volby, na straně 38
Zobrazení ověření příchozího hovoru na sluchátku	Aktualizované části: <ul style="list-style-type: none"> • přijetí hovoru,, na straně 40 • Zobrazení posledních hovorů, na straně 65
Obnovení výchozího nastavení jazyka a textu sluchátka	Nová část: Obnovení výchozího jazyka a textu ve sluchátku, na straně 33

Nové a změněné informace týkající se firmwaru verze 5.0

Funkce	Nové a změněné informace
Změna názvu souboru firmwaru	Aktualizovaná část: Upgrady firmwaru sluchátka DECT, na straně 33
Přidání maďarštiny do sluchátka	Aktualizovaná část: Nastavení jazyka sluchátka, na straně 83
Nastavení hlasitého vyzváněcího tónu ve sluchátku	Nová část: Nastavení vyzváněcího tónu pro hlasité prostředí, na straně 79

Nové a změněné informace týkající se firmwaru verze 4.8

Funkce	Nový nebo změněný obsah
Základna 110 pro jeden mobilní přijímač a Opakovač 110	Aktualizované části: <ul style="list-style-type: none"> • Sluchátko, na straně 1 • Na obrazovce sluchátka je zobrazena zpráva „Vyhledávání“, na straně 99
Sluchátko 6823	Aktualizované části: <ul style="list-style-type: none"> • Sluchátko, na straně 1 • Hlášení tísňové situace, na straně 8 • Tlačítka a hardware, na straně 9 • Ikony v záhlaví, na straně 15 • Příprava nabíjecího stojanu k použití, na straně 29 • Různé části kapitoly Hovory, na straně 35. • Různé části kapitoly Textové zprávy, na straně 53. • Místní kontakty, na straně 61 • Přidání posledního volajícího do seznamu kontaktů, na straně 66 • Budík, na straně 69 • Funkční klávesy, na straně 72 • Různé části kapitoly Nastavení, na straně 77.
Výpis	Byla přidána nová část Výpis, na straně 51.

Funkce	Nový nebo změněný obsah
Vylepšení sdílených hovorů	Aktualizované části: <ul style="list-style-type: none"> • přijetí hovoru, na straně 40 • Funkce BroadWorks SCA, na straně 46 Nové oddíly: <ul style="list-style-type: none"> • Uskutečnění hovoru na sdílené lince, na straně 47 • Připojení ke sdílenému hovoru, na straně 47 • Přidržení a vyzvednutí sdíleného hovoru, na straně 47
Přepnutí hovoru navigačním tlačítkem	Byla aktualizována část Přepnutí mezi aktivním a přidržným hovorem , na straně 43.
Dočasné přidání sluchátek k základně	Nové oddíly: <ul style="list-style-type: none"> • Automatické nastavení sluchátka s uživatelským jménem a heslem, na straně 31 • Automatické nastavení sluchátka pomocí krátkého aktivačního kódu, na straně 31
Obecné změny	Nový postup řešení potíží v části Sluchátko v nabíječce neustále pípá , na straně 99

Nové a změněné informace týkající se firmwaru verze 4.7

Od této verze:

- Schéma čísel verzí se změní, aby odpovídalo standardním číslům verzí Cisco. Interně se bude zobrazovat předchozí schéma čísel. Firmware verze 4.7 a firmware verze V470 B6 jsou stejné verze firmwaru.
- Všechny aktualizace dokumentů související s verzí jsou jasně označeny. Pokud například bylo přidáno nové nebo odebráno stávající pole, v dokumentaci bude uveden typ změny a informace o tom, jakých verzí se změna týká.

Funkce	Nové a změněné informace
Podpora Robustní sluchátko 6825	Aktualizovaný Sluchátko , na straně 1 Aktualizovaný Tlačítka a hardware , na straně 9

Funkce	Nové a změněné informace
Vylepšení uživatelského rozhraní	Informace o upozornění „mimo rozsah“ přidejte sem: Sluchátko, na straně 1 . Informace o zobrazení obrazovky Výstraha pro opakující se výstrahy přidejte sem: Budík, na straně 69 .
Další změny	Nové postupy řešení potíží Sluchátko nezůstane zapnuté, na straně 98 a Sluchátko se nezapne, na straně 97

Nové a změněné informace týkající se firmwaru verze V460

Funkce	Nové nebo aktualizované části
Adresář Broadsoft	Aktualizovaný Volání kontaktu v centrálním seznamu, na straně 64
Vylepšení sluchátka	Aktualizovaný Automatická konfigurace sluchátka, na straně 30 Nový úkol Automatické nastavení sluchátka, na straně 30
Vylepšení uživatelského rozhraní sluchátka	Aktualizovaný Přiřazení čísla rychlé volby, na straně 37 Nový úkol Odstranění čísla rychlé volby, na straně 39 Nový úkol Přidání posledního volajícího do seznamu kontaktů, na straně 66 Aktualizovaný Nastavení vyzváněcího tónu pro různé typy hovoru, na straně 78
Obecná vylepšení	Nový úkol Vyberte svou výchozí linku, na straně 87

Začínáme

Před použitím sluchátka musíte do něj vložit a potom ji nabít. Další informace viz [Vložení baterie do sluchátka, na straně 24](#) a [Nabíjení baterie sluchátka, na straně 29](#).

Zapnutí sluchátka

Procedura

Stiskněte tlačítko **Napájení/Ukončit**  a držte je, dokud se nezapne obrazovka.

Vypnutí sluchátka

Procedura

Stiskněte tlačítko **Napájení/Ukončit**  a držte je, dokud se obrazovka nevyklopí.

Hlášení tísňové situace

Sluchátko 6825 má v horní části sluchátka tísňové tlačítko. Pokud je správce nastavil, stisknutím tohoto tlačítka můžete v tísňové situaci odeslat tísňové volání. Sluchátko zavolá na předem definovaná tísňová čísla a automaticky zapne hlasitý odposlech.



Poznámka Produkt Sluchátko 6823 nemá tísňové tlačítko **Emergency**.

Procedura

Na 3 sekundy podržte tlačítko **Tísňový** .

Zamčení klávesnice sluchátka



Klávesnici můžete ručně uzamknout, a zabránit tak nahodilému volání.

Klávesnici můžete ručně uzamknout, a zabránit tak nahodilému volání. Při zamykání klávesnice se nezobrazí popisek softwarového tlačítka.



Poznámka Pokud je klávesnice uzamčená, lze volat pouze na tísňová čísla.

Procedura

Stiskněte a přidržte **nulu (0)** , dokud se na obrazovce neobjeví zpráva “Stiskněte a podržte 0” a ikona zámku ( nebo ).

Související témata

[Nastavení zámku a kódu PIN sluchátka](#), na straně 85

[Nastavení časovače automatického zamknutí sluchátka](#), na straně 85

Odemčení klávesnice sluchátka



Když je klávesnice uzamčená, před uskutečněním většiny volání je nutno ji odemknout. K odemknutí sluchátka může být nutné zadat kód PIN.



Poznámka Pokud je klávesnice uzamčená, lze volat pouze na tísňová čísla.

Před uskutečněním většiny volání je nutno klávesnici odemknout. K odemknutí sluchátka může být nutné zadat kód PIN. Po odemknutí klávesnice se zobrazí popisky softwarových tlačítek.

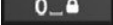
Procedura

Stiskněte a přidržte **nulu (0)** , až z obrazovky zmizí zpráva “Stiskněte a podržte *” a ikona zámku ( nebo .

Související témata

[Nastavení zámku a kódu PIN sluchátka](#), na straně 85

[Nastavení časovače automatického zamknutí sluchátka](#), na straně 85



Tlačítka a hardware



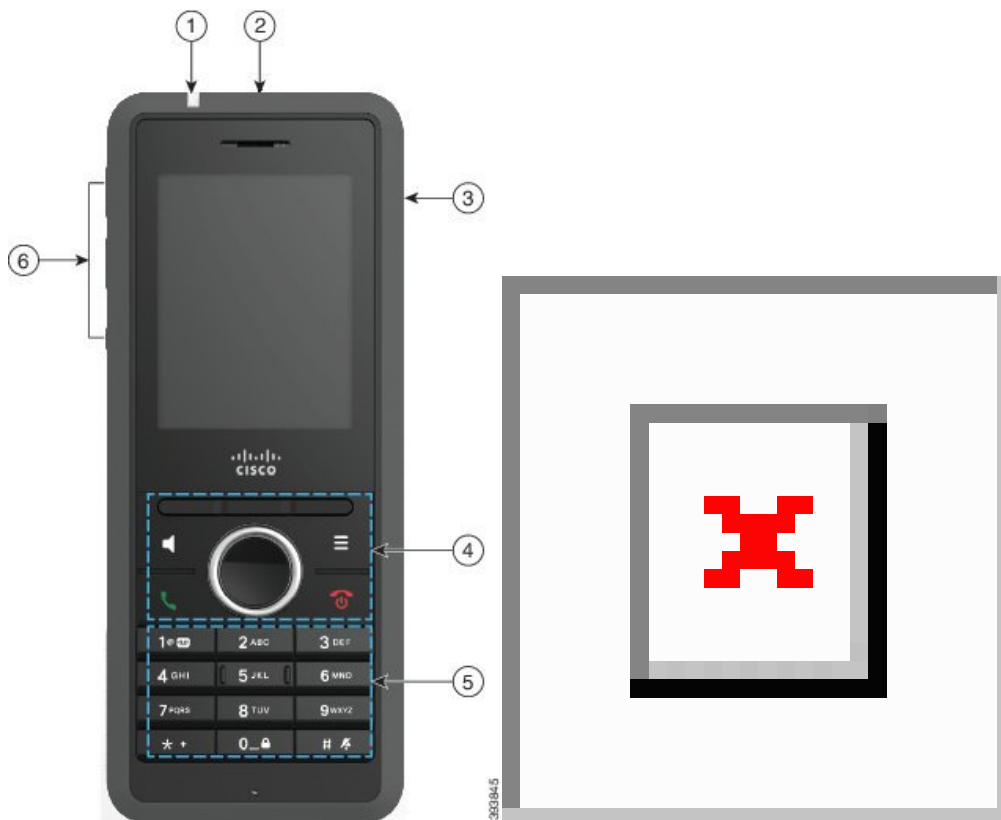



Toto sluchátko nabízí řadu tlačítek a hardwarových funkcí, které budete pravidelně používat. Důležitá tlačítka a hardwarové funkce jsou znázorněna na následujícím obrázku a v tabulce. Na obrázku je Sluchátko 6823 a Sluchátko 6825. Robustní sluchátko 6825 je vzhledově podobný produktu Sluchátko 6825.





Obrázek 2: Sluchátko 6825 a Sluchátko 6823 – tlačítka a hardware





Tabulka 2: Sluchátko 6825 a Sluchátko 6823 – tlačítka a hardware

Položka	Název nebo skupina	Popis
1	Kontrolka (LED)	Kontrolka: Pomocí kontrolky můžete indikovat různé stavy: Můžete nakonfigurovat událost, která aktivujete červenou, žlutou nebo zelenou kontrolku.
2	Tlačítko Nouzové	<p>Nouzové : Aktivuje tísňové volání, pokud je nakonfigurováno.</p> <p>Toto tlačítko Sluchátko 6823 nemá.</p>
3	Port náhlavní soupravy	Port náhlavní soupravy s krytem  . Sejměte ochranný kryt a zapojte náhlavní soupravu nebo sluchávka (3,5mm audiokonektor typu jack).

Položka	Název nebo skupina	Popis
4	Softwarová tlačítka, tlačítka k ovládání sluchátka (Reproduktor , Nabídka), navigační část, tlačítka k ovládání hovorů (Přijmout/Odeslat , Napájení/Ukončit).	<p>Softwarová tlačítka : Aktivují možnost na obrazovce.</p> <p>Reproduktor  Zapnutí nebo vypnutí režimu reproduktoru sluchátka.</p> <p>Nabídka : Přístup do seznamů, k nastavením, stavu a dalším informacím.</p> <p>Navigační část : Navigační kruh a tlačítko Vybrat:</p> <ul style="list-style-type: none"> • Navigační kruh (vnější): Posun nahoru, dolů, doleva nebo doprava. • Tlačítko Vybrat  (střed navigační části): Zvolí položku nabídky. <p>Přijmout/Odeslat  Slouží k přijetí vyzvánějícího hovoru nebo uskutečnění hovoru po zadání volaného čísla.</p> <p>Napájení/Ukončit : Zapne nebo vypne sluchátko nebo ukončí spojený hovor. Toto tlačítko v nabídkách zobrazí předchozí obrazovku.</p>

Položka	Název nebo skupina	Popis
5	Klávesnice	<p>Slouží k vytáčení čísel a zadávání textu.</p> <p>Jedna </p> <ul style="list-style-type: none"> • Slouží k zadání číslice “1” při vytáčení čísla. • Přístup k hlasové schránce: Stisknutím a přidržením tlačítka automaticky zavoláte systém hlasové schránky. • Umožňuje zadat tyto speciální znaky: . ! ? , - " @ + ; : <p>Hvězdička </p> <ul style="list-style-type: none"> • Stisknutím a přidržením vložíte znak plus (+) na začátek telefonního čísla. <p>Nula </p> <ul style="list-style-type: none"> • Slouží k zadání číslice “0” při vytáčení čísla. • Stisknutím a přidržením uzamknete nebo odemknete klávesnici. • Zadá mezeru. <p>Křížek </p> <ul style="list-style-type: none"> • Stisknutím a přidržením vypnete vyzvánění sluchátka. Je-li nakonfigurováno vibrování, sluchátko bude místo toho vibrovat. • Zadejte tento speciální znak: # <p>Pomocí kláves 2 až 9 můžete zadat písmena a číslice.</p> <p>Poznámka V některých jazycích mohou být k dispozici další znaky.</p>

Položka	Název nebo skupina	Popis
6	Tlačítka Hlasitost a Ztlumit	 <p>Hlasitost</p> <ul style="list-style-type: none"> • Když je sluchátko nečinné, mění hlasitost vyzvánění nebo vypíná vyzvánění. • Během hovoru ovládá hlasitost aktivního sluchátka, náhlavní soupravy nebo reproduktoru. <p>Ztlumit  Slouží k zapnutí nebo vypnutí mikrofonu.</p>

Navigace

Vnější kroužek navigačního kruhu slouží k procházení nabídek a k pohybu mezi poli. Vnitřní tlačítko **výběru** v navigačním kruhu slouží k výběru položek nabídky.



Podporované znaky

Sluchátka podporují tyto znaky pro zadávání informací:

Obrázek 3: Podporované znaky

	0	1	2	3	4	5	6	7	8	9	A	B	C	D	E	F
0			0	@	P	`	p	€	í	°	À	Đ	à	đ		
1		!	1	A	Q	a	q	ı	'	ı	±	Á	Ñ	á	ñ	
2		"	2	B	R	b	r	,	'	φ	Č	Â	Ò	â	ò	
3		#	3	C	S	c	s	f	"	£	č	Ã	Ó	ã	ó	
4		\$	4	D	T	d	t	_	"	¤	'	Ä	Ô	ä	ô	
5		%	5	E	U	e	u	...	°	¥	µ	Å	Ö	å	ö	
6		&	6	F	V	f	v	†	-	ı	¶	Æ	Ö	æ	ö	
7		'	7	G	W	g	w	‡	—	§	·	Ç	×	ç	÷	
8		(8	H	X	h	x	^	~	"	˘	È	Ø	è	ø	
9)	9	I	Y	i	y	Ř	ř	Û	Đ	É	Ù	é	ù	
A		*	:	J	Z	j	z	Š	š	û	d'	Ê	Ú	ê	ú	
B		+	:	K	[k	{	<	>	«	»	Ë	Û	ë	û	
C		,	<	L	\	l		œ	œ	Ë	Ť	İ	Ü	i	ü	
D		-	=	M]	m	}	Š	š	ě	ł'	Í	Ý	í	ý	
E		.	>	N	^	n	~	Ž	ž	Ň	ň	ì	İ	ı	ı	
F		/	?	O	_	o	Ğ	ğ	ÿ	˘	ı	İ	ı	ı	ı	

Funkce obrazovky sluchátka

Na obrazovce se zobrazují různé informace o sluchátku, jako je číslo v seznamu, datum a čas a softwarová tlačítka. Obrazovka na displeji má tři části – řádek záhlaví, střední část a řádek zápatí.

Obrázek 4: Obrazovka sluchátka

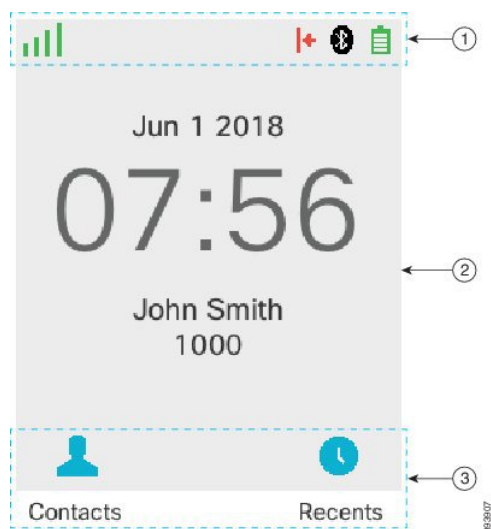

- 1 V horní části obrazovky se nachází řádek záhlaví. Řádek záhlaví zobrazuje sílu rádiového signálu, stav nabití baterie a také řadu dalších ikon. Ikony označují aktivní funkce.
Pokud vaše organizace používá funkci BroadWorks SCA, bezprostředně pod řádkem záhlaví se zobrazuje také řádek polí. Každé pole představuje uživatele na sdílené lince.

2	Uprostřed na obrazovky jsou informace související se sluchátkem: datum a čas, nastavený vlastník sluchátka a telefonní číslo sluchátka.
3	Ve spodním řádku obrazovky se nacházejí popisky softwarových tlačítek. Každý popisek uvádí akci prováděnou softwarovým tlačítkem pod obrazovkou. Nad popisky softwarových tlačítek se někdy zobrazují ikony.







Související témata

[Funkce BroadWorks SCA](#), na straně 46

Ikony v záhlaví





Ikony v záhlaví poskytují informace o stavu sluchátka. Tato část uvádí ikony zobrazované v záhlaví a jejich význam. Ikony na řádku záhlaví se mohou lišit, když je zapnutý režim Nerušit.

Ikony zvukového výstupu







Ikona	Ikona režimu Nerušit	Popis
		Reproduktor je vypnutý.
		Používá se náhlavní souprava.
		Sluchátko je ztlumeno.





Ikony funkce Bluetooth

Sluchátko 6823 nepodporuje technologii Bluetooth.













Ikona	Ikona režimu Nerušit	Popis
		Zařízení Bluetooth® je připojeno.
		Zařízení Bluetooth® je odpojeno.

Ikony sítě







Ikona	Ikona režimu Nerušit	Popis
		Žádné síťové připojení.
		Síťové připojení je nekvalitní.
		Kvalita síťového připojení je dobrá.

Ikona	Ikona režimu Nerušit	Popis
		Kvalita síťového připojení je lepší.
		Kvalita síťového připojení je nejlepší.





Ikony baterie

Ikona	Ikona režimu Nerušit	Popis
		Baterie je vybitá. Baterii dobijte, aby bylo možné sluchátko použít.
		Úroveň nabití baterie je 1 % až 24 %. Baterii co nejdříve dobijte.
		Úroveň nabití baterie je 25 % až 49 %.
		Úroveň nabití baterie je 50 % až 74 %.
		Úroveň nabití baterie je 75 % až 100 %.
		Baterie se nabíjí.

Ikony vztahující se k hovoru

Ikona	Ikona režimu Nerušit	Popis
		Byl přijat hovor.
		Bylo vytočeno číslo.
		Funkce Nerušit je povolena.
		Telefon byl přesměrován.
		V hlasové schránce je nová zpráva.
		Zmeškaný hovor

Další ikony

Ikona	Ikona režimu Nerušit	Popis
		Klávesnice sluchátka je zablokovaná.
		Zpráva

Rozdíly mezi telefonními hovory a linkami

Pojmy *linka* a *hovor* se používají velmi specifickým způsobem k vysvětlení používání telefonu.

- Linky: Každé lince odpovídá číslo v adresáři nebo číslo pro hlasitý hovor, pomocí kterého se na vás mohou dovolat jiní účastníci. Máte až čtyři linky.
- Hovory: Na každé lince mohou probíhat až dva hovory. Ve sluchátku však můžete mít pouze dva hovory.

V určitý okamžik může být aktivní pouze jeden hovor, přičemž druhý hovor je automaticky přidržen.

Zde je příklad: Máte-li čtyři linky a každá podporuje dva hovory, v jednom okamžiku můžete mít spojené max. dva hovory. Tyto dva hovory mohou být na stejné lince nebo na různých linkách. Aktivní může být pouze jeden z těchto hovorů a druhý hovor je přidržen.

Baterie telefonu

Telefon obsahuje lithium-iontovou baterii. Zcela nabitá baterie zajistí telefonu následující výdrž:

- až 17 hodin doby hovoru,
- až 200 hodin v pohotovostním režimu.

Když je telefon zapnutý, životnost baterie se zkracuje. Hovory, zprávy, použití aplikací, používání funkce Bluetooth a použití nabídky spotřebovávají energii a zkracují dobu hovoru. Aby se omezilo využití baterie, obrazovka telefonu ztmavne a vypne se po uplynutí nastavitelné doby nečinnosti.

Související témata

[Nastavení časovače pro vypnutí obrazovky](#), na straně 84

[Nabíjení baterie sluchátka](#), na straně 29

Sluchátko můžete čistit. Dodržujte naše pokyny pro čištění.

Sluchátko ihned očistěte, jestliže přijde do kontaktu s něčím, co může způsobit vznik skvrn nebo dokonce jeho poškození, např. hlína nebo písek, inkoust, makeup, mýdlo, čisticí prostředky, kyseliny, kyselá jídla nebo krémy.



-
- Upozornění** K čištění otvorů ve sluchátku nepoužívejte čisticí prostředky využívající vzduch (například aerosolové lahve nebo nízko- či vysokotlaké vzduchové trysky).
- K čištění otvorů ve sluchátku nepoužívejte vysavač ani jiná sací zařízení.
- K čištění otvorů v sluchátku nepoužívejte špendlíky ani jiné předměty.
- Použití vzduchových, sacích nebo mechanických zařízení a předmětů k čištění otvorů může sluchátko poškodit, což způsobí zrušení záruky.
-

Pokud vám sluchátko spadne do vody nebo se něj vylije tekutina, postupujte podle našich pokynů k osušení sluchátka. Viz [Pokud sluchátko spadne do vody, na straně 19](#).

Čištění obrazovky sluchátka

Procedura

Pokud se obrazovka sluchátka znečistí, setřete ji měkkým suchým hadříkem.

- Upozornění** K čištění telefonu nepoužívejte tekutiny ani prášky, protože by mohly zanechat součásti sluchátka a způsobit jejich poruchu.
-

Čištění vnějšku sluchátka

Vnějšek sluchátka můžete očistit suchým hadříkem, který nepouští vlákna. V prostředí zdravotnických zařízení doporučujeme používat k důkladnému čištění sluchátka hadříky Caviwipes™ a Saniwipes™. Hadříky Caviwipes a Saniwipes obsahují až 17 % isopropanolu.



-
- Upozornění** Nadměrné použití dezinfekčních ubrousků Caviwipes a Saniwipes či jiných podobných prostředků (více než 3x denně) poškodí povrchovou úpravu sluchátka a změni jeho vzhled.
-

Jiné čisticí roztoky obsahující vyšší podíl isopropanolu včetně čistého isopropanolu nebo alternativní tekutiny na bázi alkoholů mohou sluchátko poškodit. Nečistěte sluchátko bělicími přípravky ani jinými leptavými přípravky.

Sluchátko ihned očistěte, jestliže přijde do kontaktu s něčím, co může způsobit vznik skvrn nebo dokonce jeho poškození, např. hlína nebo písek, inkoust, makeup, mýdlo, čisticí prostředky, kyseliny, kyselá jídla nebo krémy.

**Upozornění**

K čištění otvorů ve sluchátku nepoužívejte čisticí prostředky využívající vzduch (například aerosolové lahve nebo nízko- či vysokotlaké vzduchové trysky).

K čištění otvorů ve sluchátku nepoužívejte vysavač ani jiná sací zařízení.

K čištění otvorů v sluchátku nepoužívejte špendlíky ani jiné předměty.

Použití vzduchových, sacích nebo mechanických zařízení a předmětů k čištění otvorů může sluchátko poškodit, což způsobí zrušení záruky.

Procedura

- Krok 1** Vyjměte sluchátko z nabíječky.
- Krok 2** Otřete sluchátko a obrazovku měkkým hadříkem, který nepouští vlákna, nebo pomocí schválených čisticích prostředků.
- Krok 3** Pokud jsou v otvorech sluchátka cizí předměty nebo různé nečistoty (například jemný písek), odstraňte je poklepáním sluchátka o svou ruku.

Pokud sluchátko spadne do vody

Pokud vám sluchátko spadne do vody, postupujte takto:

- *Opatrně* setřete vodu ze sluchátka.
- Osušte sluchátko měkkým suchým hadříkem, který nepouští vlákno.
- Nechejte sluchátko na suchém větraném místě. Vysušení můžete například urychlit tak, že namíříte na reproduktor sluchátka ventilátor foukající *chladný* vzduch. Avšak ventilátor nedávejte blízko sluchátka.

Neprovádějte tyto činnosti:

- Když je sluchátko mokré, neotevírejte kryt baterie.
- Neodstraňujte vodu proudem stlačeného vzduchu.
- K sušení sluchátka nepoužívejte vysoušeč vlasů.
- Nevkládejte do konektoru jack pro náhlavní soupravu ani do prostoru na baterii vatové tyčinky na čištění uší, papírové ubrousky ani tkaniny.
- Nekomleptejte sluchátkem o tvrdý povrch.
- Nedávejte do nabíjecího stojanu vlhké sluchátko. Je nutno počkat, až sluchátko bude zcela suché.

**Poznámka**

Záruka na sluchátko se nevztahuje na sluchátka, která spadla do vody nebo jiných tekutin.

**Upozornění**

K čištění otvorů ve sluchátku nepoužívejte čisticí prostředky využívající vzduch (například aerosolové lahve nebo nízko- či vysokotlaké vzduchové trysky).

K čištění otvorů ve sluchátku nepoužívejte vysavač ani jiná sací zařízení.

K čištění otvorů v sluchátku nepoužívejte špendlíky ani jiné předměty.

Použití vzduchových, sacích nebo mechanických zařízení a předmětů k čištění otvorů může sluchátko poškodit, což způsobí zrušení záruky.

Pokud je zvuk po osušení sluchátka ztlumený, může být v prostoru u mikrofonu nebo reproduktoru stále nějaká voda. Zkuste vodu odstranit tak, že sluchátko položíte reproduktorem dolů na suchý, hadřík, který nepouští vlákna. Pokud je ve sluchátku stále voda, počkejte, až zcela vyschne (do té doby sluchátko nepoužívejte).

Další pomoc a informace

Máte-li dotazy k funkcím dostupným na telefonu, obraťte se na správce systému.

Web společnosti Cisco (<https://www.cisco.com>) obsahuje další informace o telefonech a systémech řízení hovorů.

- Stručné úvodní příručky a příručky pro koncové uživatele v angličtině naleznete na následujícím odkazu:

<https://www.cisco.com/c/en/us/support/collaboration-endpoints/ip-dect-6800-series-multiplatform-firmware/products-user-guide-list.html>

- Příručky v jiných jazycích, než je angličtina, naleznete na následujícím odkazu:

<https://www.cisco.com/c/en/us/support/collaboration-endpoints/ip-dect-6800-series-multiplatform-firmware/tsd-products-support-translated-end-user-guides-list.html>

Usnadnění přístupu k dokumentům zrakově postiženým nebo nevidomým uživatelům

Verze tohoto dokumentu ve formátu HTML podporuje použití odečítací aplikace JAWS®.

Řada Cisco IP DECT 6800 Dokumentace

Nahlédněte do publikací, které jsou ve vašem jazyce a pro vaši verzi firmwaru. Přejděte z této adresy URL:

<https://www.cisco.com/c/en/us/support/collaboration-endpoints/ip-dect-6800-series-multiplatform-firmware/tsd-products-support-series-home.html>

Přerušení spojení s telefonem

V některých případech se může přerušit spojení telefonu se základnou, případně se může přerušit spojení základna se systémem řízení hovorů. V případě přerušení spojení se na vašem telefonu zobrazí zpráva.

Pokud dojde k přerušení kteréhokoli z těchto dvou spojení během hovoru, hovor bude ukončen.

Pokud bylo spojení přerušeno, protože jste se ocitli mimo dosah základna, doporučujeme přidat upozornění na pokrytí. Další informace viz [Nastavení upozornění na pokrytí, na straně 81](#).

Když se telefon znovu spojí se základnou nebo když se základna znovu spojí se systémem řízení hovorů, můžete telefon znovu normálně používat.

Podmínky limitované roční záruky na hardware společnosti Cisco

Záruka na hardware a služby se řídí zvláštními podmínkami platnými v záruční době.

Formální prohlášení o záruce a další záruční a licenční smlouvy týkající se softwaru společnosti Cisco jsou dostupné zde: [Záruky na produkty](#).



KAPITOLA 2

Nastavení sluchátka

- Instalace hardwaru sluchátka, na straně 23
- Nabíjení baterie sluchátka, na straně 29
- Automatická konfigurace sluchátka, na straně 30
- Ruční konfigurace sluchátka, na straně 33
- Obnovení výchozího jazyka a textu ve sluchátku, na straně 33
- Upgrady firmwaru sluchátka DECT, na straně 33

Instalace hardwaru sluchátka

Obsah balení sluchátka

Balení sluchátka obsahuje tyto položky:

- sluchátko s upevněnou sponou na opasek; uvnitř sluchátka je baterie a kontakty baterie jsou zakryty plastovým dílem.



Poznámka Plast zakrývající kontakty baterie je nutno odstranit. Další informace viz [Vložení baterie do sluchátka, na straně 24](#).

- nabíjecí stojan s připojeným kabelem USB;
- místní napájecí adaptér pro nabíjecí stojan;
- plastový kryt k nasazení na sluchátko místo spony na opasek;



Poznámka Tento malý plastový kryt si uschovejte pro případ, že budete chtít sluchátko používat bez spony na opasek.

- tištěný dokument s shodě s předpisy.

Při registraci sluchátka potřebujete údaje ze štítku na krabici.

Související témata

[Vložení baterie do sluchátka](#), na straně 24

[Nabíjení baterie sluchátka](#), na straně 29

[Demontáž spony na sluchátku](#), na straně 27

Vložení baterie do sluchátka

Sluchátko je dodáváno s vloženou baterií, avšak kontakty baterie jsou zakryty plastovým proužkem. Tento plastový díl je nutno odstranit.

Procedura

- Krok 1** Odemkněte kryt na zadní straně sluchátka otočením západky proti směru hodinových ručiček, nadzvedněte sponu, nadzvedněte a sejměte kryt baterie.

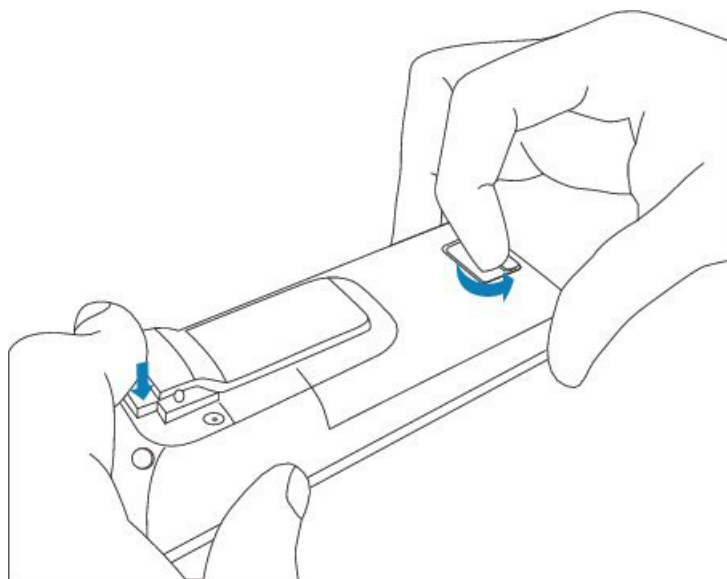

- Krok 2** Vyjměte baterii ze sluchátka.

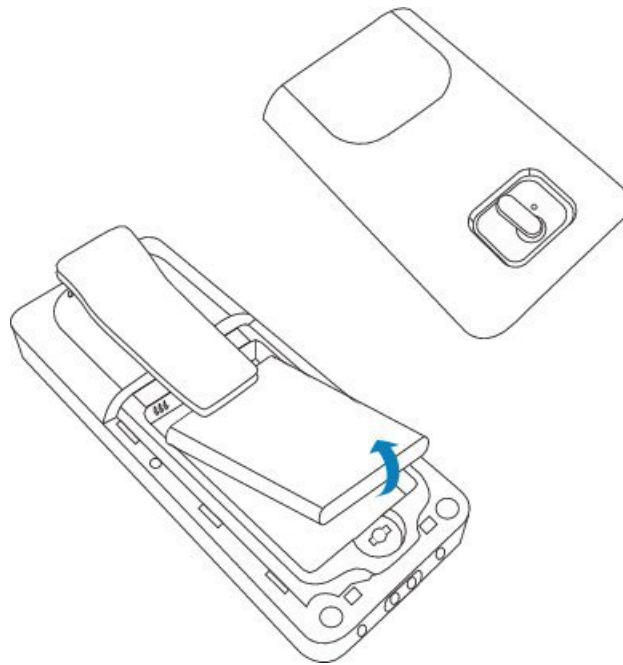

Krok 3 Odstraňte plast zakrývající kontakty.

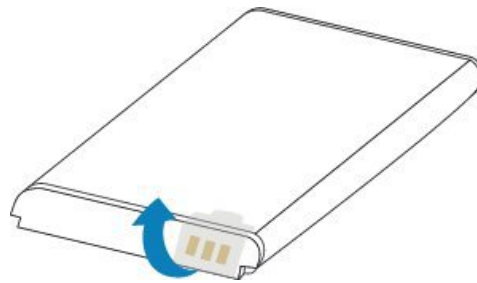

Krok 4 Umístěte baterii pod sponu a uložte ji do prostoru na baterii.

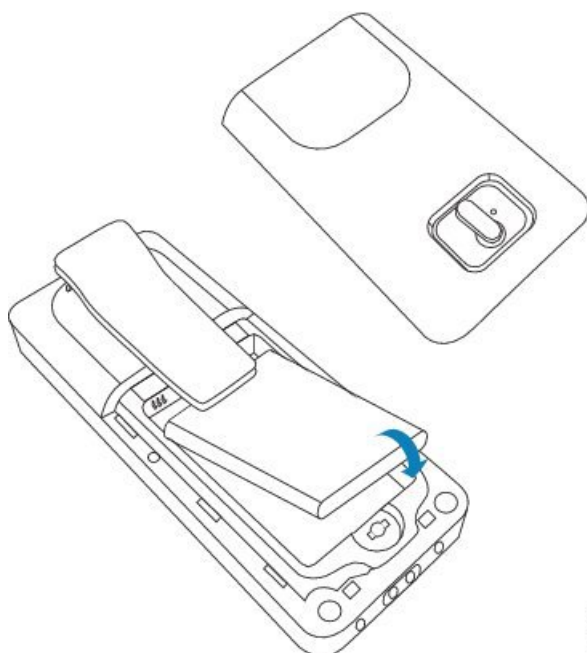

39330162

Kontakty baterie jsou u jejího horního levého okraje a u levého horního okraje prostoru na baterii. Ujistěte se, že došlo ke spojení kontaktů a baterie je správně uložena v prostoru na baterii.

Poznámka Baterii lze do prostoru vložit pouze jedním způsobem. Nikdy ji nevkládejte silou.

- Krok 5** Nasaďte kryt baterie a zavřete jej. Potom kryt uzamkněte otočením západky ve směru hodinových ručiček. Kryt nezavírejte silou. Pokud nelze snadno zavřít, vyjměte jej a zkontrolujte, zda je baterie zcela usazená v prostoru baterie.

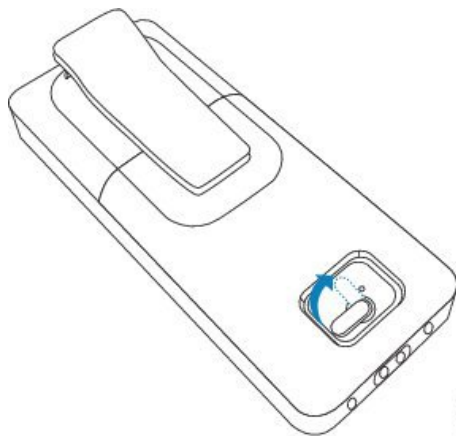

39330163

Jak pokračovat dále

Než sluchátko začnete používat, musíte jej nabít. Viz [Nabíjení baterie sluchátka, na straně 29](#).

Demontáž spony na sluchátku

Sponu na zadní straně sluchátka můžete odmontovat a místo ní můžete nasadit hladký kryt, který je součástí balení sluchátka.

Než začnete

Potřebujete:

- křížový šroubovák č. 1;
- plastový kryt k nasazení na sluchátko místo spony na opasek; tento kryt je dodáván v balení produktu.

Procedura

Krok 1 Vypněte sluchátko.

Krok 2 Položte sluchátko na rovný povrch horní stranou dolů. Sluchátko můžete z důvodu ochrany položit na velký, čistý hadřík.

Krok 3 Odstraňte šroubovákem šroubky na sponě. Dejte šroubky stranou.

Poznámka Tyto šroubky jsou malé, takže dejte pozor, abyste je neztratili.

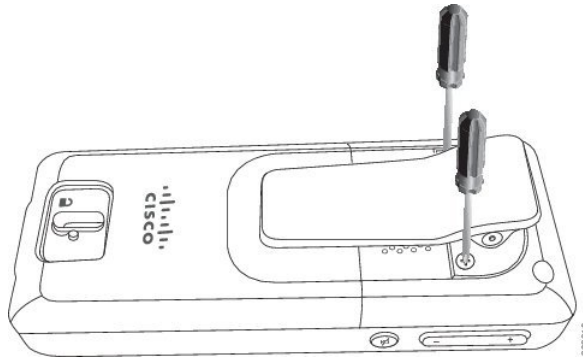

Krok 4 Zvedněte nahoru uvolněný konec spony. Celá sestava spony by se měla oddělit od sluchátka.

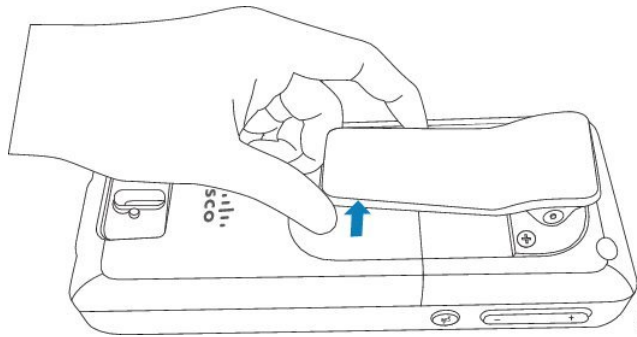

Krok 5 Kryt má na zadní straně háček. Zasuňte háček do prohlubně na sluchátku a zatlačte jej do sluchátka. Na tomto obrázku je znázorněn háček na zadní straně.

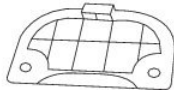
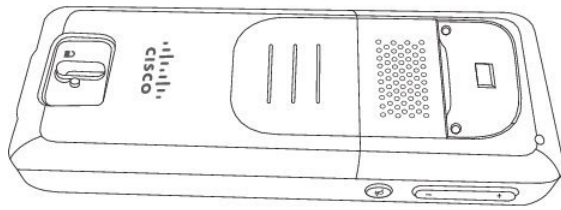

380912

Na tomto obrázku je znázorněn postup zasunutí háčku do sluchátka.

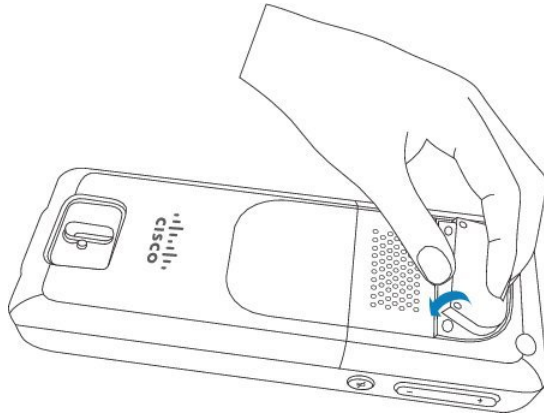

380913

Zatlačte sponu na místo, aby byla zarovnaná ze zadní stranou.

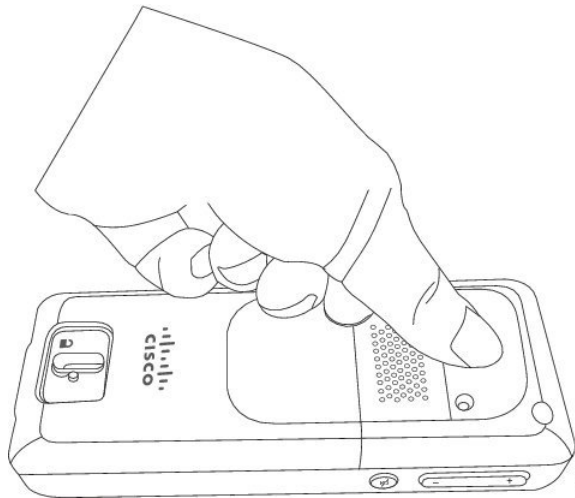

380914

Krok 6 Pomocí šroubků přišroubujte kryt ke sluchátku.

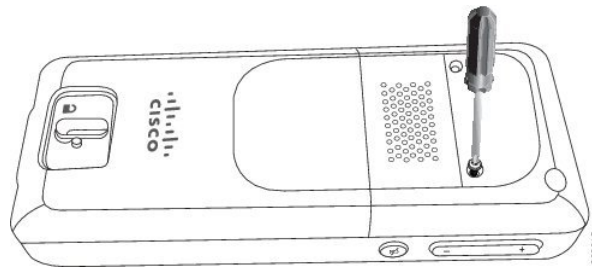

Krok 7 Uložte kryt se sponou na opasek v případě, že bude třeba je znovu použít.

Nabíjení baterie sluchátka

Příprava nabíjecího stojanu k použití

K nabíjení sluchátka se používá nabíjecí stojan. Stojan má integrovaný kabel USB, který se připojuje k napájecímu adaptéru. Napájecí adaptér je určený pro elektrické zásuvky a standard napájecí síť ve vaší zemi.

Procedura

- Krok 1** Položte stojan na rovný povrch.
- Krok 2** Připojte konektor USB napájecího kabelu k napájecímu adaptéru.
- Krok 3** Připojte napájecí zdroj k elektrické zásuvce.

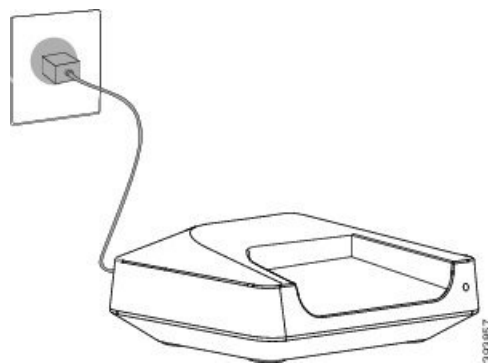

Nabíjení baterie sluchátka

K dobíjení baterie sluchátka používejte nabíječku.



Poznámka Dodaná baterie je částečně nabitá, avšak před prvním použitím ji nabíjejte *minimálně po dobu 10 hodin*. Pokud ji plně nenabijete, můžete zkrátit dobu životnosti baterie.

Pokud ze sluchátka baterii vyjmete nebo ji nahradíte jinou, je nutné ji zcela vybit a následně zcela nabít, jinak by indikátor nabití baterie neukazoval přesný stav.



Upozornění Baterii nabíjejte pomocí dodané nabíječky pro sluchátka. Pokud použijete jiný způsob, můžete může dojít k poškození baterie, sluchátka nebo vašeho okolí.

Baterii nabíjejte pouze v prostředí, ve kterém je teplota v rozmezí teplot 0 °C a 40 °C.



Upozornění Baterii nenabíjejte v nebezpečném prostředí nebo v místech, kde hrozí výbuch.

Když vložíte sluchátko do nabíječky, zapne se (pokud již není zapnuté) a zobrazí se zpráva o nabíjení sluchátka. Obrazovka sluchátka po uplynutí nastavené doby ztmavne a vypne se.

Jestliže začne kontrolka na sluchátku blikat, probíhá aktualizace jeho firmwaru.

Než začnete

Připravte stojan k použití podle pokynů uvedených v části [Příprava nabíjecího stojanu k použití, na straně 29](#).

Zkontrolujte, zda je nabíječka sluchátka připojená k elektrické zásuvce.

Procedura

Sluchátko vložte do nabíječky tak, aby byly kontakty ve sluchátku a kontakty v nabíječce u sebe.

Sluchátko zapípá, obrazovka se zapne a zobrazí se zpráva o nabíjení sluchátka. Pokud se to nestane, vyjměte sluchátko z nabíječky a vložte jej zpět.

Automatická konfigurace sluchátka

Sluchátko může být nastaveno tak, aby se automaticky nakonfigurovalo. Pokud se automatická konfigurace sluchátka neprovede, bude třeba provést ji ručně pomocí informací, které jste obdrželi od správce nebo poskytovatele služeb.

Automatické nastavení sluchátka

V mnoha případech se při prvním zapnutí sluchátka spustí automatická konfigurace pro komunikaci se základnou. Správce může poskytnout další pokyny, pokud jsou k dispozici různé možnosti nebo další informace.

Když se sluchátko úspěšně zaregistruje, zobrazí se registrovaná zpráva **Registrováno** a pak se zobrazí obrazovka nečinnosti.

Procedura

-
- Krok 1** Stiskněte tlačítko **Napájení/Ukončit**  a držte je, dokud se nezapne obrazovka. Sluchátko zobrazuje zprávu **Hledání základny**.
- Krok 2** Pokud sluchátko zobrazuje seznam základen, stiskněte tlačítko dolů na navigačním prstenci, zvýrazněte základnu, ke které se potřebujete připojit, a stiskněte tlačítko **Vybrat**.
- Krok 3** Pokud sluchátko zobrazuje zprávu **Zadejte kód**, obraťte se na správce s žádostí o přístupový kód základny.
- Krok 4** Pokud obrazovka nezobrazí zprávu **Registrováno**, zaznamenejte si chybovou zprávu a obraťte se na správce nebo poskytovatele služeb s žádostí o pomoc.
-

Automatické nastavení sluchátka s uživatelským jménem a heslem

Když zapnete nové sluchátko, automaticky se zaregistruje na základně, která je v rozmanitém režimu. Pokud server požaduje autorizaci, zadejte uživatelské jméno a heslo. Pokud potřebujete registrovat více sluchátek, doporučujeme zapnout jedno sluchátko a zadat pověření. Během registrace neobdrží ostatní sluchátka požadavek na ověření.

Uživatelské jméno a heslo může obsahovat písmena, číslice a symboly. Uživatelské jméno může obsahovat 1 až 24 znaků a heslo 1 až 128 znaků.

Pokud zadáte nesprávné uživatelské jméno nebo heslo, zobrazí se chybová zpráva. Máte tři pokusy na zadání správného uživatelského jména a hesla. Pokud všechny pokusy selžou, sluchátko se odregistruje od základny. Restartujte sluchátka a zadejte správné uživatelské jméno a heslo, nebo se obraťte na správce.

Než začnete

Váš správce nebo poskytovatel služeb vám poskytne uživatelské jméno a heslo.

Procedura

-
- Krok 1** Stiskněte tlačítko **Napájení/Ukončit**  a držte je, dokud se nezapne obrazovka.
- Krok 2** Zadejte **uživatelské jméno** a **heslo** na **přihlašovací** obrazovce.
- Krok 3** Stiskněte tlačítko **Odeslat**.
-

Automatické nastavení sluchátka pomocí krátkého aktivačního kódu

Když zapnete nové sluchátko, automaticky se zaregistruje na základně, která je v rozmanitém režimu. Pokud server požaduje krátký aktivační kód, zadejte jej. Pokud server po zadání krátkého aktivačního kódu vyžaduje

ověření, zadejte uživatelské jméno a heslo. Pokud potřebujete registrovat více sluchátek, doporučujeme zapnout jedno sluchátko a zadat krátký aktivační kód. Ostatní sluchátka nepřijmou při registraci požadavek na ověření.

Krátký aktivační kód začíná znakem # a může obsahovat 3 až 16 číslic. Uživatelské jméno a heslo může obsahovat písmena, číslice a symboly. Uživatelské jméno může obsahovat 1 až 24 znaků a heslo 1 až 128 znaků.

Pokud zadáte nesprávný krátký aktivační kód, otevře se obrazovka s chybovou zprávou. K zadání správného aktivačního kódu máte tři pokusy. Pokud všechny pokusy selžou, sluchátko se odregistruje od základny. Restartujte sluchátko a zadejte správný krátký aktivační kód nebo se obraťte na správce.

Než začnete

Váš správce nebo poskytovatel služeb vám poskytne krátký aktivační kód, uživatelské jméno a heslo.

Procedura

-
- Krok 1** Stiskněte tlačítko **Napájení/Ukončit**  a držte je, dokud se nezapne obrazovka.
 - Krok 2** Na obrazovce **Enter activation code** (Zadejte aktivační kód) zadejte krátký aktivační kód.
 - Krok 3** Stiskněte tlačítko **Odeslat**.
 - Krok 4** (Volitelné) Na obrazovce **Přihlášení** zadejte **uživatelské jméno a heslo**.
 - Krok 5** Stiskněte tlačítko **Odeslat**.
-

Automatické přidání sluchátka v režimu HEBU

V režimu Linka sluchátka podle uživatelského jména (HEBU) můžete sluchátko SIP zaregistrovat k základně. Po zapnutí sluchátka se zobrazí přihlašovací obrazovka pro zadání uživatelského jména a hesla. Před zobrazením této obrazovky může být nutné zadat přístupový kód. Pokud se zadané uživatelské jméno a heslo shodují s definovaným uživatelským jménem a heslem HEBU v základně, sluchátko se zaregistruje na stanovenou linku.

Uživatelské jméno a heslo může obsahovat písmena, číslice a symboly. Uživatelské jméno nebo heslo může obsahovat 1 až 40 znaků.

Pokud zadáte nesprávné uživatelské jméno nebo heslo, zobrazí se chybová zpráva. Máte tři pokusy na zadání správného uživatelského jména a hesla. Pokud všechny pokusy selžou nebo dojde k vypršení časového limitu, sluchátko se od základny odhlásí.

Můžete sluchátko restartovat a zadat správné uživatelské jméno a heslo, nebo se obraťte na správce.

V systému dualcell nebo multicell můžete v tomto režimu zaregistrovat až 20 sluchátek současně na základně.

Než začnete

Váš správce nebo poskytovatel služeb vám poskytne uživatelské jméno a heslo.

Procedura

- Krok 1** Podržte tlačítko **napájení / ukončení hovoru** , dokud se nezapne obrazovka.
- Krok 2** Zadejte **uživatelské jméno** a **heslo** na obrazovce **Přihlášení**.
- Krok 3** Stiskněte tlačítko **Odeslat**.
-

Ruční konfigurace sluchátka

Může se stát, že je třeba nakonfigurovat sluchátko ručně. Správce vám poskytne informace potřebné pro přístup na webové stránky základna nebo jiné webové stránky a pro nastavení různých polí.

Pokyny k ruční konfiguraci najdete v dokumentu *Řada Cisco IP DECT 6800 příručka pro správu*.

Obnovení výchozího jazyka a textu ve sluchátku

Pomocí tlačítek sluchátka můžete obnovit jazyk a textové zobrazení na sluchátku. Po obnovení bude mít sluchátko výchozí nastavení. Výchozí nastavení se změní, když základna aktualizuje sluchátko.

Nastavení jazyka a textů se vrátí na výchozí hodnoty, dokud se sluchátko neaktualizuje novými nastaveními.

Než začnete

Zkontrolujte, zda je sluchátko vypnuté.

Procedura

Stiskněte tlačítka 3 a 5, dokud se obrazovka nerozsvítí.

Jak pokračovat dále

Zkontrolujte, zda jsou nastavení jazyka a textu ve vašem sluchátku výchozí.

Upgrady firmwaru sluchátka DECT

Z času na čas bude třeba, aby správce aktualizoval firmware sluchátka. Sluchátko stahuje ze serveru soubor nového firmwaru.

Po dokončení je třeba nainstalovat stažený soubor do sluchátka. Na obrazovce sluchátka se zobrazí zpráva, že máte sluchátko vložit do nabíjecího stojanu. Když vložíte sluchátko do nabíjecího stojanu, kontrolka bude blikat, což značí, že se do sluchátka načítá nový firmware. Ponechejte sluchátko v nabíjecím stojanu, dokud kontrolka nepřestane blikat.



KAPITOLA 3

Hovory

- [Uskutečňování hovorů, na straně 35](#)
- [přijetí hovoru,, na straně 40](#)
- [Ukončení hovoru , na straně 42](#)
- [Přidržení a pokračování v hovoru, na straně 42](#)
- [Ztlumení hovoru, na straně 43](#)
- [Vytvoření konferenčního hovoru, na straně 44](#)
- [Přepojení hovoru, na straně 45](#)
- [Funkce BroadWorks SCA, na straně 46](#)
- [Kódy s hvězdičkou, na straně 47](#)
- [Používání funkce Push to Talk, na straně 50](#)
- [Výpis, na straně 51](#)

Uskutečňování hovorů

Toto sluchátko funguje jako běžný telefon. Navíc však usnadňuje uskutečňování hovorů.

Zavolání

Toto sluchátko může mít i více linek. Ve výchozím nastavení uskutečňujete hovory na primární lince.

Procedura



Krok 1 Když je sluchátko nečinné, zadejte pomocí klávesnice telefonní číslo. Má-li číslo začínat znaménkem plus (+), stiskněte a přidržte **hvězdičku** , dokud se znaménko + nezobrazí.

Krok 2 Stiskněte tlačítko **Přijmout/Odeslat** .

Uskutečnění nového hovoru pomocí interkomu

Nový hovor můžete uskutečnit pomocí nabídky **Interkom** na sluchátku. Číslo, na které chcete volat, můžete zadat nebo vybrat ze seznamu na sluchátku. Sluchátka v seznamu zobrazují ID interkomu a číslo sluchátka.



Procedura

-
- Krok 1** Stiskněte **Menu**  > **Interkom** .
- Krok 2** Na obrazovce **Interkom** proveďte některou z následujících akcí:
- Zvýrazněte položku **Zadat číslo** a stiskněte tlačítko **Vybrat**. Zadejte číslo, na které chcete volat.
 - Zvýrazněte možnost **Seznam sluchátka** a stiskněte tlačítko **Vybrat**. Vyberte číslo ze seznamu, na které chcete volat.
- Krok 3** Stiskněte tlačítko **Hovor**.
-

Uskutečnění hovoru na jiné lince



Toto sluchátko může mít i více linek. Sluchátka zvolí ve výchozím nastavení první linku. Můžete však volat i ze druhé linky.

Procedura

-
- Krok 1** Když je sluchátko nečinné, proveďte jednu z následujících akcí:
- Zadejte telefonní číslo na klávesnici a stiskněte možnost **Linka** nebo středové softwarové tlačítko. Má-li číslo začínat znaménkem plus (+), stiskněte a přidrže **hvězdičku** , dokud se znaménko + nezobrazí.
 - Stiskněte možnost **Linka** a zvýrazněte nějakou linku.
- Krok 2** Stiskněte tlačítko **Vybrat** nebo **Volat**.
- Krok 3** Zadejte telefonní číslo, pokud již nebylo zadáno.
- Krok 4** Stiskněte tlačítko **Přijmout/Odeslat** .
-



Uskutečnění hovoru pomocí hlasitého odposlechu

Procedura

-
- Krok 1** Když je sluchátko nečinné, zadejte pomocí klávesnice telefonní číslo. Má-li číslo začínat znaménkem plus (+), stiskněte a přidržte hvězdičku , dokud se znaménko + nezobrazí.
- Krok 2** Stiskněte tlačítko **Hlasitý telefon** .
- Krok 3** Stiskněte tlačítko **Přijmout/Odeslat** .
-

Uskutečnění hovoru pomocí náhlavní soupravy

Procedura

-
- Krok 1** Když je sluchátko nečinné, sejměte kryt z portu náhlavní soupravy a připojte náhlavní soupravu.
- Krok 2** Zadejte telefonní číslo pomocí klávesnice. Má-li číslo začínat znaménkem plus (+), stiskněte a přidržte hvězdičku , dokud se znaménko + nezobrazí.
- Krok 3** Stiskněte tlačítko **Přijmout/Odeslat** .
-

Volání pomocí rychlé volby

Pokud často voláte na určitá čísla, můžete ve sluchátku nastavit rychlé volby. Rychlé volby usnadňují volbu čísla tím, že nemusíte zadávat celé telefonní číslo. Můžete nastavit až 8 čísel rychlé volby.

Přiřazení čísla rychlé volby

Ke kontaktu lze přiřadit číslo rychlé volby. K položkám 2 až 9 přiřadíte rychlé volby. Položka 1 se používá pro rychlou volbu do hlasové schránky.

Než začnete

V seznamu kontaktů musíte mít alespoň jeden kontakt.

Procedura

-
- Krok 1** • Sluchátko 6825: Stiskněte možnost **Nabídka**  > **Kontakty**  nebo **Kontakty** .

- Sluchátko 6823: Stiskněte možnosti **Nabídka**  > **Kontakty** .

- Krok 2** Označte kontakt.
- Krok 3** Stiskněte tlačítko **Více**.
- Krok 4** Vyberte možnost **Rychlá volba**.
- Krok 5** Pokud nemáte žádnou prázdnou položku indexu rychlých voleb, zvýrazněte číslo, které nepotřebujete, a proveďte tuto akci:
- Sluchátko 6825: Stiskněte možnost **Odstranit** a stisknutím **Ano** potvrďte odstranění.
 - Sluchátko 6823: Stiskněte možnost **Zrušit přiřazení** a stisknutím **Ano** potvrďte odstranění.
- Krok 6** Označte prázdný index rychlé volby a stiskněte tlačítko **Přidat**.
- Krok 7** Stiskněte tlačítko **Napájení/Ukončit** .

Související témata

[Přidání místního kontaktu](#), na straně 61

Čísła rychlé volby

Při vytáčení čísla na sluchátku zadáváte posloupnosti číslic. Pokud nastavíte číslo rychlé volby, musí toto číslo obsahovat všechny číslice potřebné k uskutečnění hovoru. Pokud například potřebujete vytočit 9, abyste získali přístup k externí lince, zadejte číslici 9 a poté číslo, které chcete volat.

K číslu můžete také přidat další vytáčené číslice. Mezi další číslice patří například přístupový kód ke schůzce, číslo linky, heslo hlasové schránky, kód autorizace a kód pro účtování.

Vytáčený řetězec smí obsahovat následující znaky:

- 0 až 9
- Křížek (#)
- Hvězdička (*)
- Čárka (,) – značí pauzu a pozastaví vytáčení na 2 sekundy. V jednom řádku může být více čárek. Dvě čárky (,,) například označují 4sekundovou pauzu.
- Středník (;) – jedná se o znak pro čekání. Před vytočením čísla si sluchátko vyžádá potvrzení.

Vytáčené řetězce musí splňovat tato pravidla:

- K oddělení jednotlivých částí vytáčeného řetězce použijte čárku.
- Kód autorizace musí být ve vytáčeném řetězci vždy před kódem pro účtování.
- K oddělení kódu autorizace od kódu pro účtování v řetězci je nutno použít jednu čárku.
- Rychlé volby s kódy autorizace a dalšími číslicemi je třeba označit názvem rychlé volby.

Před nastavením rychlé volby vyzkoušejte alespoň jednou ruční vytočení číslic, abyste ověřili, že je posloupnost číslic správná.

Sluchátko neukládá v historii hovorů kód autorizace, kód pro účtování ani doplňkové číslice z rychlé volby. Pokud po spojení hovoru pomocí rychlé volby stisknete tlačítko **Opakovat vytáčení**, sluchátko požádá o ruční zadání případného požadovaného kódu autorizace, kódu pro účtování nebo dalších číslic.

Příklad

Chcete-li nastavit číslo rychlé volby pro volání účastníka na konkrétním čísle linky a potřebujete-li kód autorizace a kód pro účtování, vezměte zřetel na následující požadavky:

- K dosažení externí linky musíte použít číslici **9**.
- Chcete vytočit číslo **5556543**.
- Musíte zadat kód autorizace **1234**.
- Musíte zadat kód pro účtování **9876**.
- Musíte počkat 4 sekundy.
- Po spojení hovoru je nutno vytočit linku **56789#**.

V tomto příkladu bude číslo rychlé volby vypadat takto: **95556543,1234,9876,,56789#**.







Odstranění čísla rychlé volby

Číslo rychlé volby přiřazené položkám 2 až 9 můžete vymazat. Položka 1 se používá pro rychlou volbu do hlasové schránky.

Než začnete

V seznamu rychlých voleb musí být alespoň jeden kontakt.

Procedura

-
- Krok 1**
- Sluchátko 6825: Stiskněte možnost **Nabídka**  > **Kontakty**  nebo **Kontakty** .
 - Sluchátko 6823: Stiskněte možnosti **Nabídka**  > **Kontakty** .
- Krok 2** Stiskněte tlačítko **Více**.
- Krok 3** Vyberte možnost **Rychlá volba**.
- Krok 4** Zvýrazněte položku, kterou nepotřebujete.
- Krok 5**
- Sluchátko 6825: Stiskněte tlačítko **Odstranit**.
 - Sluchátko 6823: Stiskněte tlačítko **Zrušit přiřazení**.
- Krok 6** Stisknutím tlačítka **Ano** potvrďte odstranění.
- Krok 7** Stiskněte tlačítko **Napájení/Ukončit** .
-

Uskutečnění hovoru pomocí rychlé volby

Po nastavení rychlé volby (jak je popsáno v části [Přiřazení čísla rychlé volby, na straně 37](#)) můžete uskutečňovat hovory pomocí rychlé volby. Indexy rychlé volby jsou čísla 2–9.

Příklad

Pokud máte číslo domů v místních kontaktech, můžete mu přiřadit index rychlé volby 9. Když pak stisknete a podržíte tlačítko **9**, sluchátko automaticky vytočí číslo domů.

Než začnete

Potřebujete pro daný kontakt index rychlé volby.

Procedura

-
- Krok 1** Stiskněte a přidržte číslo na klávesnici odpovídající danému indexu rychlé volby.
- Krok 2** Jakmile se číslo začne vytáčet, klávesu uvolněte.
-

přijetí hovoru,

Pokud máte více linek nebo sdílené linky, sluchátko zobrazí linku, na které je příchozí hovor.

Pokud máte ke sluchátku připojenou náhlavní soupravu Bluetooth[®], hovor je přijat na náhlavní soupravě nebo sluchátku, přičemž je zachována zvuková cesta ke sluchátku. Pokud náhlavní soupravu Bluetooth připojenou nemáte, hovor je přijat na sluchátku.





Poznámka Sluchátko 6823 nepodporuje technologii Bluetooth.

Procedura

Stiskněte tlačítko **Přijmout/Odeslat** .

Ikona ověření, která se zobrazí vedle telefonního čísla, vám pomůže určit, zda příchozí hovor přijmout, nebo odmítnout. Ikona ověření zobrazuje, zda volání pochází z platného nebo neznámého zdroje, případně zda ověření selhalo. v případě sdílených hovorů se ikona zobrazí vedle každého telefonního čísla. Tyto ikony se zobrazují vedle telefonního čísla a ukazují výsledek ověření:

-  – Platné
-  – Nezdařilo se

-  – Neznámé

Přijetí tísňového volání

Když je sluchátko nastaveno pro příjem tísňových volání a někdo na svém sluchátku stiskne tlačítko

Nouze , obdržíte tísňové volání. Tísňová volání lze nastavit tak, aby vyzváněla na jednom nebo na více sluchátkách.



Poznámka Produkt Sluchátko 6823 nemá tísňové tlačítko **Emergency**.

Vyzvánění tísňového volání se liší od vyzváněcího tónu a sluchátko indikuje, že vyzvání tísňové volání. Pokud volání přijmete, výstraha se uloží do seznamu **Výstrahy**. Pokud volání odmítnete, výstraha se do seznamu **Výstrahy** neuloží.

Procedura

Stisknutím tlačítka **OK** volání přijmete, případně můžete stisknout tlačítko **Odmítnout**.

Související témata

[Seznam tísňových výstrah](#), na straně 71

Přijetí čekajícího hovoru

Pokud máte aktivní hovor a je zjištěn další příchozí hovor, zazní tón čekajícího hovoru a nový příchozí hovor se zobrazí na obrazovce.

Procedura

Proveďte jeden z těchto úkonů:

- Chcete-li hovor přijmout, stiskněte tlačítko **Odpovědět/Odeslat** . Aktivní hovor se automaticky přidrží.
- Chcete-li hovor odmítnout, stiskněte tlačítko **Odmítnout**. Hovor je odeslán do hlasové schránky (pokud byla nakonfigurována).

Ztlumení příchozího hovoru

Pokud nechcete přijmout hovor, můžete jej odmítnout nebo ignorovat. Pokud nějaký hovor odmítnete, volající uslyší zkrácené vyzvánění. Pokud budete hovor ignorovat, volající uslyší celé vyzvánění.

Hovor se přeměruje do hlasové schránky (pokud byla nakonfigurována).

Procedura

Při vyzvánění hovoru:

- Stiskněte tlačítko **Odmítnout**, chcete-li hovor okamžitě odeslat do hlasové schránky (byla-li nakonfigurována).
 - Jen Sluchátko 6825: Vyzvánění zcela ztlumíte stisknutím možnosti **Ignorovat**. Nepřijatý hovor je odeslán do hlasové schránky (pokud byla nakonfigurována).
-

Přijetí hovoru ve skupině

Můžete přijmout hovor, který vyzvání na jiném sluchátku ve vaší skupině hovorů. Abyste mohli přijímat hovory, musí vás správce přiřadit alespoň k jedné skupině hovorů.

Po přijetí interkomového hovoru se na displeji sluchátka zobrazí zpráva **Interkom**.

Procedura

Stiskněte tlačítko **Přijmout/Odeslat** .

Ukončení hovoru

Procedura

Stiskněte tlačítko **Napájení/Ukončit** .

Přidržení a pokračování v hovoru

Hovory můžete přidržit a poté v nich pokračovat.

Procedura

- Krok 1** Během aktivního hovoru stiskněte tlačítko **Přidržet**.
- Krok 2** Chcete-li v hovoru pokračovat, stiskněte tlačítko **Pokračovat**.
-

Přepnutí mezi aktivním a přidruženým hovorem

Když máte aktivní a také přidružený hovor, můžete mezi nimi snadno přepínat. Aktuální aktivní hovor se přidrží a přidružený hovor se stane aktivní.

Procedura

Proveďte jednu z těchto činností:

- Sluchátko 6823, Sluchátko 6825: Stiskněte nahoru nebo dolů na navigačním kruhu.
 - Sluchátko 6825: Stiskněte tlačítko **Vyměnit**.
-

Podržení a uskutečnění nového hovoru pomocí interkomu

Pomocí nabídky **Interkom** můžete přidržet aktivní hovor a uskutečnit nový hovor. Hovor můžete obnovit pomocí možnosti **Pokračovat**.

Procedura

- Krok 1** Během aktivního hovoru stiskněte tlačítko **Přidržet**.
- Krok 2** Stiskněte tlačítko **Volat**.
- Krok 3** Na obrazovce **Nový hovor** proveďte některou z následujících akcí:
- Vyberte možnost **Zadat číslo** a zadejte číslo.
 - Vyberte možnost **Kontakty** a vyhledejte kontakt ze seznamu.
 - Vyberte možnost **Centrální adresář** a vyhledejte kontakt ze seznamu.
 - Vyberte možnost **Interkom** a zadejte číslo interkomu.
- Krok 4** Stiskněte tlačítko **Hovor**.
-

Ztlumení hovoru

Můžete se ztlumit, aby vás ostatní účastníci hovoru neslyšeli.

Procedura

- Krok 1** Stiskněte tlačítko **Ztlumit** .
- Krok 2** Chcete-li ztlumení zrušit, znovu stiskněte tlačítko **Ztlumit**.
-

Vytvoření konferenčního hovoru

Přidáním další osoby k aktivnímu hovoru můžete vytvořit třístranný konferenční hovor.

Procedura

- Krok 1** Při aktivním hovoru:
- Sluchátko 6825: Stiskněte tlačítko **Konfer**.
 - Sluchátko 6823: Stiskněte možnosti **Více > Konference**.
- Krok 2** Zadejte číslo spolupracovníka a stiskněte tlačítko **Přijmout/Odeslat** .
- Krok 3** Jakmile spolupracovník odpoví, stiskněte tlačítko **Konfer**.
-

Vytvoření konferenčního hovoru pomocí interkomu

Přidáním další osoby k aktivnímu interkomovému hovoru můžete vytvořit třístranný konferenční hovor. Můžete také vytvořit třístranný konferenční hovor mezi interkomem a hovory SIP. Pokud se nastavení konference SIP a interkomu neshodují, konferenční hovor mezi nimi není možný.

Procedura

- Krok 1** Během aktivního hovoru stiskněte tlačítko **Conf** (Konference).
- Krok 2** Na obrazovce **Konference** proveďte některou z následujících akcí:
- Vyberte možnost **Zadat číslo** a zadejte číslo.
 - Vyberte možnost **Kontakty** a vyhledejte kontakt ze seznamu.
 - Vyberte možnost **Centrální adresář** a vyhledejte kontakt ze seznamu.
 - Vyberte možnost **Interkom** a zadejte číslo interkomu.
- Krok 3** Stiskněte tlačítko **Hovor**.

Krok 4 Po přijetí hovoru stiskněte tlačítko **Konf.**

Přepojení hovoru

Funkce přepojení hovoru umožňuje přesměrovat spojený hovor z telefonu na jiné číslo. Po přepojení hovoru je váš hovor odpojen a přepojený hovor je navázán jako nové spojení hovoru.

Aktivní hovor můžete přepojit přímo na jiné číslo nebo se můžete před přepojením poradit.

Přepojení hovoru přímo (přímé přepojení)

Na spolupracovníka můžete přepojit hovor. Hovory můžete přepojit a nemusíte čekat, až je daný spolupracovník přijme, ani nemusíte se spolupracovníkem před přepojením hovoru mluvit.

Procedura

Krok 1 Při aktivním hovoru:

- Sluchátko 6825: Stiskněte tlačítko **Přepojit**.
- Sluchátko 6823: Stiskněte možnosti **Více > Přepojit**.

Krok 2 Zadejte číslo spolupracovníka a stiskněte tlačítko **Přijmout/Odeslat** .

Krok 3 Předtím nebo potom, co spolupracovník odpoví, stiskněte tlačítko **Přepojit**.

Související témata

[Přepojení hovoru pomocí kódu s hvězdičkou](#), na straně 48

Konzultace a přepojení hovoru (přepojení na konzultaci)

Než hovor přepojíte, můžete promluvit s účastníkem, kterému má být hovor přepojen.

Než začnete

Předpokládáme, že máte aktivní hovor, který je třeba přepojit.

Procedura

Krok 1 Přidržte aktivní hovor stisknutím tlačítka **Přidržet**.

Krok 2 Zadejte telefonní číslo druhé osoby a stiskněte tlačítko **Nový hovor**.

Krok 3 (Nepovinné) Když vybraná osoba hovor přijme, můžete s ní hovořit.

Krok 4 Po skončení konzultace stiskněte tlačítko **Přepojit**, čímž dokončíte přepojení hovoru.

Přenos hovoru pomocí interkomu

Pomocí nabídky **Interkom** můžete přepojit hovor na spolupracovníka. Hovor přepojíte bez čekání, až je daný spolupracovník přijme. Ani nemusíte se spolupracovníkem před přepojením hovoru mluvit.

Procedura

-
- Krok 1** Během aktivního hovoru stiskněte tlačítko **Přepojit**.
- Krok 2** Na obrazovce **Přenos** proveďte některou z následujících akcí:
- Vyberte možnost **Zadat číslo** a zadejte číslo.
 - Vyberte možnost **Kontakty** a vyhledejte kontakt ze seznamu.
 - Vyberte možnost **Centrální adresář** a vyhledejte kontakt ze seznamu.
- Krok 3** Předtím nebo potom, co je hovor přijat, stiskněte tlačítko **Přepojit**.
-

Funkce BroadWorks SCA

Vaše organizace může používat funkci BroadWorks SCA. Pomocí této funkce lze uspořádat sluchátka do skupin. Když je tato funkce povolena, každé sluchátko ve skupině se zobrazí jako pole bezprostředně pod řádkem záhlaví. Barva pole označuje stav sluchátka.

Ve verzi firmwaru 4.7 mají pole sdílené linky tyto stavy:

- Svítí červeně: Sluchátko se používá.
- Svítí zeleně: Sluchátko je nečinné.
- Bliká zeleně: Sluchátko má příchozí hovor.

Ve verzi firmwaru 4.8 mají pole sdílené linky tyto stavy:

- Svítí šedě: Sluchátko je nečinné.
- Svítí červeně: Sluchátko není aktivní v hovoru.
- Bliká červeně: Sluchátko není aktivní v hovoru, který je přidržžený.
- Bliká zeleně: Sluchátko má příchozí hovor.
- Svítí zeleně: Sluchátko je aktivní v hovoru.
- Pulzující zelená: Sluchátko přidrželo hovor.

Podrobnosti o této funkci a jiných funkcích BroadWorks naleznete v dokumentaci Broadworks.

Související témata

[přijetí hovoru](#), na straně 40

Uskutečnění hovoru na sdílené lince

Pokud máte sdílenou linku, můžete ji použít k uskutečnění hovoru. Sluchátko zobrazuje seznam sdílených linek.

Sluchátko používá primární linku k uskutečnění hovoru.

Procedura

- Krok 1** Stiskněte tlačítko **Linka**.
 - Krok 2** Vyberte linku a stiskněte tlačítko **Volat**.
 - Krok 3** Zadejte telefonní číslo a stiskněte tlačítko **Volání**.
-

Připojení ke sdílenému hovoru

Chcete-li vytvořit trojstranný hovor, můžete se připojit k hovoru na sdílené lince.

Procedura

- Krok 1** Stiskněte možnost **Linka** a vyberte linku.
 - Krok 2** K hovoru se připojíte stisknutím možnosti **Zapojit se**.
-

Přidržení a vyzvednutí sdíleného hovoru

Hovor můžete přidržet na jednom sluchátku a vyzvednout jej na jiném se sdílenou linkou.

Procedura

- Krok 1** Stiskněte možnost **Přidržet** na sluchátku, se kterým jste hovor přijali.
 - Krok 2** Stiskněte možnost **Linka** a vyberte linku.
 - Krok 3** Stisknutím tlačítka **Vyzvednout** hovor vyzvednete.
-

Kódy s hvězdičkou

Kódy s hvězdičkou umožňují rychlý přístup k některým funkcím. Tyto kódy obsahují hvězdičku (*) a 2místný číselný kód.

Seznam kódů s hvězdičkou získáte od správce.

Zpětné volání pomocí kódu s hvězdičkou

Zadání kódu s hvězdičkou můžete zavolat poslední osobě, která vám zavolala, a nemusíte použít seznam **Historie**.

Použijte kód s hvězdičkou, který vám poskytl správce nebo poskytovatel služeb.

Procedura

Když je sluchátko nečinné, zadejte kód s hvězdičkou pro vrácení hovoru.

Související témata

[Volání pomocí seznamu posledních hovorů](#), na straně 66

Přepojení hovoru pomocí kódu s hvězdičkou

Na spolupracovníka můžete okamžitě přepojit hovor. Tento typ přepojení neumožňuje před přepojením hovořit s daným spolupracovníkem.

Použijte kód s hvězdičkou, který vám poskytl správce nebo poskytovatel služeb.

Procedura

- Krok 1** V průběhu aktivního hovoru zadejte kód s hvězdičkou pro přepojení hovoru.
 - Krok 2** Zadejte číslo, na které chcete hovor přepojit.
-

Související témata

[Přepojení hovoru přímo \(přímé přepojení\)](#), na straně 45

Aktivace a deaktivace funkce přesměrování všech hovorů pomocí kódů s hvězdičkou

Sluchátko lze pomocí kódu s hvězdičkou nastavit, aby přesměrovalo všechny hovory na jiného spolupracovníka nebo do hlasové schránky.

Použijte kód s hvězdičkou, který vám poskytl správce nebo poskytovatel služeb.

Procedura

- Krok 1** Když je sluchátko nečinné, zadejte kód s hvězdičkou pro nepodmíněné přesměrování hovorů.
 - Krok 2** Zadejte číslo, na které chcete hovory přesměrovat.
 - Krok 3** Chcete-li, aby hovory na vašem sluchátku znovu vyzváněly, zadejte kód s hvězdičkou, abyste zrušili nepodmíněné přesměrování hovorů.
-

Související témata

[Nastavení nepodmíněného přesměrování hovorů](#), na straně 89

Aktivace a deaktivace funkce Čekající hovor pomocí kódů s hvězdičkou

Můžete vypnout oznámení čekajícího hovoru. Když aktivujete čekající hovor, během hovoru nezazní tón pro nový příchozí hovor.

Použijte kód s hvězdičkou, který vám poskytl správce nebo poskytovatel služeb.

Procedura

-
- Krok 1** Když je sluchátko nečinné, zadejte kód s hvězdičkou pro blokování čekajícího hovoru.
Krok 2 Chcete-li tón znovu slyšet, zadejte kód s hvězdičkou pro povolení čekajícího hovoru.
-

Zablokování a odblokování odchozích informací o volajícím pomocí kódu s hvězdičkou

Můžete nastavit, aby sluchátko neodesílalo informace o volajícím. Můžete to chtít nastavit například kvůli ochraně soukromí.

Použijte kód s hvězdičkou, který vám poskytl správce nebo poskytovatel služeb.

Procedura

-
- Krok 1** Když je sluchátko nečinné, zadejte kód s hvězdičkou pro blokování informací o volajícím.
Krok 2 Chcete-li ve sluchátku povolit odesílání informací o volajícím, zadejte kód s hvězdičkou pro povolení informací o volajícím.
-

Související témata

[Skrutý ID volajícího při volání](#), na straně 89

Zablokování a odblokování anonymních hovorů pomocí kódu s hvězdičkou

Pomocí kódu s hvězdičkou můžete nastavit, aby na sluchátku vyzváněly jen hovory s určitým ID volajícího.

Použijte kód s hvězdičkou, který vám poskytl správce nebo poskytovatel služeb.

Procedura

-
- Krok 1** Když je sluchátko nečinné, zadejte kód s hvězdičkou pro blokování anonymních hovorů.

Krok 2 Chcete-li, aby hovory znovu vyzváněly, zadejte kód s hvězdičkou pro povolení anonymních hovorů.

Zapnutí a vypnutí funkce Nerušit pomocí kódu s hvězdičkou

Když nechcete být rušeni příchozími hovory, můžete zapnout funkci Nerušit. Když je sluchátko ve stavu Nerušit, příchozí hovor je odeslán do hlasové schránky.

Použijte kód s hvězdičkou, který vám poskytl správce nebo poskytovatel služeb.

Chcete-li funkci Nerušit používat, musí ji povolit správce.

Procedura

Krok 1 Když je sluchátko nečinné, zadejte kód s hvězdičkou pro režim Nerušit.

Krok 2 Zadáním kódu režim Nerušit deaktivujete.

Související témata

[Nastavení režimu Nerušit](#), na straně 88

Používání funkce Push to Talk

Sluchátko můžete s využitím služby Push to Talk použít jako dvousměrné rádio. Zpráva se přehraje automaticky na reproduktoru sluchátka. Službu Push to Talk může v jednom okamžiku používat jen jedna osoba. Jestliže stisknete tlačítko **Ztlumit** během příjmu zprávy služby Push to Talk, reproduktor sluchátka se ztlumí.

Než začnete

- Ve sluchátku je třeba povolit službu Push to Talk.
- K povolení služby Push to Talk je třeba, aby v systému bylo přítomno alespoň jedno další sluchátko.

Procedura

Krok 1 Když je sluchátko nečinné, stiskněte a podržte tlačítko **Ztlumit** .

Krok 2 Jakmile se otevře obrazovka spojeno, můžete hovořit.

Krok 3 Po dokončení zprávy uvolněte tlačítko **Ztlumit**.

Související témata

[Zapnutí služby Push To Talk](#), na straně 93

Výpis

Můžete vyvolat skupinu telefonů nebo telefonních linek. Správce může vytvořit až tři skupiny pagingu. Každá skupina pagingu má jedinečné číslo. Správce vám poskytne čísla nakonfigurované pagingové skupiny. Když sluchátko obdrží pagingovou zprávu, uvidíte nebo uslyšíte oznámení. Zazní oznamovací pípnutí (jedno či více), které lze definovat na webové stránce Oznamovací tóny základny. Pagingovou zprávu nemusíte přijmout.

Zde jsou situace při použití pagingu, když sluchátko obdrží pagingovou zprávu:

- Pokud je sluchátko neaktivní, pagingová zpráva se přehraje pomocí hlasitého odposlechu.
- Pokud je sluchátko aktivní, priorita pagingové zprávy určuje chování, které je popsáno v následující tabulce.

Tabulka 3: Priorita pagingu s chováním

Priority	Upozornění	Výsledky
0	Zobrazení a poslechnutí oznámení	Aktivní hovor bude přidržán a přehraje se pagingová zpráva.
1	Zobrazení a poslechnutí oznámení	Přepnete na pagingovou zprávu, aktivní hovor bude přidržán a pagingová zpráva se přehraje.
2	Uslyšíte oznámení	Po skončení hovoru se zobrazí oznámení a potom se stránka přehraje.
3	Žádné oznámení	Po skončení hovoru se zobrazí oznámení a potom se stránka přehraje.

- Pokud sluchátko přijme další pagingovou zprávu s aktivní pagingovou zprávou, zpráva s vyšší prioritou přeruší zprávu s nižší prioritou. Pokud mají obě pagingové zprávy stejnou prioritu, přehrávání aktivní zprávy bude pokračovat a příchozí pagingová zpráva bude přidržena.
- Pokud je systém vybavený funkcí Push to Talk a má nastavený paging, pagingová zpráva přeruší relaci Push to Talk.
- Pokud má sluchátko nastaven režim Nerušit, budou zablokovány všechny pagingové zprávy všech priorit.

Související odkazy

[Zaslání pagingové zprávy, na straně 51](#)

Zaslání pagingové zprávy

Můžete odeslat pagingovou zprávu jednotlivcům nebo skupinám osob s číslem skupiny pagingu. Pagingovou zprávu obdrží všechna sluchátka nakonfigurovaná ve skupině a zpráva se přehraje automaticky pomocí hlasitého odposlechu.

Než začnete

Potřebujete číslo skupiny pagingu.

Procedura

Krok 1 Vytočte číslo skupiny pagingu.

Krok 2 Stiskněte tlačítko **Přijmout/Odeslat** .



KAPITOLA 4

Textové zprávy

- [Textové zprávy, na straně 53](#)
- [Odeslání textové zprávy, na straně 53](#)
- [Okamžitá odpověď na textovou zprávu, na straně 54](#)
- [Přidání odesílatele textové zprávy do místních kontaktů, na straně 55](#)
- [Přidání odesílatele textové zprávy ke stávajícím místnímu kontaktu, na straně 55](#)
- [Přeposlání textové zprávy, na straně 56](#)
- [Okamžité odstranění textové zprávy, na straně 57](#)
- [Odstranění všech textových zpráv, na straně 57](#)
- [Zobrazení historie textových zpráv, na straně 58](#)
- [Nastavení textových zpráv, na straně 60](#)

Textové zprávy

Správce může povolit odesílání a příjem textových zpráv mezi spolupracovníky v systému. Je také možné odesílat textové zprávy lidem mimo systém. Omezení týkající se textových zpráv vám sdělí správce.

Můžete zobrazit historii textových zpráv a také nastavit některé parametry pro zasílání a příjem zpráv podle svých potřeb.

Odeslání textové zprávy

Můžete odeslat zprávu obsahující až 160 znaků.

Procedura

Krok 1 Stiskněte tlačítko **Nabídka** .

Krok 2 • Sluchátko 6825: Vyberte možnost **Zprávy** .

• Sluchátko 6823: Vyberte možnost **Zprávy** .

- Krok 3** Stisknutím navigačního kruhu otevřete obrazovku **Návrhy**.
- Krok 4** Stiskněte tlačítko **Nový**.
- Krok 5** Napište zprávu pomocí klávesnice. V pravém dolním rohu obrazovky se zobrazí délka zprávy.
- Krok 6** (Nepovinné) Pokud potřebujete zadat speciální znaky, které na klávesnici nejsou, stiskněte možnost **Znak** nebo středové softwarové tlačítko a vyberte požadovaný znak.
- Krok 7** Stiskněte tlačítko **Odeslat**.
- Krok 8** Pro zprávu můžete vybrat jednu z následujících možností:
- **Normální:** Zpráva bude odeslána ve výchozím režimu.
 - **Naléhavé:** Zpráva se odešle jako naléhavá. Příjemce na obrazovce **Doručené** uvidí ve zprávě ikonu s vykřičníkem. Zpráva se zobrazí na vaší obrazovce **Odeslané zprávy** s ikonou s vykřičníkem. Zprávy odeslané jako naléhavé se zobrazují v seznamu nahoře.
- Krok 9** Zvolte příjemce zprávy pomocí jedné z těchto možností:
- **Kontakty:** Když vyberete tuto možnost, zobrazí se seznam místních kontaktů, ve kterém můžete vybrat kontakt.
 - **Zadat číslo:** Pokud vyberete tuto možnost, na další obrazovce zadáte telefonní číslo.
 - **Centrální seznam:** Když vyberete tuto možnost, zobrazí se centrální seznam telefonu, kde můžete vybrat kontakt.
- Pro textové zprávy je nutno použít úplné telefonní číslo. Pokud například má daný kontakt interní číslo linky 8902 a externí číslo +2345678902, je nutno použít číslo +2345678902.
- Krok 10** Stiskněte tlačítko **Odeslat**.
- Krok 11** Stiskněte tlačítko **OK**.

Okamžitá odpověď na textovou zprávu

Když přijmete textovou zprávu, můžete na ni rychle odpovědět přímo z obrazovky textové zprávy. Můžete na ni také odpovědět později z historie textových zpráv.

Procedura

- Krok 1** Stiskněte tlačítko **Odpovědět**.
- Krok 2** Napište zprávu pomocí klávesnice. V pravém dolním rohu obrazovky se zobrazí délka zprávy.
- Krok 3** (Nepovinné) Pokud potřebujete zadat speciální znaky, které na klávesnici nejsou, stiskněte možnost **Znak** nebo středové softwarové tlačítko a vyberte požadovaný znak.
- Krok 4** (Nepovinné) Stisknutím tlačítka **Smaž**  nebo pravého softwarového tlačítka odstraní poslední znak zprávy.
- Krok 5** Stiskněte tlačítko **Odeslat**.
- Krok 6** Pro zprávu můžete vybrat jednu z následujících možností:
- **Normální:** Zpráva bude odeslána ve výchozím režimu.

- **Naléhavé:** Zpráva se odešle jako naléhavá. Příjemce na obrazovce **Doručené** uvidí ve zprávě ikonu s vykřičníkem. Zpráva se zobrazí na vaší obrazovce **Odeslané zprávy** s ikonou s vykřičníkem. Zprávy odeslané jako naléhavé se zobrazují v seznamu nahoře.

Krok 7 Stiskněte tlačítko **Odeslat**.

Krok 8 Stiskněte tlačítko **OK**.

Související témata

[Odpověď na textovou zprávu z historie textových zpráv](#), na straně 58

Přidání odesílatele textové zprávy do místních kontaktů

Když obdržíte textovou zprávu, danou osobu můžete z obrazovky textové zprávy přidat do seznamu místních kontaktů. Tuto osobu můžete také přidat později z historie textových zpráv.

Než začnete

Je třeba mít zobrazenou nějakou textovou zprávu.

Procedura

Krok 1 Stiskněte tlačítko **Více**.

Krok 2 Zvolte **Uložit jako kontakt**.

Krok 3 Stiskněte tlačítko **výběru**.

Krok 4 Pomocí klávesnice zadejte jméno a stiskněte tlačítko **Uložit**.

Krok 5 Označte položku telefonního čísla (**kancelář**, **mobil**, **domů** nebo **ostatní**) a stiskněte tlačítko **Přidat**.

Krok 6 Číslo kontaktu uložíte stisknutím tlačítka **Uložit**.

Krok 7 Stisknutím tlačítka **Uložit** nový kontakt uložíte.

Přidání odesílatele textové zprávy ke stávajícím místnímu kontaktu

Když obdržíte textovou zprávu, informace o dané osobě můžete z obrazovky textové zprávy přidat k existujícím místnímu kontaktu. Tyto informace můžete také přidat později z historie textových zpráv (viz [Zobrazení historie textových zpráv, na straně 58](#)).

Než začnete

Je třeba mít zobrazenou nějakou textovou zprávu.

Procedura

- Krok 1** Stiskněte tlačítko **Více**.
 - Krok 2** Zvolte **Doplnit ke kontaktu**.
 - Krok 3** Stiskněte tlačítko **Doplnit**.
 - Krok 4** Označte položku telefonního čísla (**kancelář, mobil, domů** nebo **ostatní**) a stiskněte tlačítko **Doplnit**.
 - Krok 5** Číslo kontaktu uložíte stisknutím tlačítka **Uložit**.
 - Krok 6** Stiskněte tlačítko **Ano**.
-

Přeposlání textové zprávy

Když přijmete textovou zprávu, můžete ji rychle předat přímo z obrazovky textové zprávy.

Než začnete

Je třeba mít zobrazenou nějakou textovou zprávu.

Procedura

- Krok 1** Stiskněte tlačítko **Více**.
- Krok 2** Vyberte možnost **Přeposlat**.
- Krok 3** Napište zprávu pomocí klávesnice. V pravém dolním rohu obrazovky se zobrazí délka zprávy.
- Krok 4** (Nepovinné) Pokud potřebujete zadat speciální znaky, které na klávesnici nejsou, stiskněte možnost **Znak** nebo středové softwarové tlačítko a vyberte požadovaný znak.
- Krok 5** (Nepovinné) Stisknutím tlačítka **Smaž**  nebo pravého softwarového tlačítka odstraníte poslední znak zprávy.
- Krok 6** Stiskněte tlačítko **Odeslat**.
- Krok 7** Pro zprávu můžete vybrat jednu z následujících možností:
 - **Normální:** Zpráva bude odeslána ve výchozím režimu.
 - **Naléhavé:** Zpráva se odešle jako naléhavá. Příjemce na obrazovce **Doručené** uvidí ve zprávě ikonu s vykřičníkem. Zpráva se zobrazí na vaší obrazovce **Odeslané zprávy** s ikonou s vykřičníkem. Zprávy odeslané jako naléhavé se zobrazují v seznamu nahoře.
- Krok 8** Zvolte příjemce zprávy pomocí jedné z těchto možností:
 - **Kontakty:** Když vyberete tuto možnost, zobrazí se seznam místních kontaktů, ve kterém můžete vybrat kontakt.
 - **Zadat číslo:** Pokud vyberete tuto možnost, na další obrazovce zadáte telefonní číslo.
 - **Centrální seznam:** Když vyberete tuto možnost, zobrazí se centrální seznam telefonu, kde můžete vybrat kontakt.

Pro textové zprávy je nutno použít úplné telefonní číslo. Pokud například má daný kontakt interní číslo linky 8902 a externí číslo +2345678902, je nutno použít číslo +2345678902.

Krok 9 Stiskněte tlačítko **Odeslat**.

Krok 10 Stiskněte tlačítko **OK**.

Okamžité odstranění textové zprávy

Textovou zprávu můžete po přečtení smazat.

Než začnete

Je třeba mít zobrazenou nějakou textovou zprávu.

Procedura

Krok 1 Stiskněte tlačítko **Více**.

Krok 2 Vyberte **Odstranit zprávu**.

Krok 3 Stiskněte tlačítko **Ano**.

Související témata

[Odstranění textové zprávy z historie textových zpráv](#), na straně 59

Odstranění všech textových zpráv

Po přečtení zprávy můžete odstranit všechny přijaté textové zprávy. Jsou odstraněny zprávy ve složce textových zpráv Doručené.

Než začnete

Je třeba mít zobrazenou nějakou textovou zprávu.

Procedura

Krok 1 Stiskněte tlačítko **Více**.

Krok 2 Vyberte **Odstranit všechny zprávy**.

Krok 3 Stiskněte tlačítko **Ano**.

Související témata



[Odstranění všech textových zpráv z historie textových zpráv](#), na straně 59

Zobrazení historie textových zpráv

Historie textových zpráv může obsahovat až 250 zpráv. Když je tento počet zpráv překročen, pomocí pole Přepsat staré zprávy v nastavení zpráv můžete určit, zda se mají v telefonu přepisovat staré zprávy. Další informace viz [Nastavení textových zpráv, na straně 60](#).

Zprávy se zobrazují v různých seznamech: **Doručené**, **Rozepsané**, **Odeslané zprávy**. Při otevření nabídky **Zprávy** se zobrazí složka **Doručené**.





Procedura

-
- Krok 1** Stiskněte tlačítko **Nabídka** .
- Krok 2**
- Sluchátko 6825: Vyberte možnost **Zprávy** .
 - Sluchátko 6823: Vyberte možnost **Zprávy** .
- Krok 3** Stisknutím navigačního kruhu otevřete další obrazovku.
-

Odpověď na textovou zprávu z historie textových zpráv

pomocí historie zpráv můžete odpovědět na textovou zprávu později.

Procedura

-
- Krok 1** Stiskněte tlačítko **Nabídka** .
- Krok 2**
- Sluchátko 6825: Vyberte možnost **Zprávy** .
 - Sluchátko 6823: Vyberte možnost **Zprávy** .
- Krok 3** Označte zprávu.
- Krok 4** Stiskněte tlačítko **Odpovědět**.
- Krok 5** Napište zprávu pomocí klávesnice. V pravém dolním rohu obrazovky se zobrazí délka zprávy.
- Krok 6** (Nepovinné) Pokud potřebujete zadat speciální znaky, které na klávesnici nejsou, stiskněte možnost **Znak** nebo středové softwarové tlačítko a vyberte požadovaný znak.
- Krok 7** (Nepovinné) Stisknutím tlačítka **Smaž**  nebo pravého softwarového tlačítka odstraní poslední znak zprávy.
- Krok 8** Stiskněte tlačítko **Odeslat**.
- Krok 9** Pro zprávu můžete vybrat jednu z následujících možností:

- **Normální:** Zpráva bude odeslána ve výchozím režimu.
- **Naléhavé:** Zpráva se odešle jako naléhavá. Příjemce na obrazovce **Doručené** uvidí ve zprávě ikonu s vykřičníkem. Zpráva se zobrazí na vaší obrazovce **Odeslané zprávy** s ikonou s vykřičníkem. Zprávy odeslané jako naléhavé se zobrazují v seznamu nahoře.

Krok 10 Stiskněte tlačítko **Odeslat**.

Krok 11 Stiskněte tlačítko **OK**.



Související témata

[Okamžitá odpověď na textovou zprávu](#), na straně 54

Odstranění textové zprávy z historie textových zpráv

Můžete odstranit zprávu textu v historii textu z vašeho **Doručená pošta**, **koncepty**, nebo **odeslaných zpráv** složce.

Procedura

- Krok 1** Stiskněte tlačítko **Nabídka** .
- Krok 2**
- Sluchátko 6825: Vyberte možnost **Zprávy** .
 - Sluchátko 6823: Vyberte možnost **Zprávy** .
- Krok 3** Požadovanou složku zobrazíte stisknutím navigačního kruhu.
- Krok 4** Stiskněte tlačítko **Více**.
- Krok 5** Vyberte **Odstranit zprávu**.
- Krok 6** Stiskněte tlačítko **Ano**.



Související témata

[Okamžité odstranění textové zprávy](#), na straně 57

Odstranění všech textových zpráv z historie textových zpráv

Můžete odstranit všechny textové zprávy v historii textových zpráv, které jsou ve složce **Doručené**, **Rozepsané** nebo **Odeslané zprávy**.

Procedura

- Krok 1** Stiskněte tlačítko **Nabídka** .
- Krok 2**
- Sluchátko 6825: Vyberte možnost **Zprávy** .

- Sluchátko 6823: Vyberte možnost **Zprávy** .

- Krok 3** Požadovanou složku zobrazíte stisknutím navigačního kruhu.
- Krok 4** Stiskněte tlačítko **Více**.
- Krok 5** Vyberte **Odstranit všechny zprávy**.
- Krok 6** Stiskněte tlačítko **Ano**.

Související témata

[Odstranění všech textových zpráv](#), na straně 57

Nastavení textových zpráv

Ve sluchátku můžete nastavit jednu z těchto akcí:

- Staré zprávy budou přepsány při dosažení limitu počtu textových zpráv v historii. Můžete mít uloženo až 250 zpráv. Pokud ve sluchátku nepovolíte přepisování starých zpráv, při zaplnění historie textových zpráv bude třeba zprávy odstranit ručně.
- Ukládejte odeslané zprávy do historie textových zpráv. Zprávy se ukládají do historie textových zpráv ve výchozím nastavení.
- Nastavte, jak se mají nové zprávy zobrazit při nečinnosti sluchátka. Můžete nastavit, aby sluchátko při příjmu nové zprávy provedlo jednu z těchto akcí:
 - zobrazení informace o přijetí nové zprávy;
 - okamžité zobrazení celé zprávy. Toto je výchozí nastavení.

Procedura

Krok 1 Stiskněte tlačítko **Nabídka** .

Krok 2 • Sluchátko 6825: Vyberte možnosti **Zprávy**  > **Nastavení**.

• Sluchátko 6823: Vyberte možnosti **Zprávy**  > **Nastavení**.

Krok 3 Vyberte možnost **Přepsat staré** a stiskněte možnost **Zapnout** nebo **Vypnout**. V tomto poli je ve výchozím nastavení zvolena možnost **Vypnout**.

Krok 4 Zvolte **Odeslané zprávy** a stiskněte tlačítko **Zapnout** nebo **Vypnout**. V tomto poli je ve výchozím nastavení zvolena možnost **Zapnout**.

Krok 5 Zvolte **Displej** a stiskněte tlačítko **Zapnout** nebo **Vypnout**. V tomto poli je ve výchozím nastavení zvolena možnost **Zapnout**.



KAPITOLA 5

Kontakty a seznamy

- [Místní kontakty, na straně 61](#)
- [Seznamy, na straně 64](#)

Místní kontakty

Můžete vytvořit a uložit informace o kontaktech do seznamu místních kontaktů. Seznam místních kontaktů může obsahovat až 250 položek (Sluchátko 6825) a 100 položek (Sluchátko 6823). Každý kontakt může mít čtyři telefonní čísla.

Přidaným kontaktům můžete snadno volat. Čísla místních kontaktů můžete přiřadit k rychlých volbám. Seznam místních kontaktů také může nahrát do sluchátka správce a tento seznam kontaktů lze i exportovat.

Do seznamu kontaktů se dostanete z hlavní obrazovky nebo z nabídky **Nabídky** .

Související témata



[Přidání posledního volajícího do seznamu kontaktů](#), na straně 66

Přidání místního kontaktu

Do seznamu kontaktů můžete přidat kontakt. Můžete také přidat informace z historie hovorů do seznamu kontaktů.

Procedura

Krok 1

- Sluchátko 6825: Stiskněte levé softwarové tlačítko **Kontakty** .
- Sluchátko 6823: Stiskněte možnosti **Nabídka**  > **Kontakty** .

Krok 2

Stiskněte tlačítko **Více**.

Krok 3

Označte možnost **Přidat kontakt** a stiskněte tlačítko **Vybrat**.

Krok 4

Stiskněte tlačítko **Upravit**.

Krok 5

Zadejte jméno kontaktu.

- Krok 6** Stiskněte tlačítko **Uložit**.
- Krok 7** Označte možnost **Do zaměstnání**, **Mobil**, **Domů** nebo **Jiné** a stiskněte tlačítko **Upravit**.
Je třeba přidat alespoň jedno telefonní číslo.
- Krok 8** Zadejte číslo kontaktu a stiskněte tlačítko **Uložit**.
Pokud uděláte chybu, stisknutím tlačítka **Vymazat**  odstraní poslední zadaný znak.
- Krok 9** (Nepovinné) Přidejte ke kontaktu vyzváněcí tón.
a) Označte možnost **Vyzváněcí tón** a stiskněte tlačítko **Upravit**.
b) Vyberte vyzváněcí tón.
Pomocí volby **Přehrát** si můžete vyzváněcí tón poslechnout.
c) Stiskněte tlačítko **výběru**.
- Krok 10** Stiskněte tlačítko **Uložit**.
- Krok 11** Stiskněte tlačítko **Ano**.



Související témata

[Přiřazení čísla rychlé volby](#), na straně 37

Volání místnímu kontaktu

Můžete volat kontaktům ze seznamu kontaktů. Pokud má kontakt nastaveno více telefonních čísel, můžete zvolit číslo, na které chcete volat.



Procedura

- Krok 1**
- Sluchátko 6825: Stiskněte levé softwarové tlačítko **Kontakty** .
 - Sluchátko 6823: Stiskněte možnosti **Nabídka**  > **Kontakty** .
- Krok 2** Označte položku.
- Krok 3** (Nepovinné) Pokud má kontakt nastaveno více telefonních čísel, stisknutím vlevo nebo vpravo na navigačním kruhu zobrazíte číslo, na které chcete volat.
- Krok 4** Stiskněte tlačítko **Hovor**.
-

Úprava místního kontaktu

Položky kontaktů na seznamu kontaktů můžete upravovat.



Procedura

- Krok 1**
- Sluchátko 6825: Stiskněte levé softwarové tlačítko **Kontakty** .
 - Sluchátko 6823: Stiskněte možnosti **Nabídka**  > **Kontakty** .
- Krok 2** Označte kontakt, který chcete upravit.
- Krok 3** Stiskněte tlačítko **Více**.
- Krok 4** Vyberte **Upravit kontakt**.
- Krok 5** Označte informaci, kterou chcete změnit.
- Stiskněte tlačítko **Upravit**.
 - Informaci změňte.
 - Stiskněte tlačítko **Uložit**.
- Krok 6** Změnu položky kontaktu uložíte stisknutím tlačítka **Uložit**.
-

Odstranění místního kontaktu

Kontakty můžete ze seznamu kontaktů odstranit.

Procedura

- Krok 1**
- Sluchátko 6825: Stiskněte levé softwarové tlačítko **Kontakty** .
 - Sluchátko 6823: Stiskněte možnosti **Nabídka**  > **Kontakty** .
- Krok 2** Označte kontakt, který chcete odstranit.
- Krok 3** Stiskněte tlačítko **Více**.
- Krok 4** Vyberte **Odstranit kontakt**.
- Krok 5** Když se zobrazí výzva, stiskněte možnost **Ano**.
-

Odstranění všech místních kontaktů

Ze seznamu kontaktů můžete odstranit všechny kontakty.

Procedura

- Krok 1**
- Sluchátko 6825: Stiskněte levé softwarové tlačítko **Kontakty** .

- Sluchátko 6823: Stiskněte možnosti **Nabídka**  > **Kontakty** .

- Krok 2** Stiskněte tlačítko **Více**.
- Krok 3** Vyberte **Odstranit všechny kontakty**.
- Krok 4** Když se zobrazí výzva, stiskněte možnost **Ano**.
-

Seznamy

Správce může pro vaši organizaci nastavit centrální seznam. Tento seznam umožňuje vyhledat a volat jakékoli uložené číslo.

Přístup do seznamu získáte z hlavní obrazovky nebo z **nabídky** .

Volání kontaktu v centrálním seznamu

Čísla v seznamu můžete vyhledávat, zobrazovat a volat. Dostupný typ hledání, který můžete použít, závisí na způsobu, jakým správce nastavil adresář a dostupnost podadresářů. Může se například zobrazovat adresář **Všechny** obsahující všechny osoby ve vaší organizaci a samostatná položka pro vaše oddělení.

Procedura

- Krok 1** Stiskněte tlačítko **Adresář** .
- Krok 2** Proveďte jeden z těchto úkonů:
- Posuňte se dolů a označte položku.
 - Stiskněte tlačítko **Hledat**, vyberte adresář, zadejte část křestního jméno uživatele (nebo celé jméno) a stiskněte tlačítko **Hledat**.
- Krok 3** (Nepovinné) Stiskněte tlačítko **Linka** a vyberte linku pro volání.
- Krok 4** Stiskněte tlačítko **výběru**.
-



KAPITOLA 6

Poslední hovory a hlasová schránka

- [Seznam posledních hovorů, na straně 65](#)
- [Přístup k hlasové schránce, na straně 67](#)

Seznam posledních hovorů

Sluchátko shromažďuje informace o všech příchozích a odchozích hovorech a ukládá je do seznamu Historie. Když je zobrazen seznam Historie, můžete provádět tyto činnosti:

- zobrazení všech hovorů,
- zobrazení všech přijatých hovorů,
- zobrazení všech odchozích hovorů,
- zobrazení všech zmeškaných hovorů.

Zobrazení posledních hovorů

Sluchátko uchovává záznamy o všech nedávných hovorech. V seznamu Historie může být uloženo až 50 hovorů. Můžete zobrazit všechny hovory, přijaté hovory, vámi uskutečněné hovory a zmeškané hovory.

Procedura

Krok 1



Stiskněte tlačítko **Historie** .

Krok 2

Stisknutím tlačítka doprava nebo doleva na navigačním kruhu  zobrazíte různé seznamy.

- **Všechny hovory**
- **Přijaté hovory**
- **Volaná čísla**
- **Zmeškané hovory**

Ikona ověření, která se zobrazí vedle telefonního čísla, ukazuje, zda hovor pochází z platného nebo neznámého zdroje, případně zda ověření selhalo. Následující ikony ověření zobrazují výsledek ověření:

-  – Platné
-  – Nezdánilo se
-  – Neznámé

Volání pomocí seznamu posledních hovorů

Můžete snadno volat komukoli, kdo je na seznamu posledních hovorů.

Procedura

Krok 1

Stiskněte tlačítko **Historie** .

Krok 2

Stisknutím tlačítka doprava nebo doleva na navigačním kruhu  zobrazíte různé seznamy..

Krok 3

Označte položku a stiskněte tlačítko **Volat**.

Související témata

[Zpětné volání pomocí kódu s hvězdičkou](#), na straně 48

Přidání posledního volajícího do seznamu kontaktů

Můžete přidat informace o volajícím z historie hovorů do místního seznamu kontaktů.

Procedura

Krok 1

Stiskněte tlačítko **Historie**.

Krok 2

Zvýrazněte volajícího z historie hovorů.

Krok 3

Stiskněte tlačítko **Další**, zvýrazněte možnost **Uložit jako kontakt** a stiskněte tlačítko **Vybrat**.

Krok 4

Zvýrazněte kategorii telefonního čísla a stiskněte tlačítko **Vybrat**.

Číslo, které volající použil k volání, bylo přidáno do pole.

Krok 5

Číslo uložíte stisknutím tlačítka **Uložit**.

Krok 6

(Nepovinné) Chcete-li přidat další informace, zvýrazněte pole a stiskněte **Přidat**.

Krok 7

(Nepovinné) Chcete-li změnit jiné informace, zvýrazněte pole a stiskněte možnost **Nahradit**.

Krok 8

Stisknutím tlačítka **Uložit** kontakt uložíte.

Krok 9

Potvrďte stisknutím možnosti **Ano**.

Přístup k hlasové schránce

Ke svým hlasovým zprávám máte přístup přímo ze sluchátka. Váš správce však musí nastavit účet hlasové schránky a také může ve sluchátku nastavit přístup k systému hlasové schránky. Když je nastavený, pro

přístup ke hlasové schránce používáte klávesu **jedna** .

Pokud nemáte své sluchátko k dispozici, svoji hlasovou schránku v systému můžete otevřít z libovolného zařízení. Váš správce vám může poskytnout telefonní číslo systému hlasové schránky.

Pokud máte hlasovou zprávu, v záhlaví na obrazovce se objeví ikona hlasové schránky . Při použití telefonní linky také uslyšíte přerušovaný tón ve sluchátku, náhlavní soupravě nebo při zapnutém hlasitém odposlechu. Tento přerušovaný tón je specifický pro danou linku. Uslyšíte jej pouze v případě, že máte hlasové zprávy.



Poznámka Jednotlivé systémy hlasové schránky se liší, proto vám nemůžeme poradit, jak používat váš systém hlasové schránky. Informace o platných příkazech hlasové schránky najdete v uživatelské dokumentaci pro daný systém hlasové schránky, případně se můžete obrátit na správce.

Procedura

- Krok 1** Stiskněte a podržte **jedničku** , dokud nebude číslo vytočeno.
- Krok 2** Postupujte podle hlasových pokynů.
-



KAPITOLA 7

Budík, seznam tísňových volání a funkční tlačítka

- [Budík, na straně 69](#)
- [Seznam tísňových výstrah, na straně 71](#)
- [Funkční klávesy, na straně 72](#)

Budík

Sluchátko můžete používat jako budík. Když zazvoní budík, můžete jej zrušit nebo můžete nastavit, aby sluchátko zazvonilo za několik minut. Můžete nastavit jednorázovou nebo opakovanou výstrahu.

Obrazovka **Výstrahy** obsahuje:



- Položka jednorázové **výstrahy** zobrazuje její čas (pokud je nastaven).
- Ve firmwaru verze 4.7 zobrazuje položka **Opakovaná výstraha** čas a vybrané dny výstrahy (pokud to bylo nastaveno).
- Ve firmwaru verze V450 a V460 zobrazuje položka **Opakovaná výstraha** čas příští výstrahy (pokud to byl nastaven).
- Položka **Čas dospání** zobrazuje dobu před opětovným zazvoněním výstrahy.

Nastavení výstrahy

Můžete si nastavit časovač budíku, aby vás sluchátko v určitou dobu na něco upozornilo. Když časovač vyprší a sluchátko začne zvonit, v poli budíku se znovu zobrazí hodnota **Vypnout**.

V jednom okamžiku můžete nastavit pouze jeden budík.

Procedura

- Krok 1** Stiskněte tlačítko **Nabídka** .
- Krok 2** • Sluchátko 6825: Vyberte možnosti **Budíky**  > **Budík**.

- Sluchátko 6823: Vyberte možnosti **Budíky**  > **Budík**.

Krok 3 Nastavte čas budíku.

- Mezi poli se můžete posunovat stisknutím vpravo nebo vlevo na navigačním kruhu .
- Stisknutím navigačního kruhu směrem nahoru nebo dolů zvýšíte nebo snížíte vybranou položku.
- Zadejte číslo pomocí klávesnice.

Krok 4 Stiskněte tlačítko **Uložit**.

Nastavení opakující se výstrahy

Pomocí časovače opakovaného budíku můžete nastavit, aby vás sluchátko upozorňovala každý den v určitý čas. Ve sluchátku můžete nastavit pouze jeden opakující se budík.

Procedura

Krok 1 Stiskněte tlačítko **Nabídka** .

Krok 2 • Sluchátko 6825: Vyberte možnosti **Budíky**  > **Opakovaný budík**.

- Sluchátko 6823: Vyberte možnosti **Budíky**  > **Opakovaný budík**.

Krok 3 Nastavte čas budíku.

- Mezi poli se můžete posunovat stisknutím vpravo nebo vlevo na navigačním kruhu .
- Stisknutím navigačního kruhu směrem nahoru nebo dolů zvýšíte nebo snížíte vybranou položku.
- Zadejte číslo pomocí klávesnice.

Krok 4 Stiskněte tlačítko **Uložit**.



Krok 5 Označte pro budík každý den v týdnu a stiskněte tlačítko **Označit**.

Krok 6 Stiskněte tlačítko **Ok**.

Nastavení času dospání

Jakmile začne vyzvánět budík, můžete stisknout **Dospat**, aby budík vyzváněl znovu v nastavenou dobu. Ve výchozím nastavení se používá zpoždění 10 minut, můžete ale nastavit zpoždění v rozmezí 1–10 minut.

Procedura

- Krok 1** Stiskněte tlačítko **Nabídka** .
- Krok 2**
- Sluchátko 6825: Vyberte možnost **Budíky**  > **Čas dospání**.
 - Sluchátko 6823: Vyberte možnost **Budíky**  > **Čas dospání**.
- Krok 3** Vyberte čas dospání.
- Krok 4** Stiskněte tlačítko **výběru**.
-

Reagování na výstrahu

Sluchátko začne vyzvánět v nastavenou dobu a vy můžete na budík reagovat. Pokud právě voláte, budík začne vyzvánět až po skončení hovoru.

Než začnete

Můžete nastavit jednorázový budík nebo opakující se budík. Viz [Nastavení výstrahy, na straně 69](#) nebo [Nastavení opakující se výstrahy, na straně 70](#).

Procedura

Proveďte jednu z následujících činností:

- Stiskněte tlačítko **Dospat**, chcete-li, aby budík znovu začal vyzvánět ve zvoleném intervalu (viz téma [Nastavení času dospání, na straně 70](#)).
 - Stiskněte tlačítko **Zamítnout**.
-

Seznam tísňových výstrah

Pokud je na sluchátku nastaveno vyzvánění tísňových volání, můžete zobrazit seznam přijatých tísňových volání.

Související témata

[Přijetí tísňového volání](#), na straně 41

Zobrazení přijatých tísňových volání

Procedura

-
- Krok 1** Stiskněte tlačítko **Nabídka** .
- Krok 2** Vyberte možnost **Seznam výstrah** .
- Krok 3** Pokud zde jsou nějaké výstrahy, stisknutím tlačítka **Vybrat** zobrazíte informace o výstrahách.
-



Funkční klávesy

Můžete nastavit funkční klávesy (označované jako Funkční klávesy nebo rychlé volby) pro přístup k telefonním číslům. Můžete například nastavit funkční klávesu nebo rychlou volbu pro volání na bezpečnostní oddělení. Nastavenou funkční klávesu nebo rychlou volbu můžete přidat do seznamu rychlých voleb.

Sluchátko 6825 je označuje jako funkční klávesy, zatímco Sluchátko 6823 je označuje jako rychlou volbu.

Nastavení funkční klávesy



Procedura

-
- Krok 1** Stiskněte tlačítko **Nabídka** .
- Krok 2**
- Sluchátko 6825: Vyberte možnost **Funkční klávesy** .
 - Sluchátko 6823: Vyberte možnost **Rychlá volba** .
- Krok 3** Stiskněte tlačítko **Více**.
- Krok 4**
- Sluchátko 6825: Vyberte možnost **Přidat F-klávesu**.
 - Sluchátko 6823: Vyberte možnost **Přidat rychlou volbu**.
- Krok 5** Označte pole **Název** a stiskněte tlačítko **Upravit**.
- Krok 6** Enter a name.
- Krok 7** Stiskněte tlačítko **Uložit**.
- Krok 8** Označte pole **Číslo** a stiskněte tlačítko **Upravit**.
- Krok 9** Zadejte číslo.
- Krok 10** Stiskněte tlačítko **Uložit**.
- Krok 11** Stiskněte tlačítko **Ano**.
-

Uskutečnění hovoru pomocí funkční klávesy nebo rychlé volby

Hovory můžete uskutečňovat pomocí funkčních kláves nebo položky rychlé volby.

Procedura

-
- Krok 1** Stiskněte tlačítko **Nabídka** .
- Krok 2**
- Sluchátko 6825: Vyberte možnost **Funkční klávesy** .
 - Sluchátko 6823: Vyberte možnost **Rychlá volba** .
- Krok 3** Zvolte položku a stiskněte tlačítko **Volat**.
-



Přidání funkční klávesy nebo rychlé volby do seznamu rychlých voleb

Do seznamu rychlých voleb můžete přidat funkční klávesu nebo rychlou volbu.

Než začnete



Je třeba mít definovanou funkční klávesu nebo rychlou volbu.

Procedura

-
- Krok 1** Stiskněte tlačítko **Nabídka** .
- Krok 2**
- Sluchátko 6825: Vyberte možnost **Funkční klávesy** .
 - Sluchátko 6823: Vyberte možnost **Rychlá volba** .
- Krok 3** Označte položku.
- Krok 4** Stiskněte tlačítko **Více**.
- Krok 5** Vyberte možnost **Rychlá volba**.
- Krok 6** Proveďte jednu z následujících činností.
- Vyberte prázdnou položku a stiskněte tlačítko **Přidat**.
 - Vyberte existující rychlou volbu a stiskněte tlačítko **Nahradit**.
 - Vyberte stávající rychlou volbu a proveďte tuto akci:
 - Sluchátko 6825: Stiskněte možnosti **Odstranit** > **Přidat**.
 - Sluchátko 6823: Stiskněte možnosti **Zrušit přiřazení** > **Přidat**.
-



Odstranění funkční klávesy nebo rychlé volby

Procedura

- Krok 1** Stiskněte tlačítko **Nabídka** .
- Krok 2**
- Sluchátko 6825: Vyberte možnost **Funkční klávesy** .
 - Sluchátko 6823: Vyberte možnost **Rychlá volba** .
- Krok 3** Zvolte položku a stiskněte tlačítko **Více**.
- Krok 4**
- Sluchátko 6825: Vyberte možnost **Smazat F-klávesu**.
 - Sluchátko 6823: Vyberte možnost **Odstranit rychlou volbu**.
- Krok 5** Stiskněte tlačítko **Ano**.
-

Odstranění všech funkčních kláves nebo rychlých voleb

Procedura



- Krok 1** Stiskněte tlačítko **Nabídka** .
- Krok 2**
- Sluchátko 6825: Vyberte možnost **Funkční klávesy** .
 - Sluchátko 6823: Vyberte možnost **Rychlá volba** .
- Krok 3** Stiskněte tlačítko **Více**.
- Krok 4**
- Sluchátko 6825: Vyberte možnost **Smazat všechny Funkční klávesy**.
 - Sluchátko 6823: Vyberte možnost **Smazat všechny rychlé volby**.
- Krok 5** Stiskněte tlačítko **Ano**.
-

Zobrazení seznamu rychlých voleb

Procedura

- Krok 1** Stiskněte tlačítko **Nabídka** .

Krok 2

- Sluchátko 6825: Vyberte možnost **Funkční klávesy** .
- Sluchátko 6823: Vyberte možnost **Rychlá volba** .

Krok 3

Stiskněte tlačítko **Více**.

Krok 4

- Sluchátko 6825: Vyberte možnost **Rychlá volba**.
 - Sluchátko 6823: Vyberte možnost **Rychlá volba**.
-



KAPITOLA 8

Nastavení

- Nabídka Nastavení, na straně 77
- Nastavení hlasitosti vyzvánění příchozího hovoru, na straně 94
- Změna hlasitosti při hovoru, na straně 94

Nabídka Nastavení

Sluchátko si můžete přizpůsobit prostřednictvím nabídky **Nastavení**.



Nabídka Nastavení zvuku

Nastavení tichého režimu pomocí nabídky Nastavení

Vyzvánění sluchátka při příchozím hovoru můžete vypnout pomocí speciálního režimu. Tento režim se nazývá tichý režim.

Když je sluchátko v tichém režimu, příchozí hovory se zobrazují na obrazovce, ale vyzváněcí tón nezní.



Procedura

- Krok 1** Stiskněte tlačítko **Nabídka** .
- Krok 2** Vyberte možnost **Nastavení**  > **Nastavení zvuků**.
- Krok 3** Vyberte možnost **Tichý**.
- Krok 4** Stisknutím možnosti **Vypnout** povolíte vyzvánění sluchátka a stisknutím možnosti **Zapnout** vyzvánění zakážete.
-

Nastavení hlasitosti vyzvánění pomocí nabídky Nastavení

Hlasitost vyzvánění můžete změnit. Tato hlasitost nemá vliv na úroveň, když máte aktivní hovor.

Procedura

- Krok 1** Stiskněte tlačítko **Nabídka** .
- Krok 2** Vyberte možnosti **Nastavení**  > **Nastavení zvuku** > **Hlasitost vyzvánění**.
- Krok 3** Stiskněte vlevo nebo vpravo v navigační části .
- Krok 4** Stisknutím tlačítka **OK** nastavenou úroveň uložíte.
-

Související témata



[Nastavení hlasitosti vyzvánění přichozícího hovoru](#), na straně 94

Nastavení vyzváněcího tónu pro různé typy hovoru

Pro následující typy hovorů můžete nastavit odlišné vyzváněcí tóny:

- Normální hovor
- Normální zpráva
- Urgentní zpráva
- Tíseň: vysoce naléhavé, naléhavé a méně naléhavé
- Upozornění

Procedura

- Krok 1** Stiskněte tlačítko **Nabídka** .
- Krok 2** Vyberte možnost **Nastavení**  > **Nastavení zvuků**.
- Krok 3** Vyberte vyzváněcí tón, který chcete změnit.
- Sluchátko 6823: Vyzváněcí melodie
 - Sluchátko 6825:
 - Vyzváněcí melodie
 - Vyzvánění normální zprávy
 - Vyzvánění urgentní zprávy
 - Tísňové vyzvánění
 - Velmi naléhavé tísňové vyzvánění
 - Naléhavé tísňové vyzvánění
 - Méně naléhavé tísňové vyzvánění



- Tón upozornění

- Krok 4** Stiskněte nahoru nebo dolů v navigační části  označte tón.
- Krok 5** Přehrajte tón stisknutím tlačítka **Přehrát**.
- Krok 6** Tón uložte stisknutím tlačítka **Vybrat**.

Nastavení vyzváněcího tónu pro hlasité prostředí

Hlasitý vyzváněcí tón můžete nastavit tak, abyste sluchátko slyšeli i v hlučném prostředí. Toto nastavení přepíše vlastní vyzváněcí tón pro místní kontakt. Toto nastavení však umožňuje nastavení hlasitosti sluchátka a vyzvánění sluchátka v tichém režimu.

Procedura



- Krok 1** Stiskněte tlačítko **Nabídka** .
- Krok 2** Vyberte možnost **Nastavení**  > **Nastavení zvuku** > **Melodie vyzvánění**.
- Krok 3** Stisknutím kroužku navigačního kruhu  nahoru nebo dolů zvýrazněte položku **Hlasité vyzvánění**.
- Krok 4** (Volitelné) Přehrajte tón stisknutím tlačítka **Přehrát**.
- Krok 5** Tón uložte stisknutím tlačítka **Vybrat**.

Nastavení hlasitosti budíku

Můžete změnit hlasitost tónu, který zazní při stisknutí tlačítka **Nouze** .

Hlasitost upozornění pro Sluchátko 6823 nemůžete změnit.

Procedura



- Krok 1** Stiskněte tlačítko **Nabídka** .
- Krok 2** Vyberte možnosti **Nastavení**  > **Nastavení zvuku** > **Hlasitost upozornění**.
- Krok 3** Stiskněte vlevo nebo vpravo v navigační části .
- Krok 4** Stisknutím tlačítka **OK** nastavenou úroveň uložíte.

Nastavení režimu vibrování sluchátka

Sluchátko můžete nastavit tak, aby vibracemi upozorňovalo na příchozí hovory.

Pro Sluchátko 6823 nelze nastavit vibrační režim.



Procedura

-
- Krok 1** Stiskněte tlačítko **Nabídka** .
- Krok 2** Vyberte možnosti **Nastavení**  > **Nastavení zvuku** > **Vibrovat**.
- Krok 3** Označte požadovanou možnost.
- **Vypnout** (výchozí): Sluchátko při registraci příchozího hovoru vyzvání, ale nevibruje.
 - **Vibrace, pak vyzvánění**: Sluchátko při registraci příchozího hovoru nejprve zavibruje a potom začne vyzvánět.
 - **Pouze vibrace**: Sluchátko při registraci příchozího hovoru vibruje. Vyzváněcí tón nezazní.
 - **Vibrace i vyzvánění**: Sluchátko při registraci příchozího hovoru současně vibruje a vyzvání.
- Krok 4** Nastavení uložte stisknutím tlačítka **Vybrat**.
-

Nastavení tónu při stisknutí klávesy

Můžete nastavit zvuk, který zazní při stisknutí klávesy.



Procedura

-
- Krok 1** Stiskněte tlačítko **Nabídka** .
- Krok 2** Vyberte možnosti **Nastavení**  > **Nastavení zvuku** > **Zvuk kláves**.
- Krok 3** Označte požadovanou možnost.
- **Tichý** (výchozí): Při stisknutí klávesy nezazní žádná zvuková odezva.
 - **Kliknutí**: Při stisknutí klávesy zazní kliknutí.
 - **Tón**: Při stisknutí klávesy zazní tón.
- Krok 4** Nastavení uložte stisknutím tlačítka **Vybrat**.
-

Nastavení zvuku potvrzení

Sluchátko můžete nastavit tak, aby při změně nastavení přehrало tón.

Procedura

- Krok 1** Stiskněte tlačítko **Nabídka** .
- Krok 2** Vyberte možnosti **Nastavení**  > **Nastavení zvuku**.
- Krok 3** Označte možnost **Zvuk potvrzení**.
- Krok 4** Stisknutím možnosti **Vypnout** vypnete tón nebo stisknutím možnosti **Zapnout** zapnete přehrávání tónu.
-



Nastavení upozornění na pokrytí

Pokud při hovoru chodíte, velmi snadno se můžete dostat mimo dosah základny nebo opakovače. Když se při chůzi dostanete mimo dosah, hovor se náhle ukončí.

Sluchátko můžete nastavit tak, aby vydalo tón, když bude signál ze základny nebo opakovače příliš slabý. Když tento tón uslyšíte, budete vědět, že je potřeba jít blíže k základně nebo opakovači.

Když nebudete hovořit a chůzí se dostanete mimo dosah, na obrazovce se objeví .



Procedura

- Krok 1** Stiskněte tlačítko **Nabídka** .
- Krok 2** Vyberte možnost **Nastavení**  > **Nastavení zvuku**.
- Krok 3** Vyberte možnost **Zvuk varování**.
- Krok 4** Stisknutím možnosti **Vypnout** vypnete tón nebo stisknutím možnosti **Zapnout** zapnete přehrávání tónu.
-

Nastavení upozornění na nabíječku

Sluchátko můžete nastavit, aby přehrálo tón při vložení do nabíječky.

Procedura



- Krok 1** Stiskněte tlačítko **Nabídka** .
- Krok 2** Vyberte možnosti **Nastavení**  > **Nastavení zvuku**.
- Krok 3** Označte možnost **Zvuk nabíjení**.
- Krok 4** Stisknutím možnosti **Vypnout** vypnete tón nebo stisknutím možnosti **Zapnout** zapnete přehrávání tónu.
-

Nabídka Čas a datum

Nastavení formátu času

Ve sluchátku můžete nastavit způsob zobrazení času.

Procedura



-
- Krok 1** Stiskněte tlačítko **Nabídka** .
- Krok 2** Vyberte možnosti **Nastavení**  > **Čas a datum** > **Čas**.
- Krok 3** Stiskněte možnost **Formát**.
- Krok 4** Označte požadovanou možnost.
- **24hodinový čas** (výchozí): Zobrazí čas ve 24hodinovém formátu.
 - **12hodinový čas**: Zobrazí čas ve 12hodinovém formátu.
- Krok 5** Nastavení uložte stisknutím tlačítka **Vybrat**.
-

Nastavení formátu data

Ve sluchátku můžete nastavit způsob zobrazení data.

V tomto postupu je zvoleno datum 24. srpna 2018. Ve sluchátku se volby zobrazují v datu.

Procedura

-
- Krok 1** Stiskněte tlačítko **Nabídka** .
- Krok 2** Vyberte možnosti **Nastavení**  > **Čas a datum** > **Datum**.
- Krok 3** Stiskněte možnost **Formát**.
- Krok 4** Označte požadovanou možnost.
- **24-08-2018** (výchozí): Zobrazí datum ve formátu dd-mm-rrrr.
 - **08/24/2018**: Zobrazí datum ve formátu mm/dd/rrrr.
 - **24-Srp-2018**: Zobrazí datum ve formátu dd-mmm-rrrr.
 - **24/08/2018**: Zobrazí datum ve formátu dd/mm/rrrr.
 - **24.08.2018**: Zobrazí datum ve formátu dd.mm.rrrr.
 - **2018-08-24**: Zobrazí datum ve formátu rrrr-mm-dd.
- Krok 5** Nastavení uložte stisknutím tlačítka **Vybrat**.
-

Nastavení jazyka sluchátka

Pro displej sluchátka můžete nastavit jazyk.



Procedura

- Krok 1** Stiskněte tlačítko **Nabídka** .
- Krok 2** Vyberte možnosti **Nastavení**  > **Jazyk**.
- Krok 3** Označte některý z těchto jazyků:
- Angličtina – English
 - Španělština – Español
 - Němčina – Deutsch
 - Francouzština – Français
 - Italština – Italiano
 - Holandština
 - Portugalština – Português
 - Dánština – Dansk
 - Švédština – Svenska
 - Turečtina – Türkçe
 - Polština – Polski
 - Ruština
 - Norština – Norsk
 - Slovinština – Slovenian
 - Čestina
 - Chorvatština – Hrvatski
 - Srbština – Srpski
 - Maďarština – Magyar
- Krok 4** Nastavení uložte stisknutím tlačítka **Vybrat**.
-

Nastavení kontrolky sluchátka

Kontrolka v horní části sluchátka může svítit zeleně, červeně nebo žlutě. Pro konkrétní situace můžete nastavit určitou barvu.



Procedura

-
- Krok 1** Stiskněte tlačítko **Nabídka** .
- Krok 2** Vyberte možnosti **Nastavení**  > **LED signalizace**.
- Krok 3** Vyberte požadovanou kontrolku.
- **Zelená LED**
 - **Oranžová LED**
 - **Červená LED**
- Krok 4** Označte volbu pro požadovanou kontrolku.
- **Vypnout**: Kontrolka nebude svítit.
 - **Zmeškaný hovor**: Kontrolka bude svítit, když budete mít zmeškaný hovor.
 - **Hlasová zpráva**: Kontrolka bude svítit, když budete mít ve hlasové schránce novou zprávu.
 - **Slabá baterie**: Kontrolka bude svítit, když bude baterie málo nabitá.
- Krok 5** Nastavení uložte stisknutím tlačítka **Vybrat**.
-

Nastavení časovače pro vypnutí obrazovky

Můžete nastavit, aby se obrazovka telefonu vypnula po uplynutí určité doby. Než se obrazovka vypne, uplynutí určité doby nečinnosti ztmavne.

Procedura

-
- Krok 1** Stiskněte tlačítko **Nabídka** .
- Krok 2** Vyberte možnosti **Nastavení**  > **Úspora napájení**.
- Krok 3** Označte požadovanou možnost.
- **5 sekund**: Obrazovka ztmavne po 2 sekundách a vypne se po 5 sekundách.
 - **10 sekund**: Obrazovka ztmavne po 5 sekundách a vypne se po 10 sekundách.
 - **20 sekund**: Obrazovka ztmavne po 5 sekundách a vypne se po 20 sekundách.
 - **30 sekund**: Obrazovka ztmavne po 10 sekundách a vypne se po 30 sekundách.
 - **45 sekund**: Obrazovka ztmavne po 10 sekundách a vypne se po 45 sekundách.
 - **60 sekund**: Obrazovka ztmavne po 10 sekundách a vypne se po 60 sekundách.

Krok 4 Nastavení uložte stisknutím tlačítka **Vybrat**.

Nabídka Zabezpečení

Nastavení zámku a kódu PIN sluchátka

Můžete nastavit, aby bylo k odemčení sluchátka vyžadováno zadání kódu PIN.



Poznámka Pokud je klávesnice uzamčená, lze volat pouze na tísňová čísla.

Výchozí kód PIN je 0000.

Procedura

Krok 1 Stiskněte tlačítko **Nabídka** .

Krok 2 Vyberte možnosti **Nastavení**  > **Zabezpečení** > **Zámek telefonu**.

Krok 3 Zadejte kód PIN a stiskněte tlačítko **OK**.

Krok 4 Označte možnost **Zámek telefonu**.

Krok 5 Při stisknutí možnosti **Vypnout** nebude nutné zadávat kód a PIN, při zvolení možnosti **Zapnout** bude nutno zadávat kód PIN.

Krok 6 Vyberte možnost **Změnit PIN**.

Krok 7 Zadejte nový kód PIN a stiskněte tlačítko **OK**.

Pro kód PIN je nutné použít čtyři číslice.

Krok 8 Nastavení uložte stisknutím tlačítka **Vybrat**.

Související témata

[Zamčení klávesnice sluchátka](#), na straně 8

[Odemčení klávesnice sluchátka](#), na straně 9



Nastavení časovače automatického zamknutí sluchátka

Sluchátko můžete nastavit, aby se po zadané době nečinnosti uzamkla klávesnice. Uzamknutou klávesnici je nutno odemknout, jinak ji nelze použít.



Poznámka Pokud je klávesnice uzamčená, lze volat pouze na tísňová čísla.

Procedura

- Krok 1** Stiskněte tlačítko **Nabídka** .
- Krok 2** Vyberte možnosti **Nastavení**  > **Zabezpečení** > **Automatický zámek klávesnice**.
- Krok 3** Označte požadovanou možnost.
- **Vypnout** (výchozí): Klávesnice se nikdy neuzamkne.
 - **15 vteřin**: Klávesnice se uzamkne po 15 sekundách.
 - **30 vteřin**: Klávesnice se uzamkne po 30 sekundách.
 - **45 vteřin**: Klávesnice se uzamkne po 45 sekundách.
 - **1 minuta**: Klávesnice se uzamkne po 1 minutě.
 - **2 minuty**: Klávesnice se uzamkne po 2 minutách.
 - **3 minuty**: Klávesnice se uzamkne po 3 minutách.
 - **4 minuty**: Klávesnice se uzamkne po 4 minutách.
 - **5 minuty**: Klávesnice se uzamkne po 5 minutách.
- Krok 4** Nastavení uložte stisknutím tlačítka **Vybrat**.
-

Související témata

[Zamčení klávesnice sluchátka](#), na straně 8



[Odemčení klávesnice sluchátka](#), na straně 9

Změna kódu PIN pro nastavení

Sluchátko můžete nastavit, aby byl před obnovou výchozího nastavení vyžadován kód PIN.

Výchozí kód PIN je 0000.



Procedura

- Krok 1** Stiskněte tlačítko **Nabídka** .
- Krok 2** Vyberte možnosti **Nastavení**  > **Zabezpečení** > **Změnit PIN**.
- Krok 3** Zadejte aktuální kód PIN a stiskněte tlačítko **OK**.
- Krok 4** Zadejte nový kód PIN a stiskněte tlačítko **OK**.
- Pro kód PIN je nutné použít čtyři číslice.
- Krok 5** Nastavení uložte stisknutím tlačítka **Vybrat**.
-

Nastavení názvu sluchátka

Sluchátko můžete pojmenovat. Název se zobrazí na hlavní obrazovce sluchátka.



Procedura

-
- Krok 1** Stiskněte tlačítko **Nabídka** .
- Krok 2** Vyberte možnosti **Nastavení**  > **Název sluchátka**.
- Krok 3** Zadejte pomocí klávesnice název.
- Krok 4** (Nepovinné) Pokud potřebujete zadat zvláštní znaky, stiskněte možnost **Znak** nebo levé softwarové tlačítko, přejděte na požadovaný znak a stiskněte tlačítko **Vybrat**.
- Krok 5** (Nepovinné) Chcete-li odstranit poslední znak, stiskněte tlačítko **Smaž** .
- Krok 6** Stiskněte tlačítko **Uložit**.
-

Vyberte svou výchozí linku

Pokud máte více linek, můžete vybrat linku, kterou chcete použít jako primární linku. Sekundární linku můžete vybrat, když ji potřebujete použít.

Procedura

-
- Krok 1** Stiskněte tlačítko **Nabídka** .
- Krok 2** Vyberte **Nastavení**  > **Linka**.
- Krok 3** Zvýrazněte linku, kterou chcete použít jako primární linku.
- Krok 4** Stiskněte tlačítko **Uložit**.
-

Nastavení automatické odpovědi na sluchátku DECT

Můžete nastavit způsob, jakým má sluchátko zpracovávat příchozí hovory.

Procedura

-
- Krok 1** Stiskněte tlačítko **Nabídka** .
- Krok 2** Vyberte možnost **Nastavení**  > **Automatická odpověď**.
- Krok 3** Označte požadovanou možnost.

- **Normální** (výchozí): Hovor přijmete stisknutím tlačítka **Odpovědět/Odeslat** .
- **Libovolná klávesa**: Hovory lze přijímat stisknutím jakékoli klávesy.

- **Automaticky:** Příchozí hovory jsou přijímány automaticky.

Krok 4 Nastavení uložte stisknutím tlačítka **Vybrat**.

Povolení vyzvánění sluchátka během nabíjení

Pokud nechcete, aby sluchátko vyzvánělo během nabíjení, vyzvánění lze vypnout. Příchozí hovory se budou i nadále zobrazovat na obrazovce.

Procedura

Krok 1 Stiskněte tlačítko **Nabídka** .

Krok 2 Vyberte možnosti **Nastavení**  > **Tiché nabíjení**.

Krok 3 Označte požadovanou možnost.

- **Vypnout** (výchozí): Sluchátko bude při nabíjení v nabíječce vyzvánět.
- **Tiché:** Když bude sluchátko v nabíječce, nebude vyzvánět.

Krok 4 Nastavení uložte stisknutím tlačítka **Vybrat**.

Nastavení režimu Nerušit

Sluchátko můžete nastavit tak, abyste nebyli vyrušováni příchozími hovory. Tato funkce se nazývá režim

Nerušit. Když je tento režim používán, v záhlaví obrazovek je ikona Nerušit . Když je funkce Nerušit aktivní a máte hovor, tento hovor je odeslán do hlasové schránky.

Mnoho ikon zobrazovaných v záhlaví při použití režimu Nerušit vypadá jinak než obvykle.

Chcete-li funkci Nerušit používat, musí ji povolit správce.

Procedura

Krok 1 Stiskněte tlačítko **Nabídka** .

Krok 2 Vyberte možnosti **Nastavení**  > **Nerušit**.

Krok 3 Označte požadovanou možnost.

- **Zakázáno** (výchozí): Režim Nerušit je vypnutý.
- **Povoleno:** Režim Nerušit je zapnutý.

Krok 4 Nastavení uložte stisknutím tlačítka **Vybrat**.



Související témata

[Zapnutí a vypnutí funkce Nerušit pomocí kódu s hvězdičkou](#), na straně 50

[Ikony v záhlaví](#), na straně 15

Skrutí ID volacího při volání

Procedura

-
- Krok 1** Stiskněte tlačítko **Nabídka** .
- Krok 2** Vyberte možnosti **Nastavení**  > **Skrutí číslo**.
- Krok 3** Označte požadovanou možnost.
- **Vypnout** (výchozí): ID volacího je vždy odesláno.
 - **Zapnuto pro následující hovor**: ID volacího se neodešle u příštího hovoru. U následujících hovorů se ID volacího odešle.
 - **Vždy zapnuto**: Sluchátko neodešle ID volacího u žádného hovoru.
- Krok 4** Nastavení uložte stisknutím tlačítka **Vybrat**.
-

Související témata



[Zablokování a odblokování odchozích informací o volacím pomocí kódu s hvězdičkou](#), na straně 49

Nabídka Přesměrování hovoru

Nastavení nepodmíněného přesměrování hovorů

Sluchátko lze nastavit, aby přesměřovalo všechny hovory na určité telefonní číslo. Když je sluchátko přesměřováno, v záhlaví obrazovky uvidíte ikonu přesměrování hovorů .

Procedura

-
- Krok 1** Stiskněte tlačítko **Nabídka** .
- Krok 2** Vyberte možnosti **Nastavení**  > **Přesměrování** > **Bezpodmínečně přesměrování**.
- Krok 3** Označte možnost **Bezpodmínečně přesměrování**.
- Krok 4** Stisknutím možnosti **Vypnout** funkci vypnete nebo stisknutím možnosti **Zapnuto** funkci zapnete.
- Krok 5** Vyberte možnost **Přesměrovat na** a zadejte telefonní číslo pro příjem hovorů.
- Krok 6** Nastavení uložte stisknutím tlačítka **Vybrat**.
-



Související témata

[Aktivace a deaktivace funkce přesměrování všech hovorů pomocí kódů s hvězdičkou](#), na straně 48

Nastavení přesměrování hovorů, když nikdo neodpovídá

Sluchátko lze nastavit, aby přesměrovalo nepřijaté hovory na určité telefonní číslo. Když je sluchátko přesměrováno, v záhlaví obrazovky uvidíte ikonu přesměrování hovorů .



Procedura

-
- Krok 1** Stiskněte tlačítko **Nabídka** .
 - Krok 2** Vyberte možnosti **Nastavení**  > **Přesměrování** > **Přesměrovat při nevyzvednutí**.
 - Krok 3** Označte možnost **Přesměrovat při nevyzvednutí**.
 - Krok 4** Stisknutím možnosti **Vypnout** funkci vypnete nebo stisknutím možnosti **Zapnout** funkci zapnete.
 - Krok 5** Vyberte možnost **Přesměrovat na** a zadejte telefonní číslo pro příjem hovorů.
 - Krok 6** Vyberte možnost **Přesměrovat po (s)** a zadejte dobu v sekundách, která má uplynout před přesměrováním hovorů.
 - Krok 7** Nastavení uložte stisknutím tlačítka **Vybrat**.
-

Nastavení přesměrování hovorů, když je linka obsazená

Sluchátko lze nastavit, aby přesměroval hovory na určité telefonní číslo, když máte hovor (když máte obsazenou linku). Když je sluchátko přesměrováno, v záhlaví obrazovky uvidíte ikonu přesměrování hovorů .



Procedura

-
- Krok 1** Stiskněte tlačítko **Nabídka** .
 - Krok 2** Vyberte možnosti **Nastavení**  > **Přesměrování** > **Přesměrovat při obsazení**.
 - Krok 3** Označte možnost **Přesměrovat při obsazení**.
 - Krok 4** Stisknutím možnosti **Vypnout** funkci vypnete nebo stisknutím možnosti **Zapnout** funkci zapnete.
 - Krok 5** Vyberte možnost **Přesměrovat na** a zadejte telefonní číslo pro příjem hovorů.
 - Krok 6** Nastavení uložte stisknutím tlačítka **Vybrat**.
-

Nastavení spojiče obrazovky

Když je sluchátko v nabíječce, můžete určit způsob použití obrazovky.



Procedura

- Krok 1** Stiskněte tlačítko **Nabídka** .
- Krok 2** Vyberte možnosti **Nastavení**  > **Idle Screen Saver** (Spořič obrazovky při nečinnosti).
- Krok 3** Označte požadovanou možnost.
- **Vypnout** (výchozí): Obrazovka se vypne po určité době nastavené v tématu [Nastavení časovače pro vypnutí obrazovky, na straně 84](#).
 - **Idle clock (dimmed)** (Hodiny při nečinnosti (ztmavené)): Na obrazovce se zobrazí ztmavené hodiny.
 - **Startup image (dimmed)** (Úvodní obrázek (ztmavený)): Na obrazovce se zobrazí ztmavený úvodní obrázek.
- Krok 4** Nastavení uložte stisknutím tlačítka **Vybrat**.
-

Nastavení hodiny při nečinnosti

Můžete určit, zda se má na úvodní obrazovce při nečinnosti sluchátka zobrazovat čas.

Procedura

- Krok 1** Stiskněte tlačítko **Nabídka** .
- Krok 2** Vyberte možnosti **Nastavení**  > **Idle Clock** (Hodiny při nečinnosti).
- Krok 3** Označte požadovanou možnost.
- **Vypnout**: Čas se nebude na úvodní obrazovce zobrazovat.
 - **Zapnout** (výchozí): Čas se bude na úvodní obrazovce zobrazovat.
- Krok 4** Nastavení uložte stisknutím tlačítka **Vybrat**.
-

Nabídka Bluetooth

Se sluchátkem Bluetooth® můžete používat náhlavní soupravu. Chcete-li použít nějakou náhlavní soupravu, je třeba zapnout funkci Bluetooth a spárovat (připojit) náhlavní soupravu se sluchátkem.

Sluchátko 6823 nepodporuje technologii Bluetooth.

Funkce Bluetooth a toto sluchátko

Připojení Bluetooth funguje nejlépe, když se nacházíte ve vzdálenosti nejvíce 1 až 2 metry od sluchátka, spojení však je možné někdy dosáhnout až na vzdálenost 20 metrů. Kvalita připojení Bluetooth se snižuje,



pokud se mezi sluchátkem a připojeným zařízením nachází překážka (zeď, dveře, okno), velký kovový předmět nebo jiná elektronická zařízení.

Povolení funkce Bluetooth

Se sluchátkem Bluetooth® můžete používat náhlavní soupravu. Funkce Bluetooth je ve výchozím nastavení vypnutá. Když funkci Bluetooth povolíte, spotřeba energie v baterii sluchátka bude vyšší.

Při povolení funkce Bluetooth se v záhlaví obrazovky zobrazí ikona Bluetooth . Ikona se změní, když je se sluchátkem spárována náhlavní souprava Bluetooth.

Procedura

-
- Krok 1** Stiskněte tlačítko **Nabídka** .
 - Krok 2** Vyberte možnosti **Nastavení**  > **Bluetooth** > **Enable/disable** (Povolit/zakázat).
 - Krok 3** Stisknutím možnosti **Ano** zapnete funkci Bluetooth, stisknutím možnosti **Ne** funkci Bluetooth vypnete.
-

Vyhledání a spárování zařízení Bluetooth

Můžete zobrazit seznam spárovaných zařízení Bluetooth®.

Procedura

-
- Krok 1** Stiskněte tlačítko **Nabídka** .
 - Krok 2** Zvolte možnosti **Nastavení**  > **Bluetooth** > **Hledat zařízení**.
 - Krok 3** Zvýrazněte v seznamu požadovanou náhlavní soupravu a stiskněte tlačítko **Vybrat**.
-

Správa spárovaných zařízení Bluetooth

Procedura

-
- Krok 1** Stiskněte tlačítko **Nabídka** .
 - Krok 2** Zvolte možnost **Nastavení**  > **Bluetooth** > **Spárovaná zařízení**.
 - Krok 3** Zvýrazněte náhlavní soupravu, kterou chcete spravovat, a proveďte jednu z těchto akcí:



- Stisknutím tlačítka **Odpojit** spojenou náhlavní soupravu odpojíte. Náhlavní souprava zůstane se sluchátkem spárovaná, ale nebude aktivní. Chcete-li se připojit k náhlavní soupravě znovu, stiskněte tlačítko **Připojit**.
- Stiskněte tlačítko **Další**, vyberte možnost **Změnit název** a upravte název náhlavní soupravy.
- Stiskněte tlačítko **Další** a zvolením možnosti **Odstranit vše** odstraňte všechny náhlavní soupravy ze seznamu (spárování se zruší). Odstranění je nutno potvrdit.
- Stiskněte tlačítko **Další** a zvolením možnosti **Odstranit** odstraňte náhlavní soupravu ze seznamu (spárování se zruší). Odstranění je nutno potvrdit.
- Stiskněte tlačítko **Další** a zvolením možnosti **Informace** zobrazte další informace o náhlavní soupravě.

Zapnutí služby Push To Talk

Sluchátko lze použít jako dvousměrné rádio pro komunikaci s jinými aktivními sluchátky připojenými do systému. Konverzaci zahájíte a ukončíte určitým tlačítkem, proto se služba nazývá Push to Talk (Stiskněte a hovořte).

Před použitím této služby je nutno ji povolit ve sluchátku.

Procedura

- Krok 1** Stiskněte tlačítko **Nabídka** .
- Krok 2** Vyberte možnosti **Nastavení**  > **Push to Talk**.
- Krok 3** Označte požadovanou možnost.
- **Vypnout** (výchozí): Službu Push to Talk nelze používat.
 - **Zapnout**: Službu Push to Talk lze používat.
- Krok 4** Nastavení uložte stisknutím tlačítka **Vybrat**.

Související témata

[Používání funkce Push to Talk](#), na straně 50

Nastavení hlasitosti vyzvánění příchozího hovoru

Procedura



Když sluchátko vyzvání, stiskněte tlačítko **Hlasitost** nahoru nebo dolů.

Související témata

[Nastavení hlasitosti vyzvánění pomocí nabídky Nastavení](#), na straně 77

Změna hlasitosti při hovoru

Procedura



Během hovoru stiskněte tlačítko **Hlasitost** nahoru nebo dolů.



KAPITOLA 9

Příslušenství

- Podporované náhlavní soupravy, na straně 95
- Důležité bezpečnostní informace týkající se náhlavní soupravy, na straně 95
- Kvalita zvuku, na straně 96

Podporované náhlavní soupravy

Se sluchátkem můžete používat tyto typy náhlavní soupravy:

- Náhlavní souprava s 3,5mm audiokonektorem
- Náhlavní souprava Bluetooth LE



Poznámka Sluchátko 6823 nepodporuje technologii Bluetooth.

Související témata

[Nabídka Bluetooth](#), na straně 91

Důležité bezpečnostní informace týkající se náhlavní soupravy



Vysoký akustický tlak – vyhněte se dlouhodobému poslechu při vysoké úrovni hlasitosti, abyste zabránili možnému poškození sluchu.

Když připojujete náhlavní soupravu, před jejím nasazením snižte hlasitost reproduktoru náhlavní soupravy. Pokud nezapomenete snížit hlasitost, než náhlavní soupravu sundáte, hlasitost se po opětovném připojení náhlavní soupravy sníží.

Mějte na paměti své okolí. Náhlavní souprava může při použití blokovat důležité externí zvuky, obzvláště pak v případě nouzových situací a v hlučném prostředí. Náhlavní soupravu nepoužívejte při řízení. Náhlavní soupravu ani její kabely nenechávejte v místech, kde by o ně mohli zakopnout lidé nebo zvířata. Na děti, které jsou v blízkosti náhlavní soupravy nebo příslušných kabelů, vždy dohlížejte.

Kvalita zvuku

Kromě fyzické, mechanické a technické kvality musí náhlavní souprava znít dobře z hlediska uživatele i jeho protějšku na druhé straně. Kvalita zvuku je subjektivní a nemůžeme proto zaručit vlastnosti jakýchkoli náhlavních souprav jiných výrobců. Různé náhlavní soupravy od předních výrobců však dle recenzí spolupracují s Cisco IP telefony velmi dobře.

Společnost Cisco nedoporučuje ani netestuje žádné náhlavní soupravy jiných výrobců se svými produkty. Informace o podpoře náhlavních souprav jiných výrobců pro produkty Cisco získáte na webu výrobce.

Společnost Cisco testuje náhlavní soupravy Cisco s telefony Cisco IP. Informace o náhlavních soupravách Cisco a podpoře telefonů Cisco IP naleznete v tématu <https://www.cisco.com/c/en/us/products/collaboration-endpoints/headsets/index.html>.



KAPITOLA 10

Řešení potíží

- Řešení obecných potíží, na straně 97
- Zobrazení stavu sluchátka, na straně 100
- Resetování nastavení sluchátka, na straně 100

Řešení obecných potíží

Tato kapitola vám pomůže s řešením běžných problémů, k nimž může dojít.

Sluchátko se nezapne

Problém

Ve sluchátku je baterie, ale sluchátko nelze zapnout.

Příčina

Baterie není dostatečně nabitá, z kontaktů baterie není odebrán plastový proužek nebo došlo k selhání baterie.

Řešení

1. Vložte sluchátko do nabíječky a sledujte je. Pokud se obrazovka po několika minutách zapne, baterie byla vybitá a musí být plně nabitá. Stav úrovně nabití baterie sluchátka vloženého do nabíječky můžete

zkontrolovat pomocí obrazovky **Nabídka**  > **Nastavení**  > **Stav**.

Tato situace nastane, když sluchátko nebylo používáno dlouhou dobu.

2. Pokud se sluchátko v nabíječce nezapne po 10 minutách, vyjměte baterii a nahraďte ji baterií, o které víte, že je nabitá. Pokud sluchátko nyní funguje, mohlo dojít k selhání baterie.

Sluchátko nezůstane zapnuté

Problém

Sluchátko nezůstane zapnuté, když není v nabíjecím stojanu. Když se sluchátko vloží do nabíjecího stojanu, zapne se.

Řešení

Zkontrolujte:

- Je ve sluchátku baterie? Sluchátko můžete používat bez baterie, když je ve stojanu. Jakmile je však ze stojanu vyjmete, potřebuje baterii.
- Pokud je sluchátko nové, byl z kontaktů baterie odstraněn plastový díl?
- Zkusili jste se sluchátkem použít nabitou baterii z jiného sluchátka?

Sluchátko nevyzvánění

Problém

Telefon může přijímat hovory, ale není slyšet žádný vyzváněcí tón.

Příčina

Telefon může být v tichém režimu; v takovém případě je v záhlaví obrazovky zobrazena ikona tichého režimu .

Řešení

- Zvyšte hlasitost pomocí nabídky **Nastavení** .
- Chcete-li zakázat tichý režim, stiskněte a na dvě sekundy přidržte klávesu s křížkem (#), když je telefon nečinný.

Sluchátko nereaguje na stisknutí kláves

Problém

Při stisknutí klávesy na sluchátku se nic nestane.

Příčina

Klávesnice je pravděpodobně uzamčená.

Řešení

Klávesnici odemknete stisknutím a přidržením klávesy s hvězdičkou (*) na 2 sekundy.

Sluchátko v nabíječce neustále pípá

Problém

Při vložení do nabíječky sluchátko neustále pípá.

Řešení

Zkontrolujte, zda se nejedná o některý z těchto případů:

- Kontakty sluchátka vloženého do nabíječky se nedotýkají kontaktů nabíječky.
- Sluchátko je nové a je poprvé v nabíječce. Z baterie nebyl odebrán ochranný plast.

Pokud to není ani jeden z těchto případů, baterie může být vadná. Do sluchátka vložte funkční baterii a poté vložte sluchátko do nabíječky. Pokud sluchátko nezapípá, původní baterie je vadná.

Na obrazovce sluchátka je zobrazena zpráva „Vyhledávání“.

Problém

Na obrazovce sluchátka je zobrazena zpráva Vyhledávání.

Příčina

Sluchátko je příliš daleko od nejbližší základny nebo základna není aktivní.



Řešení

- Pokud bylo sluchátko stále na jednom místě, může probíhat restart základny nebo je základna neaktivní.
 1. Počkejte několik minut a zkontrolujte, zda sluchátko naváže komunikaci se základnou.
 2. Pokud potíže přetrvávají, ověřte, zda je základna napájená a kontrolka svítí zeleně. Pokud bylo sluchátko při hledání základny vypnuté, registrace sluchátka trvá po jeho zapnutí déle.
- Jestliže jste se se sluchátkem přemístili na jiné místo, může nyní být mimo dosah základny.
 - Krátkodobé řešení: Sluchátko přemístěte blíž k základně.
 - Dlouhodobé řešení pro systémy s jednou základnou s jednou buňkou:
 - Přidejte další Základna 110 pro jeden mobilní přijímač pro vytvoření systému se dvěma buňkami.
 - Přidejte opakovače, abyste zlepšili pokrytí.
 - Dlouhodobé řešení pro systém se dvěma buňkami: Vyměňte základny za Základna 210 pro více mobilních přijímačů nebo přidejte opakovače pro zlepšení pokrytí.

Zobrazení stavu sluchátka

Můžete zjistit stav sluchátka, což vám může pomoci při řešení problémů. Mezi dostupné informace patří verze nainstalovaného firmwaru sluchátka a také informace o připojené základně.



Procedura

- Krok 1** Stiskněte tlačítko **Nabídka** .
- Krok 2** Vyberte možnosti **Nastavení**  > **Stav**.
-

Resetování nastavení sluchátka

Správce vás může požádat o resetování sluchátka. Když k tomu dojde, nastavení uživatele (například nabídka nastavení, místní kontakty, rychlé volby) budou smazána, sluchátko však zůstane zaregistrované v základně.

Procedura

- Krok 1** Stiskněte tlačítko **Nabídka** .
- Krok 2** Vyberte možnosti **Nastavení**  > **Reset nastavení**.
- Krok 3** Resetování potvrďte stisknutím možnosti **Ano**.
- Krok 4** Pokud budete vyzváni, zadejte kód PIN sluchátka.
- Krok 5** Stiskněte tlačítko **Ok**.
-



KAPITOLA 11

Bezpečnost a zabezpečení při používání produktu

- [Informace o bezpečnosti a výkonu, na straně 101](#)
- [Prohlášení o souladu, na straně 104](#)
- [Přehled zabezpečení produktů Cisco, na straně 107](#)
- [Důležité informace online, na straně 108](#)

Informace o bezpečnosti a výkonu

Před použitím IP telefonu si pozorně přečtěte následující bezpečnostní pokyny.



Varování DŮLEŽITÉ BEZPEČNOSTNÍ POKYNY

Tento výstražný symbol znamená nebezpečí. V této situaci by mohlo dojít ke zranění. Než začnete pracovat s jakýmkoli zařízením, obeznamte se s riziky souvisejícími s používáním elektrických zařízení a standardními zásadami bezpečnosti. Použijte číslo prohlášení uvedené na konci každého upozornění k vyhledání jeho překladu mezi přeloženými upozorněními týkajícími se bezpečnosti, které se dodávají s tímto zařízením. Prohlášení č. 1071

DODRŽUJTE NÁSLEDUJÍCÍ POKYNY

Chcete-li si přečíst překlady upozornění uvedených v této publikaci, vyhledejte číslo prohlášení v dokumentu *Shoda s předpisy a bezpečnostní informace Řada Cisco IP DECT 6800* na následující adrese URL:
https://www.cisco.com/c/dam/en/us/td/docs/voice_ip_comm/cuipph/MPP/6800-DECT/RCSI/RCSI-0366-book.pdf



Varování Před použitím, instalací nebo připojením systému k napájení si přečtěte pokyny k instalaci. Prohlášení č. 1004



Varování Služba VoIP (Voice over IP) a služba tísňového volání nebude v případě výpadku nebo přerušení napájení fungovat. Po obnovení napájení bude možná zapotřebí zařízení resetovat nebo překonfigurovat, než se obnoví přístup k síti VoIP a služba tísňového volání. V České republice se používá tísňové číslo 112. Pamatujte si tísňové číslo ve své zemi. Prohlášení č. 361



Varování Konečná likvidace tohoto výrobku by měla probíhat v souladu se všemi zákony a předpisy. Prohlášení č. 1040



Varování Zástrčka musí být vždy přístupná, protože slouží zároveň jako hlavní vypínač telefonu. Prohlášení č. 1019

Bezpečnostní pokyny

Níže jsou uvedeny bezpečnostní pokyny pro použití produktu Řada Cisco IP DECT 6800 v konkrétních prostředích:

- Nepoužívejte tento výrobek jako hlavní prostředek komunikace ve zdravotnickém prostředí, protože může využívat neregulované frekvenční pásmo, které je náchylné na výskyt rušení pocházejícího z jiných zařízení nebo přístrojů.
- Použití bezdrátových zařízení v nemocnicích může být omezeno nebo zakázáno.
- Použití bezdrátových zařízení v nebezpečných prostředích je omezeno limity stanovenými osobami odpovědnými za bezpečnost v daných prostředích.
- Použití bezdrátových zařízení v letadle se řídí nařízením Federálního úřadu pro letectví (FAA).

Upozornění k bezpečnému používání baterií

Tato bezpečnostní upozornění se vztahují na baterie schválené pro Řada Cisco IP DECT 6800.



Varování Při nesprávné výměně baterie hrozí výbuch. Jako náhradní baterii používejte pouze totožný nebo ekvivalentní typ baterie doporučený výrobcem. Použité baterie zlikvidujte v souladu s pokyny výrobce. Prohlášení č. 1015



Varování Nedotýkejte se kovových kontaktů na baterii ani je nepropojte. Neúmyslné vybití baterie může způsobit závažné popáleniny. Prohlášení č. 341



Varování Nebezpečí výbuchu: Nenabíjejte baterii telefonu v potenciálně nebezpečných prostředích. Prohlášení č. 431



Varování Lithium-iontové baterie mají omezenou životnost. Každou lithium-iontovou baterii, která vykazuje znaky poškození, včetně nafouknutí, musí být správně zlikvidována.

**Upozornění**

- Neodhazujte baterie do ohně nebo vody. Baterie může po vhození do ohně explodovat.
- Nerozebírejte baterii ani se jí nepokoušejte rozdrtit, propíchnout nebo zapálit.
- S poškozenou nebo tekoucí baterií zacházejte s extrémní opatrností. Přijdete-li do styku s elektrolytem, omyjte zasažené místo mýdlem a vodou. Pokud dojde ke vniknutí elektrolytu do oka, vyplachujte oko 15 minut vodou a vyhledejte lékařskou pomoc.
- Nenabíjejte baterie, pokud teplota okolí překročí 40 °C.
- Nevystavujte baterie působení vysokých skladovacích teplot (nad 60 °C).
- Při likvidaci baterií se obraťte na místní služby odpovědné za likvidaci odpadu, kde vám poskytnou informace o platných zásadách likvidace nebo recyklace baterií.

Baterii můžete objednat u místního prodejce. Používejte pouze baterie označené číslem modelu Cisco.

Výpadek napájení

Přístup ke službě tísňového volání z telefonu závisí na napájení základny. Pokud dojde k přerušení napájení ze zdroje, nebude možné volat službu servisních a tísňových volání, dokud nebude napájení obnoveno. Pokud dojde k selhání nebo přerušení napájení, bude možná zapotřebí obnovit nastavení zařízení nebo ho překonfigurovat, než budete moci volat službu servisních a tísňových volání.

Regulační oblasti

Základna ovládá rádiovou frekvenci (RF) pro sluchátko. Základna je nakonfigurována pro konkrétní regulační oblast. Použijete-li tento systém mimo tuto regulační oblast, nebude řádně fungovat a tímto postupem můžete porušit platné předpisy v daném místě.

Prostředí zdravotnických zařízení

Tento výrobek není lékařským zařízením a využívá nelicencované frekvenční pásmo, které je náchylné na výskyt rušení pocházejícího z jiných zařízení nebo přístrojů.

Použití externích zařízení

Na používání externích zařízení se sluchátkem DECT se vztahují následující informace.

Společnost Cisco Systems doporučuje používat kvalitní externí zařízení (například náhlavní soupravy), která jsou odstíněna proti nežádoucím vysokofrekvenčním a nízkofrekvenčním signálům.

V závislosti na kvalitě zařízení a jejich vzdálenosti od ostatních zařízení, například mobilních telefonů nebo obousměrných vysílaček, se mohou objevit rušivé zvuky. V takovém případě společnost Cisco doporučuje provést jeden nebo více následujících postupů:

- Přesuňte externí zařízení dál od zdroje rádiového nebo zvukového signálu.
- Ved'te kabely externího zařízení dál od zdroje rádiového nebo zvukového signálu.

- Použijte pro externí zařízení stíněné kabely nebo kabely s kvalitnějším stíněním a konektory.
- Použijte kratší kabel k externímu zařízení.
- Připojte ke kabelům externího zařízení ferity nebo podobná zařízení.

Společnost Cisco nemůže zaručit kvalitní fungování celého systému, protože nemá kontrolu nad kvalitou externích zařízení, kabelů a konektorů. Při použití vhodných zařízení s kvalitními kabely a konektory bude systém fungovat adekvátně.



Upozornění V zemích Evropské unie používejte pouze externí náhlavní soupravy, které zcela vyhovují směrnici EMC [89/336/EC].

Chování systému v době silného síťového provozu

Jakékoliv faktory, které snižují výkon sítě, mohou mít vliv na kvalitu zvuku telefonního systému a v některých případech mohou způsobit přerušování hovoru. Mezi zdroje degradace sítě patří mimo jiné následující činnosti:

- Administrativní činnosti, jako je skenování vnitřních portů nebo skenování zabezpečení.
- Útoky na síť, jako je útok typu DoS (odepření služby).

Štítek produktu

Štítek produktu se nachází v prostoru pro baterii v zařízení.

Prohlášení o souladu

Prohlášení o souladu pro Evropskou unii

Značka CE

Na zařízeních a obalovém materiálu se nachází následující značka CE.



Prohlášení o působení vysokofrekvenčního záření pro Evropskou unii

Posouzením tohoto zařízení bylo zjištěno, že splňuje požadavky směrnice Evropské unie EMF 2014/53/EU.

Prohlášení o souladu pro USA

Obecné prohlášení o shodě s předpisy o působení vysokofrekvenčního vyzařování

Posouzením tohoto zařízení bylo zjištěno, že splňuje limity komise ICNIRP (International Committee on Non-Ionizing Radiation Protection – Mezinárodní komise pro ochranu před neionizujícím zářením) pro působení vysokofrekvenčního vyzařování na člověka.

Rádiové zařízení podle části 15

**Upozornění**

Vysílací zařízení podle části 15 nezpůsobuje rušení dalších zařízení využívajících tuto frekvenci. Jakékoli změny či úpravy zmíněného produktu, které výslovně neschválí společnost Cisco, včetně použití antén od jiné společnosti než Cisco mohou vést ke zrušení oprávnění uživatele provozovat toto zařízení.

Prohlášení o souladu pro Kanadu

Toto zařízení splňuje standard(y) RSS pro licenční výjimku kanadského ministerstva průmyslu (Industry Canada). Provoz zařízení je možný za následujících dvou podmínek: 1) Toto zařízení nesmí způsobovat rušení. 2) Toto zařízení musí přijímat veškeré rušení, včetně toho, které může mít nežádoucí vliv na jeho chod. Při použití tohoto telefonu nemusí být zajištěno soukromí komunikace.

Tento produkt splňuje příslušné technické údaje kanadského ministerstva Innovation, Science and Economic Development Canada.

Avis de Conformité Canadien

Cet appareil est conforme aux normes RSS exemptes de licence RSS d'Industry Canada. Le fonctionnement de cet appareil est soumis à deux conditions : (1) ce périphérique ne doit pas causer d'interférence et (2) ce périphérique doit supporter les interférences, y compris celles susceptibles d'entraîner un fonctionnement non souhaitable de l'appareil. La protection des communications ne peut pas être assurée lors de l'utilisation de ce téléphone.

Le présent produit est conforme aux spécifications techniques applicables d'Innovation, Sciences et Développement économique Canada.

Kanadské prohlášení k působení vysokofrekvenčního záření

TOTO ZAŘÍZENÍ SPLŇUJE LIMITY UVEDENÉ V PŘEDPISU ISED RSS-102 R5 TÝKAJÍCÍ SE VYSTAVENÍ ÚČINKU RÁDIOVÝCH VLN.

Toto zařízení obsahuje rádiový vysílač a přijímač. Bylo navrženo tak, aby nepřekračovalo obecné (neřízené) limity pro obecnou populaci, které se týkají vystavení vlivu rádiových vln (vysokofrekvenční elektromagnetická pole), jak je uvedeno v předpisu RSS-102 odkazujícím na bezpečnostní předpis agentury Health Canada č. 6, a které zahrnují výraznou bezpečnostní rezervu, jejímž účelem je zajistit bezpečnost všech osob bez ohledu na věk a zdraví.

Proto je obsluha takových systémů navržena tak, aby bylo zabráněno kontaktu koncového uživatele s anténami. Doporučujeme systém umístit na místo, kde antény mohou být alespoň v minimální uvedené vzdálenosti od

uživatelé ve shodě s regulačními předpisy, jejichž účelem je snížit míru celkového vystavení uživatele nebo obsluhy.

Zařízení bylo testováno a v rámci procesu certifikace týkající se rádiových vln bylo shledáno, že splňuje příslušné předpisy.

Déclaration d'Exposition aux RF Canadienne

CE PÉRIPHÉRIQUE RESPECTE LES LIMITES DÉCRITES PAR LA NORME RSS-102 R5 D'EXPOSITION À DES ONDES RADIO

Votre appareil comprend un émetteur et un récepteur radio. Il est conçu pour ne pas dépasser les limites applicables à la population générale (ne faisant pas l'objet de contrôles périodiques) d'exposition à des ondes radio (champs électromagnétiques de fréquences radio) comme indiqué dans la norme RSS-102 qui sert de référence au règlement de sécurité n°6 sur l'état de santé du Canada et inclut une marge de sécurité importantes conçue pour garantir la sécurité de toutes les personnes, quels que soient leur âge et état de santé.

En tant que tels, les systèmes sont conçus pour être utilisés en évitant le contact avec les antennes par l'utilisateur final. Il est recommandé de positionner le système à un endroit où les antennes peuvent demeurer à au moins une distance minimum préconisée de l'utilisateur, conformément aux instructions des réglementations qui sont conçues pour réduire l'exposition globale de l'utilisateur ou de l'opérateur.

Le périphérique a été testé et déclaré conforme aux réglementations applicables dans le cadre du processus de certification radio.

Prohlášení o souladu pro Nový Zéland

Obecné upozornění ke specifikacím PTC (Permit to Connect)

Udělení povolení Telepermit pro libovolné koncové zařízení označuje pouze skutečnost, že společnost Spark NZ potvrzuje, že dané zařízení splňuje minimální požadavky pro připojení k dané síti. Neznamená, že společnost Spark NZ dané zařízení schvaluje nebo že by poskytovala nějaký druh záruky. Kromě toho udělení povolení nepředstavuje poskytnutí žádné záruky, že určité zařízení bude fungovat po všech stránkách správně společně s jiným zařízením s povolením Telepermit jiného výrobce či modelu, a neznamená, že je produkt kompatibilní se všemi síťovými službami společnosti Spark NZ.

Použití sítí IP se sítěmi PSTN

Internetový protokol (IP) ze své podstaty způsobuje zpoždění hlasových signálů, protože každý datový paket obsahující tyto hlasové signály je třeba nejprve vytvořit a adresovat. Společnost Spark NZ Access Standards doporučuje, aby dodavatelé, konstruktéři a technici využívající tuto technologii k hovorům do sítě nebo ze sítě PSTN při návrhu svých sítí zohlednili požadavky E-modelu unie ITU. Celkovým cílem je minimalizovat zpoždění, zkreslení a jiná poškození přenášeného signálu zejména u hovorů, které zahrnují mobilní a mezinárodní síť, které již samy o sobě trpí značným zpožděním.

Použití komprese hlasu v síti PSTN

Z důvodu nadměrného zpoždění při volání v mobilních a mezinárodních sítích, které je někdy způsobeno použitými technologiemi hlasové komprese, Společnost Spark NZ Access Standards schválí k provozu v sítích PSTN pouze hlasovou technologii G711. G711 je technika okamžitého kódování hlasu, zatímco G729 a všechny další varianty jsou považovány za téměř okamžité techniky, které přispívají ke zpoždování hlasového signálu.

Potlačení ozvěny

Potlačení ozvěny obvykle není v sítích typu Spark NZ PSTN nutné, protože zeměpisná zpoždění jsou přijatelná v místech, kde je ztráta odrazem v přístroji uživatele udržována v rámci limitů Telepermit. Avšak v soukromých sítích využívajících technologii VoIP (Voice-over-IP) je požadováno zajištění potlačení ozvěny pro všechny hlasové hovory. Společný účinek zpoždění konverze zvuk/VoIP a zpoždění směrování IP může způsobit požadavek na potlačení ozvěny v délce 64 ms.

Prohlášení o souladu pro Tchaj-wan

Varování DGT

Prohlášení o souladu pro Argentinu

Advertencia

No utilizar una fuente de alimentación con características distintas a las expresadas ya que podría ser peligroso.

Prohlášení o souladu pro Singapur



Přehled zabezpečení produktů Cisco

Tento produkt obsahuje kryptografické funkce a vztahují se na něj zákony Spojených států amerických a zákony ve vaší zemi upravující dovoz, vývoz, převod a používání produktů tohoto typu. Dodání kryptografických produktů společnosti Cisco neznamena, že je třetí strana oprávněna dovážet, vyvážet, distribuovat nebo používat šifrování. Za dodržování zákonů Spojených států amerických a místních zákonů odpovídají dovozci, vývozci, distributoři a uživatelé. Použitím tohoto produktu souhlasíte s dodržováním platných zákonů a předpisů. Nemůžete-li dodržet zákony Spojených států nebo místní zákony, ihned tento produkt vraťte.

Další informace týkající se předpisů pro vývoz ze Spojených států amerických naleznete na adrese <https://www.bis.doc.gov/index.php/regulations/export-administration-regulations-ear>.

Důležité informace online

Licenční smlouva s koncovým uživatelem

Licenční smlouvu s koncovým uživatelem (EULA) naleznete na následující adrese: <https://www.cisco.com/go/eula>

Shoda s předpisy a bezpečnostní informace

Informace o bezpečnosti a souladu s předpisy naleznete na následující adrese:

https://www.cisco.com/c/dam/en/us/td/docs/voice_ip_comm/cuipph/MPP/6800-DECT/RCSI/RCSI-0366-book.pdf