



## **Administrationshandbok för Cisco IP DECT 6800-serien**

**Först publicerad:** 2019-02-18

**Senast ändrad:** 2023-11-24

### **Americas Headquarters**

Cisco Systems, Inc.  
170 West Tasman Drive  
San Jose, CA 95134-1706  
USA  
<http://www.cisco.com>  
Tel: 408 526-4000  
800 553-NETS (6387)  
Fax: 408 527-0883

SPECIFIKATIONERNA OCH INFORMATIONEN SOM GÄLLER FÖR PRODUKTERNA I DEN HÄR HANDBOKEN KAN ÄNDRAS UTAN FÖRVARNING. ALLA UTTALANDEN, ALL INFORMATION OCH ALLA REKOMMENDATIONER I DEN HÄR HANDBOKEN ANSES VARA KORREKTA MEN PRESENTERAS UTAN NÅGON GARANTI, VARE SIG UTTRYCKLIG ELLER UNDERFÖRSTÄDD. ANVÄNDARNA MÅSTE TA FULLT ANSVAR FÖR SIN ANVÄNDNING AV ALLA PRODUKTER.

PROGRAMVARULICENSEN OCH DEN BEGRÄNSADE GARANTIN FÖR DEN MEDFÖLJANDE PRODUKTEN INGÅR I DET INFORMATIONSPAKET SOM LEVERERADES TILLSAMMANS MED PRODUKTEN OCH INKLUDERAS MED DENNA REFERENS. KONTAKTA DIN CISCO-REPRESENTANT FÖR EN KOPIA, OM DU INTE HITTAR PROGRAMVARULICENSEN ELLER DEN BEGRÄNSADE GARANTIN.

Följande information avser FCC-efterlevnad av klass A-enheter: Denna utrustning har testats och anses uppfylla gränserna för en digital enhet av klass A, i enlighet med del 15 i FCC-reglerna. Dessa begränsningar är avsedda att tillhandahålla skäligt skydd mot skadliga störningar när utrustningen används i en kommersiell miljö. Denna utrustning genererar, använder och kan utstråla radiofrekvensenergi och om den inte installerats och använts i enlighet med bruksanvisningarna kan den orsaka skadlig interferens i radiokommunikationer. Det är troligt att användning av denna utrustning i ett bostadsområde orsakar skadliga störningar och det krävs då att användare korrigerar störningarna på egen bekostnad.

Följande information avser FCC-efterlevnad av klass B-enheter: Denna utrustning har testats och anses uppfylla gränserna för en digital enhet av klass B, i enlighet med del 15 i FCC-reglerna. De här gränsvärdena är utformade för att tillhandahålla ett rimligt skydd mot skadliga störningar för en installation i ett bostadsområde. Utrustningen genererar, använder och kan utstråla radiofrekvensenergi och kan orsaka störningar i radiokommunikation om den inte installeras och används enligt instruktionerna. Det kan emellertid inte garanteras att störningar inte kommer att inträffa i vissa fall. Om utrustningen orsakar störningar för radio- eller TV-mottagningar, vilket kan fastställas genom att utrustningen stängs av och slås på, så uppmanas användarna att försöka korrigera störningen med en eller flera av följande åtgärder:

- Ändra mottagarantennens riktning eller placering.
- Öka avståndet mellan utrustningen och mottagaren.
- Anslut utrustningen till ett uttag i en annan krets än den som mottagaren är ansluten till.
- Rådgör med säljaren eller en erfaren radio-/TV-tekniker.

Ändringar av denna produkt som inte är tillåtna av Cisco, kan medföra att FCC-godkännandet inte längre gäller och att du inte får använda produkten.

Ciscos användning av TCP-rubrikkomprimering är en tillämpning av ett program som utvecklats av University of California, Berkeley (UCB) som en del av UCB:s publika version av UNIX-operativsystemet. Med ensamrätt. Copyright © 1981, Regents of the University of California.

FÖRUTOM VAD SOM GÄLLER I EVENTUELLA ANDRA GARANTIER GÖRS ALLA DOKUMENTATIONSFILER OCH ALL PROGRAMVARA SOM TILLHÖR DE HÄR LEVERANTÖRERNA TILLGÄNGLIGA I BEFINTLIGT SKICK. CISCO OCH OVANNÄMNDNA LEVERANTÖRER FRÅNSÄGER SIG ALLA GARANTIER, UTTRYCKLIGA ELLER UNDERFÖRSTÄDDA, INKLUSIVE MEN UTAN BEGRÄNSNING TILL GARANTIER GÄLLANDE SÄLJBARHET, LÄMPLIGHET FÖR ETT VISST ÄNDAMÅL OCH ICKE-INTRÄNG, ELLER EVENTUELLA GARANTIER SOM UPPSTÅR FRÅN HANTERING, ANVÄNDNING ELLER HANDELSPRAXIS.

CISCO ELLER DESS LEVERANTÖRER SKALL UNDER INGA OMSTÄNDIGHETER VARA ANSVARIGA FÖR INDIREKTA ELLER SPECIELLA SKADOR, ELLER FÖLJDSKADOR ELLER TILLFÄLLIGA SKADOR, INKLUSIVE, UTAN BEGRÄNSNING, VINSTFÖRLUSTER ELLER FÖRLUST AV ELLER SKADA I DATA SOM UPPSTÅR FRÅN ANVÄNDNINGEN ELLER OFÖRMÅGAN ATT ANVÄNDA DENNA BRUKSANVISNING, ÄVEN OM CISCO ELLER DESS UNDERLEVERANTÖRER HAR BLIVIT UNDERRÄTTADE OM ATT DET FINNS RISK FÖR SÅDANA SKADOR.

De IP-adresser och telefonnummer som används i det här dokumentet är inte avsedda att vara verkliga adresser och telefonnummer. Alla exempel, kommandoutdata, diagram och övriga bilder som ingår i dokumentet är endast avsedda som illustration. All användning av verkliga IP-adresser eller telefonnummer i illustrationssammanhang är oavsiktlig och slumpmässig.

Alla utskrivna versioner och kopior av dokumentet betraktas som okontrollerade. Den senaste aktuella versionen finns alltid online.

Cisco har fler än 200 kontor runtom i världen. Adresser och telefonnummer står på Ciscos webbplats, på adressen [www.cisco.com/go/offices](http://www.cisco.com/go/offices).

Cisco and the Cisco logo are trademarks or registered trademarks of Cisco and/or its affiliates in the U.S. and other countries. To view a list of Cisco trademarks, go to this URL: <https://www.cisco.com/c/en/us/about/legal/trademarks.html>. Third-party trademarks mentioned are the property of their respective owners. The use of the word partner does not imply a partnership relationship between Cisco and any other company. (1721R)

© 2019–2021 Cisco Systems, Inc. Med ensamrätt.



# INNEHÅLL

---

## KAPITEL 1

### Cisco IP DECT 6800-serien 1

- Översikt över Cisco IP DECT 6800-serien 1
  - Identifiering av basstation och repeater 3
- Ny och ändrad information 4
  - Ny och ändrad information för version 5.1(2) av den fasta programvaran 4
  - Ny och ändrad information för den fasta programvaran 5.1(1) 4
  - Ny och ändrad information för version 5.0 av den fasta programvaran 7
  - Ny och ändrad information för version 4.8 av den fasta programvaran 10
  - Ny och ändrad information för version 4.7 av den fasta programvaran 13
  - Ny och ändrad information i version v460 av den fasta programvaran 15
- Konfigurera Cisco IP DECT 6800-serien (Arbetsflöde) 16
- Konfigurera 110 – repeater i nätverket 18
- Basstationskonton 19
- Systembeteende under överbelastning av nätverket 19
- Strömavbrott 19
- Skillnader i terminologi 20
- Tecken som stöds 20
- Dokumentation för Cisco IP DECT 6800-serien 21

---

## KAPITEL 2

### Installation av maskinvara 23

- Installationskrav 23
  - Telefonlurregistreringar 25
  - Encell-, dubbelcell- och multicellnätverk 26
  - Basstationens paketinnehåll 27
  - Repeaterpaketet innehåller 28
  - Telefonpaketets innehåll 28

Strömkrav	29
Installera basstationen	29
Montera basstation eller repeater i taket	30
Montera basstation eller repeater på ett skrivbord	33
Montera basstationen eller repeatern på väggen	35
Installera batteriet i telefonen	38
Montera laddningshållaren	41
Ladda telefonens batteri	41

---

**KAPITEL 3****Telefonadministration 43**

Hitta basstationens IP-adress	43
Logga in på administrationswebbsidan	44
Logga in på användarwebbsidan	45
Automatisk konfiguration	45
Konfigurera en telefonlur automatiskt med användarnamn och lösenord	46
Konfigurera en telefon automatiskt med en kort aktiveringskod	47
Konfigurera telefonluren automatiskt	47
Manuell konfigurering	48
Konfigurera basstationen	48
Ange land för basstationen	49
Konfigurera nätverksinställningarna	50
Konfigurera SIP-transport	50
Konfigurera SIP-meddelandet om autentisering	51
Lägga till telefonlurar i basstationen	52
Tilldela telefonlurar till användare	53
Starta registrering av telefonlurar	54
Anslut telefonluren till basstationen	55
Slå på telefonen	55
Lägga till en repeater	55
EDOS-profil och XML-parametrar	57
Ändra informationen i telefonluren	57
Ändra anknytning	58
Konfigurera språk-och textinställningar för en handenhet	58
Säkerhet	59

Ställa in ett enhetscertifikat och ett nyckelpar	60
Ställa in ett certifikat för betrodd server	60
Ställa in ett betrott rotcertifikat	61
Konfigurera mediasäkerhet	61
Konfigurera brandvägg på enheten	62
Standardportinställningar för brandvägg	62
Ändra lösenord för administratör eller användare	64
Ställ in en lösenordsregel	64
Ställa in webbservern för HTTP- och HTTPS	65
Översikt över Ciscos produktsäkerhet	65
Inställningar för lokal kontakt	65
Importera en kontaktlista	66
Exportera en kontaktlista	67
Inställning av central katalog	67
Ställa in en textbaserad central katalog	68
Ställa in en central LDAP-katalog	69
Ställa in en central XML-katalog	69
Konfigurera inställningar	71
Konfigurera hanteringsinställningar	71
Konfigurera textmeddelanden	72
Konfigurera personsökare	72
Ändra stjärnkoder	73
Ändra toner för samtalsförlopp	74
Ställ in samtalskvalitetsstatistik till samtalsserver	74
Konfigurera larm	75
Konfigurera platsservern för nödsamtal	75
Konfigurera nödnummer	76
Lägg till eller redigera lokala samtalsgrupper	77
Konfigurera handenheter i samtalsgruppen	77
Konfigurera handenhetens snabbtelefonfunktion	78
Tillfällig handenhet till basstationen	79
Aktivera avlyssningsläge från fasta programvaran	79
Aktivera avlyssningsläge med återställningsknappen på basstationen.	80
Lägga till en andra linje till en telefonlur	80

Dela en linje mellan telefonlurar	81
Ändra handenhetens inställningar	82
Konfigurera handenhetens server	82
Uppdatera handenhetens inställningar	83
Nummeradministration	83
Uppringningsplanöversikt	83
Konfigurera HEBU-läget i basstationen	91
Konfigurera användarnamn och lösenord för HEBU på basstationen	92
Lägg till ytterligare en basstation för att skapa ett nätverksarbetsflöde för dubbelcell	92
Konfigurera ett dubbelcellsystem på en primär basstation	93
Konfigurera ett dubbelcellsystem på en sekundär basstation	94
Ställ in basstationens ersättningstimeout i dubbelcellnätverk	95
Lägg till ytterligare basstationer för att skapa ett nätverksarbetsflöde för multicell	96
Ställa in ett Multicell System på den primära basstationen	97
Ställa in ett Multicell System på en sekundär basstation	97
Lägga till eller redigera uppringnings-ID på IP DECT-telefon	99
Konfigurera handenhetens uppringnings-ID	99
Konfigurera problemrapportverktygets server	100
Exportera basstationens statusfil	101

---

**KAPITEL 4**
**Headset 103**

Headset som stöds	103
Viktig säkerhetsinformation om headset	103
Ljudkvalitet	104

---

**KAPITEL 5**
**Övervakning 105**

Basstationens webbsidor	105
Fält på sidan Hem/status	105
Fält på sidan Anknytningar	106
Lägg till eller redigera fält för sidan Anknytningar	109
Fält på terminalsida	112
Fält på sidan Servrar	115
Fält på webbsidan Nätverk	123
Fält på sidan Administration	128

Fält på sidan Firmwareuppdatering	135
Fält på sidan Land	137
Fält på sidan Säkerhet	139
Fält på sidan Centralkatalog	143
Fält på webbsidan för dubbelcell	146
Fält på sidan Multi Cell	148
LAN-synkroniserade webbsidefält	153
Fält på sidan Stjärnkoder	154
Fält på sidan Toner för samtalsförlopp	155
Webbsidefält för uppringningsplaner	156
Lokala samtalsgrupper	156
Webbsidefält för repeaters	159
Lägg till eller redigera webbsidefält för repeaters	160
Fält på sidan Larm	161
Fält på sidan Statistik	162
Webbsidefält för generell statistik	165
Fält på sidan Diagnostik	169
Fält på sidan Konfiguration	171
Fält på sidan Syslog	171
Fält på sidan SIP-loggen	172
Webbsidor för tidigare versioner av den fasta programvaran	172
Fält på sidan Anknytningar för fast programvaruversion V450 och V460	172
Fält på sidan Terminal för fast programvaruversion V450 och V460	174
Visa telefonens status	176
Utför en platsundersökning	177

---

**KAPITEL 6**
**Underhåll 179**

Starta om basstationen från webbsidorna	179
Fjärrstarta om basstationen	180
Ta bort handenheter från webbsidan	180
Ta bort handenheter via fjärrstyrning	181
Återställ basstationen med fabriksinställningarna	181
Återställ telefonluren med fabriksinställningarna	181
Verifiera systemkonfigurationen	182

Säkerhetskopiera systemkonfigurationen	182
Återställa systemkonfigurationen	183
Systemuppgraderingar och nedgraderingar	183
Arbetsflöde för uppgradering eller nedgradering	184
Förbered TFTP-, HTTP-, eller HTTPS -servern för uppgradering eller nedgradering	185
Ställa in parametrar för firmwareuppdatering	185
Ladda ner och kopiera filerna för den fasta programvaran till TFTP-, HTTP- eller HTTPS-servern	186
Uppgradera basstationerna	187
Uppgradera telefonlurarna	188
Nedgradera basstationerna	190
Nedgradera handenheter	191
Visa basstatistik	192
Basstationens status	193

---

**KAPITEL 7**
**Felsökning 195**

Installationsproblem i basstationen	195
Basstationens LED-lampa lyser med fast rött sken	195
Installationsproblem med repeater	196
Det går inte att konfigurera repeatern – LED-lampan är röd	196
Installationsproblem i telefonluren	196
Telefonluren kan inte registreras (automatisk konfiguration)	196
Telefonluren kan inte registreras (manuell konfiguration)	197
Telefonluren kan inte registreras	197
Funktionsproblem med basstationen	198
LED-lampan på basstationen blinkar röd och telefonluren visar meddelandet ”Ingen SIP-registrering”	198
Driftproblem i telefonluren	198
Telefonluren aktiveras inte	198
Telefonluren stänger av sig	199
Telefonen ringer inte	199
Telefonen reagerar inte på knapptryckningar	200
Telefonen piper ständigt i laddaren	200
Det står ”Söker” på telefonens skärm	200
Inget ljud på dina telefonlurar med ett enda basstationssystem	201



Felsökning dubbelcell	201
Felsökning i multicellsystem	201
Basstationen visar sökning i DECT-egenskap	202
Felsökningsförfaranden	202
Samla in felsökningsloggar för ett allmänt problem	202
Samla in felsökningsloggar för ett återkommande problem	203
Ändra nivå för felsökningsloggning	204
Aktivera felsökningsloggar för dubbelcell	205
Aktivera loggar för multicell	205
Generera PCAP-loggar	206

---

<b>BILAGA A:</b>	<b>Cisco IP DECT 6800-serien med Cisco Unified Communications Manager</b>	<b>209</b>
	Distribution av DECT 6800 på Cisco Unified Communication Manager (CUCM)	209
	Skapa en användare	209
	Lägg till IP DECT 6825 på CUCM	210
	Lägg till en linje till enheten	211
	Associera enheten med användaren	211
	Konfigurera basstationen	212

---

<b>BILAGA B:</b>	<b>Tekniska detaljer</b>	<b>215</b>
	Specifikationer för basstationen	215
	Loggning av konfigurationsändringar för basstationen	216
	Rapportering av konfigurationsändringar	216
	Specifikationer för telefonluren	216
	Nätverksprotokoll	217
	Återställ nätverks-VLAN	220
	SIP-konfiguration	220
	SIP och Cisco IP DECT-telefon	220
	SIP över TCP	221
	SIP-proxyredundans	221
	Felväxling och återställningsregistrering	224
	Externa enheter	224

---

<b>BILAGA C:</b>	<b>Arbetsblad</b>	<b>225</b>
------------------	-------------------	------------

Arbetsblad 225

Arbetsblad för serverns konfigurationsparametrar 225

Arbetsblad för basstation 226

Arbetsblad för telefonlurens konfigurationsparametrar 227



# KAPITEL 1

## Cisco IP DECT 6800-serien

---

- Översikt över Cisco IP DECT 6800-serien, på sidan 1
- Ny och ändrad information, på sidan 4
- Konfigurera Cisco IP DECT 6800-serien (Arbetsflöde), på sidan 16
- Konfigurera 110 – repeater i nätverket, på sidan 18
- Basstationskonton, på sidan 19
- Systembeteende under överbelastning av nätverket, på sidan 19
- Strömavbrott, på sidan 19
- Skillnader i terminologi, på sidan 20
- Tecken som stöds, på sidan 20
- Dokumentation för Cisco IP DECT 6800-serien, på sidan 21

## Översikt över Cisco IP DECT 6800-serien

Cisco IP DECT 6800-serien är utformat för små och medelstora företag. Serien består av:

- Cisco IP-DECT 110 enskild cell basstation
- Cisco IP-DECT 210 multicell basstation
- Cisco IP DECT 110 – repeater
- Cisco IP DECT-telefon 6823 – handset
- Cisco IP DECT-telefon 6825 – handset
- Cisco IP DECT-telefon 6825 miljötålig telefonlur

Basstationer och repeater ser likadana ut. Men alla har olika funktion.



---

**OBS!** Det här dokumentet gäller endast för Cisco IP DECT 6800-serien. Den här serien skiljer sig från Cisco IP Phone 6800-seriens multiplattformstelefoner. Mer information om Cisco IP Phone 6800-seriens multiplattformstelefoner finns i <https://www.cisco.com/c/en/us/support/collaboration-endpoints/ip-phone-6800-series-multiplatform-firmware/series.html>

---

**Figur 1. Cisco IP DECT-telefon 6823 – handset, Cisco IP DECT-telefon 6825 – handset, Cisco IP DECT-telefon 6825 miljötålig telefonlur, Cisco IP DECT 110 – repeater, Cisco IP-DECT 210 multicell basstation och Cisco IP-DECT 110 enskild cell basstation**



Orange Cisco IP DECT-telefon 6825 miljötålig telefonlur är IP65-klassificerad. IP65 innebär att telefonluren är dammtät och skyddad mot vatten som sprutas från ett munstycke. Orange färg gör telefonluren enklare att hitta.

Följande tabell innehåller de viktigaste skillnaderna mellan Cisco IP DECT-telefon 6825 – handset och Cisco IP DECT-telefon 6823 – handset.

Funktion	Cisco IP DECT-telefon 6825 – handset	Cisco IP DECT-telefon 6823 – handset
Skärm	Skärm: 2 tum Upplösning: 240 x 320 pixlar	Skärm: 1,7 tum Upplösning: 128 x 160 pixlar
Nödknapp	Finns	Finns inte
Bluetooth	Stöds	Stöds inte
Laddningshållare	USB-port och LED-ljus	Ingen USB-port eller LED

Telefonlurarna kommunicerar med basstationen med DECT-teknik (Digital Enhanced Cordless Telecommunications). Basstationen kommunicerar med samtalskontrollsystemet för användning av samtalskontrollfunktioner.

Du kan ställa in systemet i dessa konfigurationer:

- En Cisco IP-DECT 110 enskild cell basstation med högst sex 110 – repeater
- Två Cisco IP-DECT 110 enskild cell basstation med högst tolv 110 – repeater
- En eller flera Cisco IP-DECT 210 multicell basstation med högst tre 110 – repeater per basstation.

Flera basstationer ger bättre radiotäckning i stora kontorsutrymmen.

Varje Cisco IP-DECT 210 multicell basstation kan ha upp till 30 telefonlurar konfigurerade för basstationen. Varje 110 enskild cell basstation kan ha upp till 20 telefonlurar konfigurerade för basstationen. Antal aktiva samtal på en basstation är begränsat. Mer information finns i [Installationskrav, på sidan 23](#).

Det här dokumentet innehåller information om installation, konfiguration och administration av systemet. Information om hur du använder luren finns i *Cisco IP DECT 6800-serien Användarhandbok*.

Tabellen nedan innehåller en lista över några vanliga termer och vad de innebär i det här dokumentet.

**Tabell 1. Villkor**

Villkor	Betydelse
<i>Telefonlur</i> eller <i>telefon</i>	6823 – handset 6825 – handset
<i>Basstation</i>	110 enskild cell basstation 210 – multicell basstation
<i>Repeater</i>	110 – repeater
<i>System</i>	En uppsättning telefonlurar, repeaters och basstationer hos en kund.



**OBS!** Alla funktioner kanske inte stöds i systemet. Kontakta tjänsteleverantören för information om vilka funktioner som stöds.

## Identifiering av basstation och repeater

Du kan identifiera Cisco IP DECT 6800-serien-enheterna med hjälp av symbolen högst upp på enheten.

Enhet	Symboler
110 enskild cell basstation	
210 – multicell basstation	
110 – repeater	

Du kan även identifiera basstationer och repeaters på följande sätt:

- Produktidentifikationsetiketten på enhetens baksida.
- Repeater har ingen LAN-port.

## Ny och ändrad information

### Ny och ändrad information för version 5.1(2) av den fasta programvaran

Funktioner	Ny eller ändrad information
Uppdaterat avsnitt om LLDP och CDP	Nätverksprotokoll, på sidan 217
Tekniska detaljer	Nytt avsnitt: Återställ nätverks-VLAN, på sidan 220
Ett nytt avsnitt som lagts till basstationen tillåter dig nu att hämta fullständig XML-konfigurationsfil från Cisco EDOS-servern	EDOS-profil och XML-parametrar , på sidan 57
Ett nytt avsnitt har lagts till för att registrera konfigurationsändringar som användare gör på basstationen med hjälp av funktionen för loggning av konfigurationsändringar	Loggning av konfigurationsändringar för basstationen, på sidan 216
Ett nytt avsnitt som lagts till i basstationen begär DECT-låsta telefonlurar för ändringsloggar	Rapportering av konfigurationsändringar, på sidan 216
Nya avsnitt har lagts till för DECT om CUCM-support	Cisco IP DECT 6800-serien med Cisco Unified Communications Manager , på sidan 209
Ett nytt avsnitt har lagts till för att stödja brandvägg på enheten	Konfigurera brandvägg på enheten, på sidan 62 Standardportinställningar för brandvägg, på sidan 62
Nya parametrar har lagts till i webbsidesfält för att stödja brandvägg på enheten	<b>Fält i avsnittet Brandvägg</b> i Fält på sidan Säkerhet, på sidan 139

### Ny och ändrad information för den fasta programvaran 5.1(1)

Funktioner	Ny eller ändrad information
Automatisk telefonregistrering i HEBU-läge	Nya avsnitt: <ul style="list-style-type: none"> <li>• Konfigurera HEBU-läget i basstationen, på sidan 91</li> <li>• Konfigurera användarnamn och lösenord för HEBU på basstationen, på sidan 92</li> </ul> Uppdaterade avsnitt: <ul style="list-style-type: none"> <li>• Fält på sidan Administration, på sidan 128</li> <li>• Fält på terminalsida, på sidan 112</li> </ul>

Funktioner	Ny eller ändrad information
Export av basstationens statusfil	Nytt avsnitt: <a href="#">Exportera basstationens statusfil, på sidan 101</a>
Samtalsgrupper som läggs till för snabbtelefonsamtal	Nya avsnitt: <ul style="list-style-type: none"><li>• <a href="#">Lägg till eller redigera lokala samtalsgrupper, på sidan 77</a></li><li>• <a href="#">Konfigurera handenheter i samtalsgruppen, på sidan 77</a></li><li>• <a href="#">Konfigurera enhetens snabbtelefonfunktion, på sidan 78</a></li><li>• <a href="#">Lokala samtalsgrupper, på sidan 156</a></li></ul>
Förbättrad visning av uppringar-ID	Nya avsnitt: <ul style="list-style-type: none"><li>• <a href="#">Lägga till eller redigera uppringnings-ID på IP DECT-telefon, på sidan 99</a></li><li>• <a href="#">Konfigurera enhetens uppringnings-ID, på sidan 99</a></li></ul> Uppdaterat avsnitt: <a href="#">Webbsidefält för uppringningsplaner, på sidan 156</a>

Funktioner	Ny eller ändrad information
Förbättrad uppringningsplan	<p>Nya avsnitt:</p> <ul style="list-style-type: none"> <li>• Nummeradministration, på sidan 83</li> <li>• Uppringningsplanöversikt, på sidan 83</li> <li>• Siffersekvenser, på sidan 84</li> <li>• Siffersekvensexempel, på sidan 85</li> <li>• Acceptans och överföring av de ringda siffrorna, på sidan 87</li> <li>• Lång siffertimer (timer för ofullständig post), på sidan 88</li> <li>• Syntax för lång siffertimer, på sidan 88</li> <li>• Exempel på lång siffertimer, på sidan 88</li> <li>• Kort siffertimer (timer för fullständig post), på sidan 88</li> <li>• Syntax för kort siffertimer, på sidan 88</li> <li>• Exempel på kort siffertimer, på sidan 89</li> <li>• Lägg till eller redigera uppringningsplanen på IP DECT-telefonen, på sidan 89</li> <li>• Konfigurera uppringningsplan för handenheten, på sidan 90</li> <li>• Parametrar för vänta och pausa med DTMF, på sidan 90</li> </ul>
Förbättrade handenhetsinställningar	<p>Nytt avsnitt: Ändra handenhetens inställningar, på sidan 82</p> <p>Uppdaterat avsnitt: Fält på sidan Administration, på sidan 128</p>
Språk- och textändringar i en handenhet	<p>Nytt avsnitt: Konfigurera språk-och textinställningar för en handenhet, på sidan 58</p> <p>Uppdaterat avsnitt: Fält på sidan Firmwareuppdatering, på sidan 135</p>
Platsserverkonfiguration för nödsamtal	<p>Nytt avsnitt: Konfigurera platsservern för nödsamtal, på sidan 75</p> <p>Uppdaterat avsnitt: Fält på sidan Administration, på sidan 128</p>



Funktioner	Ny eller ändrad information
Förbättringar i mediasäkerhet och samtalshantering	<p>Nya avsnitt:</p> <ul style="list-style-type: none"> <li>• <a href="#">Konfigurera SIP-transport</a>, på sidan 50</li> <li>• <a href="#">SIP-konfiguration</a>, på sidan 220</li> </ul> <p>Uppdaterade avsnitt:</p> <ul style="list-style-type: none"> <li>• <a href="#">Konfigurera mediasäkerhet</a>, på sidan 61</li> <li>• <a href="#">Fält på sidan Säkerhet</a>, på sidan 139</li> </ul>
Rapport överförs till problemrapportservern	<p>Nytt avsnitt: <a href="#">Konfigurera problemrapportverktygets server</a>, på sidan 100</p> <p>Uppdaterat avsnitt: <a href="#">Fält på sidan Administration</a>, på sidan 128</p>

## Ny och ändrad information för version 5.0 av den fasta programvaran

Funktioner	Ny eller ändrad information
Byte av basstationens standardlösenord	<p>Uppdaterade avsnitt:</p> <ul style="list-style-type: none"> <li>• <a href="#">Logga in på administrationswebbsidan</a>, på sidan 44</li> <li>• <a href="#">Logga in på användarwebbsidan</a>, på sidan 45</li> <li>• <a href="#">Ändra lösenord för administratör eller användare</a>, på sidan 64</li> <li>• <a href="#">Fält på sidan Säkerhet</a>, på sidan 139</li> </ul>
Samtalskvalitetsstatistik till samtalsserver	<p>Nytt avsnitt: <a href="#">Ställ in samtalskvalitetsstatistik till samtalsserver</a>, på sidan 74</p> <p>Uppdaterat avsnitt: <a href="#">Fält på sidan Servrar</a>, på sidan 115</p>

Funktioner	Ny eller ändrad information
Dubbelcellnätverk	<p>Nya avsnitt:</p> <ul style="list-style-type: none"> <li>• <a href="#">Lägg till ytterligare en basstation för att skapa ett nätverksarbetsflöde för dubbelcell, på sidan 92</a></li> <li>• <a href="#">Fält på webbsidan för dubbelcell, på sidan 146</a></li> <li>• <a href="#">Felsökning dubbelcell, på sidan 201</a></li> <li>• <a href="#">Aktivera felsökningsloggar för dubbelcell, på sidan 205</a></li> </ul> <p>Uppdaterade avsnitt:</p> <ul style="list-style-type: none"> <li>• <a href="#">Översikt över Cisco IP DECT 6800-serien, på sidan 1</a></li> <li>• <a href="#">Konfigurera Cisco IP DECT 6800-serien (Arbetsflöde), på sidan 16</a></li> <li>• <a href="#">Telefonlurregistreringar, på sidan 25</a></li> <li>• <a href="#">Encell-, dubbelcell- och multicellnätverk, på sidan 26</a></li> <li>• <a href="#">Montera basstation eller repeater i taket, på sidan 30</a></li> <li>• <a href="#">Montera basstation eller repeater på ett skrivbord, på sidan 33</a></li> <li>• <a href="#">Montera basstationen eller repeatern på väggen, på sidan 35</a></li> <li>• <a href="#">Ange land för basstationen, på sidan 49</a></li> <li>• <a href="#">Lägg till ytterligare basstationer för att skapa ett nätverksarbetsflöde för multicell, på sidan 96</a></li> <li>• <a href="#">Fält på sidan Hem/status, på sidan 105</a></li> <li>• <a href="#">Det står ”Söker” på telefonens skärm, på sidan 200</a></li> </ul>
Ändring av filnamn för firmware	<p>Nya avsnitt:</p> <ul style="list-style-type: none"> <li>• <a href="#">Nedgradera basstationerna, på sidan 190</a></li> <li>• <a href="#">Nedgradera handenheter, på sidan 191</a></li> </ul> <p>Uppdaterade avsnitt:</p> <ul style="list-style-type: none"> <li>• <a href="#">Fält på sidan Firmwareuppdatering, på sidan 135</a></li> <li>• <a href="#">Systemuppdateringar och nedgraderingar, på sidan 183</a></li> </ul>
SIP-meddelande om borttagning av handenheter	<p>Nytt avsnitt: <a href="#">Konfigurera SIP-meddelandet om autentisering, på sidan 51</a></p> <p>Uppdaterat avsnitt: <a href="#">Fält på sidan Servrar, på sidan 115</a></p>

<b>Funktioner</b>	<b>Ny eller ändrad information</b>
Förbättringar av användargränssnitt	<ul style="list-style-type: none"><li>• Nya fält <b>Timer för SIP-session</b> och <b>100rel stöds</b> i <a href="#">Fält på sidan Servrar</a>, på sidan 115</li><li>• Nya fält <b>Läge</b>, <b>Via DHCP-prioritet</b>, <b>Skicka LLDP-MED</b> och <b>Skicka LLDP-MED senare</b> i <a href="#">Fält på webbsidan Nätverk</a>, på sidan 123</li><li>• Nytt fält <b>Protokoll</b> i <a href="#">Fält på sidan Administration</a>, på sidan 128</li><li>• Nya fält <b>Aktuella lokala RTP-anslutningar</b>, <b>Aktuella lokala RTP-reläanslutningar</b>, <b>Aktuella fjärranslutningar för RTP-relä</b>, <b>Aktuella inspelningar av RTP-anslutningar</b>, <b>Aktuell Blackfin-DSP-status</b> och <b>Totalt antal Blackfin-DSP-omstarter</b> i <a href="#">Webbsidefält för generell statistik</a>, på sidan 165</li><li>• Nytt fält <b>Info</b> i <a href="#">Fält på sidan Diagnostik</a>, på sidan 169</li></ul>
Allmänna ändringar	<p>Nya underhållsförfaranden:</p> <ul style="list-style-type: none"><li>• <a href="#">Fjärrstarta om basstationen</a>, på sidan 180</li><li>• <a href="#">Ta bort handenheter från webbsidan</a>, på sidan 180</li><li>• <a href="#">Ta bort handenheter via fjärrstyrning</a>, på sidan 181</li></ul>

## Ny och ändrad information för version 4.8 av den fasta programvaran

Funktion	Nytt eller ändrat innehåll
110 enskild cell basstation	<p>Nytt avsnitt: <a href="#">Identifiering av basstation och repeater</a>, på sidan 3</p> <p>Uppdaterade avsnitt:</p> <ul style="list-style-type: none"> <li>• <a href="#">Översikt över Cisco IP DECT 6800-serien</a>, på sidan 1</li> <li>• <a href="#">Konfigurera Cisco IP DECT 6800-serien (Arbetsflöde)</a>, på sidan 16</li> <li>• <a href="#">Installationskrav</a>, på sidan 23</li> <li>• <a href="#">Montera basstation eller repeater i taket</a>, på sidan 30</li> <li>• <a href="#">Montera basstation eller repeater på ett skrivbord</a>, på sidan 33</li> <li>• <a href="#">Montera basstationen eller repeatern på väggen</a>, på sidan 35</li> <li>• <a href="#">Ange land för basstationen</a>, på sidan 49</li> <li>• <a href="#">Lägg till ytterligare basstationer för att skapa ett nätverksarbetsflöde för multicell</a>, på sidan 96</li> <li>• <a href="#">Det står ”Söker” på telefonens skärm</a>, på sidan 200</li> <li>• <a href="#">Automatisk konfiguration</a>, på sidan 45</li> <li>• <a href="#">Ladda ner och kopiera filerna för den fasta programvaran till TFTP-, HTTP- eller HTTPS-servern</a>, på sidan 186</li> </ul>
110 – repeater	<p>Nya avsnitt:</p> <ul style="list-style-type: none"> <li>• <a href="#">Identifiering av basstation och repeater</a>, på sidan 3</li> <li>• <a href="#">Konfigurera 110 – repeater i nätverket</a>, på sidan 18</li> <li>• <a href="#">Repeaterpaketet innehåller</a>, på sidan 28</li> <li>• <a href="#">Lägga till en repeater</a>, på sidan 55</li> <li>• <a href="#">Webbsidefält för repeaters</a>, på sidan 159</li> <li>• <a href="#">Installationsproblem med repeater</a>, på sidan 196</li> </ul>

Funktion	Nytt eller ändrat innehåll
110 – repeater	Uppdaterade avsnitt: <ul style="list-style-type: none"> <li>• <a href="#">Översikt över Cisco IP DECT 6800-serien</a>, på sidan 1</li> <li>• <a href="#">Konfigurera Cisco IP DECT 6800-serien (Arbetsflöde)</a>, på sidan 16</li> <li>• <a href="#">Installationskrav</a>, på sidan 23</li> <li>• <a href="#">Installera basstationen</a>, på sidan 29</li> <li>• <a href="#">Montera basstation eller repeater i taket</a>, på sidan 30</li> <li>• <a href="#">Montera basstation eller repeater på ett skrivbord</a>, på sidan 33</li> <li>• <a href="#">Montera basstationen eller repeatern på väggen</a>, på sidan 35</li> <li>• <a href="#">Fält på sidan Anknytningar</a>, på sidan 106</li> <li>• <a href="#">Fält på sidan Statistik</a>, på sidan 162</li> <li>• <a href="#">Fält på sidan Diagnostik</a>, på sidan 169</li> <li>• <a href="#">Utför en platsundersökning</a>, på sidan 177</li> <li>• <a href="#">Ladda ner och kopiera filerna för den fasta programvaran till TFTP-, HTTP- eller HTTPS-servern</a>, på sidan 186</li> <li>• <a href="#">Installationsproblem i telefonluren</a>, på sidan 196</li> </ul>
6823 – handset	Uppdaterade avsnitt: <ul style="list-style-type: none"> <li>• <a href="#">Översikt över Cisco IP DECT 6800-serien</a>, på sidan 1</li> <li>• <a href="#">Installationskrav</a>, på sidan 23</li> <li>• <a href="#">Montera laddningshållaren</a>, på sidan 41</li> <li>• <a href="#">Konfigurera larm</a>, på sidan 75</li> <li>• <a href="#">Fält på sidan Firmwareuppdatering</a>, på sidan 135</li> <li>• <a href="#">Systemuppdateringar och nedgraderingar</a>, på sidan 183</li> <li>• <a href="#">Specifikationer för telefonluren</a>, på sidan 216</li> </ul>
Åtkomstkod för handenheter	Uppdaterade avsnitten: <ul style="list-style-type: none"> <li>• <a href="#">Tilldela telefonlurar till användare</a>, på sidan 53</li> <li>• <a href="#">Starta registrering av telefonlurar</a>, på sidan 54</li> <li>• <a href="#">Anslut telefonluren till basstationen</a>, på sidan 55</li> <li>• <a href="#">Fält på sidan Land</a>, på sidan 137</li> </ul>
Förbättrad tidsvalidering för certifikat	Uppdaterade avsnittet <a href="#">Ange land för basstationen</a> , på sidan 49

Funktion	Nytt eller ändrat innehåll
Söker	Nya avsnitt: <ul style="list-style-type: none"> <li>• <a href="#">Konfigurera personsökare</a>, på sidan 72</li> <li>• Tabellen <b>Flera parametrar för personsökningsgrupp</b> i <a href="#">Fält på sidan Administration</a>, på sidan 128</li> <li>• Fältet <b>sökarton</b> i <a href="#">Fält på sidan Toner för samtalsförlopp</a>, på sidan 155</li> </ul>
Lösenordsförbättringar	Nya avsnitt: <ul style="list-style-type: none"> <li>• <a href="#">Ställ in en lösenordsregel</a>, på sidan 64.</li> <li>• Tabellen <b>Fält i avsnittet begränsningar för webblösenord</b> i <a href="#">Fält på sidan Säkerhet</a>, på sidan 139</li> </ul>
Förbättring av multicell-reservering	Uppdaterat avsnitt: <a href="#">Automatisk konfiguration</a> , på sidan 45
Säkerhet för medier	Nytt avsnitt: <a href="#">Konfigurera mediasäkerhet</a> , på sidan 61 Uppdaterade avsnitt: <ul style="list-style-type: none"> <li>• <a href="#">Säkerhet</a>, på sidan 59</li> <li>• Fältet <b>Säker RTP</b> och de nyafälten <b>Mediasäkerhet</b> och <b>Endast mediasäkerhet för TLS</b> i <a href="#">Fält på sidan Servrar</a>, på sidan 115</li> </ul>
Förbättringar för delade samtal	Nytt fält <b>BroadWorks-URI:er för fältet för upptagetlampa</b> i <a href="#">Lägg till eller redigera fält för sidan Anknytningar</a> , på sidan 109
Tillfälligt telefon till basstationen	Nya avsnitt: <ul style="list-style-type: none"> <li>• <a href="#">Konfigurera en telefonlur automatiskt med användarnamn och lösenord</a>, på sidan 46</li> <li>• <a href="#">Konfigurera en telefon automatiskt med en kort aktiveringskod</a>, på sidan 47</li> <li>• <a href="#">Tillfällig handenhet till basstationen</a>, på sidan 79</li> <li>• Tabellen <b>Fält i avsnittet om avlyssningsläge</b> i <a href="#">Fält på sidan Administration</a>, på sidan 128</li> </ul>
Förbättringar av användargränssnitt	De nyafälten <b>Status</b> och <b>Anknytningsnummer</b> i <a href="#">Fält på sidan Anknytningar</a> , på sidan 106
Felsökning av ändringar	Nytt avsnitt: <a href="#">Telefonluren kan inte registreras</a> , på sidan 197.

Funktion	Nytt eller ändrat innehåll
Allmänna ändringar	<p>Ytterligare information om handenhetspaketet i <a href="#">Telefonpaketets innehåll</a>, på sidan 28</p> <p>Uppdatering av standardlösenord i <a href="#">Logga in på användarwebbsidan</a>, på sidan 45</p> <p>Ytterligare information om statiska IP-adresser i <a href="#">Konfigurera nätverksinställningarna</a>, på sidan 50</p> <p>Ytterligare information om lokal textmapp i <a href="#">Inställning av central katalog</a>, på sidan 67</p> <p>Ytterligare information om en larmserverkonfiguration i <a href="#">Konfigurera larm</a>, på sidan 75</p> <p>Ytterligare systemkrav för multicellsystem i <a href="#">Ställa in ett Multicell System på den primära basstationen</a>, på sidan 97</p> <p>Uppdatering av information om headset-stöd i <a href="#">Ljudkvalitet</a>, på sidan 104</p> <p>Ytterligare detaljer i olika tabeller för webbsidefält</p> <p>Ytterligare värden för automatisk omsynkronisering i <a href="#">Fält på sidan Administration</a>, på sidan 128</p> <p>Ytterligare LED-mönster och uppgraderingstid i <a href="#">Uppgradera basstationerna</a>, på sidan 187 och <a href="#">Uppgradera telefonlurarna</a>, på sidan 188</p> <p>Nytt felsökningsförfarande i <a href="#">Telefonen piper ständigt i laddaren</a>, på sidan 200</p>

## Ny och ändrad information för version 4.7 av den fasta programvaran

Från denna version:

- Versionsnummer ändras så att de följer standard för Ciscos versionsnummer. Det tidigare numret kommer att visas internt. Version 4.7 och version V470 B6 av den fasta programvaran är samma.
- Alla uppdateringar i dokument som är relaterade till versionen markeras tydligt. Om exempelvis ett nytt fält har lagts till, eller om ett fält har tagits bort, anger dokumentationen vilken typ av ändring det är och vilken version som ändringen gäller.

Funktion	Ny eller ändrad information
210 – multicell basstation	<p>Översikt över Cisco IP DECT 6800-serien, på sidan 1</p> <p>Konfigurera Cisco IP DECT 6800-serien (Arbetsflöde), på sidan 16</p> <p>Installationskrav, på sidan 23</p> <p>Ladda ner och kopiera filerna för den fasta programvaran till TFTP-, HTTP- eller HTTPS-servern, på sidan 186</p> <p>Uppgradera telefonlurarna, på sidan 188</p> <p>Specifikationer för telefonluren, på sidan 216</p>
Stöd för DNS-NAPTR	Lägg till information i fältet <b>SIP-transport</b> till <b>Fält på sidan Servrar</b> , på sidan 115.
Opus codecsupport	Lägg till <b>OPUS</b> till fältet <b>Codecprioritet</b> i <b>Fält på sidan Servrar</b> , på sidan 115.
Förbättringar av användargränssnitt	<p>Webbsidan <b>Anknytningar</b> och dess underordnade sidor har ändrats. Det påverkar följande innehåll:</p> <ul style="list-style-type: none"> <li>• <b>Fält på sidan Anknytningar</b>, på sidan 106 Föregående avsnittet finns här: <b>Fält på sidan Anknytningar för fast programvaruversion V450 och V460</b>, på sidan 172.</li> <li>• <b>Fält på terminalsida</b>, på sidan 112 Föregående avsnittet finns här: <b>Fält på sidan Terminal för fast programvaruversion V450 och V460</b>, på sidan 174</li> <li>• <b>Lägg till eller redigera fält för sidan Anknytningar</b>, på sidan 109</li> </ul> <p>Lägg till fälten <b>Anknytningsinfo</b>, <b>Terminalposition</b>, <b>Batterinivå</b>, <b>RSSI</b> och <b>Tidsmätning [mm:ss]</b> i <b>Fält på sidan Anknytningar</b>, på sidan 106.</p> <p>Lägg till maxlängd för fälten <b>Användarnamn vid autentisering</b>, <b>Lösenord vid autentisering</b>, <b>Användarnamn XSI</b> och <b>Lösenord XSI</b> i <b>Lägg till eller redigera fält för sidan Anknytningar</b>, på sidan 109.</p> <p>Lägg till <b>Tid för återanslutning vid redundans</b> till <b>Fält på webbsidan Nätverk</b>, på sidan 123.</p> <p>Lägg till fälten <b>Nödsamtal</b>, <b>Samtal som har missats på grund av nödsamtal</b> och <b>Avvisade nödsamtal</b> i vyn <b>Samtal</b> i <b>Fält på sidan Statistik</b>, på sidan 162.</p> <p>Vissa fält visas inte längre på webbsidorna för version 4.7 av den fasta programvaran. De har markerats som borttagna.</p>



Funktion	Ny eller ändrad information
Allmänna ändringar	<p>Uppdateringar för <a href="#">Konfigurera Cisco IP DECT 6800-serien (Arbetsflöde)</a>, på sidan 16 för att ändra ordning på uppgifterna.</p> <p>Förtydliganden om landsinformation i <a href="#">Ange land för basstationen</a>, på sidan 49.</p> <p>Utför en platsundersökning, på sidan 177 har skrivits om.</p> <p>Nya felsökningsförfaranden <a href="#">Telefonluren aktiveras inte</a>, på sidan 198 och <a href="#">Telefonluren stänger av sig</a>, på sidan 199.</p>

## Ny och ändrad information i version v460 av den fasta programvaran

Funktion	Nya eller uppdaterade avsnitt
Förbättringar av basstationens webbsidor	<p>Nytt <a href="#">Basstationskonton</a>, på sidan 19</p> <p>Nytt <a href="#">Logga in</a> på användarwebbsidan, på sidan 45</p> <p>Uppdaterat <a href="#">Basstationens webbsidor</a>, på sidan 105</p> <p>Uppdaterat <a href="#">Ny och ändrad information i version v460 av den fasta programvaran</a>, på sidan 15</p> <p>Uppdaterat <a href="#">Fält på sidan Terminal för fast programvaruversion V450 och V460</a>, på sidan 174</p> <p>Uppdaterat <a href="#">Fält på sidan Servrar</a>, på sidan 115</p> <p>Uppdaterat <a href="#">Fält på sidan Administration</a>, på sidan 128</p> <p>Uppdaterat <a href="#">Fält på sidan Centralkatalog</a>, på sidan 143</p> <p>Uppdaterat <a href="#">Webbsidefält för generell statistik</a>, på sidan 165</p>
Broadsoft Directory	Uppdaterat <a href="#">Fält på sidan Centralkatalog</a> , på sidan 143
Stöd för CDP	Uppdaterat <a href="#">Fält på webbsidan Nätverk</a> , på sidan 123 och <a href="#">Nätverksprotokoll</a> , på sidan 217
Inbyggda förbättringar av telefonluren	Uppdaterat <a href="#">Telefonluren kan inte registreras (automatisk konfiguration)</a> , på sidan 196
PCAP-loggar	Uppdaterat <a href="#">Fält på sidan Diagnostik</a> , på sidan 169 Ny uppgift <a href="#">Generera PCAP-loggar</a> , på sidan 206

Funktion	Nya eller uppdaterade avsnitt
Allmänna ändringar	<p>Nya uppgifter:</p> <ul style="list-style-type: none"> <li>• <a href="#">Lägga till en andra linje till en telefonlur, på sidan 80</a></li> <li>• <a href="#">Dela en linje mellan telefonlurar, på sidan 81</a></li> <li>• <a href="#">Telefonluren kan inte registreras (automatisk konfiguration), på sidan 196</a></li> <li>• <a href="#">Telefonluren kan inte registreras (manuell konfiguration), på sidan 197</a></li> <li>• <a href="#">LED-lampan på basstationen blinkar röd och telefonluren visar meddelandet Ingen SIP-registrering, på sidan 198</a></li> </ul>

## Konfigurera Cisco IP DECT 6800-serien (Arbetsflöde)

Använd följande arbetsflöde som hjälp för med inställningarna för 110 enskild cell basstation eller 210 – multicell basstation i systemet.



**OBS!** Det här arbetsflödet är utformat för ett enbassystem. Om du behöver lägga till ytterligare 110 enskild cell basstation eller Cisco IP-DECT 210 multicell basstation eller ytterligare 210 – multicell basstation behöver de ytterligare basstationerna ha ytterligare kunskap.

Installationen kan göras på två olika sätt:

- Automatisk: I det här fallet är basstationen och telefonlurarna förkonfigurerade av tjänsteleverantören.
- Manuell: i det här fallet måste basstationen och telefonlurarna konfigureras på administrationssidorna. Tjänsteleverantören måste tillhandahålla information för att systemet ska kunna kommunicera med samtalskontrolltjänsten.

När du har slutfört arbetsflödet kan du konfigurera kataloger, säkerhet och ytterligare funktioner. Mer information finns i [Telefonadministration, på sidan 43](#).

### Arbetsordning

	Kommando eller åtgärd	Syfte
<b>Steg 1</b>	<a href="#">Installationskrav, på sidan 23</a>	Förbered för systeminstallation.
<b>Steg 2</b>	<a href="#">Installera basstationen, på sidan 29</a>	Kontrollera att basstationen kan kommunicera med nätverket. Med automatisk konfiguration hämtas konfigurationen automatiskt i systemet.
<b>Steg 3</b>	<a href="#">Utför en platsundersökning, på sidan 177</a>	Placera tillfälligt basstationen på planerade platser och kontrollera att placeringen ger god

	Kommando eller åtgärd	Syfte
		täckning innan du installerar maskinvaran permanent.  Mer information finns i <i>Implementeringsguiden för Cisco IP DECT-telefon 6800-serien</i> .
<b>Steg 4</b>	Utför en av dessa uppgifter: <ul style="list-style-type: none"> <li>• Montera basstation eller repeater i taket, på sidan 30</li> <li>• Montera basstation eller repeater på ett skrivbord, på sidan 33</li> <li>• Montera basstationen eller repeatern på väggen, på sidan 35</li> </ul>	Montera basstationen på önskad plats.
<b>Steg 5</b>	Logga in på administrationswebbsidan, på sidan 44	Ansluta till basstationens webbsida från din webbläsare.
<b>Steg 6</b>	Konfigurera basstationen, på sidan 48	(Endast manuell konfiguration) Konfigurera basstationen så att den kommunicerar med SIP-servern för samtalshantering.
<b>Steg 7</b>	Ange land för basstationen, på sidan 49	(Endast manuell konfiguration) Konfigurera land och tid för basstationen. Landet avgör vilka ringsignaler och InBand-toner som används. Landet innehåller även hjälp med att ställa in klockan. Tiden visas på telefonlurar och i basstationens loggfiler.
<b>Steg 8</b>	Konfigurera nätverksinställningarna, på sidan 50	(Endast manuell konfiguration) Ställ in nätverket så att du kan ringa samtal.
<b>Steg 9</b>	Lägga till telefonlurar i basstationen, på sidan 52	(Endast manuell konfiguration) Konfigurera telefonlurar i basstationen. Du kan ställa in en eller flera telefonlurar.
<b>Steg 10</b>	Tilldela telefonlurar till användare, på sidan 53	(Endast manuell konfiguration) Om du ska ställa in flera lurar måste de tilldelas till specifika användare.
<b>Steg 11</b>	Starta registrering av telefonlurar, på sidan 54	Förbereder basstationen för telefonlurarnas registrering och slutförande av kommunikationsslinga.
<b>Steg 12</b>	Anslut telefonluren till basstationen, på sidan 55	Ställ in kommunikationen mellan luren och basstationen.
<b>Steg 13</b>	Verifiera systemkonfigurationen, på sidan 182	Kontrollera att du kan ringa samtal.
<b>Steg 14</b>	(Valfritt) Utför en platsundersökning, på sidan 177	Kontrollera att basstationerna har placerats på rätt sätt för att kommunicera med luren.

	Kommando eller åtgärd	Syfte
<b>Steg 15</b>	(Valfritt) Säkerhetskopiera systemkonfigurationen, på sidan 182	Utför en säkerhetskopiering om du vill spara konfigurationen.

**Och sedan då?**

Om du behöver konfigurera en 110 – repeater ska du gå till [Konfigurera 110 – repeater i nätverket, på sidan 18](#).

**Relaterade ämnen**

[Manuell konfiguration](#), på sidan 48

[Automatisk konfiguration](#), på sidan 45

## Konfigurera 110 – repeater i nätverket

Använd följande arbetsflöde för att konfigurera 110 – repeater att arbeta med 110 enskild cell basstation.



**OBS!** Koppla inte repeatern till ström innan du får instruktioner till det i [Lägga till en repeater, på sidan 55](#).

**Innan du börjar**

Basstationen måste vara installerad och aktiv.

Minst en telefonlur måste vara installerad och aktiv.

**Arbetsordning**

	Kommando eller åtgärd	Syfte
<b>Steg 1</b>	<a href="#">Installationskrav, på sidan 23</a>	Förbered för systeminstallation.
<b>Steg 2</b>	<a href="#">Utför en platsundersökning, på sidan 177</a>	Placera tillfälligt repeaters på planerade platser och kontrollera att placeringen ger god täckning innan du installerar maskinvaran permanent.  Mer information finns i <i>Implementeringsguiden för Cisco IP DECT-telefon 6800-serien</i> .
<b>Steg 3</b>	Utför något av följande: <ul style="list-style-type: none"> <li>• <a href="#">Montera basstation eller repeater i taket, på sidan 30</a></li> <li>• <a href="#">Montera basstation eller repeater på ett skrivbord, på sidan 33</a></li> <li>• <a href="#">Montera basstationen eller repeatern på väggen, på sidan 35</a></li> </ul>	Montera repeatern på önskad plats.
<b>Steg 4</b>	<a href="#">Logga in på administrationswebbsidan, på sidan 44</a>	Ansluta till basstationens webbsida från din webbläsare.

	Kommando eller åtgärd	Syfte
<b>Steg 5</b>	<a href="#">Lägga till en repeater, på sidan 55</a>	Lägg till repeatern i systemet.
<b>Steg 6</b>	<a href="#">Verifiera systemkonfigurationen, på sidan 182</a>	Kontrollera att du kan ringa samtal.
<b>Steg 7</b>	<a href="#">Utför en platsundersökning, på sidan 177</a>	Kontrollera att basstation och repeaters har placerats på rätt platser för att kommunicera med telefonlurarna.
<b>Steg 8</b>	(Valfritt) <a href="#">Säkerhetskopiera systemkonfigurationen, på sidan 182</a>	Utför en säkerhetskopiering om du vill spara konfigurationen.

## Basstationskonton

Du kan logga in på basstationen som administratör eller som användare. Tjänstleverantören tillhandahåller ID och lösenord.

Med administratörs-ID får du åtkomst till alla webbsidor och alla fält som beskrivs i det här dokumentet.

Med användar-ID får du endast tillgång till en del av fälten på följande webbsidor:

- Hem/status
- Anknytningar
- Terminal

### Relaterade ämnen

[Basstationens webbsidor](#), på sidan 105

## Systembeteende under överbelastning av nätverket

Allt som försämrar nätverkets prestanda kan påverka telefonsystemets röstkvalitet och i vissa fall avbryta samtalet. Orsaker till försämrat nätverk kan inkludera, men är inte begränsat till, följande aktiviteter:

- Administrativa åtgärder, t.ex. skanning av en intern port eller en säkerhetsskanning.
- Om ditt nätverk attackerats, t.ex. med en DoS-attack.

## Strömavbrott

För att komma åt nödsamtalstjänster via telefonen måste basstationen vara strömförsörjd. Vid ett strömavbrott fungerar inte service- eller akutsamtalstjänster förrän strömmen är återupprättad. Vid avbrott eller störningar i strömförsörjningen kan du behöva återställa eller konfigurera om utrustningen innan du kan använda service- och akutsamtalstjänsterna.

För att kunna använda nödsamtalstjänster måste även telefonluren ha tillräckligt laddat batteri. Akutsamtalstjänster och övriga samtalstjänster fungerar endast om batteriet har laddats tillräckligt.

## Skillnader i terminologi

Följande tabell visar några av terminologiskillnaderna för *Cisco IP DECT 6800-serien Användarhandbok* och *Cisco IP DECT 6800-serien Administrationshandbok*.

Tabell 2. Skillnader i terminologi

Användarhandbok	Administrationshandbok
Meddelandeindikatorer	Indikator för Meddelande väntar (MWI) eller lampa för Meddelande väntar
Röstsvvarssystem	Röstmeddelandesystemet

## Tecken som stöds

När du matar in information har basstationer och telefonlurar stöd för följande tecken:

Figur 2. Tecken som stöds

	0	1	2	3	4	5	6	7	8	9	A	B	C	D	E	F
0			0	@	P	`	p	€	ı	°	À	Đ	à	đ		
1		!	1	A	Q	a	q	ı	'	ı	±	Á	Ñ	á	ñ	
2		"	2	B	R	b	r	,	'	φ	Č	Â	Ò	â	ò	
3		#	3	C	S	c	s	f	"	£	č	Ă	Ó	ă	ó	
4		\$	4	D	T	d	t	„	"	¥	’	Ä	Ô	ä	ô	
5		%	5	E	U	e	u	...	•	¥	μ	Å	Õ	å	õ	
6		&	6	F	V	f	v	†	-	ı	¶	Æ	Ö	æ	ö	
7		'	7	G	W	g	w	‡	—	Š	·	Ç	×	ç	÷	
8		(	8	H	X	h	x	^	˘	˚	˚	È	Ø	è	ø	
9		)	9	I	Y	i	y	Ř	ř	Û	Ǿ	É	Ù	é	ù	
A		*	:	J	Z	j	z	Š	š	û	d'	Ê	Ú	ê	ú	
B		+	;	K	[	k	{	<	>	«	»	Ë	Û	ë	û	
C		,	<	L	\	l		œ	œ	Ë	Ť	İ	Ü	ı	ü	
D		-	=	M	]	m	}	Š	š	ě	ı'	Í	Ý	ı	ý	
E		.	>	N	^	n	~	Ž	ž	Ň	ň	İ	ı	ı	ı	
F		/	?	O	_	o	Ğ	ğ	Ÿ	˘	ı	ı	ı	ı	ı	



**OBS!** Du kan trycka på den programstyrda knappen i mitten i 6823 – handset för åtkomst till specialtecknen.

# Dokumentation för Cisco IP DECT 6800-serien

Se de publikationer som gäller för ditt språk och fasta programvara. Navigera från följande URL (Uniform Resource Locator):

<https://www.cisco.com/c/en/us/support/collaboration-endpoints/ip-dect-6800-series-multiplatform-firmware/tsd-products-support-series-home.html>







## KAPITEL 2

# Installation av maskinvara

---

- Installationskrav, på sidan 23
- Installera basstationen, på sidan 29
- Montera basstation eller repeater i taket, på sidan 30
- Montera basstation eller repeater på ett skrivbord, på sidan 33
- Montera basstationen eller repeatern på väggen, på sidan 35
- Installera batteriet i telefonen, på sidan 38
- Montera laddningshållaren, på sidan 41
- Ladda telefonens batteri, på sidan 41

## Installationskrav

Cisco IP DECT 6800-serien består av följande maskinvara:

- 6825 – handset
- 6825 – miljötåligt handset
- 6823 – handset
- 110 enskild cell basstation
- 210 – multicell basstation
- 110 – repeater



---

**OBS!** 110 enskild cell basstation går inte att använda i multicellsystemet.

---

Innan du konfigurerar Cisco IP DECT 6800-serien-systemet:

- Fastställ hur många användare (telefoner) som krävs.
- Fastställ antalet telefonlinjer (telefonnummer) som krävs. Varje användare kan ha upp till 2 linjer och 2 simultana samtal om det totala antalet simultana samtal som stöds av systemet inte är upptagna.
- Fastställ hur många basstationer krävs utifrån antalet telefonlurar, baserat på följande:

- Uppskattad samtidig användning av telefonlur: Mer information finns i [Telefonlurregistreringar, på sidan 25](#).
- Storleken på utrymmet som täcks.
- Basstationernas täckningsområde. Varje basstation har ett täckningsområde på upp till 300 meter utomhus och 50 meter inomhus.
- Om det behövs kan du lägga till repeaters på basstationen för att utöka systemets räckvidd:

**Tabell 3. Max antal repeaters för basstationerna**

Basstationer	Repeaters
110 enskild cell basstation	6
210 – multicell basstation	3

Intervall för repeaters. Varje repeater har en räckvidd på upp till 300 meter utomhus och 50 meter inomhus.

Mer information om hur du tar reda på antalet basstationer, upprepare och handenheter i täckningsområdet finns i *Implementeringsguide Cisco IP DECT-telefon 6800-serien*.

- Samtalskontrollsystemet måste ställas in och driftsättas. Ta fram uppgifterna för samtalskontrollsystemet, t.ex. serveradresser, användar-ID och lösenord. Det finns praktiska tips i [Arbetsblad, på sidan 225](#) om hur du samlar in uppgifterna.
- Planera platsen för installation av varje basstation.
  - Avgör om du behöver montera basstationerna på väggar eller i taket.
 

Vi tillhandahåller väggplugg och skruv för att montera basstationen i gipstak.
  - Kontrollera att det finns en nätverksanslutning i närheten av den planerade platsen för varje basstation. Ethernet-kabeln som medföljer basen är 200 cm, men du kan använda en rak CAT5e-kabel med en längd på upp till 10 000 cm.
  - Om du inte använder Power over Ethernet (PoE), installerar du basstationen nära ett eluttag i ett område med god täckning för basstationen. Längden på elkabeln med adapter är 208 cm.
  - Se till att basstationerna placeras så att telefonlurarna kan kommunicera. Se till att täckningen är optimal för dina användare.
 

Med 110 enskild cell basstation kan du lägga till repeaters för att öka täckningen.

Med 210 – multicell basstation kan du lägga till ytterligare basstationer eller repeaters för att förbättra täckningen.
- Om det behövs repeaters:
  - Avgör om du behöver montera repeaters på väggar eller i taket.
 

Vi tillhandahåller väggplugg och skruv för att montera repeatern i gipstak. Se monteringsanvisningarna för mer information.
  - Se till att det finns ett eluttag nära planerad plats för varje repeater. Längden på elkabeln med adapter är 208 cm.

- Se till att repeatern finns inom basstationens räckvidd. Varje basstationen har ett täckningsområde på upp till 300 meter utomhus och 50 meter inomhus.

## Telefonlurregistreringar

Du kan ha högst 20 handenheter registrerade på en 110 enskild cell basstation och 30 handenheter registrerade på 210 – multicell basstation. Men antalet aktiva samtal som basstationen kan hantera begränsas av codecen.

**Tabell 4. Antal aktiva samtal som stöds på en 110 enskild cell basstation och en 210 – multicell basstation**

Band	110 enskild cell basstation	210 – multicell basstation
Samtidiga smalband	10	10
Samtidiga säkra smalband	10	8
Bredband	5	5

**Tabell 5. Antal aktiva samtal som stöds på två 110 enskild cell basstation och två 210 – multicell basstation**

Band	110 enskild cell basstation	210 – multicell basstation
Samtidiga smalband	20	16
Samtidiga säkra smalband	20	16
Bredband	10	10

**Tabell 6. Maximalt antal aktiva samtal som stöds för många 210 – multicell basstation**

Band	Multicellsystem
Samtidiga smalband	2000
Samtidiga säkra smalband	2000
Bredband	1250



**OBS!** Om en användare slår på Push to Talk kan basstationen minska antalet aktiva samtal som stöds.



**OBS!** Om du använder repeaters har basen stöd för färre aktiva telefonlurar.

Encell-, dubbelcell- och multicellinstallationer har olika maxantal för handenheter och basstationer. Mer information finns i [Encell-, dubbelcell- och multicellnätverk, på sidan 26](#).

## Encell-, dubbelcell- och multicellnätverk

Du kan konfigurera antingen ett encellsystem, ett dubbelcellsystem eller ett multicellsystem.

Encellsystemet består antingen av en 110 enskild cell basstation med upp till 20 handenheter eller 210 – multicell basstation med upp till 30 handenheter. Det går även att använda upp till sex 110 – repeaters med 110 enskild cell basstation och upp till tre 110 – repeaters med 210 – multicell basstation för bättre radiotäckning. Följande diagram visar ett enskild cell-nätverk med en basstation.

**Figur 3. Single Cell-nätverk**

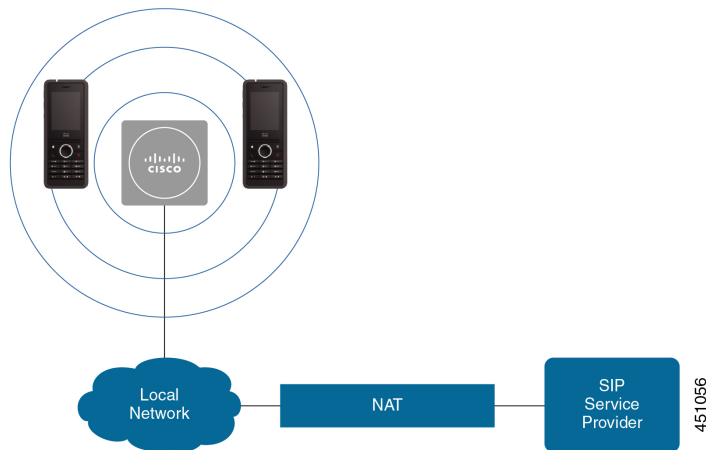

Följande diagram visar en enskild cell-basstation med en repeater.

**Figur 4. Enskild basstation med en repeater**

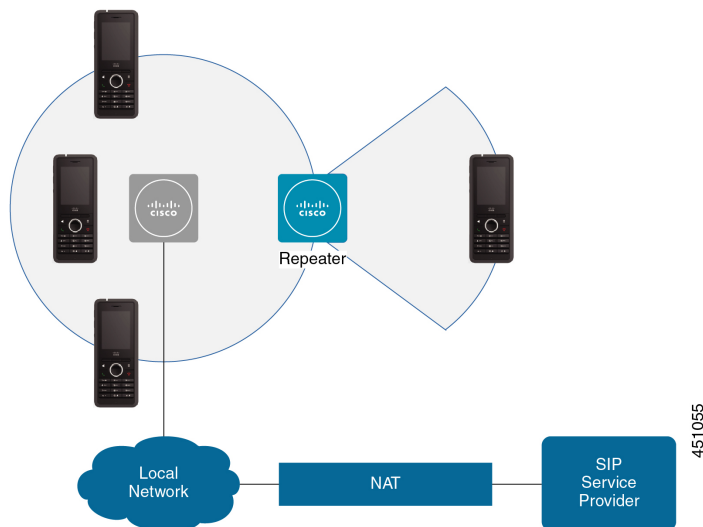

Ett dubbelcellsystem består av två 110 enskild cell basstationer med upp till 30 handenheter. I det här systemet kan du även använda upp till 12 110 – repeater för förbättrad radiotäckning. Följande diagram visar två basstationer med en repeater.

Figur 5. Dubbelcellnätverk

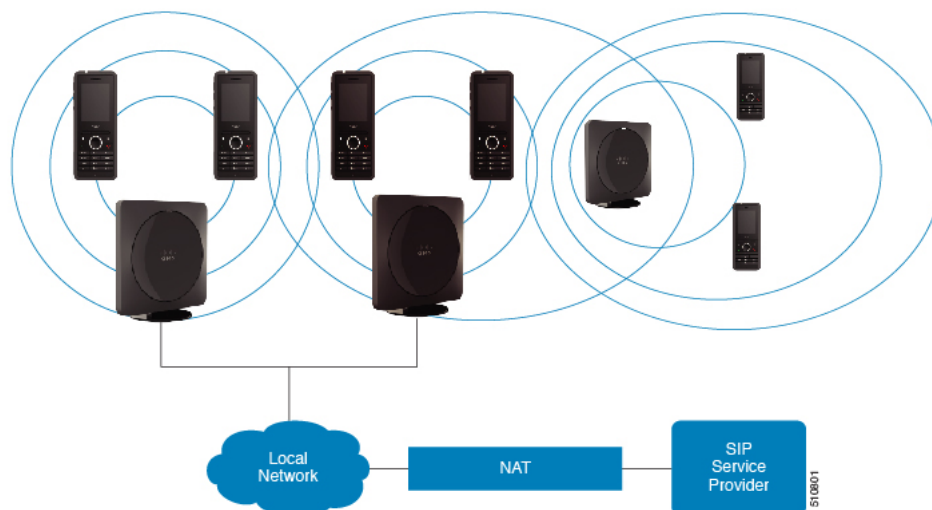

Ett multicellsystem består av två 210 – multicell basstationer med upp till 60 handenheter eller upptill 250 210 – multicell basstation med upp till 1 000 handenheter. I det här systemet kan du även använda upp till 6 110 – repeaterer med två basstationer eller hundratal 110 – repeater med 250 basstationer för förbättrad radiotäckning. Följande diagram visar ett multicell-nätverk med tre basstationer.

Figur 6. Multicell-nätverk

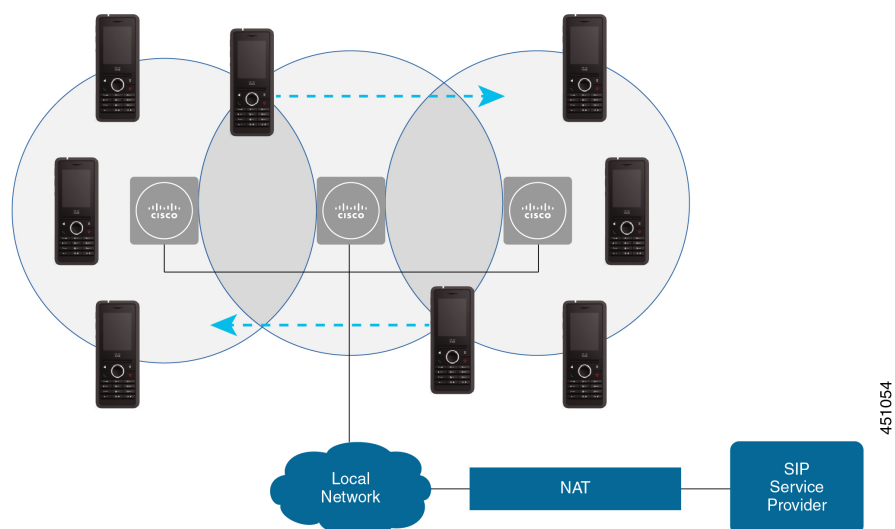

#### Relaterade ämnen

[Lägg till ytterligare basstationer för att skapa ett nätverksarbetsflöde för multicell](#), på sidan 96

[Lägg till ytterligare en basstation för att skapa ett nätverksarbetsflöde för dubbelcell](#), på sidan 92

## Basstationens paketinnehåll

Paketet innehåller följande:

- Basstation
- Stativ till basstation
- Ethernet-kabel
- Regional strömadapter
- Jackkabel för strömförsörjning via USB-kontakt
- Monteringsskruvar och plugg
- Utskrivet dokument om efterlevnad

Om du vill montera basstationen i taket måste du beställa en separat monteringsatts.

## Repeaterpaketet innehåller

Repeaterpaketet har följande innehåll:

- Repeater
- Repeaterstativ
- Regional strömadapter
- Jackkabel för strömförsörjning via USB-kontakt
- Monteringsskruvar och plugg
- Utskrivet dokument om efterlevnad

Om du vill montera din repeater i taket måste du beställa en separat monteringsatts.

## Telefonpaketets innehåll

Paketet har följande innehåll:

- Telefon med ansluten bälteshållare. Inuti handsetet sitter ett batteri med plast över kontaktarna.



---

**OBS!** Du måste ta bort plasten över batteriets kontakter. Mer information finns i [Installera batteriet i telefonen, på sidan 38](#).

---

- Laddningsstation med ansluten USB-kabel.
- Regional strömadapter till laddningsstationen.
- Plasthölje som ersätter bälteshållaren på telefonen.



---

**OBS!** Se till att du sparar det lilla plastskyddet om du vill använda telefonen utan bältesklämman.

---

- Utskrivet dokument om efterlevnad.

Du behöver etiketten som sitter på lådan för att kunna registrera telefonen.

## Strömkrav

Basstationen drivs med ström på ett av följande sätt:

- PoE (Power over Ethernet) – minst IEEE 802.3: effektklass 2 (3,84 – 6,49 W)
- Strömadapter som är specifik för din region med kabel för strömförsörjning via USB-kontakt. Strömadaptern ansluts till ett eluttag.

Handenheten drivs av ett 3,7 volts litiumjonbatteri om 1000 mAh, 4,1 Wh.

Elsladden till handenhetens laddare ansluts till regionalt anpassad strömadapter som i sin tur måste kopplas in i ett eluttag.

## Installera basstationen

När basstationen ansluter till nätverket visar lamporna nätverksstatus:

- Grönt – ansluten.
- Gult – anslutning pågår.
- Rött, blinkande – det går inte att ansluta till nätverket.
- Rött, fast – nätverksanslutningen återställs.

Använd den här metoden för att kontrollera att basstationen och nätverket kan kommunicera med varandra, innan du monterar basstationen på utsedd plats.

### Innan du börjar

Basstationen kräver:

- PoE (Power over Ethernet) eller en strömadapter
- Nätverksanslutning
- En IP-adress som tilldelats av DHCP i nätverket

### Arbetsordning

- 
- Steg 1** Anslut ena änden av Ethernet-kabeln till basstationen.
- Steg 2** Anslut Ethernet-kabeln till LAN-porten.
- Steg 3** Om du inte använder PoE kan du koppla in strömadaptern till basstationen och sedan i eluttaget.
- Steg 4** Om LED-lampan blinkar rött efter några minuter gör du så här:
- a) Leta reda på **återställningsknappen** på nederkanten på basstationen.
  - b) Tryck och håll **återställningsknappen** tills LED-lampan lyser med fast rött sken.

## c) Släpp återställningsknappen.

LED-lampan bör nu blinka gult och försöker sedan ansluta. Om LED-lampan inte lyser grönt kan inte basstationen hämta sin IP-adress. Se [Basstationens LED-lampa lyser med fast rött sken, på sidan 195](#) om du behöver hjälp.

**Och sedan då?**

Montera basstationen på något av följande sätt:

- [Montera basstation eller repeater i taket, på sidan 30](#)
- [Montera basstation eller repeater på ett skrivbord, på sidan 33](#)
- [Montera basstationen eller repeatern på väggen, på sidan 35](#)

## Montera basstation eller repeater i taket

Montera basstation eller repeater i taket. De har ett anpassat fäste för takmontering som du kan sätta fast i taket. Du måste beställa fästet för takmontering.

**Figur 7. Fäste för takmontering**

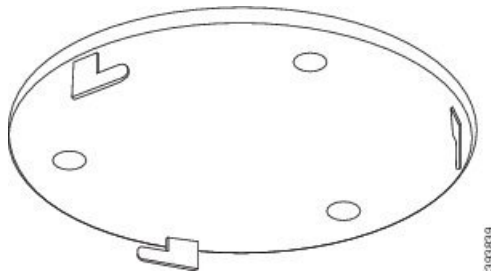

Basstation och repeater har en räckvidd på upp till 300 meter utomhus och 50 meter inomhus.

I den här uppgiften avser termen *enhet* basstationen eller repeatern.

**Innan du börjar**

Du behöver:

- Fäste vid takmontering
- Penna
- Monteringstillbehör (skruvar och plugg) lämpligt för taket.
- Basstation: LAN-anslutning nära monteringsplatsen.
- Basstation: Om du inte använder PoE behövs ett eluttag nära monteringsplatsen.
- Repeater: Ett eluttag nära monteringsplatsen



- Se till att basstationen kan kommunicera med nätverket (se [Installera basstationen, på sidan 29](#)). När den kan kommunicera och LED-lampan lyser grönt kan du koppla ur kablarna.

Bestäm bästa placeringen med hänsyn till täckningsområdet och byggnadsmaterial.

- Om du har 110 enskild cell basstation kan du behöva lägga till en 110 enskild cell basstation eller ytterligare 110 – repeater.
- Om du har 210 – multicell basstation kan du behöva lägga till ytterligare basstationer eller repeaters.

Du kan använda verktyget för platsbestämning i handsetet för att planera placeringen.

### Arbetsordning

**Steg 1** Håll takfästet på önskad plats.

**Steg 2** Markera skruvhålens placeringar.

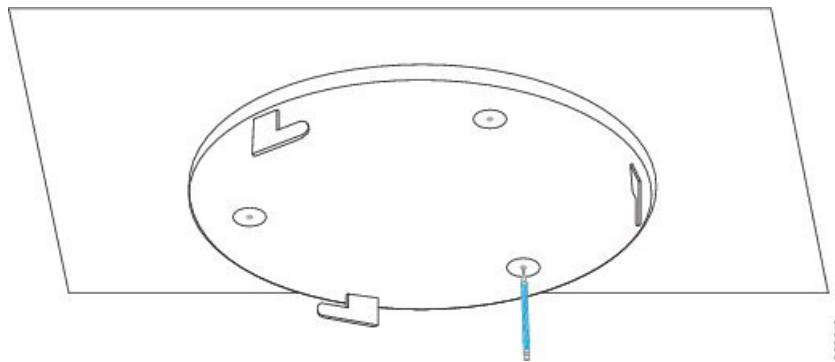

**Steg 3** Sätt i pluggen enligt beskrivningen från tillverkaren.

**Steg 4** Skruva fast skruvarna genom fästet och in i pluggen.

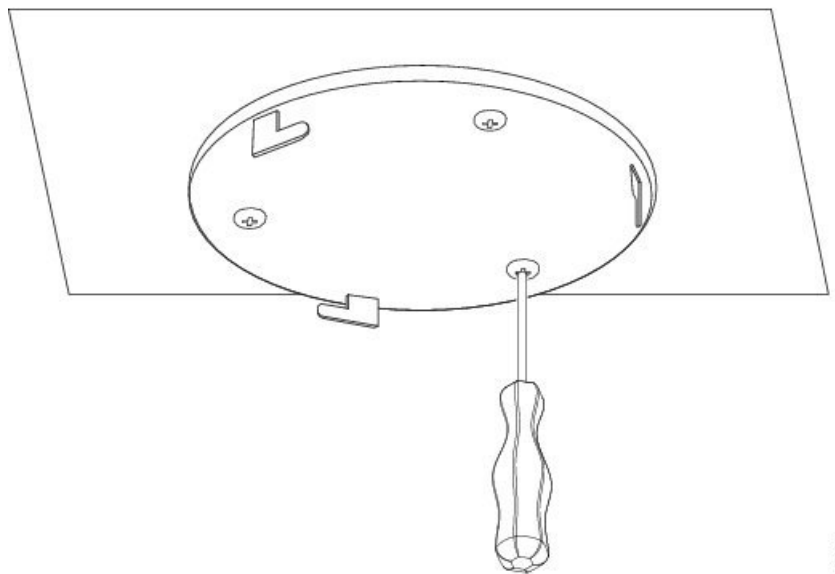

**Steg 5** Enbart basstation: Anslut Ethernet-kabeln till enheten och dra kabeln genom spåret i enheten.

**Steg 6** Strömförsörj enheten:

- Basstation med PoE via LAN: Ytterligare strömförsörjning behövs inte.
- Basstation utan PoE: Koppla in strömadaptern i basstationen och dra kabeln genom spåret i basstationen.
- Repeater: Koppla in strömadaptern i repeatern och dra kabeln genom spåret i repeatern.

**Steg 7** Passa in spåren i fästet med spåren i basstationen och vrid till vänster tills enheten låses på plats.

Den här bilden visar inpassningen av monteringsfästet med basstationen. Repeaterns baksida liknar basstationens.

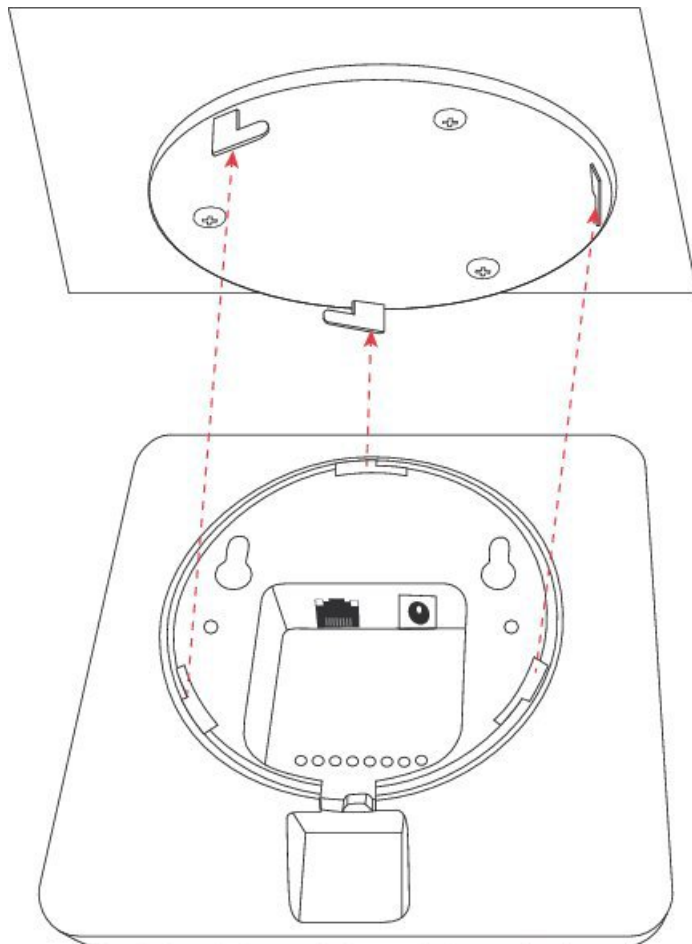

Det här diagrammet visar hur du vrider enheten för att låsa fast den i monteringsfästet.

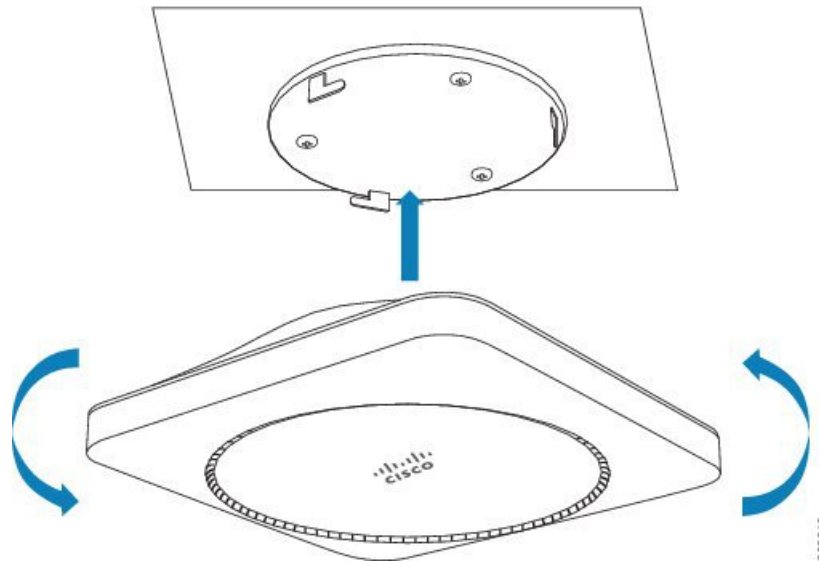

**Steg 8** Enbart basstation: Anslut Ethernet-kabeln till LAN-porten.

**Steg 9** Koppla vid behov in strömadaptern i eluttaget.

### Och sedan då?

Gör något av följande:

- Installation av basstation:
  - Manuell konfiguration: [Logga in på administrationswebbsidan, på sidan 44](#) och [Konfigurera basstationen, på sidan 48](#)
  - Automatisk konfiguration: [Logga in på administrationswebbsidan, på sidan 44](#) och [Starta registrering av telefonlurar, på sidan 54](#)
- Installation av repeater: [Lägga till en repeater, på sidan 55](#)

## Montera basstation eller repeater på ett skrivbord

Du kan placera basstationen eller repeatern på ett skrivbord eller annan plan yta (exempelvis i en bokhylla). Välj en plats där basstationen eller repeatern inte är i vägen och kan vältras ner.

Basstation och repeater har en räckvidd på upp till 300 meter utomhus och 50 meter inomhus.

I den här uppgiften avser termen *enhet* basstationen eller repeatern.

### Innan du börjar

Du behöver:

- Basstation: LAN-anslutning nära monteringsplatsen.
- Basstation: Om du inte använder PoE behövs ett eluttag nära monteringsplatsen.

- Repeater: Ett eluttag nära monteringsplatsen
- Se till att basstationen kan kommunicera med nätverket (se [Installera basstationen, på sidan 29](#)). När den kommunicerar och LED-lampan är grön kan du koppla ur kablarna om du inte har testat basstationen i den slutgiltiga platsen.

Bestäm bästa placeringen med hänsyn till täckningsområdet och byggnadsmaterial.

- Om du har 110 enskild cell basstation kan du behöva lägga till en 110 enskild cell basstation eller ytterligare 110 – repeater.
- Om du har 210 – multicell basstation kan du behöva lägga till ytterligare basstationer eller repeaters.

Du kan använda verktyget för platsbestämning i handsetet för att planera placeringen.

### Arbetsordning

**Steg 1** Enbart basstation: Anslut Ethernet-kabeln till enheten och dra kabeln genom spåret i enheten.

**Steg 2** Strömförsörj enheten:

- Basstation med PoE via LAN: Ytterligare strömförsörjning behövs inte.
- Basstation utan PoE: Koppla in strömadaptern i basstationen och dra kabeln genom spåret i basstationen.
- Repeater: Koppla in strömadaptern i repeatern och dra kabeln genom spåret i repeatern.

**Steg 3** Skjut in stativet i enheten och tryck tills det klickar på plats.

Den här bilden visar stativets anslutning till basstationen. Repeaterns baksida liknar basstationens.

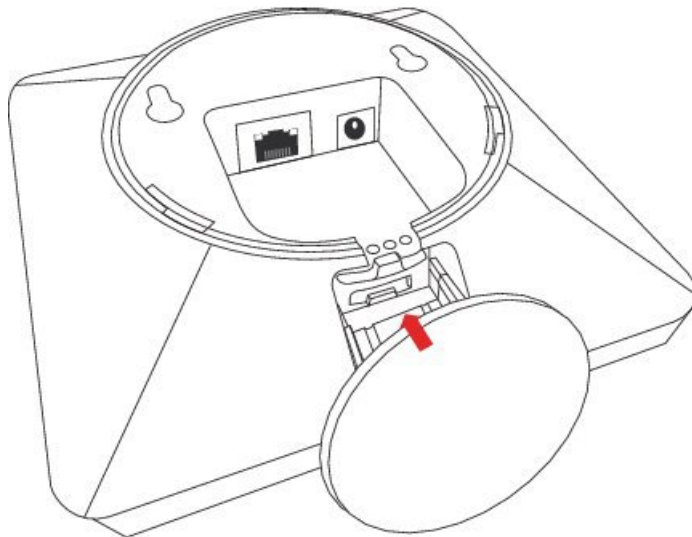

**Steg 4** Enbart basstation: Anslut Ethernet-kabeln till LAN-porten.

**Steg 5** Koppla vid behov in strömadaptern i eluttaget.

### Och sedan då?

Gör något av följande:

- Installation av basstation:
  - Manuell konfiguration: [Logga in på administrationswebbsidan, på sidan 44](#) och [Konfigurera basstationen, på sidan 48](#)
  - Automatisk konfiguration: [Logga in på administrationswebbsidan, på sidan 44](#) och [Starta registrering av telefonlurar, på sidan 54](#)
- Installation av repeater: [Lägga till en repeater, på sidan 55](#)

## Montera basstationen eller repeatern på väggen

Du kan montera basstationen eller repeatern på väggen. Skruva fast två skruvar i väggen och häng basstationen eller repeatern på skruvhuvudena. Du kan även använda monteringsfästet för tak.

Vi rekommenderar att du monterar basstationen eller repeatern så högt upp som möjligt på väggen. Om det är möjligt monterar du den i en nedåtriktad vinkel för bättre radiotäckning.

Basstation och repeater har en räckvidd på upp till 300 meter utomhus och 50 meter inomhus.

I den här uppgiften avser termen *enhet* basstationen eller repeatern.

### Innan du börjar

Du behöver:

- Penna
- Nivå
- Måttband
- Monteringsstillbehör (skruvar och plugg) lämpligt för väggen. Du kan även använda fästet för takmontering.
- Basstation: LAN-anslutning nära monteringsplatsen.
- Basstation: Om du inte använder PoE behövs ett eluttag nära monteringsplatsen.
- Repeater: Ett eluttag nära monteringsplatsen
- Se till att basstationen kan kommunicera med nätverket (se [Installera basstationen, på sidan 29](#)). När den kan kommunicera och LED-lampan lyser grönt kan du koppla ur kablarna.

Bestäm bästa placeringen med hänsyn till täckningsområdet och byggnadsmaterial.

- Om du har 110 enskild cell basstation kan du behöva lägga till en 110 enskild cell basstation eller ytterligare 110 – repeater.
- Om du har 210 – multicell basstation kan du behöva lägga till ytterligare basstationer eller repeaters.

Du kan använda verktyget för platsbestämning i handsetet för att planera placeringen.

### Arbetsordning

- 
- Steg 1** Håll den på önskad plats, minst 5,7 cm nedanför taket, och markera med ett streck.

## Montera basstationen eller repeatern på väggen

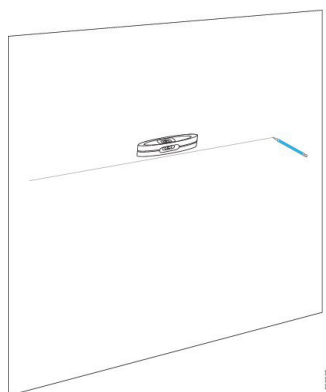
**Steg 2** Markera placeringen av skruvarna.

- Utan monteringsfäste för tak: Markera linjen så att skruvarna är 54 mm ifrån varandra (centrum på skruvarna).

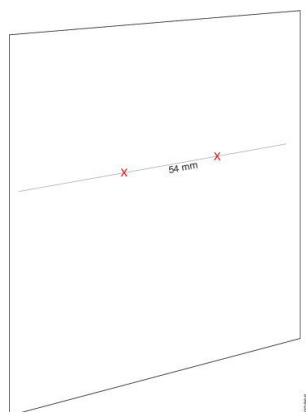

- Med monteringsfäste för tak: Håll fästet så att två av hålen skär linjen. Märk hålen.

**Steg 3** Sätt i pluggen enligt beskrivningen från tillverkaren.**Steg 4** Sätt i skruvarna.

- Utan monteringsfäste för tak: Skruva i skruvarna tills att skruvhuvudet är cirka 9,52 mm) från väggen.

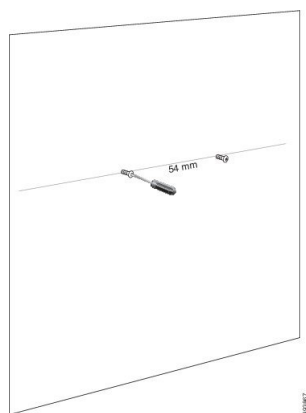

- Med monteringsfäste för tak: Håll fästet över hålen och dra i skruvarna tills fästet sitter ordentligt.

**Steg 5** Enbart basstation: Anslut Ethernet-kabeln till basstationen och dra kabeln genom spåret i basstationen.

**Steg 6** Strömförsörj enheten:

- Basstation med PoE via LAN: Ytterligare strömförsörjning behövs inte.
- Basstation utan PoE: Koppla in strömadaptern i basstationen och dra kabeln genom spåret i basstationen.
- Repeater: Koppla in strömadaptern i repeatern och dra kabeln genom spåret i repeatern.

**Steg 7** Sätt enheten på väggen.

- Utan monteringsfäste för tak: I diagrammet visas inpassning av skruvhuvuden och enheten.

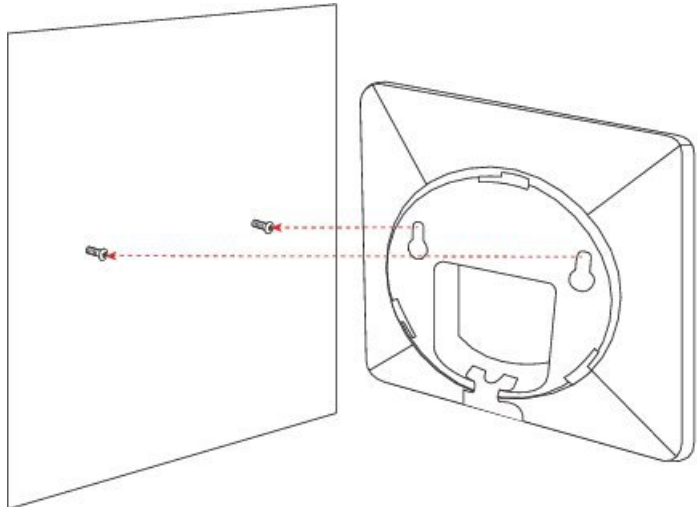

I diagrammet visas hur du placerar enheten på skruvhuvudena.

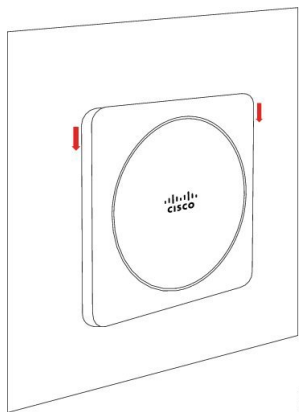

- Med monteringsfäste för tak: Håll enheten med bokstäverna i Ciscos logotyp längst ned och vrid något åt höger. Passa in spåren på enhetens undersida med krokarna på fästet, tryck fast enheten på fästet och vrid åt vänster tills enheten sitter ordentligt.

**Steg 8** Enbart basstation: Anslut Ethernet-kabeln till LAN-porten.

**Steg 9** Koppla vid behov in strömadaptern i eluttaget.

**Och sedan då?**

Gör något av följande:

- Installation av basstation:
  - Manuell konfiguration: [Logga in på administrationswebbsidan, på sidan 44](#) och [Konfigurera basstationen, på sidan 48](#)
  - Automatisk konfiguration: [Logga in på administrationswebbsidan, på sidan 44](#) och [Starta registrering av telefonlurar, på sidan 54](#)
- Installation av repeater: [Lägga till en repeater, på sidan 55](#)

## Installera batteriet i telefonen

Telefonen levereras med batteriet inuti, men det sitter en plastflik över batteriets kontakter. Du måste ta bort plastfliken.

**Arbetsordning**

- Steg 1** Vrid låset på telefonens baksida motsols för att låsa upp baksidan. Lyft sedan fästet och lyft luckan för att ta bort batteriluckan.

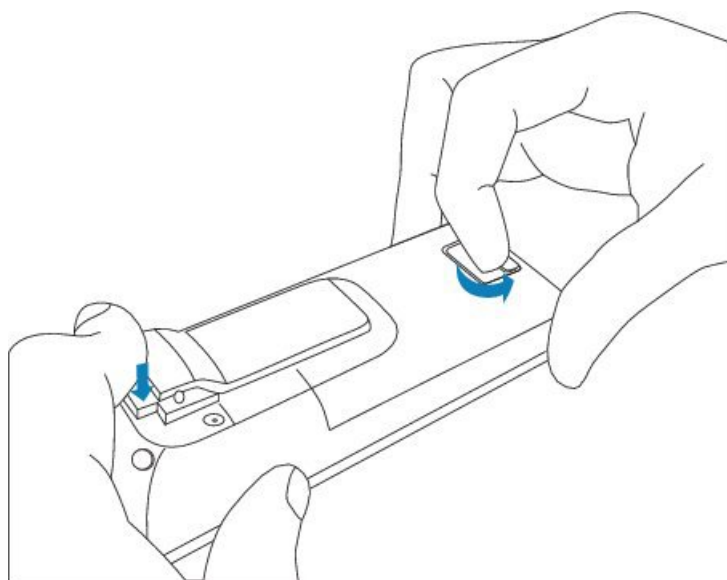

- Steg 2** Ta ut batteriet ur telefonen.



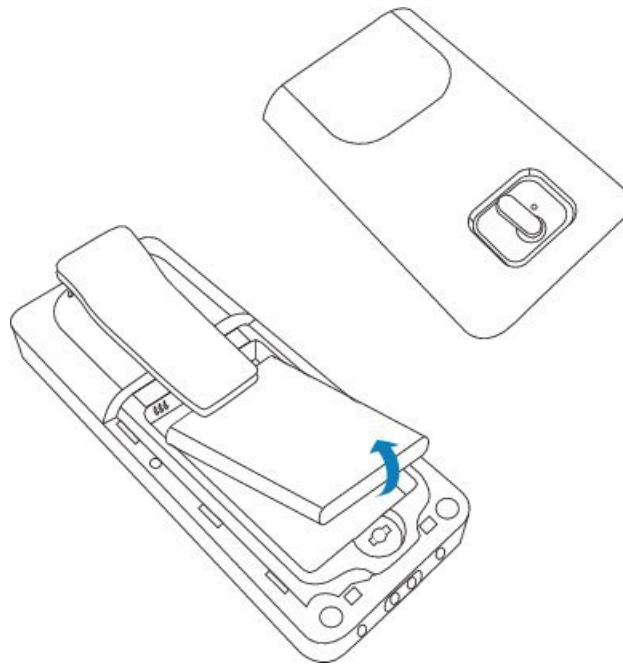

**Steg 3** Ta bort plasten från kontakterna.

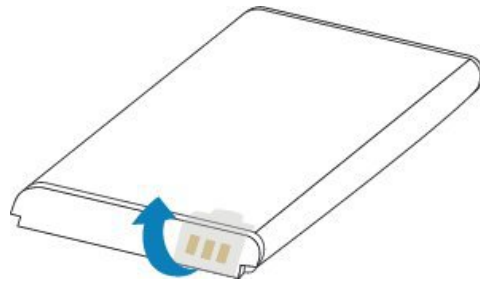

**Steg 4** Placera batteriet under fästet och släpp ner det i facket.

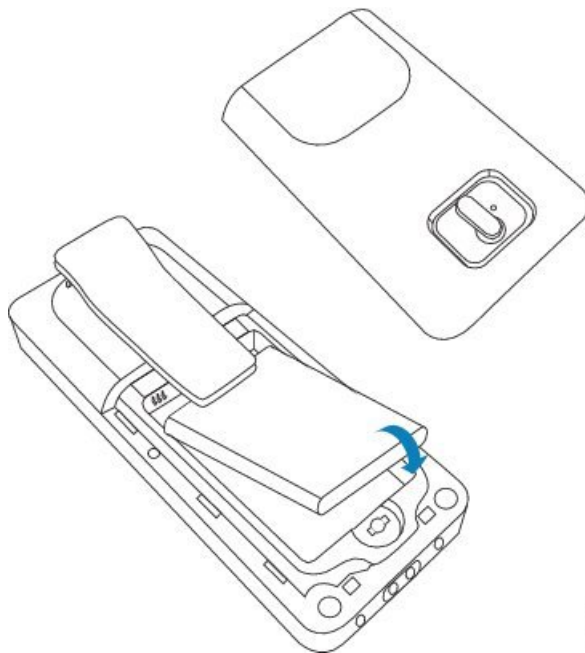

3930102

Batterikontaktarna sitter på den övre vänstra kanten av batteriet och den övre vänstra kanten av batterifacket. Se till att kontaktarna möts och att batteriet sitter i facket.

**OBS!** Batteriet passar bara in i facket en riktning. Tvinga inte in batteriet i batterifacket i fel riktning.

**Steg 5** Sätt tillbaka batteriluckan, kontrollera att luckan är stängd och vrid låset medsols för att låsa.

Tvinga inte luckan på plats. Om den inte stängs enkelt, ska du ta av luckan och kontrollera att batteriet sitter rätt i batterifacket.

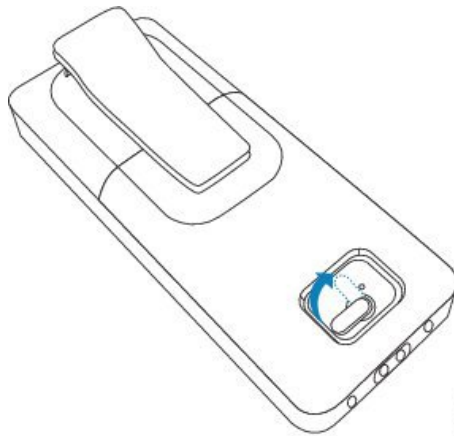

3930103

### Och sedan då?

Innan du använder telefonen måste du ladda den. Se [Ladda telefonens batteri, på sidan 41](#).

## Montera laddningshållaren

Använd laddningsstationen för att ladda telefonen. Laddningsstationen har en inbyggd USB-kabel som ansluts till strömadaptern. Strömadaptern är utformad enligt den konfiguration och uteffekt som används i ditt land.

Laddningshållaren med 6825 – handset och 6825 – miljötåligt handset har en USB-port på sidan och en LED-indikator på framsidan. Sidans USB-port stöds inte för tillfället. LED-indikatorn lyser när telefonen laddas.

Laddningshållaren som levereras med 6823 – handset saknar USB-port och LED-indikator. Du kan också använda laddningshållaren till 6825 – handset för att ladda den här telefonen.

### Arbetsordning

- Steg 1** Ställ laddningsstationen på en plan yta.
- Steg 2** Koppla in strömladdens USB-kontakt i strömadaptern.
- Steg 3** Koppla in strömadaptern i eluttaget.

**Figur 8. 6825 – handset och 6823 – handset Laddningshållare**

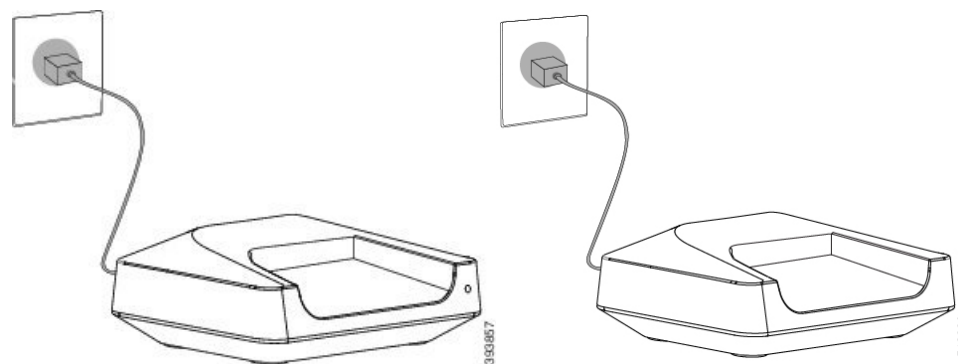

## Ladda telefonens batteri

Använd laddaren för att ladda telefonens batteri.



**OBS!** Batteriet levereras delvis laddat, men du bör ladda det i *minst 10 timmar* innan du använder det för första gången. Om du inte laddar det fullt kan du förkorta batteriets livslängd.

Om du tar ur och ersätter batteriet i telefonen måste du ladda ur batteriet fullständigt och sedan ladda det fullständigt på nytt för att batteriindikatorn ska ange korrekt laddning.



---

**Försiktighet** Ladda batteriet med den medföljande laddaren. Om du använder någon annan metod kan du skada batteriet, telefonen eller din omgivning.

---

Ladda endast batteriet i en miljö där temperaturen är mellan 0 °C och 40 °C.



---

**Försiktighet** Ladda inte batteriet i farliga miljöer eller om det finns risk för explosion.

---

När du placerar telefonen i laddaren, slås den på (om den inte redan är på) och visar ett meddelande om att telefonen laddas. Telefonens skärm dämpas och stängs av efter den angivna tiden.

Om LED-lampan på telefonluren börjar blinka, uppdateras handenhetens fasta programvara.

### **Innan du börjar**

Ställ in laddningsstationen enligt beskrivningen i [Montera laddningshållaren, på sidan 41](#).

Se till att laddaren är ansluten till eluttaget.

### **Arbetsordning**

---

Placera telefonen i laddaren så att telefonens kontakter möter kontakterna i laddaren.

Telefonen piper, skärmen aktiveras och visar ett meddelande om att telefonen laddas. Om detta inte sker, ska du ta bort telefonen från laddaren och försöka igen.

Om telefonen hela tiden piper i laddaren kan du prova felsökningslösningen som beskrivs i avsnittet [Telefonen piper ständigt i laddaren, på sidan 200](#).

---



## KAPITEL 3

# Telefonadministration

- Hitta basstationens IP-adress, på sidan 43
- Logga in på administrationswebbsidan, på sidan 44
- Logga in på användarwebbsidan, på sidan 45
- Automatisk konfiguration, på sidan 45
- Manuell konfigurerings, på sidan 48
- EDOS-profil och XML-parametrar , på sidan 57
- Ändra informationen i telefonluren, på sidan 57
- Ändra anknytning, på sidan 58
- Konfigurera språk-och textinställningar för en handenhet, på sidan 58
- Säkerhet, på sidan 59
- Inställningar för lokal kontakt, på sidan 65
- Inställning av central katalog, på sidan 67
- Konfigurera inställningar, på sidan 71
- Konfigurera HEBU-läget i basstationen, på sidan 91
- Lägg till ytterligare en basstation för att skapa ett nätverksarbetsflöde för dubbelcell, på sidan 92
- Lägg till ytterligare basstationer för att skapa ett nätverksarbetsflöde för multicell, på sidan 96
- Lägga till eller redigera uppringnings-ID på IP DECT-telefon, på sidan 99
- Konfigurera problemrapportverktygets server, på sidan 100
- Exportera basstationens statusfil, på sidan 101

## Hitta basstationens IP-adress

Du kan använda telefonluren för att hitta IP-adresserna för basstationerna i nätverket. Handenheten visar IP-adressen för varje basstation inom täckningsområdet.

Om du har åtkomst till routerns administrationssidan kan du använda den för att hitta IP-adressen.

Du kan använda [Arbetsblad för basstation, på sidan 226](#) för att spåra konfigurationen.



### Innan du börjar

Du behöver följande:

- Basstationen måste vara ansluten till nätverket.
- En telefonlur måste finnas tillgänglig med laddat batteri.

## Arbetsordning

---

- Steg 1** Tryck på och håll ned **Ström/Avsluta**  tills skärmen startar.
- Steg 2** Tryck på **Meny** .
- Steg 3** Tryck **\*47\***.
- 

# Logga in på administrationswebbsidan

Du ska använda basstationens webbsida för att konfigurera basstationen och telefonlurarna.



**OBS!** Kontakta tjänsteleverantören för att få reda på om du ansluter till basstationen med HTTP eller HTTPS. Proceduren förutsätter att du använder HTTP.

---

Du loggas automatiskt ut ur systemet efter fem minuters inaktivitet.

### Innan du börjar

Ta reda på basstationens IP-adress.

Basstationen måste vara ansluten till nätverket och den gröna LED-lampan ska vara tänd.

## Arbetsordning

---

- Steg 1** Ta reda på IP-adress för basstationen med [Hitta basstationens IP-adress, på sidan 43](#).
- Steg 2** Ange adressen till basstationen i en webbläsare.

### Format:

`http://<address>/main.html`

där:

- **adress** är basstationens IPv4-adress.

### Exempel

`http://xxx.xxx.xxx.xxx/main.html` där xxx.xxx.xxx.xxx är IPv4-adressen.

- Steg 3** Logga in på basstationen som administratör.

**OBS!** Vi rekommenderar att du ändrar standardlösenordet för administratör och användare. Mer information finns i [Ändra lösenord för administratör eller användare, på sidan 64](#).

---

# Logga in på användarwebbsidan

Du använder sidan för basstationen som användare för att visa systemstatus och utföra begränsade konfigurationsuppgifter.



---

**OBS!** Kontakta tjänsteleverantören för att få reda på om du ansluter till basstationen med HTTP eller HTTPS. Proceduren förutsätter att du använder HTTP.

---

Du loggas automatiskt ut ur systemet efter fem minuters inaktivitet.

## Innan du börjar

Ta reda på basstationens MAC-adress.

Basstationen måste vara ansluten till nätverket och den gröna LED-lampan ska vara tänd.

## Arbetsordning

---

**Steg 1** Ta reda på IP-adress för basstationen med [Hitta basstationens IP-adress, på sidan 43](#).

**Steg 2** Ange adressen till basstationen i en webbläsare.

### Format:

`http://<address>/main.html`

där:

- **adress** är basstationens IPv4-adress.

### Exempel

`http://xxx.xxx.xxx.xxx/main.html` där xxx.xxx.xxx.xxx är IPv4-adressen.

**Steg 3** Logga in på basstationen som användare.

---

# Automatisk konfiguration

Systemet kan ha inställningar som innebär att när du ansluter basstationen till LAN utförs en automatisk sökning efter en server för att hämta konfigurationen. Konfigurationsservern skickar information om konfigurationen för att ställa in basstationen och telefonlurarna. Telefonluren innehåller telefonnummer, men det går inte att mappa telefonnumret till en viss telefonlur.



---

**OBS!** Om du hämtar konfigurationsfilen automatiskt från CDA (Customer Device Activation) går det endast att ställa in profilregeln (<Profile\_Rule>). CDA kallades tidigare EDOS (Enablement Data Orchestration System).

---

Vanligtvis är systemkonfigurationen, inklusive multicellsystem, konfigurerad och underhållen av tjänsteleverantören. I version 4.8 av den fasta programvaran kan du konfigurera ett multicellsystem automatiskt utan att ha en primär basstation. Multicellsystemet använder en konfigurationsfil för alla basstationer.

När basen har konfigurerats ska du koppla ihop telefonlurarna med basstationen för att få den telefonlinje som ska mappas till telefonluren:

- Tillfälligt: du kan registrera handenheter tillfälligt till basstationen, vilken befinner sig i avlyssningsläge, och uppdatera handenheterna. Se dessa uppgifter:
  - [Konfigurera en telefonlur automatiskt med användarnamn och lösenord, på sidan 46](#)
  - [Konfigurera en telefon automatiskt med en kort aktiveringskod, på sidan 47](#)
- Automatiskt: Använd telefonluren för att para ihop med basstationen. Åtgärden tilldelar ett telefonnummer till telefonluren från den konfigurerade gruppen med nummer. Se denna uppgift:
  - [Konfigurera telefonluren automatiskt, på sidan 47](#)
- Manuell: Matcha telefonluren manuellt med ett telefonnummer och koppla ihop telefonluren med basstationen. Se dessa uppgifter:
  - [Tilldela telefonlurar till användare, på sidan 53](#)
  - [Starta registrering av telefonlurar, på sidan 54](#)
  - [Anslut telefonluren till basstationen, på sidan 55](#)

Om telefonlurarna behöver mer än en linje (privat eller delad) kan du använda automatisk konfiguration för den första linjen och sedan konfigurera övriga linjer manuellt. Se:

- [Lägga till en andra linje till en telefonlur, på sidan 80](#)
- [Dela en linje mellan telefonlurar, på sidan 81](#)

#### Relaterade ämnen

[Konfigurera Cisco IP DECT 6800-serien \(Arbetsflöde\), på sidan 16](#)

## Konfigurera en telefonlur automatiskt med användarnamn och lösenord

När du startar en ny telefonlur registreras den automatiskt med basstationen som befinner sig i promiskuöst läge. Om servern begär auktorisering anger du användarnamn och lösenord. När du behöver registrera flera telefoner rekommenderar vi att du slår på en telefon för att ange inloggningsuppgifterna. De andra telefonerna får ingen begäran om auktorisering när de registrerar sig.

Användarnamnet och lösenordet kan vara en kombination av bokstäver, siffror och symboler. Användarnamnet kan bestå av mellan ett och 24 tecken och lösenordet kan bestå av mellan ett och 128 tecken.

Om du anger fel användarnamn eller lösenord visas ett felmeddelande. Du har tre försök att ange rätt användarnamn och lösenord. Om alla försöken misslyckas avregistreras telefonluren från basstationen. Starta om telefonen och ange rätt användarnamn och lösenord, eller kontakta administratören.

#### Innan du börjar

Administratören eller tjänsteleverantören ger dig användarnamn och lösenord.



### Arbetsordning

---

- Steg 1** Tryck och håll ned **Ström/Avsluta**  tills skärmen slås på.
- Steg 2** Ange **användarnamn** och **lösenord** på skärmen för **inloggning**.
- Steg 3** Tryck på **Skicka**.
- 

## Konfigurera en telefon automatiskt med en kort aktiveringskod

När du startar en ny telefonlur registreras den automatiskt med basstationen som befinner sig i promiskuöst läge. Om servern begär den korta aktiveringskoden anger du den. Efter du angett den korta aktiveringskoden måste du ange användarnamn och lösenord om servern kräver autentisering. När du ska registrera flera telefoner rekommenderar vi att du slår på en telefon för att ange den korta aktiveringskoden. De andra telefonerna får ingen begäran om auktorisering när de registrerar sig.

Den kortaste aktiveringskoden börjar med # och varierar mellan ett 3- och 16-siffrigt nummer. Användarnamnet och lösenordet kan vara en kombination av bokstäver, siffror och symboler. Användarnamnet kan bestå av mellan ett och 24 tecken och lösenordet kan bestå av mellan ett och 128 tecken.

Om du anger fel kort aktiveringskod visar skärmen ett felmeddelande. Du har tre försök att ange rätt kort aktiveringskod. Om alla försöken misslyckas avregistreras telefonluren från basstationen. Starta om telefonen och ange rätt kort aktiveringskod eller kontakta administratören.

### Innan du börjar

Administratören eller tjänsteleverantören ger dig en kort aktiveringskod, användarnamn och lösenord.

### Arbetsordning

---

- Steg 1** Tryck och håll ned **Ström/Avsluta**  tills skärmen slås på.
- Steg 2** Ange den korta aktiveringskoden på skärmen **Ange aktiveringskod**.
- Steg 3** Tryck på **Skicka**.
- Steg 4** (Ej obligatoriskt) Ange **användarnamn** och **lösenord** på skärmen för **inloggning**.
- Steg 5** Tryck på **Skicka**.
- 

## Konfigurera telefonluren automatiskt

Du utför steg 1 till 3 för att starta distributionen och antingen du eller användarna utför steg 4 och 5. Om användarna utför steg 4 och 5 måste du ge dem åtkomstkoden som finns i fältet **AC**.

### Innan du börjar

[Logga in på administrationswebbsidan, på sidan 44](#)

### Arbetsordning

---

- Steg 1** Klicka på **Anknytningar**.
- Steg 2** Anteckna innehållet i fältet **AC**.  
Sidan innehåller också listan med telefonnummer.
- Steg 3** Klicka på **Logga ut**.
- Steg 4** Slå på telefonlurarna.
- Steg 5** Ange den information som du fick i steg 2 för telefonlurens PIN-kod.  
Telefonlurarna slutför anslutningen till basstationen och hämtar sina konfigurationer. Telefonlurarna tilldelas telefonnummer från gruppen med tillgängliga nummer.
- 

## Manuell konfiguration

Om systemet inte har automatisk konfiguration måste du konfigurera basstationen och telefonlurar manuellt.

### Relaterade ämnen

[Konfigurera Cisco IP DECT 6800-serien \(Arbetsflöde\)](#), på sidan 16

## Konfigurera basstationen

### Innan du börjar

Öppna sidan för basstationen enligt beskrivningen i [Logga in på administrationswebbsidan, på sidan 44](#).

Basstationen måste vara ansluten till nätverket och den gröna LED-lampan ska vara tänd.

### Arbetsordning

---

- Steg 1** Klicka på **Serverar**.
- Steg 2** Klicka på **Lägg till server**.
- Steg 3** Ange fältet **Serveralias**.
- Steg 4** Ange fältet **Registrator** med den adress som tillhandahålls av tjänsteleverantören.
- Steg 5** Ange fältet **Utgående proxy** med den adress som tillhandahålls av tjänsteleverantören.
- Steg 6** Konfigurera de återstående fälten enligt beskrivningen i [Fält på sidan Serverar, på sidan 115](#).
- Steg 7** Klicka på **Spara**.
- 

### Och sedan då?

[Ange land för basstationen, på sidan 49](#)

## Ange land för basstationen

Du måste ange land och tid för basstationen. Basstationen använder sig av tiden för att styra synkroniseringen av multicell- eller dubbelcellsystem. Du behöver inte denna information för 110 enskild cell basstation med en cell. Handenheterna visar systemtiden.



**OBS!** Basstationen är förprogrammerad för det specifika DECT-frekvensintervallet för din plats. Landsinformationen på den här sidan används enbart för att identifiera datum och tidszon i systemet.

Du kan använda en server i nätverket tid, eller så kan du ställa in tiden tid på datorn. Om du konfigurerar ett dubbelcellsystem eller multicellsystem måste du använda en tidsserver i nätverket. Under TLS-autentisering används den här tiden för validering av certifikatstiden. Om basstationen inte får tiden från servern eller datorn ignoreras certifikatets tidsvalidering.

Om du anger eller ändrar land eller tid måste du starta om basstationerna. Det kan ta upp till en minut att starta om en basstation och flera minuter att starta om flera basstationer i ett system.

### Innan du börjar

Öppna sidan för basstationen enligt beskrivningen i [Logga in på administrationswebbsidan, på sidan 44](#).

Basstationen måste vara ansluten till nätverket och den gröna LED-lampan ska vara tänd.

### Arbetsordning

- 
- Steg 1** Klicka på **Land**.
- Steg 2** Välj land i listan **Välj land**.
- Steg 3** Om tillämpligt anger du **Delstat/Region**.
- Steg 4** Välj språk i listan **Ange språk**.
- Steg 5** Välj metod för tidsservern:
- Om du inte använder en tidsserver i nätverket klickar du på **Tid PC** för att använda den aktuella tiden på din PC.
  - Om du använder en tidsserver i nätverket anger du adressen i fältet **Tidsserver**.
- Ett exempel på en nätverksadress för tidsservern är `0.us.pool.ntp.org`.
- Steg 6** Konfigurera de återstående fälten enligt beskrivningen i [Fält på sidan Land, på sidan 137](#).
- Steg 7** Klicka på **Spara och starta om**.
- 

### Och sedan då?

[Konfigurera nätverksinställningarna, på sidan 50](#)

## Konfigurera nätverksinställningarna

Systemet använder DHCP som standard för att hämta IP-adressen. Om DHCP inte är tillgängligt använder basstationen den fördefinierade statiska IP-adressen 169.254.xx.xx efter en fördröjning på 5 minuter. Använd handboken för att hämta basstationens IP-adress så att du kan logga in och ändra inställningarna. Du kan ändra den fördefinierade statiska IP-adressen till en annan statisk IP-adress.

Du kan behöva ändra dessa specifika fält enligt anvisningar från tjänsteleverantören:

- VLAN
- Använda olika SIP-portar
- RTP-port

Mer information om fälten finns i [Fält på webbsidan Nätverk, på sidan 123](#).

### Innan du börjar

Öppna sidan för basstationen enligt beskrivningen i [Logga in på administrationswebbsidan, på sidan 44](#).

### Arbetsordning

---

- Steg 1** Klicka på **Nätverk**.
- Steg 2** Om nätverket inte använder DHCP anger du fältet **DHP/statisk IP** som **Statisk IP**.  
Om du väljer **Statisk IP** måste du konfigurera följande fält:
- **IP-adress**
  - **Nätmask**
  - **Standardgateway**
  - **DNS (primär)**
  - **DNS (sekundär)**
- Steg 3** Om du ställer in ett enskilt bassystem anger du **Använd olika SIP-portar** som **Aktiverad**.
- Steg 4** Ange fältet **RTP-port** enligt anvisningarna från tjänsteleverantören.
- Steg 5** Konfigurera återstående fält för nätverket enligt beskrivningen i [Fält på webbsidan Nätverk, på sidan 123](#).
- Steg 6** Klicka på **Spara**.
- 

### Och sedan då?

[Lägga till telefonlurar i basstationen, på sidan 52](#)

## Konfigurera SIP-transport

För SIP-meddelanden kan du konfigurera varje anknypning att använda:

- Ett specifikt protokoll

- Protokollet som basstationen väljer automatiskt

När du konfigurerar automatiskt val fastställer basstationen transportprotokollet som baseras på NAPTR-posterna (Name Authority Pointer) på DNS-servern. Basstationen använder protokollet med högst prioritet i posterna.

Det går att konfigurera SIP-transport på webbsidan **Servrar** eller i konfigurationsfilen (.xml).

### Innan du börjar

Öppna webbsidan för basstationen enligt beskrivningen i *Logga in på administrationssidan*.

### Arbetsordning

---

**Steg 1** Klicka på **Servrar**.

**Steg 2** Klicka på **Lägg till server**.

**Steg 3** Välj ett av protokollen på listan i fältet **SIP-transport**.

Det går även att konfigurera den här parametern i konfigurationsfilen (cfg.xml) genom att ange en sträng i det här formatet:

```
<SIP_Transport_1_>n</SIP_Transport_1_>
```

där n är protokollet.

Alternativ: UDP (standard), TCP, TLS och Auto. Alternativet **AUTO** gör det möjligt för basstationen att välja lämpligt protokoll automatiskt, baserat på NAPTR-posterna på DNS-servern.

**Steg 4** Klicka på **Spara**.

När du har sparat ändringen måste du starta om basstationen.

---

## Konfigurera SIP-meddelandet om autentisering

När basstationen får SIP-meddelandet kan du konfigurera den att begära inloggningsuppgifter för SIP-meddelandet.

Basstationen använder sig av TCP, UDP eller TLS för att ta emot SIP-meddelandet från systemet. När SIP-transporten är TCP eller UDP, begär basstationen auktorisering. Inloggningsuppgifterna från systemet ska matcha uppgifterna för handenhets anknötning. Om inloggningsuppgifterna inte matchar skickar basstationen ett behörighetsfel till systemet.

Du kan aktivera auktoriseringen och ange domännamnet för systemet på webbsidan **Servrar** eller i konfigurationsfilen (.xml). Information om fälten finns i [Fält på sidan Servrar, på sidan 115](#).

Konfigurera meddelandefälten på det här sättet i konfigurationsfilen (.xml).

```
<Auth_Resync_reboot_1_>enable</Auth_Resync_reboot_1_>  
<Reversed_Auth_Realm_1_>n</Reversed_Auth_Realm_1_>
```

Där n anger domännamnet för systemet.

### Innan du börjar

Öppna sidan för basstationen enligt beskrivningen i [Logga in på administrationswebbsidan, på sidan 44](#).

### Arbetsordning

---

- Steg 1** Klicka på **Serverrar**.
  - Steg 2** Sätt **Auth Resync reboot** till **Aktiverat**.
  - Steg 3** I fältet **Reversed Auth Realm**) anger du domännamnet.
  - Steg 4** Klicka på **Spara**.
- 

### Och sedan då?

SIP-meddelandet kan innehålla händelser för att återställa handenhetsens IPEI-nummer eller starta om basstationen.

Mer information finns i [Ta bort handenheter via fjärrstyrning, på sidan 181](#) eller [Fjärrstarta om basstationen, på sidan 180](#).

## Lägga till telefonlurar i basstationen

Du måste konfigurera telefonlurarna i basstationen så att de kan ansluta och kommunicera.

Du kan lägga till och registrera telefonlurar en i taget, alternativt ställa in flera telefonlurar.

- Ställa in en telefonlur: I slutet av den här proceduren har basstationen information om inställd telefonlur, men den är inte registrerad i basstationen för att kunna ringa samtal.
- Ställa in flera telefonlurar: I slutet av den här proceduren har basstationen konfigurerats, men du måste göra användarspecifika inställningar för att tilldela telefonluren till rätt person.

Mer information finns i [Arbetsblad för telefonlurens konfigurationsparametrar, på sidan 227](#).

### Innan du börjar

Öppna sidan för basstationen enligt beskrivningen i [Logga in på administrationswebbsidan, på sidan 44](#).

Basstationen måste vara ansluten till nätverket och den gröna LED-lampan ska vara tänd.

### Arbetsordning

---

- Steg 1** Klicka på **Anknytningar**.
- Steg 2** (Valfritt) Ändra åtkomstkoden (AC).  
Vi rekommenderar att du ändrar AC om du vill förhindra att användare avregistrerar telefonluren.
- Steg 3** Klicka på **Lägg till anknytning**.
- Steg 4** Ange **Linjenamn**. Vanligtvis är det här namnet på användaren.
- Steg 5** Om du har en ny telefonlur anger du **Terminal** som **Ny terminal**.

- Steg 6** Ange fältet **Anknytning** med det telefonnummer som användaren har tilldelats.
- Steg 7** Ange fältet **Användarnamn** med det användar-ID som har tilldelats användaren.
- Steg 8** Ange fältet **Lösenord** med användarens lösenord.
- Steg 9** Ange fältet **Visningsnamn** med det namn som ska visas på handenhetens skärm.
- Steg 10** Ange fältet **Server** med det **Serveralias** som du har konfigurerat när du lade till basstationen.
- Steg 11** Konfigurera återstående fält för nätverket enligt beskrivningen i [Lägg till eller redigera fält för sidan Anknytningar, på sidan 109](#).
- Steg 12** Klicka på **Spara**.
- Steg 13** (Valfritt) Upprepa steg 2-10 om du vill lägga till fler telefonlurar.

---

#### Och sedan då?

- Om du konfigurerar systemet med en telefonlur i taget utför du [Starta registrering av telefonlurar, på sidan 54](#).
- Om du ställer in flera telefonlurar utför du [Tilldela telefonlurar till användare, på sidan 53](#).

## Tilldela telefonlurar till användare

När du ställer in flera telefonlurar måste du tilldela varje telefonlur till en viss användare. Varje användare har ett unikt telefonnummer och en egen röstbrevlåda, och kan även ha olika funktioner. Du kan tilldela en enskild åtkomstkod till varje handenhet i fälten på sidan **Terminal** eller i konfigurationsfilen (.xml). Du kan ställa in åtkomstkoden så här i konfigurationsfilen:

```
<Subscr_Dect_Ac_Code_x_>nnnn</Subscr_Dect_Ac_Code_x_>
```

Där x är handenheten och nnnn är åtkomstkoden.

Om åtkomstkoden innehåller fler än 4 siffror räknas endast de första 4 siffrorna.

Om du vill tilldela användaren telefonluren tilldelar du IPEI (International Portable Equipment Identity)-numret för telefonluren till korrekt konfigurerad anknytning. Handenhetens IPEI-nummer finns angivet på följande platser:

- På etiketten på förpackningen som telefonluren levererades i
- Under telefonlurens batteri

Mer information finns i [Arbetsblad för telefonlurens konfigurationsparametrar, på sidan 227](#).

#### Innan du börjar

Öppna sidan för basstationen enligt beskrivningen i [Logga in på administrationswebbsidan, på sidan 44](#).

Basstationen måste vara ansluten till nätverket och den gröna LED-lampan ska vara tänd.

Handenheterna måste ställas in enligt anvisningarna i [Lägga till telefonlurar i basstationen, på sidan 52](#).

#### Arbetsordning

---

- Steg 1** Klicka på **Anknytningar**.

- Steg 2** Klicka på länken i kolumnen **Anknytningsinfo** för telefonluren för en viss användare. IPEI-länken visar noll-IPEI-numret FFFFFFFF.
- Steg 3** På sidan **Terminal** anger du IPEI-numret för användarens nya telefonlur i fältet **IPEI**.
- Steg 4** Ange fältet **AC**.
- Steg 5** (Valfritt) Konfigurera de återstående fälten enligt beskrivningen i [Fält på terminalsida, på sidan 112](#).
- Steg 6** Klicka på **Spara**.
- Steg 7** (Valfritt) Upprepa steg 3 till 7 om du vill ställa in fler telefonlurar.

---

### Och sedan då?

[Starta registrering av telefonlurar, på sidan 54](#).

## Starta registrering av telefonlurar

När en eller flera telefonlurar har konfigurerats i basstationen kan den starta registreringen. Basstationen väntar på att ta emot registreringsmeddelanden från telefonlurar för att slutföra kommunikationsslingan.

Du kan registrera alla telefonlurar samtidigt eller registrera dem en i taget.

### Innan du börjar

Öppna sidan för basstationen enligt beskrivningen i [Logga in på administrationswebbsidan, på sidan 44](#).

Basstationen måste vara ansluten till nätverket och den gröna LED-lampan ska vara tänd.

- En konfigurerad telefonlur: Handenheten måste konfigureras enligt anvisningarna i [Lägga till telefonlurar i basstationen, på sidan 52](#)
- Flera konfigurerade telefonlurar: Handenheter måste tilldelas till användare enligt anvisningarna i [Tilldela telefonlurar till användare, på sidan 53](#)

### Arbetsordning

---

- Steg 1** Markera kryssrutorna bredvid de nya telefonlurar som ska registreras på sidan **Anknytningar**.
- Steg 2** Klicka på **Registrera terminal**.
- Steg 3** Markera kryssrutorna för telefonlurarna i kolumnen **Anknytning**.
- Steg 4** Klicka på **Starta SIP-registreringar**.

---

### Och sedan då?

- Utför [Anslut telefonluren till basstationen, på sidan 55](#) för varje telefonlur.



## Anslut telefonluren till basstationen

När du har konfigurerat telefonluren för att ansluta den till basstationen registreras den. Du kan ringa samtal när registreringen är klar.

Om dina användare utför den här proceduren måste du tillhandahålla stegen och åtkomstkoden.

### Innan du börjar

- Handenhetsens batteri måste vara installerat. Se [Installera batteriet i telefonen, på sidan 38](#).
- Handenhetsens batteri måste vara laddat. Se [Ladda telefonens batteri, på sidan 41](#).
- Handenhetsen måste ha konfigurerats i basstationen enligt beskrivningen i [Lägga till telefonlurar i basstationen, på sidan 52](#) och du behöver ta reda på basstationens åtkomstkod (AC).

### Arbetsordning

---

- Steg 1** Slå på telefonluren. Se [Slå på telefonen, på sidan 55](#).
- Steg 2** Tryck på **Meny** .
- Steg 3** Välj **Anslutning > Registrera**.
- Steg 4** Tryck på **Välj**.
- Steg 5** (Valfritt) Ange åtkomstkoden i fältet **AC**.
- Steg 6** Tryck på **OK**.
- 

## Slå på telefonen

### Arbetsordning

---

Tryck och håll ned **Ström/Avsluta**  tills skärmen slås på.

---

## Lägga till en repeater

Om du har en 110 enskild cell basstation kan du öka täckningen på platsen med 110 – repeaters. Du kan ha högst sex repeaters.

Om du har en 210 – multicell basstation kan du öka täckningen på platsen med 110 – repeaters. Du kan ha högst tre repeaters per basstation.



**OBS!** Anslut inte repeaters till ström förrän i steg 6.

När du slår på en ny repeater försöker den registrera i basstationen och denna registrering måste ske inom fem minuter.

Repeatern startar om vid slutet av konfigurationen. Det här är normalt eftersom den konfigurerat krypterad kommunikation. Efter omstarten är den klar att använda.

Det går att lägga till en repeater på webbsidan **Repeaters** eller i konfigurationsfilen (.xml).

### Innan du börjar

Öppna sidan för basstationen enligt beskrivningen i [Logga in på administrationswebbsidan, på sidan 44](#).

### Arbetsordning

**Steg 1** Klicka på **Repeaters**.

**Steg 2** Klicka på **Lägg till repeater**.

**Steg 3** Ställ in fältet **DECT-synkläge**.

- **Manuell:** Du måste tilldela parametrar manuellt.
- **Lokalt automatiskt:** Repeatern identifierar basstationen och konfigureras automatiskt.
- **Sammanlänkat automatiskt:** Alla basstationer och repeaters skickar en RSSI-rapport till den primära basstationen. Den primära basstationen använder rapporten till att skapa ett nytt DECT-synkroniseringsstråd där alla valda basstationer och repeaters använder den här inställningen.

Ange en sträng i det här formatet i konfigurationsfilen (.xml):

```
<Repeater_Auto_Config_Mode_1_>n</Repeater_Auto_Config_Mode_1_>
```

Där n är värdet 0 (manuellt), 1 (lokalt automatiskt) eller 2 (sammanlänkat automatiskt)

**Steg 4** För manuell konfiguration väljer du en repeater-RPN i listrutan.

Varje repeater måste ha en unik RPN.

- Encellsystem: Basen är alltid RPN000. Första repeateren är RPN01, den andra RPN02 och så vidare.
- Multicellsystem: Basnumren ökar med 4 (RPN00, RPN04 och så vidare). Första repeateren för första basstationen är RPN01, den andra RPN02. Första repeateren för andra basstationen är RPN05, den andra RPN06.

**Steg 5** Klicka på **Spara**.

**Steg 6** Slå på repeateren.

LED-lampan blinkar grön (två snabba blinkningar) för att indikera registreringsläge. När registreringen är slutförd startar repeater och basstation om för att konfigurera krypterad kommunikation.

Om du har slagit på repeatern innan du slutfört steg 5 och repeaterns LED-lampa är röd, registreras inte repeatern. Du måste följa informationen i [Det går inte att konfigurera repeatern – LED-lampan är röd, på sidan 196](#) för att repeatern ska gå till registreringsläge.

## EDOS-profil och XML-parametrar

Basstationen tillåter dig nu att hämta fullständig XML konfigurationsfil från Cisco EDOS-servern. Den hanterar EDOS på följande sätt:

- När basen startar upp och ingen konfigurationsserver är inställd, hämtas konfigurationsfilen från EDOS-servern.
- När basen startar upp och det inte finns några DHCP-alternativ i nätverket, kommer basen att kontakta CDA (EDOS) och leta efter dess konfigurationsfil. Sedan hämtar basen den från EDOS-servern:

```
https://activate.cisco.com/software/edos/callhome/rc?id=$MAU:$SN:$PN&sw=$SWVER
```

Efter lyckad hämtning tolkas konfigurationsfilen som vilken annan konfigurationsfil som helst.

- Om det inte finns någon <profile\_rule>-uppsättning i den hämtade konfigurationsfilen sparas ingen server som tillhandahåller konfigurationsfilen till basstationen. I det här fallet, när basen startas om, hämtas EDOS-konfigurationsfilen igen.
- Om det finns en <profile\_rule>-uppsättning i den hämtade konfigurationsfilen sparas den i basminnet och basen startas om. Detta är basens aktuella beteende.

När hämtningen misslyckas försöker basen ladda ned med återförsöksintervall (i minuter) på 30, 60, 120, 240, 480, 960, 1440 (24h) 1440, 1440. Om återförsöket når 1440 minuter fortsätter det att försöka ladda ner var 1440:e minut tills basen startas om. Efter omstart av basen (normal omstart eller fabriksinställning) försöker basen hämta från EDOS igen när ingen konfigurationsserver är inställd eller ingen server tas emot från ett DHCP-alternativ.



### OBS!

- Om ett DHCP-alternativ som 66, 160, 150 finns i nätverket, stoppar basen in process och når aldrig ut till CDA (EDOS).
- Om hämtningen från servern som tillhandahålls från DHCP misslyckas hämtas inte EDOS-konfigurationen.
- Om det inte finns något filnamn i DHCP sparas ingen adress i konfigurationsserverns **adress** (profilregel) på basen (server eller filnamn). Varje gång basen startar söker den därför först efter DBS-210-3PC.xml (DBS-110-3PC.xml för dubbelceller) följt av \$MA.cfg endast om det finns en server som nämns i DHCP.

## Ändra informationen i telefonluren

Du kan konfigurera gemensam handenhetsinformation som åtkomstkod, delade linjer, larminformation och telefonbok.

### Innan du börjar

Öppna sidan för basstationen enligt beskrivningen i [Logga in på administrationswebbsidan, på sidan 44](#).

Basstationen måste vara ansluten till nätverket och den gröna LED-lampan ska vara tänd.

### Arbetsordning

- 
- Steg 1** Klicka på **Anknytningar**.
  - Steg 2** Klicka på länken för telefonluren i kolumnen IPEI.
  - Steg 3** Konfigurera fälten terminal enligt beskrivningen i [Fält på terminalsida, på sidan 112](#).
  - Steg 4** Klicka på **Spara**.
- 

## Ändra anknytning

Du kan konfigurera varje anknytning i telefonluren. Anknytningsinformation inbegriper användarnamn och lösenord, telefonnummer, röstbrevlåda och vissa funktioner.

### Innan du börjar

Öppna sidan för basstationen enligt beskrivningen i [Logga in på administrationswebbsidan, på sidan 44](#).

Basstationen måste vara ansluten till nätverket och den gröna LED-lampan ska vara tänd.

### Arbetsordning

- 
- Steg 1** Klicka på **Anknytningar**.
  - Steg 2** Klicka på länken för telefonen i kolumnen **Anknytning**.
  - Steg 3** Konfigurera serverfälten enligt beskrivningen i [Fält på sidan Anknytningar, på sidan 106](#).
  - Steg 4** Klicka på **Spara**.
- 

## Konfigurera språk-och textinställningar för en handenhet

Det går att ändra språk- och textinställningar i språkfilen (.xml) för att uppdatera handenhetens inställningar. Definiera dessa element i språkfilen (.xml) om du vill ändra inställningarna:

- **Anpassade texter:** Definiera attributen `Låst` för att ändra språkpaketets `Version` på handenheten. Om du ställer in `Låst` på `Aktiverad` går det inte att ändra handenhetens språk.
- **Språk:** Definiera attributen `BaseLanguage` (Grundspråk) för det aktuella språket, `Namn` för skärmen och `CustomInput Language` (Anpassat indataspråk) för att ändra till ett annat aktivt språk på handenheten.
- **Text:** Definiera attributet `ID` för namnet på handenhetens textidentifierare, `Text` för den ursprungliga texten i den fasta programvaran och `CustomText` (Anpassad text) med den nya texten att visa på handenheten. Det går endast att lägga till ett attribut för `CustomText` (Anpassad text) i varje text element.

Basstationen konverterar den här filen till ett godkänt format och skickar filen till handenheten. Den här filen uppdaterar handenhetens inställningar. Du måste placera handenheten i laddningsstationen under uppdateringen. När uppdateringen börjar kan du visa status eller fel på webbsidan **Anknytningar** eller **Syslog**. Starta om handenheten efter uppdateringen. Handenheten visar språkpaketets version på skärmen **Status** efter omstart.

Det går att återställa dessa inställningar på basstationen eller handenheterna om uppdateringen inte slutförs, återställa till olika inställningar eller återgå till standardinställningarna. Det går att ta bort filnamnet på basstationen för att återställa standardinställningarna eller ange ett nytt filnamn för att ersätta med nya inställningar.

Mer information om att återställa handenheten till standardinställningarna finns i avsnittet **Återställa språk och text till handenhetens standardvärde** i *Användarhandbok för Cisco IP DECT 6800-serien*.

Det går att ställa in språkfilen (.xml) på webbsidan **Uppdatering av firmware** eller i konfigurationsfilen (.xml).

### Innan du börjar

Öppna webbsidan för basstationen enligt beskrivningen i *Logga in på administrationssidan*.

### Arbetsordning

---

**Steg 1** Klicka på **Uppdatering av firmware**.

**Steg 2** Ange filnamnet i fältet **Språkpaket** för varje handenhet.

Ange en sträng i det här formatet i konfigurationsfilen (.xml):

```
<Language_Rule>https://www.server.com/path/[handsettype]_[name].xml</Language_Rule>
```

Där [handsettype]\_[name] är handenhetens typ (till exempel 6825) med språkfilens namn.

**Steg 3** Klicka på **Starta/spara uppdatering**.

Godkänn meddelandena som visas under uppdateringen.

---

### Och sedan då?

Bekräfta språket och att texten visas på handenheten.

## Säkerhet

Tillverkarens installationsintyg, MIC (Manufacturing Installed Certificates), finns redan installerat i systemets maskinvara. Men du kanske vill ha ökad säkerhet för ditt system.

För att öka säkerheten måste du ha anpassade certifikat som har genererats av en certifikatauktoritet (CA).

Du kan även öka mediasäkerheten. Mer information finns i [Konfigurera mediasäkerhet, på sidan 61](#).

## Ställa in ett enhetscertifikat och ett nyckelpar

Basstationen använder enhetscertifikatet och nyckelparet när basstationen fungerar som en server eller när servern kräver SSL-autentisering för klienten.

Certifikaten kan ha installerats i systemet på fabriken eller genom tjänsteleverantören. Du kan också köpa dina egna certifikat. Om du köper och installerar egna certifikat måste de ha DER-kodat binärt X.509 (.cer)-format.

### Innan du börjar

Öppna sidan för basstationen enligt beskrivningen i [Logga in på administrationswebbsidan, på sidan 44](#).

Skaffa ett anpassat certifikat.

### Arbetsordning

---

- Steg 1** Klicka på **Säkerhet**.
  - Steg 2** I avsnittet **Enhetsidentifiera** klickar du på **Välj filer**.  
Mer information om krav för fälten finns i [Fält på sidan Säkerhet, på sidan 139](#).
  - Steg 3** Välj certifikatet och klicka på **OK**.
  - Steg 4** Klicka på **Ladda**.
  - Steg 5** Klicka på **Spara**.
- 

## Ställa in ett certifikat för betrodd server

Basstationen kan behöva ett certifikat för betrodd server för att validera en certifikatkedja.

Certifikaten kan ha installerats i systemet på fabriken eller genom tjänsteleverantören. Du kan också köpa dina egna certifikat. Om du köper och installerar egna certifikat måste de ha DER-kodat binärt X.509 (.cer)-format.

### Innan du börjar

Öppna sidan för basstationen enligt beskrivningen i [Logga in på administrationswebbsidan, på sidan 44](#).

Skaffa ett anpassat certifikat.

### Arbetsordning

---

- Steg 1** Klicka på **Säkerhet**.
- Steg 2** I avsnittet **Certifikat för betrodd server** klickar du på **Välj fil**.  
Mer information om krav för fälten finns i [Fält på sidan Säkerhet, på sidan 139](#).
- Steg 3** Välj certifikatet och klicka på **OK**.
- Steg 4** Klicka på **Ladda**.

**Steg 5** Klicka på **Spara**.

---

## Ställa in ett betrott rotcertifikat

Basstationen använder betrodda rotcertifikat från servern för att verifiera SSL-handskakningen.

Certifikaten kan ha installerats i systemet på fabriken eller genom tjänsteleverantören. Du kan också köpa dina egna certifikat. Om du köper och installerar egna certifikat måste de ha DER-kodat binärt X.509 (.cer)-format.

### Innan du börjar

Öppna sidan för basstationen enligt beskrivningen i [Logga in på administrationswebbsidan, på sidan 44](#).

Skaffa ett anpassat certifikat.

### Arbetsordning

---

**Steg 1** Klicka på **Säkerhet**.

**Steg 2** I avsnittet **Betrodda rotcertifikat** klickar du på **Välj fil**.

Mer information om krav för fälten finns i [Fält på sidan Säkerhet, på sidan 139](#).

**Steg 3** Välj certifikatet och klicka på **OK**.

**Steg 4** Klicka på **Ladda**.

**Steg 5** (Valfritt) Ange fältet **Använd endast valfria certifikat**.

**Steg 6** Klicka på **Spara**.

---

## Konfigurera mediasäkerhet

Basstationen använder mediasäkerhet för att skydda mediafiler. Det går att aktivera mediasäkerhetsfunktionen och bara använda den om SIP-överföringsprotokollet är TLS eller om NAPTR kan välja TLS som SIP-transport. Du kan ändra mediaprotokollet till RTP eller SRTP. Information om fälten finns i [Fält på sidan Servrar, på sidan 115](#).

Konfigurera mediasäkerhet på webbsidan **servrar** eller i konfigurationsfilen.

Du konfigurerar funktionen så här i konfigurationsfilen (.xml):

```
<MediaSec_Request_n>enabled</MediaSec_Request_n>  
<MediasSec_Over_TLS_Only_n>disabled</MediasSec_Over_TLS_Only_n>
```

Där n anger servernumret.

### Innan du börjar

Öppna sidan för basstationen enligt beskrivningen i [Logga in på administrationswebbsidan, på sidan 44](#).

### Arbetsordning

---

- Steg 1** Klicka på **Serverrar**.
  - Steg 2** I fältet **Mediasäkerhet** väljer du **Aktiverat**.
  - Steg 3** I fältet **Mediasäkerhet enbart för TLS** väljer du **Aktiverat**.
  - Steg 4** I fältet **Säker RTP** väljer du **Auto**.
  - Steg 5** Klicka på **Spara**.
- 

## Konfigurera brandvägg på enheten

Du kan aktivera tillståndskänslig brandvägg för att styra inkommande nätverkstrafik för Cisco IP DECT 110 enskild cell basstation och Cisco IP DECT 210 multicell basstation eftersom utgående trafik betraktas som betrodd. När brandväggen är aktiverad blockeras inkommande trafik och ignoreras tyst som standard på alla lyssningsportar (exklusive webbserver, SRTP och portar som används för kommunikation mellan baser). När du konfigurerar basstationen att tillåta trafiken för en viss port eller ett visst portintervall, blockerar basstationen inte trafiken från det angivna portintervallet. Inkommande trafik blockeras dock alltid på de portar som inte öppnas.

Den här funktionen inaktiverar inkommande trafik på befintliga portar eller tjänster. Brandväggen häver blockeringen av normalt blockerade portar. Utgående TCP-anslutning eller UDP-flöde avblockerar porten för returer och för att fortsätta trafiken. Porten hålls avblockerad även om flödet är aktivt. Porten återgår till blockerat tillstånd efter ett intervall utan aktivitet.

### Innan du börjar

Öppna sidan för basstationen enligt beskrivningen i [Logga in på administrationswebbsidan, på sidan 44](#).

### Arbetsordning

---

- Steg 1** Klicka på **Säkerhet**.
  - Steg 2** I avsnittet **Brandvägg** ställer du in fälten **Brandvägg**, **Ingen ICMP Ping**, **Ingen ICMP onåbar**, **Ingen icke-standard TFTP**, **Betrodd TCP-portintervall**, **Betrodd UDP-portintervall**. Information om fältkrav finns i tabellen **Avsnittsfält om brandvägg** i [Fält på sidan Säkerhet, på sidan 139](#).
  - Steg 3** Klicka på **Spara**.
- 

## Standardportinställningar för brandvägg

Brandväggen är aktiverad som standard med inställningarna i följande tabell. Tjänster som lyssnar på portar som blockeras som standard kanske inte fungerar som förväntat innan brandväggen konfigurerats med betrodda portar.



Tabell 7. Standardportinställningar för brandvägg

Användning	Port	Protokoll	Beskrivning	Blockerade
DHCP/DHCPv6	68 / 546	UDP	För att kunna få IP-adress.	Nej
RTP/SRTP	Konfigurerbar startport och startintervall: (standard: 16384:16424)	UDP		Nej
Synkronisera	Baserat på kedje-id portintervall: 49200:50000	UDP	Datasynkronisering mellan baser (multicast eller peer-to-peer)	Nej
SIP	Konfigurerbar startport: (standard: 5060)	UDP	Endast relevant när SIP konfigurerats för UDP.  Om varje SIP-anslutning använder olika portar startar det betrodda portintervallet från konfigurerad basport och nästa 1000 för DBS-210/30 för DBS-110.	Nej
Trel	10010:10011	UDP	Kommunikation mellan baserna	Nej
Statistik för latens	12285	UDP	Statistik över latens mellan baserna	Nej
Webbserver	80 / 443	TCP	Webbgränssnitt	Nej
ICMP	-	ICMP	Diagnostiknätverk	Nej
ARP	-	ARP	Protokoll för adressmatchning	Nej
PTP (IEEE1588)	Konfigurerbar händelseport: (standard: 319)  Allmän port: Händelseport+1 (standard: 320)	UDP	Synkronisering av radio-LAN kan fungera även om brandväggen inte litar på de portar som används. Detta beror på konceptet att lita på portar för utgående trafik och hålla den öppen för svar. Det rekommenderas dock fortfarande att konfigurera brandväggen för att uttryckligen lita på portarna, om IEEE1588 LAN Sync används istället för DECT Sync.	Ja
PTT	Kontrollport: 42000 RTP port: 52000	UDP	Push-to-talk kräver att minst två telefonlurar har aktiverat funktionen. Basstationen startar tjänsten automatiskt, men brandväggen blockerar inkommande data tills båda portarna är explicit betrodda	Ja

## Ändra lösenord för administratör eller användare

Vi rekommenderar att du ändrar administratörs- och användarlösenord när du ställer in systemet.

Du kan ändra administratörs- eller användarlösenordet på webbsidan **Säkerhet** eller i konfigurationsfilen (.xml).

Ändra lösenordet på det här sättet i konfigurationsfilen (.xml).

- Administratörslösenord:

```
<Admin_Password>xxxxxxx</Admin_Password>
```

Där xxxxxxx är det nya administratörslösenordet.

- Användarlösenord:

```
<User_Password>xxxxxxx</User_Password>
```

Där xxxxxxx är det nya användarlösenordet.

### Innan du börjar

Öppna sidan för basstationen enligt anvisningarna i [Logga in på administrationswebbsidan, på sidan 44](#)

### Arbetsordning

---

**Steg 1** Klicka på **Säkerhet**.

**Steg 2** Ange lösenordsfälten i avsnittet **Lösenord**.

Mer information om krav för fälten finns i [Fält på sidan Säkerhet, på sidan 139](#).

**Steg 3** Klicka på **Spara**.

---

## Ställ in en lösenordsregel

Du kan definiera en minimilängd för lösenord och begränsa användningen av ASCII-tecken i lösenordet på webbsidan **Säkerhet** eller i konfigurationsfilen (.xml).

Standardlösenordets längd är 4 och högst 127.

Du konfigurerar funktionen så här i konfigurationsfilen (.xml):

```
<Web_Min_Pass_Len>4</Web_Min_Pass_Len>
<Web_Pass_Constraint_To_Ascii>0</Web_Pass_Constraint_To_Ascii>
```

### Innan du börjar

Öppna sidan för basstationen enligt beskrivningen i [Logga in på administrationswebbsidan, på sidan 44](#).

### Arbetsordning

---

**Steg 1** Klicka på **Säkerhet**.

- Steg 2** Ange följande fält i avsnittet **begränsningar för webblösenord**:
- **Minimilängd (min 1)**: Ange värdet för minimilängd för lösenord.
  - **Endast ASCII-tecken**: Välj **Ja** om du vill begränsa användningen av tecken i lösenordet.
- Steg 3** Klicka på **Spara**.
- 

## Ställa in webbservern för HTTP- och HTTPS

Om du vill göra basstationen säkrare kan du konfigurera den för endast HTTPS-kommunikation. Standardinställningen är att tillåta kommunikation med HTTP eller HTTPS.

### Innan du börjar

Öppna sidan för basstationen enligt anvisningarna i [Logga in på administrationswebbsidan, på sidan 44](#)

### Arbetsordning

---

- Steg 1** Klicka på **Säkerhet**.
- Steg 2** Aktivera eller inaktivera krav för HTTPS i avsnittet **Säker webbserver**.  
Mer information om krav för fälten finns i [Fält på sidan Säkerhet, på sidan 139](#).
- Steg 3** Klicka på **Spara och starta om**.
- 

## Översikt över Ciscos produktsäkerhet

Den här produkten innehåller kryptografiska funktioner och lyder under USA:s och det lokala landets lagar rörande import, export, överföring och användning. Leverans av kryptografiska produkter från Cisco innebär inte ett godkännande för tredje part att importera, exportera, distribuera eller använda kryptering. Importörer, exportörer, distributörer och användare ansvarar för att USA:s och det lokala landets lagar följs. Genom att använda den här produkten förbinder du dig att följa tillämpliga lagar och regleringar. Om du inte kan följa USA:s och lokala lagar skall du omedelbart returnera produkten.

Mer information om exportregler för USA finns på <https://www.bis.doc.gov/index.php/regulations/export-administration-regulations-ear>.

## Inställningar för lokal kontakt

Du kan hantera kontaktlistor för användarna. Du kan till exempel ställa in en kontaktlista för alla medlemmarna i ett team eller en avdelning. Följande alternativ finns:

- Skapa en kontaktlista i telefonluren, exportera den och importera den till en annan telefonlur.
- Skapa en kontaktlista med ett redigeringsprogram och importera den till en annan telefonlur.



**OBS!** När du importerar en kontaktlista ersätts den befintliga kontaktlistan. Om användaren har skapat anpassade kontakter går dessa förlorade.

## Importera en kontaktlista

Du kan importera en standardkontaktlista till telefonluren. Du kan till exempel ställa in en kontaktlista för alla medlemmarna i ett team eller en avdelning.



**OBS!** När du importerar en kontaktlista ersätts den befintliga kontaktlistan. Om användaren har skapat anpassade kontakter går dessa förlorade.

### Innan du börjar

Du kan exportera en lista över kontakter från en telefonlur eller så kan du skapa en kontaktlista med hjälp av ett redigeringsprogram, som Anteckningar. Andra program kan infoga ytterligare information som inte tolkas på rätt sätt. Värdet filtillägget `.csv` eller `.txt`.

Listan skapas i CSV-format, med kommaavgränsade värden. Här är ett exempel.

```
John Smith,+2345678901,+2345678901,,+2345678911
Ann Jones,+2345678902,+2345678902,,+2345678912
Fred Brown,+2345678903,+2345678903,,
```

Formatet för varje rad i filen är

`<name>,<work number>,<mobile number>,<home number>,<other number>`

Där:

- **<name>** är användarens namn. Namnet har följande begränsningar:
  - kan vara högst 23 tecken långt namn som är längre än 23 tecken trunkeas
  - får inte innehålla kommatecken (,)
  - får innehålla de bokstäver som visas i [Tecken som stöds, på sidan 20](#).
- **<work number>,<mobile number>,<home number>,<other number>** är telefonnumren. Varje nummer har följande begränsningar:
  - kan lämnas tomt Det får inte finnas mellanslag mellan två kommatecken(,). Om kontakten till exempel inte har ett mobilnummer blir linjen `<name>,<work number>,,<home number>,<other number>`
  - kan innehålla upp till 21 tecken (inklusive +) nummer som är längre än 21 siffror ignoreras utan varning
  - kan innehålla endast följande tecken: +0123456789
  - får inte vara en SIP-URI.

### Arbetsordning

---

- Steg 1** Klicka på **Anknytningar**.
  - Steg 2** Klicka på länken för telefonen i kolumnen **Anknytning**.
  - Steg 3** Klicka på **Välj fil** i området **Importera lokal telefonbok**.
  - Steg 4** Bläddra till filen, markera den och klicka på **OK**.
  - Steg 5** Klicka på **Ladda**.
  - Steg 6** Klicka på **OK**.
- 

## Exportera en kontaktlista

Du kan exportera listan med lokala kontakter från en telefonlur.

Det kan vara praktiskt att skapa en kontaktlista i telefonluren, exportera den och sedan importera den till andra telefonlurar.

### Arbetsordning

---

- Steg 1** Klicka på **Anknytningar**.
  - Steg 2** Klicka på länken för telefonen i kolumnen **Anknytning**.
  - Steg 3** Klicka på **Exportera** i området **Exportera lokal telefonbok**.
  - Steg 4** Välj plats där du vill spara filen och klicka på **OK**.
- 

## Inställning av central katalog

En central katalog är en katalog i telefonluren där användarna enkelt kan söka och ringa upp personer. Vilken typ av katalog som du använder beror på ett flertal faktorer.

- Om du ansvarar för ett litet nätverk kan du göra något av följande:
  - Skapa en lokal katalog som en textfil och ladda upp den till basstationen.
  - Skapa en textfil i en lokal katalog och spara den i mappen `Katalog` på servern. Basstationen letar upp filen i katalogen när den använder http-protokollet.
- 
- Om din organisation redan har en telefonkatalog med LDAP (Lightweight Directory Access Protocol), (t.ex. för skrivbordstelefoner), kan du konfigurera samma katalog på basstationen.

## Ställa in en textbaserad central katalog

### Innan du börjar

Skapa en textfil för katalogen. Filen har följande format:

`<name>, <number>`

Där:

- `<name>` är användarens namn. Namnet har följande begränsningar:
  - kan vara högst 23 tecken långt namn som är längre än 23 tecken truneras
  - får inte innehålla kommatecken (,)
  - innehåller endast följande tecken:
    - A–Z
    - a–z
    - 0–9
    - -
    - '
- `<number>` är telefonnumret. Numret har följande begränsningar:
  - kan innehålla upp till 21 tecken (inklusive +) nummer som är längre än 21 siffror ignoreras utan varning
  - kan innehålla endast följande tecken: +0123456789
  - får inte vara en SIP-URI.



---

**OBS!** Gör inget mellanslag mellan kommatecken och telefonnumret (då ignoreras posten).

---

Här är en txt-fil som exempel.

```
John Smith,+2345678901
Ann Jones,+2345678902
Fred Brown,+2345678903
```

Filstorleken måste vara mindre än 100 Kb.

Du skapar den här listan med ett redigeringsprogram, som t.ex. Anteckningar. Andra program kan infoga ytterligare information som inte tolkas på rätt sätt. Värdet filtillägget `.csv` eller `.txt`.



---

**OBS!** Om du har en katalog som har överförts och sedan överför en ny katalog, ersätter den nya katalogen den gamla katalogen.

---

Öppna sidan för basstationen enligt beskrivningen i [Logga in på administrationswebbsidan, på sidan 44](#).

### Arbetsordning

---

- Steg 1** Klicka på **Central katalog**.
  - Steg 2** Ange fältet **Plats** som **Lokalt**.
  - Steg 3** Klicka på **Spara**.
  - Steg 4** Leta upp och importera CSV-filen. Mer information finns i tabellerna ”Fält på lokal katalog” och ”Fält på import av central katalog” i [Fält på sidan Centralkatalog, på sidan 143](#).
  - Steg 5** Klicka på **Spara**.
- 

## Ställa in en central LDAP-katalog

### Innan du börjar

Du behöver information om LDAP-katalogen.

Öppna sidan för basstationen enligt beskrivningen i [Logga in på administrationswebbsidan, på sidan 44](#).

### Arbetsordning

---

- Steg 1** Klicka på **Central katalog**
  - Steg 2** Ange fältet **Plats** som **LDAP-server**.
  - Steg 3** Klicka på **Spara**.
  - Steg 4** Konfigurera LDAP-fälten enligt beskrivningen i tabellerna ”Fält på central LDAP-katalog” och ”Central LDAP-katalog: fält i avsnittet identitet för telefonlur” i [Fält på sidan Centralkatalog, på sidan 143](#).
  - Steg 5** Klicka på **Spara**.
- 

## Ställa in en central XML-katalog



---

**OBS!** För närvarande stöds inte den här typen.

---

Du kan skapa en XML-fil med katalogposterna och sedan överföra XML-filen till basstationen.

Du skapar den här filen med ett redigeringsprogram, som Anteckningar. Andra program kan infoga ytterligare information som inte tolkas på rätt sätt. Ange filtillägget `.xml`.



---

**OBS!** Om du har en katalog som har överförts och sedan överför en ny katalog, ersätter den nya katalogen den gamla katalogen.

---

## Innan du börjar

Du måste skapa en XML-katalogfil. Kraven är följande:

- Filen måste ha filtillägget .xml.
- Namn som är längre än 23 tecken trunkeas.
- får innehålla de bokstäver som visas i [Tecken som stöds, på sidan 20](#).
- Telefonnummer får innehålla högst 21 tecken, inklusive plustecken (+).
- Telefonnummer får innehålla endast tecknen +0123456789.
- Telefonnummer kan inte vara en SIP-URI.
- Varje <DirectoryEntry>-tagg måste ha en <Name>-tagg och <Telephone>-tagg. Telefontaggen identifierar huvudtelefonnumret.

Schemat för XML-filen är följande:

```
<IPPhoneDirectory>
<DirectoryEntry>
<Name>x</Name>
<Telephone>x</Telephone>
<Office>x</Office>
<Mobile>x</Mobile>
<Fax>x</Fax>
</DirectoryEntry>
</IPPhoneDirectory>
```

Du kan lägga till så många <DirectoryEntry>-taggar som behövs. Glöm inte att stänga taggarna (till exempel </DirectoryEntry>).

Här är ett exempel på XML-filen.

```
<IPPhoneDirectory>
<DirectoryEntry>
<Name>John Smith</Name>
<Telephone>1001</Telephone>
<Office>+2345678901</Office>
<Mobile>+2345678901</Mobile>
<Fax>+2345678911</Fax>
</DirectoryEntry>
<DirectoryEntry>
<Name>Ann Jones</Name>
<Telephone>1002</Telephone>
<Office>+2345678902</Office>
<Mobile>+2345678902</Mobile>
<Fax>+2345678912</Fax>
</DirectoryEntry>
<DirectoryEntry>
<Name>Fred Brown</Name>
<Telephone>1003</Telephone>
<Office>+2345678903</Office>
<Mobile>+2345678903</Mobile>
</DirectoryEntry>
</IPPhoneDirectory>
```

Öppna sidan för basstationen enligt beskrivningen i [Logga in på administrationswebbsidan, på sidan 44](#).



### Arbetsordning

---

- Steg 1** Klicka på **Central katalog**
- Steg 2** Ange fältet **Plats** som **XML-server**.
- Steg 3** Klicka på **Spara**.
- Steg 4** Konfigurera XML-fälten enligt beskrivningen i tabellerna ”Fält på central XML-katalog fält” och ”Central XML-katalog: fält för namn i katalog” i [Fält på sidan Centralkatalog, på sidan 143](#).
- Steg 5** Klicka på **Spara**.
- 

## Konfigurera inställningar

Du kanske behöver ändra några av de funktioner som påverkar användarupplevelsen. Se till att meddela användarna om du ändrar någon av dessa funktioner.

## Konfigurera hanteringsinställningar

Sidan **Hantering** styr vissa interna systemfunktioner och funktioner som påverkar användarna.

- **Inställningarna** styr vissa kommunikationskrav och funktioner.
- **Konfigurationen** styr hur basstation och telefonluren hanterar ändringar i konfigurationen.
- **Textmeddelanden** styr möjligheten för användarna att skicka och ta emot textmeddelanden. Mer information finns i [Konfigurera textmeddelanden, på sidan 72](#).
- **Syslog/SIP-loggen** styr lagring av systemmeddelanden och annan information.
- **Nödnummer** styr larmnummer för användare. Mer information finns i [Konfigurera nödnummer, på sidan 76](#).

### Innan du börjar

Öppna sidan för basstationen enligt anvisningarna i [Logga in på administrationswebbsidan, på sidan 44](#)

### Arbetsordning

---

- Steg 1** Klicka på **Hantering**.
- Steg 2** Konfigurera fälten **Inställningar**, **Konfiguration** och **Syslog/SIP-loggen** enligt beskrivningen i tabellen **Inställningar** i [Fält på sidan Administration, på sidan 128](#).
- Du behöver minst konfigurera följande fält:
- **Nödnummer**
- Steg 3** Gör något av detta:
- Om du har ändrat fältet **VLAN** klickar du på **Spara och starta om**.

- Vid övriga ändringar klickar du på **Spara**.
- 

## Konfigurera textmeddelanden

Du kanske vill ändra inställningarna i området Textmeddelanden på webbsidan **Hantering**. De här fälten anger möjligheten att skicka och ta emot meddelanden via telefonluren. Som standard är meddelandefunktionen inaktiverad.

När du har aktiverat den kan du ange att meddelanden tillåts endast inom ert system eller tillåts omfatta även andra system.



**OBS!** Om du aktiverar textmeddelanden behöver du informera användarna.

---

### Innan du börjar

Öppna sidan för basstationen enligt anvisningarna i [Logga in på administrationswebbsidan, på sidan 44](#)

### Arbetsordning

---

- Steg 1** Klicka på **Hantering**.
  - Steg 2** Konfigurera fälten för textmeddelanden enligt beskrivningen i tabellen Textmeddelanden i [Fält på sidan Administration, på sidan 128](#).
  - Steg 3** Klicka på **Spara**.
- 

## Konfigurera personsökare

Du kan konfigurera en sökgrupp att söka en grupp telefonlurar. Du skickar en sökning till en grupp telefonlurar i samma nätverk.

Du kan lägga till en telefonlur i högst tre sökgrupper. Varje sökgrupp har unik multicast-port och -nummer. Telefonerna i en sökgrupp måste abonnera på samma multicast-IP-adress, port och multicast-nummer.

Du konfigurerar prioriteten för inkommande sökning från en särskild grupp. Prioritetsnivån ligger mellan 0 och 3. Prioritetsnivån visar:

- 0: Den inkommande sökningen placerar det aktiva samtalet i vänteläge. Samtalet återupptas när sökningen har spelats upp.
- 1: Den inkommande sökningen och det aktiva samtalet spelas upp samtidigt.
- 2: Den inkommande sökningen meddelas med en ton. Sökningen spelas upp när det aktiva samtalet parkeras eller när samtalet avslutas.
- 3: Den inkommande sökningen meddelas inte under ett aktivt samtal.

När flera sökningar förekommer besvaras de i kronologisk ordning. Den aktiva sökningen måste avslutas för att nästa ska kunna besvaras. När Stör ej är aktiverat ignorerar telefonen inkommande sökning.

Ljud-codec är inställd på G.711u.

### Innan du börjar

- Se till att alla telefonlurar i en personsökningsgrupp är i samma multicast-nätverk.
- Öppna webbsidan för telefonadministration.

### Arbetsordning

**Steg 1** Klicka på **Hantering**.

**Steg 2** Ställ in värden i fälten **Skript för sökning av grupp (n)** i avsnittet **Parametrar för flera sökgrupper**.

Ange en sträng för att konfigurera telefonen att lyssna på och initiera multicast-sökning. Varje sträng kan innehålla högst 128 tecken. Du kan lägga till en telefon i upp till tre sökgrupper. Ange skriptet i det här formatet:

```
pggrp:multicast-address:port;[name=xxxx;]num=yyy;[listen={yes|no}]];pri=n
```

där

- `multicast-adress` – Anger multicast-IP-adress där basstationen lyssnar efter och tar emot sökningar.
- `port` – indikerar port för sökning. Du använder olika portar för olika sökgrupper. Porten måste vara mellan 0 och 65534 och ha ett jämnt värde.
- `namn=xxxx` (valfritt) – Indikerar namn på sökgruppen. Namnets max längd är 35 tecken.
- `num=yyy` – Indikerar ett unikt nummer att ringa för att nå sökgruppen. Numret består av 3 eller 4 siffror.
- `lyssnar={ja|nej}` – Indikerar om telefonen lyssnar till sökgruppen. Endast de först två aktiverade grupperna kan lyssna. Om fältet inte har definierats är standardvärdet `nej`.
- `pri=n` – Indikerar prioritetsnivå för sökningen. Prioritetsnivåer är 0–3.

Till exempel:

```
pggrp=224.168.168.168:34560;name=All;num=500;listen=yes;pri=0
```

Det går att konfigurera den här parametern med XML-konfigurationsfilen (cfg.xml) genom att ange en sträng i det här formatet:

```
<Group_Paging_Script_1_pggrp=224.168.168.169:34560;name=All;num=500;listen=yes;pri=0/>
```

**Steg 3** Klicka på **Spara**.

## Ändra stjärnkoder

Basstationen har konfigurerats med ett antal stjärnkoder. Stjärnkoder ger användarna enkel tillgång till vissa funktioner.

*Cisco IP DECT 6800-serien Användarhandbok* innehåller en lista över standardstjärnkoder.



**OBS!** Om du ändrar en stjärnkod måste du se till att informera användarna om ändringarna.

#### Innan du börjar

Öppna sidan för basstationen enligt anvisningarna i [Logga in på administrationswebbsidan, på sidan 44](#)

#### Arbetsordning

- 
- Steg 1** Klicka på **Stjärnkoder**.
  - Steg 2** Ändra fälten för stjärnkoder enligt beskrivningen i [Fält på sidan Stjärnkoder, på sidan 154](#).
  - Steg 3** Klicka på **Spara**.
- 

## Ändra toner för samtalsförlopp

Basstationen har konfigurerats med olika toner för samtalsförlopp. Toner för samtalsförlopp är de toner som du hör under samtalsinställning och status.

Standardtonerna för samtalsförlopp beror på det land som du anger för basstationen. Du kan ändra tonernas standardvärden.

#### Innan du börjar

Öppna sidan för basstationen enligt anvisningarna i [Logga in på administrationswebbsidan, på sidan 44](#)

#### Arbetsordning

- 
- Steg 1** Klicka på **Toner för samtalsförlopp**.
  - Steg 2** Konfigurera fälten enligt beskrivningen i [Fält på sidan Toner för samtalsförlopp, på sidan 155](#).
  - Steg 3** Klicka på **Spara**.
- 

## Ställ in samtalskvalitetsstatistik till samtalsserver

Du kan skicka statistik över samtalskvaliteten till samtalskontrollsystemet när samtalet har avslutats. Statistiken skickas från RTP-mediaenheten till SIP-styrenheten efter alla avslutade samtal i ett multicellsystem. Du kan se statistikloggen på webbsidan **SIP-logg**.

Du kan aktivera datainsamling på webbsidan **Servrar** eller i konfigurationsfilen (.xml).

Där *n* anger servernumret.

#### Innan du börjar

Öppna sidan för basstationen enligt beskrivningen i [Logga in på administrationswebbsidan, på sidan 44](#).

### Arbetsordning

---

- Steg 1** Klicka på **Servrar**.
- Steg 2** Ställ in **Samtalsstatistik i SIP** som **Aktiverad**.  
Aktivera samtalsstatistiken på det här sättet i konfigurationsfilen (.xml):  
<Call\_Statistics\_In\_SIP\_n>Yes</Call\_Statistics\_In\_SIP\_n>
- Steg 3** Klicka på **Spara**.
- 

## Konfigurera larm

Du kan ställa in telefonlurarna för att kunna sända ett larm om användaren trycker på **nödknappen** högst upp på 6825 – handset eller 6825 – miljötåligt handset.



**OBS!** 6823 – handset har ingen **Nödsamtalsknapp**.

---

### Innan du börjar

Öppna sidan för basstationen enligt beskrivningen i [Logga in på administrationswebbsidan, på sidan 44](#).

Du kan konfigurera en larmserver på sidan **Inställningar för hantering**. Se [Konfigurera hanteringsinställningar, på sidan 71](#) och [Fält på sidan Administration, på sidan 128](#). Om du inte konfigurerar en larmserver kan du ringa samtal till det definierade numret.

### Arbetsordning

---

- Steg 1** Klicka på **Larm**.
- Steg 2** Konfigurera fälten för larm enligt beskrivningen i [Fält på sidan Larm, på sidan 161](#).
- Steg 3** Klicka på **Spara**.
- 

### Och sedan då?

När du har ställt in alarmprofilerna öppnar du [Ändra informationen i telefonluren, på sidan 57](#) och tilldelar alarmen till var telefonlur som kräver det. Du måste ställa in **alarm profilen** och konfigurera fälten för **alarmlinjen** och **alarm nummer**. Du måste starta om telefonluren när du har ställt in larmen.

## Konfigurera platsservern för nödsamtal

Det går att definiera HTTP Enabled Location Delivery (HELD) företags-ID, primär och sekundär server i basstationen för att ta emot platsinformation för nödsamtal. Platsinformationen skickas till PSAP (Public Safety Answering Point). Handenheten har en försök-timeout på 120 sekunder för att ta emot giltig plats-token.

Du kan ange information om HELD företags-ID och servern på basstationens webbsida **Hantering** eller i konfigurationsfilen (.xml).

Konfigurera meddelandefälten på det här sättet i konfigurationsfilen (.xml).

<Held\_Company\_Id>n</Held\_Company\_Id>, där n är HELD företagskonto-ID.

<Held-Token\_Srv1>n</Held-Token\_Srv1>, där n är den primära serverns adress.

<Held-Token\_Srv2>n</Held-Token\_Srv2>, där n är den sekundära serverns adress.

### Innan du börjar

- Öppna webbsidan för basstationen enligt beskrivningen i *Logga in på administrationssidan*.
- Kontrollera att nätverket stöder protokollet LLDP eller CDP och är konfigurerat på HELD (RedSky)-servern. Konfigurera annonserna mellan 5 – 900 sekunder om nätverket använder CDP för att få giltig token.
- Kontrollera att platsinformationens serverdatabas är mappad till adresser.
- Kontrollera att både de konfigurerade uppringningsplanerna och nödnumren finns.
- Ställ in företags-ID som en serverinställning och inte som en global inställning. Anknytningarna kopplade till en definierad server refererar till ett visst företags-ID under ett nödsamtal.

### Arbetsordning

---

- Steg 1** Klicka på **Hantering**.
- Steg 2** Ställ in fälten i avsnittet **HELD (RedSky)** och enligt beskrivning i [Fält på sidan Administration, på sidan 128](#).
- Steg 3** Klicka på **Spara**.
- 

## Konfigurera nödnummer

Du kanske vill ändra inställningarna i tabellen med **nödnummer** på webbsidan **Hantering**. De här fälten styr de nummer som är kopplade till nödsamtal.

Se till att informera dina användare om telefonnumren för nödtjänster. Användare kan ringa dessa nummer även om knappsatsen är låst.

### Innan du börjar

Öppna sidan för basstationen enligt anvisningarna i [Logga in på administrationswebbsidan, på sidan 44](#)

### Arbetsordning

---

- Steg 1** Klicka på **Hantering**.
- Steg 2** Konfigurera nödnummer enligt beskrivningen i tabellen **Nödnummer** i [Fält på sidan Administration, på sidan 128](#).

**Steg 3** Klicka på **Spara**.

---

## Lägg till eller redigera lokala samtalsgrupper

Det går att lägga till eller redigera en lokal samtalsgrupp och koppla flera handenheter till en grupp. Du registrerar anknýtningen till SIP-servern. De registrerade handenheterna i gruppen kan ta emot inkommande samtal inom gruppen, ringa nya samtal, överföra samtal och ringa trepartskonferenssamtal.

Det går att skapa upp till 32 samtalsgrupper för 210 – multicell basstation och tio samtalsgrupper för 110 enskild cell basstation.

Du lägger till eller redigerar samtalsgruppen med basstationens webbsida **Lokala samtalsgrupper** eller i konfigurationsfilen (.xml).

Det går att lägga till eller redigera en samtalsgrupp och konfigurera handenheter i konfigurationsfilen (.xml) genom att ange en sträng i det här formatet:

```
<Call_Group_Sip_Account_n_>x</Call_Group_Sip_Account_n_>
```

där n är samtalsgruppens ID och x är anknýtningen.

### Innan du börjar

Öppna webbsidan för basstationen enligt beskrivningen i *Logga in på administrationssidan*.

### Arbetsordning

---

- Steg 1** Klicka på **Lokala samtalsgrupper**.  
Sidan **Lokala samtalsgrupper** visar listan med samtalsgrupperna.
- Steg 2** Klicka på **Lägg till samtalsgrupp**.  
Sidan **Lokala samtalsgrupper** visas.
- Steg 3** Ange fälten enligt beskrivningen i [Lokala samtalsgrupper, på sidan 156](#).
- Steg 4** Klicka på **Spara**.
- 

### Och sedan då?

[Konfigurera handenheter i samtalsgruppen, på sidan 77](#)

## Konfigurera handenheter i samtalsgruppen

När du har lagt till eller redigerat en samtalsgrupp konfigurerar du handenheter i gruppen. Det går att konfigurera handenheter i ingen, en eller upp till 32 samtalsgrupper med bitmappning. Följande innehåller information om bitmappningar:

- 0x0: Ingen associerad samtalsgrupp.
- 0x1: Samtalsgrupp 1 är associerad med den här terminalen (bitmap 1, decimal 1).
- 0x3: Samtalsgrupperna 1 och 2 är associerade med den här terminalen (bitmap 11, decimal 3).

- 0x6: Samtalsgrupperna 2 och 3 är associerade med den här terminalen (bitmap 110, decimal 6).
- 0x20080001: Samtalsgrupperna 1, 20 och 30 är associerade med den här terminalen (bitmap 001000000000100000000000000000001, decimal 537395201).

Du konfigurerar handenhets i samtalsgruppen med basstationens webbsida **Terminal** eller i konfigurationsfilen (.xml).

### Innan du börjar

Öppna webbsidan för basstationen enligt beskrivningen i *Logga in på administrationssidan*.

Kontrollera att handenhets är registrerad på basstationen.

### Arbetsordning

**Steg 1** Klicka på **Terminal**.

**Steg 2** Ange gruppnumret som bitmapnumret i fältet **Samtalsgrupp(er)**.

Det går även att konfigurera den här parametern i konfigurationsfilen (cfg.xml) genom att ange en sträng i det här formatet:

```
<Subcsr_Call_Group_Subscribed_>x</Subcsr_Call_Group_Subscribed_>
```

där x är samtalsgruppens bitmapnummer.

**Steg 3** Klicka på **Spara**.

### Och sedan då?

[Konfigurera handenhets snabbtelefonfunktion, på sidan 78](#)

## Konfigurera handenhets snabbtelefonfunktion

Det går att aktivera snabbtelefonfunktionen för handenhets i en samtalsgrupp. Snabbtelefonfunktionen gör det möjligt för handenhets i gruppen att ringa nya samtal, samtal inom gruppen, överföra samtal inom gruppen och ringa trepartskonferenssamtal.

Det finns ingen samtalsgrupp på 210 – multicell basstation.

Det går att ställa in snabbtelefon på basstationens webbsida **Terminal** eller i konfigurationsfilen (.xml).

### Innan du börjar

Öppna webbsidan för basstationen enligt beskrivningen i *Logga in på administrationssidan*.

Kontrollera att anknötningen är registrerad på SIP-servern.

### Arbetsordning

**Steg 1** Klicka på **Anknötningar**.

**Steg 2** Klicka på länken i kolumnen **Anknötninginfo** för telefonluren för en viss användare.



Sidan **Terminal** öppnas.

**Steg 3** Välj alternativet **Aktiverad** i fältet **Snabbtelefon**.

Det går även att konfigurera den här parametern i konfigurationsfilen (`cfg.xml`) genom att ange en sträng i det här formatet:

```
<Subscr_Intercom_Enabled_>x</Subscr_Intercom_Enabled_>
```

Där `x` är värdet som aktiverar snabbtelefonfunktionen.

**Steg 4** Klicka på **Spara**.

---

## Tillfällig handenhet till basstationen

Du kan tillfälligt registrera en handenhet i avlyssningsläge på basstationen. Basstationen kan befinna sig i avlyssningsläge efter fabriksåterställning. Avlyssningsläget är aktivt i 255 minuter efter att det aktiverats från webbsidan **Hantering** eller konfigurationsfilen (`.xml`) eller i 5 minuter efter du trycker på knappen **Återställ** från basstationen. Du kan lägga in de oregistrerade handenheterna i basstationen och uppdatera handenheterna.

Basstationen hämtar konfigurationsfilen från CDA eller DHCP-servern för att uppdatera handenheterna. Om servern begär auktorisering anger du användarnamn och lösenord med handenheten. Om basstationen inte har `<profile_rule>` angiven i konfigurationsfilen, begär CDA-servern den korta aktiveringskoden som du anger med handenheten.

Telefonlurarna avregistreras när avlyssningsläget avbryts. Vid uppdatering av handset återställs timern.

Du kan aktivera avlyssningsläget på följande sätt:

- Konfigurationsfil eller hanteringswebbsida. Mer information finns i [Aktivera avlyssningsläge från fasta programvaran, på sidan 79](#).
- **Återställ**-knapp. Mer information finns i [Aktivera avlyssningsläge med återställningsknappen på basstationen., på sidan 80](#)

## Aktivera avlyssningsläge från fasta programvaran

Du kan konfigurera avlyssningsläget för att aktivera tillfällig telefonlurregistrering. När basstationen befinner sig i avlyssningsläge blinkar LED-lampan i följande ordning: röd, gul och grön. Basstationen är i avlyssningsläge i 255 minuter. I det här läget kan du registrera upp till 30 telefonlurar på basstationen.

Du ställer in läget så här i konfigurationsfilen (`.xml`):

```
<Promiscuous_mode>n</Promiscuous_mode>
```

Där `n` är tiden i minuter för att aktivera läget.

### Innan du börjar

Öppna sidan för basstationen enligt anvisningarna i [Logga in på administrationswebbsidan, på sidan 44](#)

### Arbetsordning

---

**Steg 1** Klicka på **Hantering**.

## Aktivera avlyssningsläge med återställningsknappen på basstationen.

**Steg 2** Konfigurera **Aktivera om (min)** för att ange antal minuter till avlyssningsläget aktiveras. Fältet **Timeout för avlyssningsläge om** visar antal minuter till avlyssningsläget inaktiveras. Uppdatera sidan för att se återstående tid.

Mer information finns i tabellen för **Avlyssningsläge** i [Fält på sidan Administration, på sidan 128](#)

**Steg 3** Klicka på **Spara**.

---

### Och sedan då?

- [Konfigurera en telefonlur automatiskt med användarnamn och lösenord, på sidan 46](#)
- [Konfigurera en telefon automatiskt med en kort aktiveringskod, på sidan 47](#)

## Aktivera avlyssningsläge med återställningsknappen på basstationen.

Aktivera avlyssningsläge manuellt med **återställningsknappen** på basstationen. Om alternativet `Promiscuous_button_enabled` i konfigurationsfilen (.xml) är satt till `Nej`, håller du inne knappen i 15 sekunder för att återställa basstationen till fabriksinställningarna och aktiverar sedan avlyssningsläget. När du aktiverar avlyssningsläge blinkar basstationens LED-lampa från rött till gult i 2 sekunder och sedan grönt om 6 sekunder. Basstationen är i avlyssningsläge i 5 minuter.

### Innan du börjar

Leta reda på **återställningsknappen** på nederkanten på basstationen.

### Arbetsordning

---

Tryck på och håll inne **återställningsknappen** i 6 sekunder.

---

### Och sedan då?

- [Konfigurera en telefonlur automatiskt med användarnamn och lösenord, på sidan 46](#)
- [Konfigurera en telefon automatiskt med en kort aktiveringskod, på sidan 47](#)

## Lägga till en andra linje till en telefonlur

Du kan lägga till ytterligare en linje till en telefonlur.

### Arbetsordning

- 
- Steg 1** Klicka på **Anknytningar**.
- Steg 2** Identifiera indexnumret i telefonlurens vänstra kolumn.
- Steg 3** Klicka på **Lägg till anknytning**.

- Steg 4** Ange **Linjenamn**.  
Ge linjen ett annat namn än övriga linjer för att undvika förvirring.
- Steg 5** I fältet **Terminal** väljer du telefonluren för den andra anknýtningen.  
Om du exempelvis lägger till linjen till telefonluren med index 2 från steg 2 väljer du sedan **Terminal Idx 2**.
- Steg 6** Ange fältet **Anknýtning** med det telefonnummer som användaren har tilldelats.
- Steg 7** Ange fältet **Användarnamn** med det användar-ID som har tilldelats användaren.
- Steg 8** Ange fältet **Lösenord** med användarens lösenord.
- Steg 9** Ange fältet **Visningsnamn** med det namn som ska visas på handenhetens skärm.
- Steg 10** Ange fältet **Server** med det **Serveralias** som du har konfigurerat när du lade till basstationen.
- Steg 11** Konfigurera återstående fält för nätverket enligt beskrivningen i [Lägg till eller redigera fält för sidan Anknýtningar, på sidan 109](#).
- Steg 12** Klicka på **Spara**.
- Steg 13** På sidan **Anknýtningar** markerar du rutan för associerad VoIP Idx.
- Steg 14** Klicka på **Starta SIP-registreringar**.
- Steg 15** Stäng av telefonluren och slå sedan på den igen.
- Steg 16** Börja skriva in ett nummer i telefonluren och tryck på **Linje**.
- Steg 17** Kontrollera att den nya anknýtningen finns med.

---

### Och sedan då?

Om anknýtningen ska delas, se [Dela en linje mellan telefonlurar, på sidan 81](#)

## Dela en linje mellan telefonlurar

Du kan konfigurera en linje att vara tillgänglig på två eller flera telefonlurar.

På telefonluren visas den delade linjen i linjelistan när användaren ringer ett samtal. Användaren ser också en ikon direkt under telefonlurens rubrikrad. Ikonen visar status för den delade linjen.

### Arbetsordning

---

- Steg 1** Lägg till samma anknýtning till alla telefonlurar. Se [Lägga till en andra linje till en telefonlur, på sidan 80](#).  
Till exempel:
- Konfigurera anknýtningen till **Terminal Idx 1** och registrera den.
  - Konfigurera anknýtningen till **Terminal Idx 2** och registrera den.
- Steg 2** På sidan **Anknýtningar** klickar du på telefonlurens länk (IPEI-numret) för den första telefonluren som ska dela anknýtningen.
- Steg 3** I inställningarna för **Layout för samtalsdelning** ställer du in **Idx** till anknýtningen som ska delas.
- Steg 4** Klicka på **Spara**.

**Steg 5** Upprepa steg 2-4 för den andra telefonluren som ska dela numret.

---

## Ändra handenhets inställningar

Det går att uppdatera telefonlurens alarm, inställningar och anslutning när den är SIP-registrerad på en basstation. Det går även att uppdatera inställningarna samtidigt för flera handenheter i systemet.

Det finns olika alternativ för att uppdatera inställningarna på en telefonlur. Du kan hämta konfigurationsfilen för telefonlursinställningar direkt från servern, till exempel via en webbläsare. Servern kan begära autentisering för att hämta filen. När du har hämtat kan du göra något av följande:

- Överför filen i basstationens telefonlursavsnitt på sidan **Konfiguration**.
- Skicka en SIP NOTIFY-händelse från servern till basen för att uppdatera telefonlursinställningarna.

Mer information finns i [Konfigurera handenhets server](#), på sidan 82 och [Uppdatera handenhets inställningar](#), på sidan 83.

## Konfigurera handenhets server

Du kan definiera servern, protokollet och autentiseringsuppgifterna för att ladda ned konfigurationsfilen med handenhetsinställningar.

Du konfigurerar servern på basstationens webbsida **Hantering** eller i konfigurationsfilen (.xml). Servern kan begära inloggningsuppgifter för att hämta filen.

Loggar för hämtningen finns på webbsidan **Syslog**.

Om du konfigurerar via XML konfigurerar du servern i basstationen på följande sätt i konfigurationsfilen (.xml):

- `<Hs_Config_Server>n</Hs_Config_Server>`, där n är filens serveradress. Om protokollet inte anges i webbadressen används TFTP.
- `<Hs_Config_Protocol>n</Hs_Config_Protocol>`, där n är protokollet.
- `<Hs_Config_Server_Username>n</Hs_Config_Server_Username >`, där n är användarnamnet som ger åtkomst till servern.
- `<Hs_Config_Server_Password>n</Hs_Config_Server_Password>`, där n är lösenordet som ger åtkomst till servern.

**Innan du börjar:** Öppna webbsidan för basstationen enligt beskrivningen i *Logga in på administrationssidan*.

### Arbetsordning

---

- Steg 1** Klicka på **Hantering**.
- Steg 2** Konfigurera fälten i avsnittet **Configuration -handset (retrieved on SIP NOTIFY request) (Konfiguration, handenhet) (hämtas på SIP NOTIFY-begäran)** enligt beskrivningen i [Fält på sidan Administration, på sidan 128](#)
- Steg 3** Klicka på Spara.
-

### Och sedan då?

[Uppdatera handenhetsens inställningar, på sidan 83](#)

## Uppdatera handenhetsens inställningar

Du använder handenhetskonfigurationen som du hämtade för att uppdatera handenhetsens inställningar. Den här filen kan uppdatera en handenhet eller flera handenheter i ett system.

Du kan uppdatera telefonlurens inställningar antingen genom att överföra konfigurationsfilen till basstationens **Konfigurationswebbsida** eller genom att skicka SIP-händelsemeddelandet *Event:check-sync-handset;hs=all* eller *Event:check-sync-handset;hs=1,3,5,900,30* till servern för att uppdatera inställningarna. Telefonluren måste vara SIP-registrerad på en basstation och påslagen för att uppdatera inställningarna.

**Exempel:** *hs=all* betyder alla registrerade telefoner och *hs=1,3,5,900,30* betyder telefonlursindex 1,3,5,900 och 30. Högst 10 telefonlursindex kan definieras.

Det går att visa information om uppdateringen på handenhetsens meny **Inställningar** eller på basstationens webbsida **Terminal**. Om en basstation eller flera basstationer i systemet startar om finns ingen tillgänglig uppdateringsinformation.



---

**OBS!** Mer information om XML beskrivning av taggar som används för telefonlursinställningar finns i avsnittet *Inställningar för XML-tagggar för telefonlurar i XML Referenshandbok för Cisco IP DECT 6800-serien*.

---

Basstationen försöker uppdatera handenheter tre gånger. Om alla försöken misslyckas uppdaterar handenheten inte inställningarna och meddelandet sparas i systemloggen.

### Innan du börjar:

- Öppna webbsidan för basstationen enligt beskrivningen i *Logga in på administrationssidan*.
- Kontrollera att handenheten eller handenhetsens ström är på.
- Kontrollera att handenheten eller handenheter i ett system är SIP-registrerade i basstationen.

### Arbetsordning

---

- Steg 1** Klicka på **Konfiguration**.
  - Steg 2** Klicka på **Välj fil** i fältet **Läs in konfiguration** för att överföra handenhetsens konfigurationsfil.
  - Steg 3** Klicka på **Ladda**.
- 

## Nummeradministration

### Uppringningsplanöversikt

Uppringningsplaner bestämmer hur siffrorna tolkas och sänds. De bestämmer också om numret du slår godkänns eller avvisas. Det går att använda en uppringningsplan för att underlätta uppringning eller blockera vissa samtalstyper, såsom rikssamtal internationella.

Använd basstationens webbsida **Uppringningsplaner** eller konfigurationsfilen (.xml) för att konfigurera uppringningsplaner.

Det här avsnittet innehåller information om uppringningsplaner och anvisningar om att konfigurera dem.

Cisco IP DECT-telefon har olika grader av uppringningsplaner och behandlar nummersekvensen.

När du trycker på handenhetens högtalarknapp börjar följande sekvens:

1. Basstationen börjar samla in de slagna siffrorna. Sifftimern börjar spåra den tid som förflyter mellan siffror.
2. Om sifftimervärdet nås, eller om en annan terminerande händelse inträffar, jämför basstationen de slagna siffrorna med IP-telefonens uppringningsplan.

## Siffersekvenser

En uppringningsplan har en serie siffersekvenser som är avgränsade med tecknet |. Hela samlingen av sekvenser står inom parentes. Varje siffersekvens i uppringningsplanen består av en serie element som är individuellt anpassade till de knappar du trycker ned på handenheten.

Mellanslag ignoreras, men kan användas för läsbarhet.

Siffersekvens	Funktion
0 1 2 3 4 5 6 7 8 9 * #+	Tecken som representerar en knapp som du måste trycka ned på handenheten.
x	Valfri knapp från 0 till 9 på handenhetens knappsats.
[sequence]	Tecken inom parentes skapar en lista över godkända knapptryckningar. Det går att trycka på en av knapparna på listan.  Ett numeriskt intervall, till exempel [2-9] låter dig trycka på en siffra från 2 till 9.  Ett numeriskt intervall kan innehålla andra tecken. Till exempel [35-8*] gör det möjligt att trycka på 3, 5, 6, 7, 8 eller *.
. (period)	En punkt indikerar upprepning av ett element. I uppringningsplanen accepteras 0 eller fler inmatningar av siffran. Till exempel 01. gör det möjligt att ange 0, 01, 011, 0111 och så vidare.

Siffersekvens	Funktion
<dialled:substituted>	<p>Det här formatet anger att vissa <i>ringda</i> siffror ersätts med <i>substituerade</i> tecken när sekvensen sänds. De <i>slagna</i> siffrorna kan vara 0 till 9. Till exempel:</p> <p>&lt;8:1650&gt;xxxxxxxx</p> <p>När du trycker på 8 följt av ett sju­siffrigt nummer ersätter systemet automatiskt den ringda 8 med sekvensen 1650. Om du ringer <b>85550112</b> sänder systemet <b>16505550112</b>.</p> <p>Om den <i>uppringda</i> parametern är tom och det finns ett värde i det <i>substituerade</i> fältet har inga siffror ersatts och det <i>substituerade</i> värdet läggs alltid till i den sända strängen. Till exempel:</p> <p>&lt;:1&gt;xxxxxxxxxxx</p> <p>När du slår <b>9725550112</b> på handenheten läggs siffran 1 till i början av sekvensen och systemet överför <b>19725550112</b>.</p>
! (utropstecken)	<p>Förbjuder ett uppringningssekvensmönster. Till exempel:</p> <p>1900xxxxxxxx!</p> <p>Avvisar alla 11-siffriga sekvenser som börjar med 1900.</p>
*xx	Tillåter att ange en tvåsiffrig stjärnkod.
S0 eller L0	För åsidosättning av sifftertimern anges S0 för att minska den korta sifftertimern till 0 sekunder eller L0 för att minska den långa sifftertimern till 0 sekunder.

### Siffersekvens exempel

Följande exempel visar siffersekvenser som du kan skriva in i ett uppringningsplanen.

I en komplett uppringningsplanspost är sekvenser åtskilda av ett vertikalt streck (|) och hela uppsättningen av sekvenser inneslutna i parenteser:

```
( [1-8]xx | 9, xxxxxxxx | 9, <:1>[2-9]xxxxxxxxxxx | 8, <:1212>xxxxxxxx | 9, 1 [2-9] xxxxxxxxxxxx | 9, 1 900 xxxxxxxx ! | 9, 011xxxxxxx. | 0 | [49]11 )
```

- Anknytningar i ditt system:

```
( [1-8]xx | 9, xxxxxxxx | 9, <:1>[2-9]xxxxxxxxxxx | 8, <:1212>xxxxxxxx | 9, 1 [2-9] xxxxxxxxxxxx | 9, 1 900 xxxxxxxx ! | 9, 011xxxxxxx. | 0 | [49]11 )
```

[1-8]xx Gör det möjligt att slå ett valfritt tresiffrigt nummer som börjar med siffrorna 1 till 8. Om ditt system använder fyrsiffriga anslutningar ska du ange följande sträng: [1-8]xxx

- Lokal uppringning med sju­siffrigt nummer:

```
( [1-8]xx | 9, xxxxxxxx | 9, <:1>[2-9]xxxxxxxxxxx | 8, <:1212>xxxxxxxx | 9, 1 [2-9] xxxxxxxxxxxx | 9, 1 900 xxxxxxxx ! | 9, 011xxxxxxx. | 0 | [49]111 )
```

9, xxxxxxxx Efter att du tryckt på 9 kan du ange ett valfritt sju-siffrigt nummer, som vid ett lokalt samtal.

- Lokala samtal med 3-siffrigt riktnummer och 7-siffrigt lokalt nummer:

```
( [1-8]xx | 9, xxxxxxxx | 9, <:1>[2-9]xxxxxxxxxx | 8, <:1212>xxxxxxx | 9, 1 [2-9] xxxxxxxxxx
| 9, 1 900 xxxxxxxx ! | 9, 011xxxxxxx. | 0 | [49]11 )
```

9, [2-9]xxxxxxxxxx Detta exempel är användbart när det krävs ett lokalt riktnummer. När du har tryckt på 9 måste du ange ett 10-siffrigt nummer som börjar med en siffra mellan 2 och 9. Systemet sätter automatiskt ett prefix före numret till operatören.

- Lokal uppringning med ett automatiskt infogat tre-siffrigt riktnummer:

```
( [1-8]xx | 9, xxxxxxxx | 9, <:1>[2-9]xxxxxxxxxx | 8, <:1212>xxxxxxx | 9, 1 [2-9] xxxxxxxxxx
| 9, 1 900 xxxxxxxx ! | 9, 011xxxxxxx. | 0 | [49]11 )
```

8, xxxxxxxx Detta exempel är användbart när det krävs ett lokalt riktnummer hos operatören men de flesta samtal rings till samma riktnummer. När du har tryckt på 8 kan du ange ett 7-siffrigt nummer. Systemet infogar automatiskt ett prefix och riktnummer 212 innan det sänder numret till operatören.

- USA långdistanssamtal:

```
( [1-8]xx | 9, xxxxxxxx | 9, <:1>[2-9]xxxxxxxxxx | 8, <:1212>xxxxxxx | 9, 1 [2-9] xxxxxxxxxx
| 9, 1 900 xxxxxxxx ! | 9, 011xxxxxxx. | 0 | [49]11 )
```

9, 1 [2-9] xxxxxxxxxx När du trycker på 9 kan du ange ett valfritt 11-siffrigt nummer som börjar med 1 följt av en siffra mellan 2 och 9.

- Spärrat nummer:

```
( [1-8]xx | 9, xxxxxxxx | 9, <:1>[2-9]xxxxxxxxxx | 8, <:1212>xxxxxxx | 9, 1 [2-9] xxxxxxxxxx
| 9, 1 900 xxxxxxxx ! | 9, 011xxxxxxx. | 0 | [49]11 )
```

9, 1 900 xxxxxxxx ! Den här siffersekvensen förhindrar att du ringer upp telefonnummer som är kopplade till höga avgifter eller olämpligt innehåll, till exempel 1-900-nummer i USA. Om du anger ett 11-siffrigt nummer som börjar med siffrorna 1900 efter att du har tryckt på 9 avvisas samtalet.

- USA internationellt samtal:

```
( [1-8]xx | 9, xxxxxxxx | 9, <:1>[2-9]xxxxxxxxxx | 8, <:1212>xxxxxxx | 9, 1 [2-9] xxxxxxxxxx
| 9, 1 900 xxxxxxxx ! | 9, 011xxxxxxx. | 0 | [49]11 )
```

9, 011xxxxxxx Efter att du trycker på 9 kan du ange ett valfritt nummer som börjar med 011 för att ringa ett internationellt samtal från USA.

- Informationsnummer:

```
( [1-8]xx | 9, xxxxxxxx | 9, <:1>[2-9]xxxxxxxxxx | 8, <:1212>xxxxxxx | 9, 1 [2-9] xxxxxxxxxx
| 9, 1 900 xxxxxxxx ! | 9, 011xxxxxxx. | 0 | [49]11 )
```

0 | [49]11 Detta exempel har tvåsiffriga sekvenser separerade av ett vertikalt streck. Den första sekvensen gör det möjligt att slå 0 för en operatör. Den andra sekvensen gör det möjligt att mata in 411 för lokal information eller 911 för räddningstjänsten.



## Acceptans och överföring av de ringda siffrorna

När en du ringer en serie siffror testas varje sekvens i uppringningsplanen som en möjlig matchning. De matchande sekvenser bildar en uppsättning möjliga siffersekvenser. När du anger fler siffror minskar uppsättningen av möjligheter tills endast en eller ingen är giltig. När en terminerande händelse inträffar kan servern antingen godkänna den uppringda sekvensen och initiera ett samtal eller avvisa sekvensen som ogiltig. Du hör en upptagetton (spärrton) om den uppringda sekvensen är ogiltig.

Följande tabell förklarar hur terminerande händelser bearbetas.

Terminerande händelse	Bearbetar
<p>Inmatade siffror har inte matchat någon sekvens i uppringningsplanen.</p> <p>Exempel:</p> <p>Uppringningsplan: (xx)</p> <p>Siffror: 123 - avvisad</p>	<p>Numret avvisas.</p>
<p>Om du trycker på lur av/ring och uppringda siffror delvis matchar en sekvens i uppringningsplanen.</p> <p>Exempel:</p> <p>Uppringningsplan: (xx)</p> <p>Siffror: 1 – tillåten</p> <p>Siffror: 12 – tillåten</p> <p>Siffror: *3 - avvisad</p>	<p>Om uppringningsplanen tillåter delvis sekvens godkänns numret och överförs enligt uppringningsplanen.</p>
<p>Inmatade siffror matchar exakt en sekvens i uppringningsplanen.</p> <p>Exempel:</p> <p>Uppringningsplan: (xx)</p> <p>Siffror: 12 – tillåten</p>	<p>Om uppringningsplanen tillåter sekvensen accepteras numret och överförs i enlighet med uppringningsplanen.</p> <p>Om uppringningsplanen blockerar sekvensen avvisas numret.</p>
<p>En timeout inträffar.</p>	<p>Numret avvisas om de slagna siffrorna inte matchar en siffersekvens i uppringningsplanen inom angiven tid.</p> <p>Lång siffertimer används om de inmatade siffrorna inte matchar någon siffersekvens i uppringningsplanen. Standardtiden är 10 sekunder.</p> <p>Kort siffertimer används om de inmatade siffrorna matchar en eller flera möjliga sekvenser i uppringningsplanen. Standardtiden är tre sekunder.</p>

Terminerande händelse	Bearbetar
Du trycker på knappen # lur av.	Om # finns i uppringningsplanen godkänns det som indata. Annars används knappen som lur av.  Om sekvensen är komplett och tillåts av uppringningsplanen accepteras numret och överförs i enlighet med uppringningsplanen.  Om sekvensen är ofullständig eller blockeras av uppringningsplanen avvisas numret.

### Lång siffertimer (timer för ofullständig post)

Den långa siffertimern mäter intervallet mellan slagna siffror. Den gäller tills de slagna siffrorna inte matchar några siffersekvenser i uppringningsplanen. Om du inte anger en annan siffra inom det angivna antalet sekunder utvärderas posten. Om posten är giltig fortsätter samtalet. Om posten är ogiltig avvisas samtalet.

Standard: 10 sekunder

#### Syntax för lång siffertimer

**SYNTAX:** L:s, (uppringningsplan)

- **s:** Antal sekunder. Om ett nummer inte anges efter L: Standard tidsgränsen är 10 sekunder. När timern är inställd på 0 sekunder skickas samtalet automatiskt till den angivna anknypningen när handenheten lyfts.  
  
Timerns maximala tid är alltid en sekund mindre än tiden som anges i energisparlägets inställning. Om energispartiden till exempel är 60 sekunder och timern är 60 sekunder (eller ännu mer), löper tiden ut efter 59 sekunder.
- Timersekvensen visas till vänster om den ursprungliga parenteserna för uppringningsplanen.

#### Exempel på lång siffertimer

L:15, (9,8<:1408>[2-9]xxxxxx | 9,8,1[2-9]xxxxxxxxxx | 9,8,011xx. | 9,8,xx.|[1-8]xx)

L:15 innebär att den här uppringningsplanen tillåter dig att pausa i upp till 15 sekunder mellan siffrorna innan Lång siffertimer löper ut. Den här inställningen är särskilt praktisk för säljare som läser siffror på visitkort och annat trycksaker när de ringer.

### Kort siffertimer (timer för fullständig post)

Den korta siffertimern mäter intervallet mellan slagna siffror. Timern gäller när de slagna siffrorna matcha minst en siffersekvens i uppringningsplanen. Om du inte anger en annan siffra inom det angivna antalet sekunder utvärderas posten. Om posten är giltig fortsätter samtalet. Om posten är ogiltig avvisas samtalet.

Standard: 3 sekunder

#### Syntax för kort siffertimer

**SYNTAX 1:** S:s, (uppringningsplan)

Använd den här syntaxen för att tillämpa den nya inställningen på hela uppringningsplanen inom parentes.

**SYNTAX 2:** *sekvens* Ss

Använd den här syntaxen för att tillämpa den nya inställningen på en viss uppringningssekvens.

**s:** Antal sekunder. Om ett tal inte anges efter S används standardtidsgränsen 3 sekunder.

Timerns maximala tid är alltid en sekund mindre än tiden som anges i energisparlägets inställning. Om energispartiden till exempel är 60 sekunder och timern är 60 sekunder (eller ännu mer), löper tiden ut efter 59 sekunder.

### Exempel på kort siffterimer

Du måste ställa in timern för hela uppringningsplanen:

```
S:6, (9,8<:1408>[2-9]xxxxxxx | 9,8,1[2-9]xxxxxxxxxxx | 9,8,011xx. | 9,8,xx.|[1-8]xx)
```

s:6 innebär att du kan pausa upp till sex sekunder mellan siffrorna när du slår ett nummer när handenheten inte är pålagd, innan kort siffterimer löper ut.

Ställ in en omedelbar timer för en viss sekvens inom uppringningsplanen:

```
(9,8<:1408>[2-9]xxxxxxx | 9,8,1[2-9]xxxxxxxxxxxS0 | 9,8,011xx. | 9,8,xx.|[1-8]xx)
```

9,8,1[2-9]xxxxxxxxxxxS0 innebär att när timern är inställd på 0, överförs samtalet automatiskt när du slår den sista siffran i sekvensen.

### Lägg till eller redigera uppringningsplanen på IP DECT-telefonen

Du kan ta bort siffersekvenser, lägga till siffersekvenser eller byta ut hela uppringningsplanen mot en ny uppringningsplan. Det går att konfigurera upp till tio uppringningsplaner på basstationens webbsida **Uppringningsplaner** eller i konfigurationsfilen (.xml).

När du har lagt till eller redigerat en uppringningsplan måste du prenumerera på en uppringningsplan för handenheten.

#### Innan du börjar

Öppna webbsidan för basstationen enligt beskrivningen i *Logga in på administrationsidan*.

#### Arbetsordning

**Steg 1** Klicka på **Uppringningsplaner**.

**Steg 2** Ange eller redigera uppringningsplanens siffror i fältet **Uppringningsplan**.

Det går även att konfigurera den här parametern i konfigurationsfilen (cfg.xml) genom att ange en sträng i det här formatet:

```
<Dial_Plan_n_*xx|#xx|xx.|+x.</Dial_Plan_n_*>
```

Där n är uppringningsplanens indexnummer.

**Steg 3** Klicka på **Spara**.

#### Och sedan då?

[Konfigurera uppringningsplan för handenheten, på sidan 90](#)

## Konfigurera uppringningsplan för handenheten

Handenheten abonnerar på en uppringningsplan. När du har lagt till eller redigerat uppringningsplanen måste du ställa in handenhetens uppringningsplan-ID.

Det går att ställa in handenhetens uppringningsplan-ID på webbsidan **Terminal** eller i konfigurationsfilen (.xml).

### Innan du börjar

Öppna webbsidan för basstationen enligt beskrivningen i *Logga in på administrationssidan*.

### Arbetsordning

**Steg 1** Klicka på **Anknytningar**.

**Steg 2** Klicka på länken i kolumnen **Anknytningsinfo** för telefonluren för en viss användare.

**Steg 3** Ställ in **Uppringningsplan-ID** för handenheten på sidan **Terminal**.

Det går även att konfigurera den här parametern i konfigurationsfilen (cfg.xml) genom att ange en sträng i det här formatet:

```
<Dial_Plan_Subscription_n_> * </Dial_Plan_Subscription_n_>
```

Där är *n* är handenhetens index och *\** är uppringningsplanens index.

**Steg 4** Klicka på **Spara**.

## Parametrar för vänta och pausa med DTMF

Kortnummer, katalog, utökad funktion och andra strängar konfigurerade i telefonen kan innehålla tecken för *vänta* (;) och *pausa* (.). Dessa tecken tillåter manuell och automatisk signalöverföring med DTMF (Dual-Tone Multi-Frequency).

Du kan lägga till vänte- och paustecken med kortnummer, utökad funktion eller katalogsträngar i det här formatet:

```
NumberToCall(, eller ;)Siffror(, eller ;)Siffror(, eller ;)Siffror
```

där:

- NumberToCall är anknytningen till handenheten som rings upp. Till exempel: 8537777 eller 14088537777.
- , (kommatecken) – är en paus på 2 sekunder som infogas för varje kommatecken i strängen. Numret efter , (komma) slås efter en paus.  
Om det finns flera , (komman) i en kontakt, slås siffrorna tills nästa , (komma).
- ; (vänta) anger att handenheten visar ett meddelande och väntar på bekräftelse.

När du anger DTMF-signalen manuellt på knappsatsen ser du ett meddelande som bekräftar att överföringen av den manuella posten har slutförts. Vid bekräftelsen skickar handenheten alla DTMF-signaler definierade av *Siffror*. Handenheten kör nästa parameter. Om det inte finns fler parametrar att köra i nummersträngen återgår handenheten till startsidan.

Det väntande fönstret stängs inte förrän du har bekräftat vänteupmaningen. Om du inte bekräftar måste du avsluta samtalet eller så avslutar den fjärranslutna enheten samtalet.

Om det finns flera ; (vänta) i en kontakt, slås siffrorna tills nästa ; (vänta).

- Siffror är DTMF-signaler som handenheten sänder till en fjärrenhet efter anslutet samtal. Handenheten kan inte skicka andra signaler är giltiga DTMF-signaler.

**Exempel:**

95556,1234,,9876;56789#

Ett kortnummer innebär att handenheten ringer 95556. Det finns en paus i 2 sekunder och därefter slår den 1234. Telefonluren pausar 4 sekunder innan den slår 9876. Det finns en väntetid innan handenheten visar ett bekräftelsemeddelande för att slå 56789#. När du har bekräftat slår handenheten dessa siffror.

**Riktlinjer för användning**

Det går att slå siffror när som helst på handenheten under ett aktivt samtal.

Strängen får ha högst 24 tecken.

Om endast den första delen av en nummersträng matchar en uppringningsplan när du ringer ett samtal, ignoreras delen av nummersträngen som inte matchar nummersträngen. Till exempel: 85377776666,, , 1,23

## Konfigurera HEBU-läget i basstationen

Det går att ställa in basstationen i HEBU-läget och registrera en handenhet. Det går inte att ställa in en basstation samtidigt i avlyssningsläge och HEBU-läge. Det första läget som aktiveras i basstationen är tillgängligt.

Det går att aktivera HEBU-läget på webbsidan **Hantering** eller i konfigurationsfilen (.xml).

**Innan du börjar**

- Öppna webbsidan för basstationen enligt beskrivningen i *Logga in på administrationssidan*.
- Basstationen måste vara ansluten till nätverket och den gröna LED-lampan anger om basen är ansluten.

**Arbetsordning**

---

**Steg 1** Klicka på **Hantering**.

**Steg 2** Välj **Aktiverat** i fältet **Assing HS to Ext by Credentials (HEBU)** (Tilldela HS till anknötning genom referenser).

Det går även att konfigurera den här parametern i konfigurationsfilen (cfg.xml) genom att ange en sträng i det här formatet:

```
<Hebu_Mode>enabled</Hebu_Mode>
```

**Steg 3** Klicka på **Spara**.

---

**Och sedan då?**

[Konfigurera användarnamn och lösenord för HEBU på basstationen, på sidan 92](#)

## Konfigurera användarnamn och lösenord för HEBU på basstationen

Du kan ange användarnamn och lösenord för HEBU i basstationen för att auktorisera handenhetsregistreringen.

Användarnamn och lösenord som du anger på handenhets inloggningsskärm måste matcha basstationens användarnamn och lösenord för HEBU. Du måste kanske ange åtkomstkoden innan den här skärmen visas. Om användarnamnet och lösenordet är giltiga registreras handenhetsen på basstationen. Om du anger fel användarnamn eller lösenord efter tre försök eller du når en timeout, startas telefonluren om.

Du kan ange användarnamn och lösenord för HEBU på webbsidan **Terminal** eller i konfigurationsfilen (.xml).

Konfigurera användarnamn och lösenord för HEBU i konfigurationsfilen (.xml).

```
<Subscr_Hebu_Username_1>Abcd</Subscr_Hebu_Username_1>, där n är användarnamnet.
```

```
<Subscr_Hebu_Password_1>Testpwd1@</Subscr_Hebu_Password_1>, där n är lösenordet.
```

### Innan du börjar

Öppna webbsidan för basstationen enligt beskrivningen i *Logga in på administrationssidan*.

Basstationen måste vara ansluten till nätverket och den gröna LED-lampan visar om basstationen är ansluten.

### Arbetsordning

- 
- Steg 1** Klicka på **Anknytningar**.
  - Steg 2** Klicka på länken i kolumnen **Anknytningsinfo** för telefonluren för en viss användare.  
IPEI-länken visar IPEI-numret som FFFFFFFF.
  - Steg 3** Ställ in fälten **HEBU-användarnamn** och **HEBU-lösenord** på sidan **Terminal**.
  - Steg 4** Klicka på **Spara**.
- 

## Lägg till ytterligare en basstation för att skapa ett nätverksarbetsflöde för dubbelcell

Om du har en 110 enskild cell basstation kan du lägga till en ytterligare 110 enskild cell basstation i nätverket om några handenheter har problem med anslutningen. Handenhetsen kan till exempel vara för långt bort från basstationen eller basstationen är för upptagen. När du konfigurerar två basstationer får du ett dubbelcellsystem som förbättrar täckningen. Du kan också lägga till repeaters för att förbättra radiotäckningen.

Två 110 enskild cell basstation basstationer i samma nätverk bildar dubbelcellnätverket automatiskt.

För information om hur du ställer in två 210 – multicell basstation, se [Lägg till ytterligare basstationer för att skapa ett nätverksarbetsflöde för multicell, på sidan 96](#).



**OBS!** 110 enskild cell basstation har enbart stöd för encell- och dubbelcellskonfigurationer. 210 – multicell basstation har stöd för encell- och dubbelcell- och multicellkonfigurationer.

Här följer begränsningarna för ett dubbelcellsystem:

- Maximalt antal 110 enskild cell basstation i ett dubbelcellsystem: 2
- Maximalt antal handenheter i ett dubbelcellsystem: 30

Om du behöver ersätta en basstation i systemet måste du ställa in en ersättningstimeout innan du lägger till basstationen. Mer information finns i [Ställ in basstationens ersättningstimeout i dubbelcellnätverk, på sidan 95](#).

Basstationerna synkroniserar sina data regelbundet i ett dubbelcellsystem. Alla registrerade handenheter kan kommunicera med valfri basstation i ett dubbelcellsystem. Om den primära basstationen inte svarar blir den andra basstationen i dubbelcellsystemet automatiskt den primära basstationen.



**OBS!** För 110 enskild cell basstation registreras handenheter endast hos den primära basstationen.

Mer information om arbetsflödet för att konfigurera ett dubbelcell- eller multicellsystem för 210 – multicell basstation finns i [Lägg till ytterligare basstationer för att skapa ett nätverksarbetsflöde för multicell, på sidan 96](#)

Använd det här arbetsflödet om du vill konfigurera ett dubbelcellsystem för 110 enskild cell basstation:

#### Innan du börjar

Ställ in den första basstationen och lägga till minst en telefonlur. Mer information finns i [Konfigurera Cisco IP DECT 6800-serien \(Arbetsflöde\), på sidan 16](#).

#### Arbetsordning

	Kommando eller åtgärd	Syfte
<b>Steg 1</b>	<a href="#">Konfigurera ett dubbelcellsystem på en primär basstation, på sidan 93</a>	Konfigurera den första basstationen som primär basstation för ett dubbelcellsystem.
<b>Steg 2</b>	<a href="#">Konfigurera ett dubbelcellsystem på en sekundär basstation, på sidan 94</a>	Konfigurera en sekundär basstation.
<b>Steg 3</b>	(Valfritt) <a href="#">Säkerhetskopiera systemkonfigurationen, på sidan 182</a>	Utför en säkerhetskopiering om du vill spara konfigurationen.

## Konfigurera ett dubbelcellsystem på en primär basstation

För att basstationerna ska kunna fungera tillsammans måste systemkedje-ID för båda basstationerna vara identiska. Använd den här proceduren om du vill konfigurera den befintliga basstationen för dubbelcell. Den här proceduren behöver du bara göra en gång.



---

**OBS!** Du kan inte ändra systemets kedje-ID för 110 enskild cell basstation.

---

#### Innan du börjar

- Tidsservern måste konfigureras på basstationen.
- Minst ett anknyningsnummer måste läggas till i basstationen.

#### Arbetsordning

---

- Steg 1** Åtkomst till den befintliga basstationens webbsida. Se [Logga in på administrationswebbsidan, på sidan 44](#).
- Steg 2** Klicka på **Dubbelcell**.
- Steg 3** Kontrollera att **Dubbelcellsystemet** är **Aktiverat** (standard).
- Steg 4** Ange övriga fält enligt beskrivningen i [Fält på webbsidan för dubbelcell, på sidan 146](#).
- Steg 5** Klicka på **Spara och starta om**.
- Steg 6** När basstationen har startats om öppnar du administrationswebbsidan på nytt. Se [Logga in på administrationswebbsidan, på sidan 44](#).
- Steg 7** Uppdatera webbläsaren tills **Start-/Statussidan** visar Dubbelcell utan kedja (Ställ in socket tillåts att ansluta som primär i fältet **Systeminformation**).
- 

#### Och sedan då?

[Konfigurera ett dubbelcellsystem på en sekundär basstation, på sidan 94](#)

## Konfigurera ett dubbelcellsystem på en sekundär basstation

När du har konfigurerat den primära basstationen för ett dubbelcellsystem kan du lägga till ytterligare en basstation med den här metoden. Båda basstationerna i dubbelcellsystemet använder samma systemkedje-ID.

Den primära basstationen ansluter till den sekundära basstationen på 5 till 8 minuter. Efter anslutningen synkroniseras data automatiskt från den primära basstationen.



---

**OBS!** Om du har ändrat adminlösenordet för den primära basstationen innan du startade dubbelcellkonfigurationen ändras lösenordet automatiskt på den sekundära basstationen under synkroniseringsfasen.

---

#### Innan du börjar

- Du måste fylla i [Konfigurera ett dubbelcellsystem på en primär basstation, på sidan 93](#).
- **Start-/Statussidan** för den primära basstationen måste visa Tillåts att ansluta till som primär i fältet **Systeminformation**.



## Arbetsordning

---

- Steg 1** Installera den nya basstationen med [Installera basstationen, på sidan 29](#).
- Steg 2** Montera den nya basstationen med ett av följande alternativ:
- [Montera basstation eller repeater i taket, på sidan 30](#)
  - [Montera basstation eller repeater på ett skrivbord, på sidan 33](#)
  - [Montera basstationen eller repeatern på väggen, på sidan 35](#)
- Steg 3** Öppna den nya basstationens webbsida. Se [Logga in på administrationswebbsidan, på sidan 44](#) och använd den nya basstationens MAC-adress.
- Notera IP-adressen för den här basstationen enligt anvisningen i webbläsaren.
- På sidan **Start/Status** visas inte *Osammankopplad får gå med som primär*.
- Steg 4** Öppna administrationssidan för den nya basstationen. Se [Logga in på administrationswebbsidan, på sidan 44](#) och använd IP-adressen som du antecknade i steg 3.
- När anslutningen har slutförts visar fältet **systeminformation** Keep Alive. Ett nytt systemkedje-ID tilldelas automatiskt till båda basstationerna. I avsnittet **Basstationsgrupp** visas information om båda basstationerna.
- 

### Och sedan då?

När du har konfigurerat ditt dubbelcellsystem, [Säkerhetskopiera systemkonfigurationen, på sidan 182](#).

## Ställ in basstationens ersättningstimeout i dubbelcellnätverk

När du har konfigurerat dubbelcellsystemet kontrolleras anslutningarna mellan basstationerna var 30:e sekund. Om basstationerna tappar anslutningen inom 30 sekunder visas meddelandet *Anslutningen bröts* på webbsidan **Dubbelcell**. Om någon av basstationerna förlorar anslutningen under längre tid, visas meddelandet *Ersätt den andra basen* på webbsidan **Hem/status**.

Du kan ställa in ersättningstimeout på webbsidan Dubbelcell i konfigurationsfilen (.xml).

Ställ in ersättningstimeout på det här sättet i konfigurationsfilen (.xml).

```
<Dual_Cell_Replacement_Timeout>n</Dual_Cell_Replacement_Timeout>
```

Där n är tiden i minuter. Standardtiden är 15 minuter och maxtiden är 255 minuter.

### Innan du börjar

- Tidsservern måste konfigureras på basstationen.
- Datasynkroniseringsläget måste konfigureras på basstationen, vid behov.

## Arbetsordning

---

- Steg 1** Öppna sidan för basstationen enligt beskrivningen i [Logga in på administrationswebbsidan, på sidan 44](#).
- Steg 2** Klicka på **Dubbelcell**.

- Steg 3** Ange tiden i minuter i fältet **Basens ersättningstimeout (15–255 min)**.
- Steg 4** Klicka på **Spara och starta om**.
- Steg 5** När basstationen har startats om öppnar du administrationswebbsidan på nytt. Se
- Steg 6** Uppdatera webbläsaren tills sidan Hem/status visar Dubbelcell utan kedja (Utan kedja) tillåts att ansluta som sekundär i fältet **Systeminformation**.

## Lägg till ytterligare basstationer för att skapa ett nätverksarbetsflöde för multicell

Om du har en 210 – multicell basstation kan du lägga till ytterligare basstationer i nätverket om vissa telefonlurar har problem med anslutningen. Handenheter kan till exempel vara för långt bort från basstationen eller basstationen är för upptagen. Om du har fler än en basstation är det ett multicellsystem.

110 enskild cell basstation har stöd för configuration av dubbelcell men inte multicell. Mer information om dubbelcellsystemet för 110 enskild cell basstation finns i [Lägg till ytterligare en basstation för att skapa ett nätverksarbetsflöde för dubbelcell, på sidan 92](#).

Här följer begränsningarna för ett multicellsystem:

- Maximalt antal 210 – multicell basstationer i ett multicellsystem: 250
- Maximalt antal handenheter med två basstationer i systemet: 60

Maximalt antal telefonlurar i ett multicellsystem: 1 000

När du har ställt in multicellsystemet synkroniseras alla data regelbundet i basstationerna. Alla registrerade telefonlurar kan kommunicera med valfri basstation i ett multicellsystem. Om den primära basstationen inte svarar blir en annan basstation i multicellsystemet automatiskt den primära basstationen.

Använd det här arbetsflödet om du vill ställa in ett multicellsystem.

### Arbetsordning

	Kommando eller åtgärd	Syfte
<b>Steg 1</b>	<a href="#">Konfigurera Cisco IP DECT 6800-serien (Arbetsflöde), på sidan 16</a>	Ställ in den första basstationen.
<b>Steg 2</b>	<a href="#">Ställa in ett Multicell System på den primära basstationen, på sidan 97</a>	Ställ in den första basstationen som primär basstation för ett multicellsystem.
<b>Steg 3</b>	<a href="#">Ställa in ett Multicell System på en sekundär basstation, på sidan 97</a>	Konfigurera en sekundär basstation. Du kan upprepa proceduren för varje ytterligare basstation.
<b>Steg 4</b>	(Valfritt) <a href="#">Säkerhetskopia systemkonfigurationen, på sidan 182</a>	Utför en säkerhetskopiering om du vill spara konfigurationen.

## Ställa in ett Multicell System på den primära basstationen

För att basstationerna ska kunna fungera tillsammans ger du varje basstation samma systemkedje-ID i multicellnätverket. Använd den här proceduren om du vill ställa in den befintliga basstationen för multicell. Den här proceduren behöver du bara göra en gång.

### Innan du börjar

- Tidsservern måste konfigureras på basstationen.
- Minst ett anknyningsnummer måste läggas till i basstationen.

### Arbetsordning

---

- Steg 1** Åtkomst till den befintliga basstationens webbsida. Se [Logga in på administrationswebbsidan, på sidan 44](#).
- Steg 2** Klicka på **Multi Cell**.
- Steg 3** Ange **Multi Cell-system** som **Aktiverad**.
- Steg 4** Ange en **Systemkedja**.
- Vi rekommenderar att du anger **Systemkedje-ID** med ett nummer som inte liknar ett anknyningsnummer. Om du till exempel använder fyrsiffriga anknyningar anger du att **Systemkedje-ID** ska ha fler än fyra siffror.
- Steg 5** Ange övriga fält enligt beskrivningen i [Fält på sidan Multi Cell, på sidan 148](#).
- Steg 6** Klicka på **Spara och starta om**.
- Steg 7** När basstationen har startats om öppnar du administrationswebbsidan på nytt. Se [Logga in på administrationswebbsidan, på sidan 44](#).
- Steg 8** Uppdatera webbläsaren tills att **Start-/Statussidan** visar **Multi cell utan kedja (Utan kedja)** tillåts att ansluta till som primär i fältet **Systeminformation**.
- 

### Och sedan då?

[Ställa in ett Multicell System på en sekundär basstation, på sidan 97](#)

## Ställa in ett Multicell System på en sekundär basstation

När du har ställt in den primära basstationen för multicell kan du lägga till en eller flera basstationer med den här metoden. Alla basstationer i multicellkonfigurationen används med samma systemkedje-ID.

När den sekundära basstationen har multicell aktiverat och startar om, startar den primära basstationen automatiskt att synkronisera alla data.



---

**OBS!** Om du har ändrat adminlösenordet för den primära basstationen innan du startade multicellkonfigurationen ändras lösenordet automatiskt på den sekundära basstationen under synkroniseringsfasen.

---

### Innan du börjar

- Du måste fylla i [Ställa in ett Multicell System på den primära basstationen, på sidan 97](#).
- **Start-/Statussidan** för den primära basstationen måste visa Tillåts att ansluta till som primär i fältet **Systeminformation**.
- Du behöver inställningen **Systemkedje-ID** från den primära basstationen.
- Du behöver ta reda på den nya basstationens MAC-adress.

### Arbetsordning

- 
- Steg 1** Installera den nya basstationen med [Installera basstationen, på sidan 29](#).
- Steg 2** Montera den nya basstationen med ett av följande alternativ:
- [Montera basstation eller repeater i taket, på sidan 30](#)
  - [Montera basstation eller repeater på ett skrivbord, på sidan 33](#)
  - [Montera basstationen eller repeatern på väggen, på sidan 35](#)
- Steg 3** Öppna den nya basstationens webbsida. Se [Logga in på administrationswebbsidan, på sidan 44](#) och använd den nya basstationens MAC-adress.
- Notera IP-adressen för den här basstationen enligt anvisningen i webbläsaren.
- Start-/Statussidan** visar Multicell inaktiverat.
- Steg 4** Klicka på **Multi Cell**.
- Steg 5** Ange **Multi Cell-system** som **Aktiverad**.
- Steg 6** Ange samma **Systemkedje-ID** som visas i fältet på den primära basstationen.
- Steg 7** Ange övriga fält enligt beskrivningen i [Fält på sidan Multi Cell, på sidan 148](#).
- Steg 8** Klicka på **Spara och starta om**.
- Steg 9** Öppna administrationssidan för den nya basstationen. Se [Logga in på administrationswebbsidan, på sidan 44](#) och använd den nya IP-adressen som du antecknade i steg 3.
- Steg 10** Uppdatera webbläsaren tills att **Start-/Statussidan** visar Multi cell utan kedja (Ursprunglig synk 1) tillåts att ansluta till som sekundär i fältet **Systeminformation**.
- När meddelandet visas börjar basstationerna att synkronisera alla data. Det kan ta upp till fem minuter att synkronisera befintlig och ny basstation. Du ser att meddelandet ändras till Multi Cell utan kedja (Ursprunglig synk 1) sekundär väntar på den primära.
- Steg 11** Uppdatera webbläsaren tills att **Start-/Statussidan** visar Multi cell klar (behåll aktiv) sekundär i fältet **Systeminformation**.
- Om du tittar på administrationswebbsidan för den primära basstationen visar **Start-/Statussidan** Multi Cell klar (behåll aktiv) primär i fältet **Systeminformation**.
- 

### Och sedan då?

När multicellsystemet har konfigurerats [Säkerhetskopiera systemkonfigurationen, på sidan 182](#).

# Lägga till eller redigera uppringnings-ID på IP DECT-telefon

Det går att lägga till eller redigera uppringarens identifiering (ID) så att den matchar det inkommande samtalet med de lokala kontakterna och visa kontaktuppgifterna på handenhets skärm. Uppringar-ID gör det lättare att godkänna eller avvisa vissa samtalstyper som rikssamtal eller internationella samtal.

Uppringarens ID-sträng innehåller en siffersekvenser som avgränsas med tecknet |. Mer information om tillåtna siffersekvenser och deras funktioner finns i *Siffersekvenser*. Uppringarens ID-sekvens får innehålla upp till tre ersättningar. Det går att lägga till tio uppringar-ID och varje uppringar-ID får innehålla upp till 64 tecken.

När du har lagt till eller redigerat uppringar-ID måste du ställa in index för uppringar-ID för varje handenhet.

Det går att lägga till eller redigera uppringar-ID på webbsidan **Uppringningsplaner** eller i konfigurationsfilen (.xml).

## Innan du börjar

Öppna webbsidan för basstationen enligt beskrivningen i *Logga in på administrationssidan*.

## Arbetsordning

---

**Steg 1** Klicka på **Uppringningsplaner**.

**Steg 2** Ange uppringar-ID i fältet **Samtals-ID-mappning** för varje **Idx**.

Det går även att konfigurera den här parametern i konfigurationsfilen (cfg.xml) genom att ange en sträng i det här formatet:

```
<Call_Id_Map_n_>x</Call_Id_Map_n_>
```

Där *n* är indexnumret för uppringar-ID och *x* är sifferersättning för uppringar-ID.

**Steg 3** Klicka på **Spara**.

---

## Och sedan då?

[Konfigurera handenhets uppringnings-ID, på sidan 99](#)

# Konfigurera handenhets uppringnings-ID

Du konfigurerar handenhets uppringar-ID efter att du lägger till eller redigerar uppringar-ID.

Det går att ställa in handenhets index för uppringar-ID på webbsidan **Terminal** eller i konfigurationsfilen (.xml).

## Innan du börjar

Öppna webbsidan för basstationen enligt beskrivningen i *Logga in på administrationssidan*.

## Arbetsordning

---

- Steg 1** Klicka på **Anknytningar**.
- Steg 2** Klicka på länken i kolumnen **Anknytningsinfo** för telefonluren för en viss användare.
- Steg 3** Ställ in handenhetens **Nummerpresentationsmappning** på webbsidan **Terminal**.

Det går även att konfigurera den här parametern i konfigurationsfilen (cfg.xml) genom att ange en sträng i det här formatet:

```
<Call_ID_Map_Subscription_n_> x</ Call_ID_Map_Subscription_n_>
```

Där *n* är handenhetens index och *x* är index för uppringar-ID.

- Steg 4** Klicka på **Spara**.
- 

# Konfigurera problemrapportverktygets server

Det går att konfigurera PRT-servern för att överföra systemmeddelanden. I ett multicellsystem måste du konfigurera PRT-servern på varje basstation i systemet. Det går att kontrollera rapportöverföringens status på webbsidan **Syslog**.

Du kan begära att rapporten överförs på följande sätt:

- Skicka SIP-meddelandet `Event: prt-gen` till basstationen. Om SIP-transporten är TCP eller UDP begär basstationen auktorisering. Rapporten överförs om inloggningsuppgifterna stämmer överens mellan servern och handenhetens anknötning. Om du inaktiverar SIP-meddelandet kan en oregistrerad handenhet skicka SIP-meddelandet `PIAxxx` till basstationen. `PIA` är etableringens identitetskonto och `xxx` är systemets kedje-ID för basstationen.
- Det går att använda en åtgärds-URL `https://<xx.xx.xxx.xx>/admin/prt-gen` och definiera basstationens IP-adress i webbadressen.
- Om basstationen startar om oväntat utlöser den en händelse att överföra en rapport till den definierade PRT-servern.

Om du definierar en ogiltig server misslyckas anslutningen till servern eller så uppstår ett fel generering av problemrapporten. Ett meddelande sparas i systemloggarna.

Det går att konfigurera PRT-servern på webbsidan **Hantering** eller i konfigurationsfilen (.xml).

Konfigurera meddelandefälten på det här sättet i konfigurationsfilen (.xml).

```
<PRT_upload_server>n</PRT_upload_server>
```

där *n* är protokollet, domännamnet och porten.

```
<PRT_upload_filename>n</PRT_upload_filename>
```

där *n* är filnamnet.

```
<PRT_http_header>n</PRT_http_header>
```

där *n* är rubriktexten.

```
<PRT_http_header_value>n</PRT_http_header_value>
```

där *n* är värdet att lägga till i rubriken.

### Innan du börjar

Öppna webbsidan för basstationen enligt beskrivningen i *Logga in på administrationssidan*.

### Arbetsordning

---

- Steg 1** Klicka på **Hantering**.
- Steg 2** Konfigurera fälten beskrivna i avsnittet **Problemrapporteringsverktyg** i **Fält på sidan Administration, på sidan 128**.
- Steg 3** Klicka på **Spara**.
- 

## Exportera basstationens statusfil

Det går att exportera filen `status.xml` som innehåller systeminformation, information om registrerade enheter och statistik för en basstation. Det går även att exportera `status.xml`-filer för flera basstationer i ett system.

Exportera filen på följande sätt:

- Använd länken **Exportstatus** på basstationens webbsida **Hem/status**.
- Använd alternativet på basstationssidan **Diagnostik** för den aktuella basstationen eller för alla basstationer i systemet.
- Använd en åtgärds-URL: `<protocol>://<ip>/admin/status.xml` och definiera basstationens IP-adress i webbadressen.
- Skicka SIP-meddelandehändelsen `pvt-gen` till den registrerade handenheten. På det här sättet får PRT-servern `status.xml`-filerna. Kontrollera att PRT-servern har konfigurerats korrekt. Se avsnittet *Konfigurera problemrapportverktygets server* för mer information.

Det går att exportera filen på det här sättet på webbsidan **Diagnostik**.

### Innan du börjar

- Öppna webbsidan för basstationen enligt beskrivningen i *Logga in på administrationssidan*.
- Kontrollera att PRT-servern är tillgänglig.
- Kontrollera att handenheter är registrerade på basstationen.

### Arbetsordning

---

- Steg 1** Klicka på **Diagnostik**.
- Steg 2** Klicka på alla **Basstationer** eller på **Aktuella basstationer** i vyn **Loggning** på webbsidan.
- 

### Och sedan då?

Ladda ned filen som du exporterar.







## KAPITEL 4

# Headset

---

- [Headset som stöds, på sidan 103](#)
- [Viktig säkerhetsinformation om headset, på sidan 103](#)
- [Ljudkvalitet, på sidan 104](#)

## Headset som stöds

Du kan använda följande headset med telefonen:

- Headset med en 3,5 mm ljudkontakt
- Bluetooth LE-headset



---

**OBS!** 6823 – handset stöder inte Bluetooth.

---

## Viktig säkerhetsinformation om headset



Högt ljudtryck – Undvik att lyssna på hög volym under längre perioder för att slippa hörselskador.

När du har anslutit headsetet sänker du volymen på högtalaren innan du tar på dig headsetet. Om du kommer ihåg att sänka volymen innan du tar av dig headsetet vet du att volymen är låg när du ansluter headsetet nästa gång.

Tänk på din omgivande miljö. När du använder headset kan det utestänga viktiga externa ljud, särskilt i nödsituationer eller i bullrig miljö. Använd inte headsetet när du kör bil. Lägg inte headsetet eller headsetsladdarna på en plats där personer eller husdjur kan snubbla över dem. Övervaka alltid barn som vistas i närheten av ditt headset eller dina headsetkablar.

## Ljudkvalitet

Utöver fysikaliska, mekaniska och tekniska prestanda måste ljuddelen i ett headset låta bra för användaren och för parten i den andra änden. Ljudkvaliteten är subjektiv och vi kan inte garantera prestanda för några headset från tredje part. Men olika headset från ledande headsettillverkare har rapporterats ha bra prestanda med Cisco IP-telefon.

Cisco rekommenderar eller testar inte sina produkter med headset från tredje part. Om du vill veta mer om vilka headset som har stöd för Cisco-produkter ska du besöka tillverkarens webbplats.

Cisco testar Cisco-headset med Cisco IP-telefoner. Mer information om stöd för Cisco-headset på Cisco IP-telefoner finns i <https://www.cisco.com/c/en/us/products/collaboration-endpoints/headsets/index.html>.



# KAPITEL 5

## Övervakning

- [Basstationens webbsidor](#), på sidan 105
- [Visa telefonens status](#), på sidan 176
- [Utför en platsundersökning](#), på sidan 177

## Basstationens webbsidor

Du kan använda webbsidorna basstationen att konfigurera basstationen och få status och statistik.

Alla sidor är tillgängliga i adminvyn. Se [Logga in på administrationswebbsidan](#), på sidan 44 för att komma åt sidorna för basstationen i adminvyn.

En del sidor är tillgängliga i användarvyn. Se [Logga in på användarwebbsidan](#), på sidan 45 för att komma åt sidorna för basstationen i användarvyn.

Om inget annat anges visas webbsidorna endast i adminvyn.

### Relaterade ämnen

[Basstationskonton](#), på sidan 19

## Fält på sidan Hem/status

Dessa fält visas på basstationens **Hem/statussida**. Fälten är skrivskyddade.

Sidan visas i admin- och användarvyer.

**Tabell 8. Fält på sidan Hem/status**

Fält	Beskrivning
Systeminformation	Identifierar om dubbelcell- eller multicellläget är aktiverat eller inaktiverat.  Dubbelcellinformationen visas bara på 110 enskild cell basstation. Multicellinformationen visas bara på 210 – multicell basstation.
Telefontyp	Identifierar basstationens maskinvaruversionen (IPDECT-Vx) och typ (DBS-110-3PC eller DBS-210-3PC).
Systemtyp	Identifierar aktiverat protokoll.

Fält	Beskrivning
Radiofrekvensband (RF)	Identifierar vilket radiofrekvensband (RF) som används av systemet. RF-band är specifika för det land där utrustningen är installerad.
Aktuell tid	Visar aktuellt datum och tid för systemet.
Drifttid	Identifierar hur lång tid (dagar, timmar, minuter och sekunder) sedan den senaste omstarten gjordes.
RFPI-adress	Identifierar basstationens RFPI (Radio Fixed Part Identity).
MAC-adress	Identifierar basstationens MAC-adress.
IP-adress	Identifierar basstationen tilldelade IP-adress.
Produktkonfiguration	Reserverat fält.
Firmware-version	Identifierar version och datum för den firmware som för närvarande körs på basstationen.
Firmware-URL	Identifierar serverns IP-adress och sökväg för firmware-uppdateringen.
Reboot	Visar poster för de senaste sex omstarterna med datum, tid, typ av omstart och version av den fasta programvaran.  Typ av omstart: Normal omstart, tvingad omstart, strömavbrott, oväntad omstart
Basstationens status	Identifierar aktuell status: <ul style="list-style-type: none"> <li>• Inaktiv – inga aktiva samtal</li> <li>• Används – ett eller flera aktiva samtal</li> </ul>
SIP-identitetsstatus på den här basstationen	Identifierar de anknytningar som konfigurerats på basstationen och status för anknytningen: <ul style="list-style-type: none"> <li>• OK – telefonlur är OK.</li> <li>• SIP-fel – telefonlur har ett SIP-fel i registrering.</li> </ul>

## Fält på sidan Anknytningar

Dessa fält visas på basstationens sida med **anknytningar**.

Sidan visas i admin- och användarvyer.

Det här avsnittet gäller för version 4.7 och senare av den fasta programvaran. Sidan för version V450 och V460 av den fasta programvaran, se [Fält på sidan Anknytningar för fast programvaruversion V450 och V460, på sidan 172](#).



Tabell 9. Avsnittet Allmänt

Fält	Innehåll	Beskrivning
AC	Fyrsiffrig numerisk kod	Identifierar åtkomstkoden (AC) för basstationen. Det går inte att ändra det här fältet i adminvy.

Tabell 10. Avsnittet Anknytningar

Fält	Innehåll	Beskrivning
Idx	Fältet är skrivskyddat	Identifierar index på telefonluren.
Anknytning, info	Fältet är skrivskyddat	Anger IPEI (International Portable Equipment Identity, det unika DECT-ID:t för telefonluren. Det här fältet är en länk till ytterligare information om telefonluren på sidan <b>Terminal</b> . Under IPEI-länken finns status för telefonluren och anknytningen. <ul style="list-style-type: none"> <li>• Status: En färgad punkt visar status: <ul style="list-style-type: none"> <li>• Grön: Telefonluren har registrerats.</li> <li>• Röd: Telefonluren har tagits bort.</li> </ul> </li> <li>• Anknytning: Anknytningens namn</li> </ul> Handenheten kan visas i listan två gånger om den har 2 linjer tilldelade.
Terminalposition	Fältet är skrivskyddat	Det här fältet är nytt i version 4.7 av den fasta programvaran. Anger RPN-nummer och -namn på basstationen.
Terminaltillstånd	Fältet är skrivskyddat	Visar aktuell status på telefonluren: <ul style="list-style-type: none"> <li>• Present@RPNxx: Telefonluren är ansluten till basstation RPNxx.</li> <li>• Frånkopplad: Telefonluren är inte ansluten (exempelvis avstängd eller inte registrerad).</li> <li>• Hittad: Telefonluren är konfigurerad för att kommunicera med en specifik basstation, men kan inte ansluta. Det visas exempelvis om telefonluren är påslagen men basstationen är avstängd.</li> <li>• Borttagen: Telefonluren är inte ansluten till basstationen (utom synhåll) under en viss tidsperiod, vanligtvis en timme.</li> </ul>

Fält	Innehåll	Beskrivning
Terminaltyp, FW Info	Fältet är skrivskyddat	Identifierar handenhetens modellnummer och firmware-version.
FWU-förlopp	Fältet är skrivskyddat	<p>Identifierar tillståndet för firmware-uppdatering (FWU):</p> <ul style="list-style-type: none"> <li>• Av: Visar att fältet SW-version har angetts med 0 på sidan <b>Uppdatering av firmware</b>.</li> <li>• Initierar: Visar att uppdateringsprocessen startas.</li> <li>• X %: Visar nedladdningsförloppet, där X motsvarar del av förlopp (0–100).</li> <li>• Verifierar X %: Visar att verifiering av fast programvara pågår innan den används.</li> <li>• Väntar på laddaren: Visar att nedladdning av den fasta programvaran är klar och telefonluren behöver laddas för att installera den nya fasta programvaran.</li> <li>• Conn.term.wait: Visar att uppdatering av den fasta programvaran för repeater är klar och återställning av repeatern pågår.</li> <li>• Klar: Visar att uppdateringen av den fasta programvaran är klar.</li> <li>• Fel: Visar att uppdateringen misslyckades. Möjliga orsaker: <ul style="list-style-type: none"> <li>• Det går inte att hitta filen.</li> <li>• Filen är ogiltig</li> </ul> </li> </ul>
Batterinivå	Fältet är skrivskyddat	<p>Det här fältet är nytt i version 4.7 av den fasta programvaran.</p> <p>Visar en ögonblicksbild av batteriets aktuella laddningsnivå.</p> <p>För att uppdatera fält för batterinivå, RSSI och tidsmätning klickar du på <b>Uppdatera</b>  till vänster om kryssrutan för IPEI.</p>

Fält	Innehåll	Beskrivning
RSSI	Fältet är skrivskyddat	Det här fältet är nytt i version 4.7 av den fasta programvaran. Visar ögonblicksbild för mottagen signal (RSSI) för ansluten basstation eller repeater. För att uppdatera fält för batterinivå, RSSI och tidsmätning klickar du på <b>Uppdatera</b>  till vänster om kryssrutan för IPEL.
Tidsmätning [mm:ss]	Fältet är skrivskyddat	Det här fältet är nytt i version 4.7 av den fasta programvaran. Visar tiden i minuter och sekunder sedan information om batteri och RSSI hämtades från telefonluren. För att uppdatera fält för batterinivå, RSSI och tidsmätning klickar du på <b>Uppdatera</b>  till vänster om kryssrutan för IPEL.

## Lägg till eller redigera fält för sidan Anknytningar

Dessa är de fält som visas på sidorna **Lägga till anknytning** och **Redigera anknytning** på basstationen.

**Tabell 11. Lägga till fält för sidan Anknytningar**

Fält	Innehåll	Beskrivning
Linjenamn	Sträng Längd: 1 till 7 tecken	Visar namnet på linjen för inkommande och utgående samtal.
Terminal	Val: <ul style="list-style-type: none"> <li>• Ny terminal</li> <li>• Terminal-Idx 1</li> <li>• Terminal-Idx 2</li> </ul>	Identifierar hur du tilldelar anknytningen. <ul style="list-style-type: none"> <li>• Ny terminal – en ny telefonlur konfigureras.</li> <li>• Terminal Idx x – identifierar index för en befintlig telefonlur (från sidan för servrarna).</li> </ul> Används när du tilldelar en andra anknytning till en telefonlur.
Anknytning	Siffersträng	Identifierar telefonnumret. Anknytningen måste konfigureras på SIP-servern innan telefonluren kan ringa och ta emot samtal. Anknytningen visas på startsidan på telefonluren.
Användarnamn vid autentisering	Sträng	Identifierar det användarnamn som tilldelats telefonluren i samtalskontrollsystemet. I version 4.7 av den fasta programvaran kan namnet vara upp till 128 tecken långt.

Fält	Innehåll	Beskrivning
Verifieringslösenord	Sträng	Identifierar användarens lösenord i samtalskontrollsystemet.  I version 4.7 av den fasta programvaran kan lösenordet vara upp till 128 tecken långt.
Visningsnamn	Sträng	Identifierar namnet som visas för anknytningen.  Det här namnet visas på startsidan direkt under datum och tid.
XSI-användarnamn	Sträng	Identifierar användarnamnet för telefonboken BroadSoft XSI.  I version 4.7 av den fasta programvaran kan namnet vara upp till 128 tecken långt.
XSI-lösenord	Sträng	Identifierar lösenordet för telefonboken BroadSoft XSI.  I version 4.7 av den fasta programvaran kan lösenordet vara upp till 128 tecken långt.
Röstbrevlådans namn	Sträng	Identifierar användarnamn i röstmeddelandesystemet.
Röstbrevlådans nummer	Siffersträng Giltiga siffror är 0–9, *, #	Identifierar det nummer som ska ringas upp till röstmeddelandesystemet. Det här numret måste vara aktiverat på SIP-servern.
Server	Listruta över IP-adresser	Identifierar SIP-serveradressen i samtalskontrollsystemet.
Funktionen för samtal väntar	Funktionsstatus: • Inaktiverad • Aktiverat (standard)	Identifierar om väntande samtal är tillgängligt på telefonen.
BroadWorks-URI:er för fältet för upptagetlampa	Funktionsstatus: • Inaktiverat (standard) • Aktiverad	Identifierar den URL som ska användas för informationen i fältet för upptagetlampa  Gäller endast BroadSoft SIP-serverar.
BroadWorks Shared Call Appearance	Funktionsstatus: • Inaktiverat (standard) • Aktiverad	Identifierar om linjen är delad.  Gäller endast BroadSoft SIP-serverar. Måste vara aktiverat på SIP-servern.



Fält	Innehåll	Beskrivning
BroadWorks-funktionens händelsepaket	<p>Funktionsstatus:</p> <ul style="list-style-type: none"> <li>• Inaktiverat (standard)</li> <li>• Aktiverad</li> </ul>	<p>Identifierar om BroadWorks-paketet är tillgängligt. Funktioner: stör ej, vidarebefordran av samtal (alla, upptaget, inget svar).</p> <p>Gäller endast BroadSoft SIP-servrar. Måste vara aktiverat på SIP-servern.</p>
Vidarebefordran av ovillkorligt nummer (2 fält)	<p>Siffersträng:</p> <ul style="list-style-type: none"> <li>• Giltiga siffror är 0–9, *, #</li> </ul> <p>Funktionsstatus:</p> <ul style="list-style-type: none"> <li>• Inaktiverat (standard)</li> <li>• Aktiverad</li> </ul>	<p>Identifierar:</p> <ul style="list-style-type: none"> <li>• Om ovillkorlig vidarebefordran av samtal tillgängligt.</li> <li>• Vilket nummer som rings upp vid ett inkommande samtal på telefonluren.</li> </ul> <p>Tillämpa vid alla inkommande samtal.</p>
Vidarekoppling av nummer vid inget svar (3 fält)	<p>Siffersträng:</p> <ul style="list-style-type: none"> <li>• Giltiga siffror är 0–9, *, #</li> </ul> <p>Funktionsstatus:</p> <ul style="list-style-type: none"> <li>• Inaktiverat (standard)</li> <li>• Aktiverad</li> </ul> <p>Tid i sekunder:</p> <ul style="list-style-type: none"> <li>• Intervallet 0–255</li> <li>• Standard 90</li> </ul>	<p>Identifierar:</p> <ul style="list-style-type: none"> <li>• Om vidarebefordran av samtal vid inget svar är tillgängligt.</li> <li>• Vilket nummer som ska ringas upp vid ett inkommande samtal på telefonluren som inte besvaras.</li> <li>• Hur lång tid, i sekunder, innan samtalet anses vara obesvarat.</li> </ul> <p>Gäller för alla obesvarade samtal.</p>
Vidarekoppla vid upptaget nummer (2 fält)	<ul style="list-style-type: none"> <li>• Giltiga siffror är 0–9, *, #</li> </ul> <p>Funktionsstatus:</p> <ul style="list-style-type: none"> <li>• Inaktiverat (standard)</li> <li>• Aktiverad</li> </ul>	<p>Identifierar:</p> <ul style="list-style-type: none"> <li>• Om vidarebefordran av samtal vid upptaget är tillgängligt.</li> <li>• Vilket nummer som ska ringas upp när telefonluren är upptagen. Handenheten är upptagen när den redan har 2 samtal (ett aktiv och ett placerat i kö).</li> </ul> <p>Gäller när telefonluren används i ett pågående samtal.</p>
Avvisa anonymt samtal	<p>Värden:</p> <ul style="list-style-type: none"> <li>• Inaktiverat (standard)</li> <li>• Aktiverad</li> </ul>	<p>Anger om telefonluren ska avvisa samtal som inte har ett samtals-ID.</p>

Fält	Innehåll	Beskrivning
Dölj nummer	Värden: <ul style="list-style-type: none"> <li>• Av</li> <li>• På för nästa samtal</li> <li>• Alltid på</li> </ul>	Anger om handenheten kan ringa ett samtal utan samtals-ID.
Stör ej	Värden: <ul style="list-style-type: none"> <li>• Inaktiverat (standard)</li> <li>• Aktiverad</li> </ul>	Anger om användaren kan slå på stör ej-läge.

## Fält på terminalsida

De här fälten visas på sidan **Terminal** för basstationen. Du öppnar den här sidan genom att klicka på telefonlurens IPEI-nummer på sidan **Anknytningar**.

Sidan visas i admin- och användarvyer. Alla fält är inte tillgängliga i användarvy.

Det här avsnittet gäller för firmware-version 4.7. Sidan för version V450 och V460 av den fasta programvaran, se [Fält på sidan Terminal för fast programvaruversion V450 och V460, på sidan 174](#).

**Tabell 12. Fält på terminalsida**

Fält	Innehåll	Beskrivning
IPEI	Sträng med 10 tecken	Identifierar telefonlurens IPEI (International Portable Equipment Identity). Varje telefonlur har ett unikt IPEI-nummer. Numret finns angivet på etiketten under handenhetens batteri och på etiketten som finns på förpackningen.  Om du ändrar det här fältet avregistreras telefonluren.
Parkopplad terminal	Värden: <ul style="list-style-type: none"> <li>• Ingen parkopplad terminal</li> <li>• Telefonlurens ID</li> </ul>	Identifierar den terminal som är parkopplad med telefonluren.
AC	Fysisiffrig kod	Identifierar den åtkomstkod som användes för att registrera telefonluren. När telefonluren är registrerad används inte koden längre.  <b>OBS!</b> Vi rekommenderar att du ändrar detta standardvärde när du börjar ställa in systemet för att öka säkerheten.

Fält	Innehåll	Beskrivning
Larmlinje	Värden: <ul style="list-style-type: none"> <li>• Ingen larmlinje har valts</li> <li>• Telefonnummer</li> </ul>	Identifierar linjen som ska användas för nödsamtal.
Larmnummer	Telefonnummer	Identifierar det nummer som ska ringas upp när användaren håller in <b>nödknappen</b>  på telefonluren i minst tre sekunder.
Uppringningsplan-ID	Värden: 1–10	Enbart adminvy Det här fältet är nytt i version 5.1 (1) av den fasta programvaran. Identifierar index för uppringningsplanen, som konfigurerats i <a href="#">Webbsidefält för uppringningsplaner, på sidan 156</a> .
HEBU-användarnamn	Sträng upp till 40 tecken	Det här fältet är nytt i version 5.1 (1) av den fasta programvaran. Anger användarnamn för handenhetsregistreringen i HEBU-läge.
HEBU-lösenord	Sträng upp till 40 tecken	Det här fältet är nytt i version 5.1 (1) av den fasta programvaran. Anger lösenord för handenhetsregistreringen i HEBU-läget.
<b>Anknytningar</b>		
VoIP Idx	Fältet är skrivskyddat	Identifierar index på telefonluren.
Anknytning	Fältet är skrivskyddat	Visar namn på konfigurerad anknytning. Anknytningen måste konfigureras på SIP-servern innan telefonluren kan ringa och ta emot samtal. (Enbart adminvy) Det här fältet är en länk till ytterligare information om telefonluren på sidan <b>Redigera anknytning</b> .
Visningsnamn	Fältet är skrivskyddat	Identifierar telefonnumret. Informationen visas på telefonlurens startsida.
Server	Fältet är skrivskyddat	Identifierar SIP-serveradressen i samtalskontrollsystemet.
Serveralias	Fältet är skrivskyddat	Identifierar namnet för samtalskontrollsystemet.

Fält	Innehåll	Beskrivning
Status	Fältet är skrivskyddat	Identifierar status för SIP-registrering. Om fältet är tomt är telefonluren inte SIP-registrerad.
<b>Inställningar för aviseringssignal</b>		
Mottagarläge		Enbart adminvy Reserverat fält.
Överföringsintervall		Enbart adminvy Reserverat fält.
<b>Larmprofiler</b>		
Profil 0–7		Enbart adminvy Anger listan över larm.
Typ av larm	Namn på larm	Enbart adminvy Anger vilken typ av larm som har konfigurerats för en viss profil. Om inga larm har konfigurerats visas Ej konfigurerat.
Kryssrutan för typ av larm	Kryssruta (avmarkerad som standard)	Enbart adminvy Identifierar den typ av larm som är aktiv på telefonluren.
<b>Inställningar för utseende på delat samtal</b>		
Idx 1–8		Enbart adminvy Index för anknytningarna
Anknytning	Anknytningsnummer	Enbart adminvy Identifierar handenhetens linjer som har stöd för utseende på delat samtal. När inga linjer stöder funktionen visar fältet ej konfigurerat.
Importera lokal telefonbok	Filnamn	Används för att ladda upp en lokal katalog från datorn till telefonen i CSV-format (kommaavgränsade värden). Mer information finns i <a href="#">Inställningar för lokal kontakt, på sidan 65</a> .
Exportera lokal telefonbok		Används för att exportera en lokal katalog från telefonen till datorn i CSV-format. Mer information finns i <a href="#">Inställningar för lokal kontakt, på sidan 65</a> .

## Fält på sidan Servrar

Dessa är de fält som visas på sidan **Servrar** för basstationen eller på sidan **Lägg till server** när du startar konfigurationen.

Tabell 13. Fält på sidan Servrar

Fält	Innehåll	Beskrivning
Serveralias	Sträng	Identifierar förkortningen på samtalskontrollservern.
NAT-anpassning	Värden: <ul style="list-style-type: none"> <li>• Inaktiverad</li> <li>• Aktiverat (standard)</li> </ul>	Anger hur SIP-meddelanden hanteras i en SIP-anpassad router. <ul style="list-style-type: none"> <li>• Aktiverat – när systemet tar emot ett SIP-svar på en REGISTER-begäran med en <i>Via</i>-rubrik som innehåller <i>received</i>-parametern anpassas basstationens kontaktinformation till IP-adressen från mottagen parameter. Till exempel "via: SIP/2.0/UDP 10.1.1.1:4540;received=68.44.20.1". Basstationen skickar en begäran om en annan REGISTER-begäran med den uppdaterade kontaktinformationen.</li> <li>• Inaktiverat – Mottagen parameter ignoreras.</li> </ul>
Register	IP-adress, DNS-adress eller URL	Identifierar SIP-serverns (samtalskontrollsystemet) proxyserver. Portnumret i adressen är valfritt.
Utgående proxy	IP-adress, DNS-adress eller URL	Identifierar Session Border Controller eller SIP-serverns utgående proxy. Ange utgående proxy som adress och port för privat NAT-gateway, så att SIP-meddelanden skickas via NAT-gatewayen.
Aktivera konferensserver	Värden: <ul style="list-style-type: none"> <li>• Inaktiverat (standard)</li> <li>• Aktiverad</li> </ul>	Styr användning av den externa konferensservern. <ul style="list-style-type: none"> <li>• Inaktiverat: Ingen extern konferensserver har konfigurerats. När användaren startar en konferens startar telefonluren en konferens med den interna tredje parts konferensfunktionen.</li> <li>• Aktiverat: En extern konferensserver har konfigurerats. När användaren startar en konferens startar telefonluren en konferens på konferensservern som konfigurerats i fältet <b>Konferensserver</b>.</li> </ul>
Konferensserver	IP-adress	Identifierar IP-adressen för tjänsteleverantörens konferensserver, om tillgänglig.

Fält	Innehåll	Beskrivning
Samtalsloggserver	IP-adress	Indikerar samtalsloggservern XSI. Om du anger ett värde loggas samtalen i telefonluren på samtalsloggservern. Om fältet lämnas tomt används i stället den lokala samtalsloggen.
Tid (s) för omregistrering	Heltal Standard: 3600	Anger tid i sekunder för en giltig SIP-registrering och representerar den maximala tiden mellan SIP-registreringar för SIP-kontot. <b>OBS!</b> Vi rekommenderar att du anger ett värde om minst 60 sekunder.
Intervall för nya försök till registrering	Heltal Standard: 30	Identifierar den tid i sekunder som ska förflyta innan handenheten försöker registrera igen efter en misslyckad registrering. Det används när meddelandet om misslyckad registrering är Försök REG RSC igen.
Intervall för nya försök till, hög slump	Heltal Standard: 30	Det här fältet är nytt i firmware-version 5.1. Identifierar det höga värdet för slumpmässigt intervall att vänta innan nytt försök till registrering efter fel under senaste registrering. Om värdet i det här fältet är större än värdet i fältet <b>Intervall för nya försök till registrering</b> , väljs ett slumpmässigt värde mellan dessa två värden.
Intervall för nya försök till registrering, långt	Heltal Standard: 1200	Identifierar den tid i sekunder som ska förflyta innan handenheten försöker registrera igen efter en misslyckad registrering. Det används när meddelandet om misslyckad registrering är annat än Försök REG RSC igen. Om fältet är inställt på 0 försöker telefonluren inte registrera igen. Det här fältet måste vara ett större intervall än värdet <b>Intervall för nya försök till registrering</b> .
Långt intervall för nya försök till registrering, hög slump	Heltal Standard: 1200	Det här fältet är nytt i firmware-version 5.1. Anger det höga värdet för slumpmässigt långt intervall att vänta före nytt försök till registrering med långt intervall. Om värdet i det här fältet är större än värdet i fältet Intervall för nya försök till registrering, långt, väljs ett slumpmässigt värde mellan dessa två värden. Om värdet i det här fältet är mindre än eller lika med värdet i fältet Intervall för nya försök till registrering, långt, väljs värdet i fältet Intervall för nya försök till registrering, långt. Tillåtet värde är 1 till 2147483.

Fält	Innehåll	Beskrivning
RSC för nya försök till registrering		Identifierar den SIP-kod (RSC) som löser ut ett nytt försök. Du kan ange upp till 4 kommaavgränsade värden och använda jokertecknet (?). Du kan till exempel ange 5?? , 6??.
Avregistrera efter återställning efter fel	Värden <ul style="list-style-type: none"> <li>• Inaktiverat (standard)</li> <li>• Aktiverad</li> </ul>	Det här fältet är nytt i firmware-version 5.0. Anger om redundans ska starta när tiden går ut och motsvarande SIP-transaktion misslyckas.
100rel som stöds	Värden <ul style="list-style-type: none"> <li>• Inaktiverad</li> <li>• Aktiverat (standard)</li> </ul>	Det här fältet är nytt i firmware-version 5.0.
Timer för SIP-session	Värden <ul style="list-style-type: none"> <li>• Inaktiverat (standard)</li> <li>• Aktiverad</li> </ul>	Anger Keep Alive-mekanismen för samtal. Här specificeras den maximala tiden mellan signaler för sessionsuppdateringar. När telefonen är i ett samtal och ingen signal för sessionsuppdatering skickas inom den angivna tiden, då avslutas samtalet. Om inaktiverat används inte sessionstimer.
Tidsinställning för session(er)	Heltal Standard: 1800	Anger hur lång tid som gäller för SIP-sessionstimern.
SIP Transport	Värden: <ul style="list-style-type: none"> <li>• UDP (standard)</li> <li>• TCP</li> <li>• TLS</li> <li>• Auto</li> </ul>	Anger protokollet för SIP-transport. <ul style="list-style-type: none"> <li>• UDP: Tvinga användning av SIP över UDP. Om en NAPTR-sökning lyckas och returnerar poster används bara SIP/UDP-poster.</li> <li>• UDP: Tvinga användning av SIP över TCP. Om en NAPTR-sökning lyckas och returnerar poster används bara SIP/TCP-poster.</li> <li>• TLS: Tvinga användning av TLS över TCP. Om en NAPTR-sökning lyckas och returnerar poster används bara SIPS/TCP-poster.</li> <li>• Auto: En NAPTR-sökning måste lyckas. Ordningen (normalt TLS, TCP, UDP) för posterna i DNS-NAPTR-sökningen tas med i beräkningen. TLS, TCP och UDP accepteras. SCTP accepteras inte.</li> </ul>

Fält	Innehåll	Beskrivning
Signalera TCP-källans port	Värden: <ul style="list-style-type: none"> <li>• Inaktiverad</li> <li>• Aktiverat (standard)</li> </ul>	Anger om källans port måste signaleras explicit i SIP-meddelanden.  Om SIP-transport anges som TCP eller TLS upprättas en anslutning för varje SIP-anknytning. Källans port för anslutningen väljs av TCP-stacken och den lokala SIP-portparametern används inte.
Använd en TCP-anslutning per SIP-anknytning	Värden: <ul style="list-style-type: none"> <li>• Inaktiverad</li> <li>• Aktiverat (standard)</li> </ul>	Anger hur TCP- eller TLS-anslutningar används.  När TCP eller TLS används för SIP-transport finns det två anslutningsalternativ: <ul style="list-style-type: none"> <li>• Inaktiverat – Basstationen har en enda TCP- eller TLS-anslutning som handenheter delar.</li> <li>• Aktiverat – Varje handenhet har en enskild TCP- eller TLS-anslutning.</li> </ul> <p><b>OBS!</b> Du bör ställa in det här fältet på Aktiverat för hantering av flera svar på en NAPTR- eller SRV-sökning.</p>
RTP från egen basstation	Värden: <ul style="list-style-type: none"> <li>• Inaktiverat (standard)</li> <li>• Aktiverad</li> </ul>	Indikerar att RTP-strömmen har skickats.  Fältet visas bara på Cisco IP-DECT 210 multicell basstation. <ul style="list-style-type: none"> <li>• Inaktiverat – RTP-strömmen skickas från basstationen som är associerad med telefonluren.</li> <li>• Aktiverat – RTP-strömmen skickas från basstationen där SIP-registreringsplatsen finns.</li> </ul> <p>Ange fältet som <b>Aktiverat</b> för system med endast en basstation.</p>
Keep Alive	Värden: <ul style="list-style-type: none"> <li>• Inaktiverad</li> <li>• Aktiverat (standard)</li> </ul>	Anger om porten för den relevanta NAT-anpassade routern hålls öppen i 30 sekunder.
Visa anknytning på handenhets passiva skärm	Värden: <ul style="list-style-type: none"> <li>• Inaktiverad</li> <li>• Aktiverat (standard)</li> </ul>	Anger om handenhets passiva skärm skall visa anknytningen.



Fält	Innehåll	Beskrivning
Förfråganbeteende	Värden: <ul style="list-style-type: none"> <li>• RFC 3264</li> <li>• RFC 2543 (standard)</li> </ul>	Anger hur förfrågan fungerar i telefonluren. <ul style="list-style-type: none"> <li>• RFC 3264 – Anslutningsuppgifterna för SDP innehåller slutpunktens IP-adress och riktningssattributet är skicka endast, ta emot endast eller inaktiv, baserat på sammanhanget.</li> <li>• RFC 2543 – Anslutningsuppgifterna för SDP anges som 0.0.0.0 och riktningssattributet är skicka endast, ta emot endast eller inaktiv, baserat på sammanhanget.</li> </ul>
Lokal uppringningston	Värden: <ul style="list-style-type: none"> <li>• Inaktiverad</li> <li>• Aktiverat (standard)</li> </ul>	Styr om ringsignalen är lokalt genererad av handenheten. <ul style="list-style-type: none"> <li>• Inaktiverad – telefonluren genererar inte ringsignalen.</li> <li>• Aktiverat (standard) – telefonluren genererar ringsignalen.</li> </ul>
Kontroll av fjärrenhetens ringsignal	Värden: <ul style="list-style-type: none"> <li>• Inaktiverat (standard)</li> <li>• Aktiverat</li> </ul>	Anger om samtalskontrollsystemet kan välja ringsignaler för telefonluren <ul style="list-style-type: none"> <li>• Inaktiverat (standard) – samtalskontrollsystemet kan inte välja ringsignaler.</li> <li>• Aktiverat – samtalskontrollsystemet kan välja ringsignaler.</li> </ul>
Beteende för bevakad överföring	Värden: <ul style="list-style-type: none"> <li>• Parkera andra samtalet</li> <li>• Parkera inte andra samtalet</li> </ul>	Anger om det andra samtalet försätts i vänteläge under bevakad överföring. <p>När du har två samtal och ena samtalet är i vänteläge, går det att utföra en bevakad överföring. När användaren trycker på den programstyrda knappen <b>Överför</b> placeras vanligtvis det aktiva samtalet i vänteläge innan SIP REFER-begäran skickas. Vissa PBX-system förväntar sig inte att det andra samtalet försätts i vänteläge, vilket innebär att bevakad överföring misslyckas.</p> <ul style="list-style-type: none"> <li>• Parkera andra samtalet – det andra samtalet försätts i vänteläge.</li> <li>• Parkera inte andra samtalet – det andra samtalet försätts inte i vänteläge.</li> </ul>

Fält	Innehåll	Beskrivning
Använd egen codec-prioritet	Värden: <ul style="list-style-type: none"> <li>• Inaktiverat (standard)</li> <li>• Aktiverad</li> </ul>	Anger codec-prioriteten för inkommande samtal. <ul style="list-style-type: none"> <li>• Inaktiverat – använd den uppringande partens prioritet.</li> <li>• Aktiverat – använd systemets codec-prioritet.</li> </ul> <p>Om fältet exempelvis är aktiverat och basstationen har G722 som översta codec och uppringande part har Alaw överst med G722 som lägre prioritet, då väljs G722 som codec för samtalet.</p>
DTMF-signalering	Värden: <ul style="list-style-type: none"> <li>• SIP INFO</li> <li>• RFC 2833 (standard)</li> <li>• RFC 2833 och SIP INFO</li> </ul>	Styr hur DTMF hanteras. <ul style="list-style-type: none"> <li>• SIP INFO – DTMF-toner hanteras med samma lager som röstströmmen.</li> <li>• RFC 2833 – DTMF-toner skickas i datapaket i olika internetlager från röstströmmen.</li> <li>• RFC 2833 och SIP INFO – DTMF-toner hanteras med samma eller olika lager.</li> </ul>
Typ av DTMF-nyttolast	Heltal Standard: 101	Anger typ av DTMF-nyttolast när fältet för DTMF-signalering är inställt på RFC 2833.
Källprioritet för nummerpresentation	Värden: <ul style="list-style-type: none"> <li>• PAI - FROM (standard)</li> <li>• FROM</li> <li>• ALERT_INFO - PAI - FROM</li> </ul>	Innehåller SIP-information som används för nummerpresentationskällan.
Aktivera blind överföring	Värden: <ul style="list-style-type: none"> <li>• Inaktiverat (standard)</li> <li>• Aktiverad</li> </ul>	Anger om direktöverföring kan användas.
Samtalsstatistik i SIP	Värden: <ul style="list-style-type: none"> <li>• Inaktiverat (standard)</li> <li>• Aktiverad</li> </ul>	Det här fältet är nytt i firmware-version 5.0. Anger om samtalskvaliteten skickas till samtalskontrollsystemet.

Fält	Innehåll	Beskrivning
Codec-prioritet Max antal codecar är 5	Värden, ett eller flera av: <ul style="list-style-type: none"> <li>• G711A</li> <li>• G711U</li> <li>• G722</li> <li>• G726</li> <li>• G729</li> <li>• OPUS</li> </ul>	<p>Identifierar vilken kodprioritet som basstationer använder för ljudkomprimering och överföring. Du kan ändra ordningsföljden för codec-enheter.</p> <p>Klicka på <b>Återställ codecar</b> om du vill att Opus ska visas i listan.</p> <p><b>OBS!</b> Om du ändrar listan på något sätt måste du trycka på <b>Återställ codec</b> på den här sidan och <b>Starta om kedja</b> på sidan <b>Multi cell</b>.</p> <p>Med början i version 4.7 av den fasta programvaran används bara de första fem codecarerna i listan.</p>
G729 Bilaga B	Värden: <ul style="list-style-type: none"> <li>• Inaktiverat (standard)</li> <li>• Aktiverad</li> </ul>	Visar om G729 bilaga B används.
Använd ptime	Värden: <ul style="list-style-type: none"> <li>• Inaktiverad</li> <li>• Aktiverat (standard)</li> </ul>	Anger om parametern för RTP-paketstorlek används.
RTP Packet Size	Värden: <ul style="list-style-type: none"> <li>• 20 ms (standard)</li> <li>• 40 ms</li> <li>• 60 ms</li> <li>• 80 ms</li> </ul>	Anger inställd RTP-paketstorlek om paketstorleken har ändrats.
RTCP	Värden: <ul style="list-style-type: none"> <li>• Inaktiverad</li> <li>• Aktiverat (standard)</li> </ul>	Anger om RTCP används.

Fält	Innehåll	Beskrivning
Säker RTP	<p>Värden:</p> <ul style="list-style-type: none"> <li>• Valfritt</li> <li>• Obligatorisk</li> <li>• Auto</li> </ul>	<p>Anger vilken typ av RTP som ska användas.</p> <ul style="list-style-type: none"> <li>• Valfritt: Anger att systemet kan skicka och ta emot med SRTP och RTP.</li> <li>• Obligatoriskt: Indikerar om RTP är krypterad med AES-128 som använder den förhandlade nyckeln i SDP-protokollet vid samtalsinställningen.</li> <li>• Auto: Anger att mediasäkerhet ska använda RTP eller SRTP. Om SRTP används kommer RTP att blockeras. När systemet använder SRTP minskar samtalskapaciteten. Om fältet SIP-transport är inställt på Auto rekommenderar vi att du ställer in det på det här alternativet.</li> </ul> <p>Det här alternativet har lagts till för version 4.8 av den fasta programvaran.</p>
Säker RTP-autentisering	<p>Värden:</p> <ul style="list-style-type: none"> <li>• Inaktiverat (standard)</li> <li>• Aktiverad</li> </ul>	<p>Anger om säker RTP använder autentisering av RTP-paket.</p> <p><b>OBS!</b> Om fältet är aktiverat kan en basstation stödja upp till fyra simultana samtal.</p>
SRTP-krypteringspaket	<p>Värden:</p> <ul style="list-style-type: none"> <li>• AES_CM_128_HMAC_SHA1_32</li> <li>• AES_CM_128_HMAC_SHA1_80</li> </ul>	<p>Indikerar listan med stöd för SRTP-krypteringspaket. Varje enhet börjar med två paket. Du kan ändra ordningsföljd på paketen.</p> <p><b>OBS!</b> Om du ändrar listan på något sätt måste du trycka på <b>Återställ krypteringspaket</b> på den här sidan.</p>
Mediasäkerhet	<p>Värden:</p> <ul style="list-style-type: none"> <li>• Aktiverad</li> <li>• Inaktiverad</li> </ul>	<p>Det här fältet är nytt i version 4.8 av den fasta programvaran.</p> <p>Kontrollerar mediasäkerheten.</p> <ul style="list-style-type: none"> <li>• Aktiverat: Klientinitierat läge – Handenheten initierar mediasäkerhetsförhandlingarna.</li> <li>• Inaktiverat: Initierat av Server – Servern initierar mediasäkerhetsförhandlingarna. Telefonen initierar inte förhandlingar, men kan hantera förhandlingsförfrågningar från servern för att upprätta säkra samtal.</li> </ul>
Endast mediasäkerhet för TLS	<p>Värden:</p> <ul style="list-style-type: none"> <li>• Aktiverad</li> <li>• Inaktiverad</li> </ul>	<p>Det här fältet är nytt i version 4.8 av den fasta programvaran.</p> <p>Kontrollerar endast mediasäkerheten om SIP-överföringsprotokollet är TLS.</p>

Fält	Innehåll	Beskrivning
Auth Resync-omstart	Värden: <ul style="list-style-type: none"> <li>• Aktiverat (standard)</li> <li>• Inaktiverad</li> </ul>	Det här fältet är nytt i version 5.0 av den fasta programvaran. Aktiverat: Anger att autentisering krävs för SIP-meddelanden om händelsen är <code>reset-ipei-for-handset</code> eller <code>check-sync</code> och protokollet inte är TLS.
Reversed Auth Realm	Sträng Högst 64 tecken	Det här fältet är nytt i version 5.0 av den fasta programvaran. Anger vilken server handenhets anknötning använder.

## Fält på webbsidan Nätverk

Dessa fält visas på sidan **Anknytningar** på basstationen.

**Tabell 14. Fält i avsnittet för IP-inställningar**

Fält	Innehåll	Beskrivning
DHCP/statisk IP	Värden: <ul style="list-style-type: none"> <li>• DHCP (standard)</li> <li>• Fast</li> </ul>	Anger med vilken metod som enheten får TCP/IP-parametrar. <ul style="list-style-type: none"> <li>• DHCP – automatiskt fördelade från en uppsättning adresser. Om du använder DHCP kan du inte ange några andra IP-inställningar eller alternativ.</li> <li>• Statisk – anges manuellt.</li> </ul>
IP-adress		Anger IPv4-adressen för enheten. Kan bara ändras om DHCP inte har aktiverats.
Nätmask		Anger 32-bitars nätmask för enheten. Kan bara ändras om DHCP inte har aktiverats.
Standardgateway		Anger IPv4-adressen för standardnätverksrouter eller -gateway. Kan bara ändras om DHCP inte har aktiverats.
Via DHCP-prioritet	IPv4	
DNS (primär)		Anger IPv4-adressen för den primära server som används vid DNS (Domain Name System)-frågor. Obligatorisk om DHCP inte används. Kan bara ändras om DHCP inte har aktiverats.

Fält	Innehåll	Beskrivning
DNS (sekundär)		Anger alternativ DNS-server. Kan bara ändras om DHCP inte har aktiverats.
MDNS	Värden: <ul style="list-style-type: none"> <li>• Inaktiverat (standard)</li> <li>• Aktiverad</li> </ul>	Anger om MDNS (Multicast Domain Name System) är tillgängligt. Kan bara ändras om DHCP inte har aktiverats.

Tabell 15. Fält i avsnittet NAT-inställningar

Fält	Innehåll	Beskrivning
Aktivera STUN	Värden: <ul style="list-style-type: none"> <li>• Inaktiverat (standard)</li> <li>• Aktiverad</li> </ul>	Anger om RFC3489 Session Traversal UDP för NAT (STUN) används.
STUN-server	IPv4-adress eller URL	Identifierar platsen för STUN-servern.
Fastställa STUN-bindtid	Värden: <ul style="list-style-type: none"> <li>• Inaktiverad</li> <li>• Aktiverat (standard)</li> </ul>	Fastställer om basstationen upptäcker STUN-bindtid från NAT-bindningar. <ul style="list-style-type: none"> <li>• Inaktiverat: NAT-bindningar kan inte användas</li> <li>• Aktiverat: NAT-bindningar kan användas.</li> </ul>
STUN-bindtidsskydd	Heltal Intervall: 0–65535 Standard: 80	Identifierar STUN-bindningens livslängd.
Aktivera RPORT	Värde: <ul style="list-style-type: none"> <li>• Inaktiverat (standard)</li> <li>• Aktiverad</li> </ul>	Anger om RPORT används i SIP-meddelanden.
Keep Alive-tid	Heltal Intervall: 0–65535 Standard: 90	Fastställer frekvensen för Keep Alive-meddelanden (i sekunder) till servern för att behålla NAT-bindningar

Tabell 16. Fält i avsnittet VLAN-inställningar

Fält	Innehåll	Beskrivning
ID	Heltal Intervall: 0–4094 Standard: 0	Identifierar 802.1Q VLAN.
Användarprioritet	Heltal Intervall: 0–7 Standard: 0	Definierar prioriteten för användaren. Dessa värden kan användas för att prioritera olika användarklasser med trafik (röst, video och data). <ul style="list-style-type: none"> <li>• 0 – bästa försök</li> <li>• 1 – lägsta prioritet</li> <li>• 7 – högsta prioritet</li> </ul>
Synkronisering	Värden: <ul style="list-style-type: none"> <li>• Inaktiverad</li> <li>• Aktiverat (standard)</li> </ul>	Anger om VLAN ID automatiskt synkroniseras mellan basstationer i kedjan. Fältet visas bara på Cisco IP-DECT 210 multicell basstation.

Tabell 17. Fält i avsnittet SIP/RTP-inställningar

Fält	Innehåll	Beskrivning
Använda olika SIP-portar	Värden: <ul style="list-style-type: none"> <li>• Inaktiverat (standard)</li> <li>• Aktiverad</li> </ul>	Visar SIP-signaleringsportar. <ul style="list-style-type: none"> <li>• Inaktiverat – den lokala SIP-porten anger vilken källport som används för SIP-signalering i systemet.</li> <li>• Aktiverat – den lokala SIP-porten anger vilken källport som används för den första förekomsten av användaragenten (UA). Efterföljande UA:r tilldelas på varandra följande portar.</li> </ul> Ange fältet som <b>Aktiverat</b> för system med endast en basstation.
Identifiering av RTP-kollisioner	Värden: <ul style="list-style-type: none"> <li>• Inaktiverad</li> <li>• Aktiverat (standard)</li> </ul>	<ul style="list-style-type: none"> <li>• Inaktiverat – om två källor har samma SSRC ignoreras den andra källan.</li> <li>• Aktiverat – enheten accepterar alla datakällor.</li> </ul>
Gör alltid omstart vid synkroniseringskontroll	Värden: <ul style="list-style-type: none"> <li>• Inaktiverat (standard)</li> <li>• Aktiverad</li> </ul>	Anger om basstationen startas om när en ny konfiguration laddas.

Fält	Innehåll	Beskrivning
Utgående proxyläge	Värden: <ul style="list-style-type: none"> <li>Använd alltid (standard)</li> <li>Endast första begäran</li> </ul>	Anger användning av utgående proxy. <ul style="list-style-type: none"> <li>Använd alltid – alla utgående samtal som skickats till utgående proxy.</li> <li>Endast första begäran – använd utgående proxy endast vid första SIP-begäranden.</li> </ul>
Failover SIP Timer B	Heltal Standard: 5	Anger tiden att vänta på svar från ett INVITE-meddelande från SIP-servern innan failover utlöses.
Failover SIP Timer F	Heltal Standard: 5	Anger tiden att vänta på svar från ett icke-INVITE-meddelande från SIP-servern innan failover utlöses.
Timer för återanslutning vid redundans	Heltal Standard: 60	Kontrollerar fördröjningen i sekunder mellan frågor från basstationen för att hitta den primära servern vid redundans.  Det här fältet är nytt i version 4.7 av den fasta programvaran.
Lokal SIP-port	Heltal Intervall: 0–65535 Standard: 5060	Anger SIP-signalerings källport.
SIP ToS/QoS	Heltal Intervall: 0–65535 Standard: 0x68	Anger prioriteten för signaleringstrafik i samtalskontroll, baserat på IP-lagrets ToS (Type of Service)-byte. ToS är detsamma som QoS (Quality of Service) i paketbaserade nätverk.
RTP-port	Heltal Intervall: 0–65535 Standard: 16384	Anger den första RTP-porten som ska användas för RTP-ljudströmning.
RTP-portintervall	Heltal Intervall: 0–65535 Standard: 40	Visar antalet portar som ska användas för RTP-ljudströmning.
RTP.ToS/QoS	Heltal Intervall: 0–65535 Standard: 0x68	Anger prioriteten för RTP-trafik baserat på IP-lagrets ToS-byte. Mer information finns i RFC 1349. <ul style="list-style-type: none"> <li>Bitarna 7–5 definierar prioritet</li> <li>Bitarna 4–2 definierar ToS</li> <li>Bitarna 1–0 ignoreras.</li> </ul> <p><b>OBS!</b> Kostnadsbitar stöds inte.</p>



Fält	Innehåll	Beskrivning
Avvisa anonymt samtal	Värden: <ul style="list-style-type: none"> <li>• Inaktiverat (standard)</li> <li>• Aktiverad</li> </ul>	Anger om samtalet bör avvisas om det görs anonymt.

Tabell 18. Fält i avsnittet för DHCP-alternativ

Fält	Innehåll	Beskrivning
Plug and Play	Värden: <ul style="list-style-type: none"> <li>• Inaktiverad</li> <li>• Aktiverat (standard)</li> </ul>	Anger om basstationen automatiskt får PBX IP-adresser med DHCP-alternativ 66.

Tabell 19. Fält i avsnittet för TCP-alternativ

Fält	Innehåll	Beskrivning
Keep Alive- intervall för TCP	Heltal Intervall: 0–65535 Standard: 75	Anger hur lång tid i sekunder som klienten ska vänta innan den skickar meddelandet ett Keep Alive-meddelande vid en TCP-anslutning.

Tabell 20. Fält i identifieringsavsnittet

Fält	Innehåll	Beskrivning
Skicka LLDP-MED	Värden: <ul style="list-style-type: none"> <li>• Aktiverat (standard)</li> <li>• Inaktiverad</li> </ul>	Det här fältet är nytt i firmware-version 5.0. Styr Link Layer Discovery Protocol (LLDP) på basen. Om detta är aktiverat skickar basstationen 5 LLDP-MED-meddelanden efter att den har startats.
Skicka LLDP-MED senare	Heltal Intervall: Standard: 30	Det här fältet är nytt i firmware-version 5.0. Anger tiden, i sekunder, som enheten väntar mellan LLDP-MED-meddelanden. <b>OBS!</b> Alternativet LLDP-MED måste vara aktiverat för att du ska kunna använda det här alternativet.

Fält	Innehåll	Beskrivning
CDP skicka	Värden: <ul style="list-style-type: none"> <li>• Inaktiverat (standard)</li> <li>• Aktiverad</li> </ul>	Styr CDP (Cisco Discovery Protocol) på basen. Mer information om CDP finns i <a href="#">Nätverksprotokoll, på sidan 217</a> . <ul style="list-style-type: none"> <li>• Inaktiverat – Basstationen skickar inte CDP-meddelanden.</li> <li>• Aktiverat – Basstationen skickar CDP-meddelanden.</li> </ul>
Fördröjning för CDP-sändning	Heltal Intervall: 1 – 255 Standard: 60	Identifierar tiden, i sekunder, som enheten väntar mellan CDP-meddelanden.

## Fält på sidan Administration

Dessa är de fält som visas på sidan **Inställningar för hantering** på basstationen.

**Tabell 21. Fält på sidan Administrationsinställningar**

Fält	Innehåll	Beskrivning
Namn på basstation	1–35 tecken	Anger namnet på basstationen.

**Tabell 22. Fält i avsnittet Inställningar**

Fält	Innehåll	Beskrivning
Management Transfer Protocol	Värden: <ul style="list-style-type: none"> <li>• TFTP (standard)</li> <li>• HTTP</li> <li>• HTTPS</li> </ul>	Anger överföringsprotokollet som har tilldelats konfigurationsfilen och centralkatalogen.
Uppladdningsskript för HTTP-hantering	Mapp eller sökväg	Anger platsen för konfigurationsfilerna på konfigurationsservern. Det här fältet måste börja med snedstreck (/) eller bakåtlutande snedstreck (\). Det här fältet är endast tillgängligt när Management Transfer Protocol är inställt på HTTP eller HTTPS.
Användarnamn för HTTP-hantering	Sträng med 8 tecken	Anger användarnamnet för åtkomst till konfigurationsservern. Det här fältet är endast tillgängligt när Management Transfer Protocol är inställt på HTTP eller HTTPS.

Fält	Innehåll	Beskrivning
Lösenord för HTTP-hantering	Sträng med 8 tecken	Anger lösenordet för åtkomst till konfigurationsservern.  Det här fältet är endast tillgängligt när Management Transfer Protocol är inställt på HTTP eller HTTPS.
Fabriksåterställning via knapp	Värden: <ul style="list-style-type: none"> <li>• Inaktiverad</li> <li>• Aktiverat (standard)</li> </ul>	Anger om återställningsknappen på basstationen kan användas. Om värdet är inaktiverat händer ingenting när man trycker på återställningsknappen.

Tabell 23. Fält i avsnittet Textmeddelanden

Fält	Innehåll	Beskrivning
SMS	Värden: <ul style="list-style-type: none"> <li>• Inaktiverat (standard)</li> <li>• Aktiverad</li> <li>• Aktiverat utan server</li> </ul>	Anger om användare kan skicka SMS till andra enheter som har stöd för SMS-funktion. <ul style="list-style-type: none"> <li>• Inaktiverat: Användare kan inte skicka SMS.</li> <li>• Aktiverat: Användare kan skicka SMS till en annan person. Alla fälten i det här området måste då anges.</li> <li>• Aktivera utan server: Användare kan bara skicka SMS till andra personer i systemet.</li> </ul>
Textmeddelande- och larmsserver	IP-adress eller URL	Anger IP-adress eller URL till meddelande- och larmsservern. Ange adressen så att användarna kan skicka SMS till personer utanför systemet.  Om du lämnar fältet tomt kan användarna bara kommunicera inom systemet.
Port för SMS	Standard: 1300	Anger den port för meddelande- och larmsservern som används för SMS. Ange porten så att användarna kan skicka SMS till personer utanför systemet. Värdet i det här fältet beror på meddelandeservern.  Om du lämnar fältet tomt kan användarna bara kommunicera inom systemet.
Keep Alive för SMS (m)	Intervall: 0–65535 Standard: 30	Anger frekvens för Keep Alive för SMS i antal minuter.
SMS-svar (s)	Intervall: 0–65535 Standard: 30	Anger timeout om systemet inte får svar från meddelandeservern. Det här fältet anger antal sekunder.

Fält	Innehåll	Beskrivning
TTL för SMS	Intervall: 0–65535 Standard: 0	Anger TTL (Time to Live) i sekunder för SMS. Om du anger ett värde i fältet visas meddelandet endast under angiven tidslängd. Efter angiven tidslängd tas meddelandet bort automatiskt.  Standardvärdet 0 betyder att meddelandet inte har någon tidsgräns.

Tabell 24. Terminalsektionsfält

Fält	Innehåll	Beskrivning
Keep Alive (m)	Heltal Standard: 0	Anger hur lång tid i minuter som telefonluren ska vänta innan den skickar ett automatisk nödmeddelande till servern.  Om satt till 0 skickar telefonluren inte aviseringar.
Stoppa alarm automatiskt	Värden: <ul style="list-style-type: none"> <li>• Inaktiverat (standard)</li> <li>• Aktiverad</li> </ul>	Anger om telefonluren ska stoppa det automatiska nödmeddelandet. <ul style="list-style-type: none"> <li>• Inaktiverat: Handenheten stoppar inte aviseringen.</li> <li>• Aktiverat: Handenheten stoppar meddelandet efter det antal sekunder som angetts i det automatiska stoppet för alarmfördröjning.</li> </ul>
Automatiskt stopp för alarmfördröjning (s)	Heltal Standard: 30	Anger tid (i sekunder) innan telefonluren automatiskt stoppar nödmeddelandet.

Tabell 25. Fält i avsnittet Konfiguration

Fält	Innehåll	Beskrivning
Ladda ner konfigurationsfil	Värden: <ul style="list-style-type: none"> <li>• Inaktiverad</li> <li>• Specifik fil för basstation (standard)</li> <li>• Specifik fil för Multi Cell</li> <li>• Specifik fil för basstation och Multi Cell</li> </ul>	Anger typ av konfigurationsfil för basstationen. <ul style="list-style-type: none"> <li>• Inaktiverat: ingen fil förväntas.</li> <li>• Specifik fil för basstation: basstationen förväntas få ett filnamn i följande format: &lt;mac address&gt;.cfg</li> <li>• Specifik fil för Multi Cell: basstationen förväntas få ett filnamn i följande format: &lt;chain id&gt;.cfg</li> <li>• Grundläggande Multi cellen fil: basstationen förväntar sig ett filnamn i följande format: <ul style="list-style-type: none"> <li>• &lt;mac address&gt;.cfg</li> <li>• &lt;chain id&gt;.cfg</li> </ul> </li> </ul>
Konfigurationsserveradress	https://ciscoserver.com	Identifierar den server eller enhet där konfigurationsfilen för basstationen finns. <p><b>OBS!</b> Konfigurationsservern och den basspecifika filen, för Multi Cell eller den specifika filen för dubbelkombination av dessa profilregler. Om konfigurationsexempel är https://cisco.sipflash.com och filen som Multi Cell är \$MA.xml bör resultatet bli &lt;Profile_Rule&gt;https://cisco.sipflash.com/\$MA.xml. Du kan visa profilregeln i dess format om du tittar <b>Konfiguration</b> i baswebbgränssnittet.</p>
Specifik fil för basstation	[macaddress].xml	Anger namnet på basstationens konfigurationsfil.
Specifik fil för Multi Cell	MultiCell_[chainid].cfg	Anger konfigurationsfilen för Multi Cell-systemet. Filnamnet är kedje-ID:t. Fältet visas bara på 210 – multicell basstation.
Specifik fil för dubbelcell	MultiCell_[chainid].cfg	Det här fältet är nytt i firmware-version 5.0. Anger konfigurationsfilen för dubbelcellsystemet. Filnamnet är kedje-ID:t. Fältet visas bara på 110 enskild cell basstation.
Avsökningsintervall för automatisk omsynkronisering	Värden: <ul style="list-style-type: none"> <li>• Inaktiverat (standard)</li> <li>• Aktiverad</li> </ul>	Styr möjligheten att söka efter nya konfigurationsfiler för automatisk synkronisering. <ul style="list-style-type: none"> <li>• Inaktiverat – ingen automatisk synkronisering</li> <li>• Aktiverat – automatisk synkronisering används</li> </ul>

Fält	Innehåll	Beskrivning
Automatisk omsynkronisering (tidpunkt)	hh:mm Standard: 00:00 Max: 23:59	Anger tidpunkten (24-timmarsformat) då basstationen försöker omsynkronisera konfigurationsfilen.  Det här fältet är tillgängligt när du har aktiverat automatisk synkroniseringsavsökning.
Automatisk omsynkronisering (dagar)	Min: 0 Max: 364	Anger antal dagar mellan omsynkroniseringar.  Det här fältet är tillgängligt när du har aktiverat automatisk synkroniseringsavsökning.
Max fördröjning av automatisk omsynkronisering (min)	Standard: 15 Min: 0 Max: 1439	Anger fördröjningen i antal sekunder. Ange olika tidpunkter för fördröjning för varje basstation att förhindra att de frågar efter nya konfigurationsfiler på samma gång.  Det här fältet är tillgängligt när du har aktiverat automatisk synkroniseringsavsökning.
DHCP-kontrollerad konfigurationsserver		Anger konfigurationsservern.
Prioritet för DHCP-alternativ	Standard: 66, 160, 159, 150, 60	Anger prioriteten för DHCP-alternativen.

**Tabell 26. Fält i avsnittet Syslog-/SIP-logg**

Fält	Innehåll	Beskrivning
Uppladdning av SIP-logg	Värden <ul style="list-style-type: none"> <li>• Inaktiverat (standard)</li> <li>• Aktiverad</li> </ul>	Anger om lågprioriterade SIP-felsökningsmeddelanden ska sparas på servern. SIP-loggar sparas i formatet:  <MAC_address><Time_stamp>SIP.log

Fält	Innehåll	Beskrivning
Syslog-nivå	Värden <ul style="list-style-type: none"> <li>• Av</li> <li>• Normal drift (standard)</li> <li>• Systemanalys</li> <li>• Debug</li> </ul>	Anger prioritet för systemloggmeddelanden som ska sparas på syslog-servern. <ul style="list-style-type: none"> <li>• Av – inga meddelanden sparas</li> <li>• Normal drift – normalt meddelande för: drifthändelser, inkommande samtal, utgående samtal, registrering av telefonlur, DECT-plats, samtal bryts på grund av upptaget, kritiska systemfel och allmän systeminformation.</li> <li>• Systemanalys – hämtar loggar med status för handenheters roaming och firmware-uppdateringar. Systemets analysnivå innehåller även meddelanden från normal drift.</li> <li>• Felsökning – hämtar loggar för felsökning av problem</li> </ul> <p><b>OBS!</b> Aktivera inte felsökningsloggar vid normal drift. Loggarna kan resultera i långsammare systemdrift.</p>
TLS-säkerhet	Värden <ul style="list-style-type: none"> <li>• Inaktiverat (standard)</li> <li>• Aktiverad</li> </ul>	Styr TLS 1.2-säkerhet. <ul style="list-style-type: none"> <li>• Inaktiverat: systemet använder inte TLS 1.2.</li> <li>• Aktiverat: systemet använder TLS 1.2.</li> </ul>
IP-adress för syslog-servern	IP-adress eller URL	Anger adressen för syslog-servern.
Syslog-serverport	0-xx Standard: 514	Anger porten för Syslog-servern.

Avsnittet Configuration -handset (Konfiguration, handenhet) (hämtas på SIP NOTIFY-begäran) är ny i fast programvara version 5.1(1).

**Tabell 27. Fälten för handenhetsinställningar**

Fält	Innehåll	Beskrivning
Konfigurationsserver och -fil	Sträng upp till 256 tecken	Definierar konfigurationsfilen med server- och handenhetsinställningar som hämtas.  Om protokollet inte anges i webbadressen används TFTP.

Fält	Innehåll	Beskrivning
Protokoll	Värden: <ul style="list-style-type: none"> <li>• IPv4</li> <li>• IPv6</li> </ul>	Anger protokollet för hämtning av konfigurationsfilen med handenhetens inställningar.
Användarnamn	Sträng upp till 40 tecken	Visar användarnamnet för åtkomst till handenhetens konfigurationsserver.
Lösenord	Sträng upp till 40 tecken	Anger lösenordet för åtkomst till handenhetens konfigurationsserver.

Avsnittet Problemrapportverktyg är nytt i den fasta programvarans version 5.1(1).

**Tabell 28. Problemrapportverktyg**

Fält	Innehåll	Beskrivning
PRT-överföringsserver	Sträng upp till 127 tecken	Anger målservern dit problemrapporten överförs.  Det går att ange protokoll (valfritt), serverdomän och port (valfritt) i fältet. Standardprotokollet är HTTP. Standardporten är 80 för HTTP och port 443 för HTTPS.
PRT-överföringens filnamn	Sträng upp till 63 tecken	Anger problemrapportens filnamn. Filtillägget är <code>.gz</code> .  Det går att använda <code>\$MAC</code> i filnamnet som använder basstationens MAC-adress för att generera filnamnet automatiskt i formatet <code>MAC-%d%m%Y-%H%M%S.tar.gz</code> .
PRT-överföringens HTTP-rubrik	Sträng upp till 63 tecken	Fältet är valfritt.  Anger en rubrik för begäran om HTTP-överföring.  Om du anger rubriken måste du ange HTTP-rubrikens värde i fältet <b>Värde för PRT-överföringens HTTP-rubrik</b> .
Värde för PRT-överföringens HTTP-rubrik	Sträng upp till 127 tecken	Anger rubrikfältets värde för HTTP-överföringsförfrågan. Du måste ange rubriktexten för att ange det här värdet.

Avsnittet om avlyssningsläge är nytt i version 4.8 av den fasta programvaran.



Tabell 29. Fält i avsnittet om avlyssningsläge

Fält	Innehåll	Beskrivning
Aktivera om (min)	Nummer	Visar tid för basstationen i avlyssningsläge.
Timeout för avlyssningsläge om	Fältet är skrivskyddat	Anger återstående tid för avregistrering av telefonlurar.

Tabell 30. Fält i avsnittet Nödnummer

Fält	Innehåll	Beskrivning
lista över nummer		Anger tillgängliga nödnummer.
HELD företags-ID	Sträng upp till 48 tecken	Det här fältet är nytt i version 5.1 (1) av den fasta programvaran. Anger HELD företagskonto-ID.
Primär HELD-server	Sträng upp till 128 tecken	Det här fältet är nytt i version 5.1 (1) av den fasta programvaran. Anger primär server för platstokenförfrågningar.
Sekundär HELD-server	Sträng upp till 128 tecken	Det här fältet är nytt i version 5.1 (1) av den fasta programvaran. Anger sekundär server för platstokenförfrågningar.

Avsnittet Tilldela HS till anknötning genom referenser (HEBU) är nytt i fast programvara version 5.1(1).

Tabell 31.

Fält	Innehåll	Beskrivning
Tilldela HS till anknötning genom referenser (HEBU)	Värden: <ul style="list-style-type: none"> <li>• Aktiverad</li> <li>• Inaktiverat (standard)</li> </ul>	Anger om HEBU-läget är aktiverat. Det går inte att ställa in basstationen på avlyssningsläge och HEBU-läge samtidigt.

Avsnittet om flera parametrar för personsökargrupper är nytt i version 4.8 av den fasta programvaran.

Tabell 32. Parametrar för flera sökgrupper

Fält	Innehåll	Beskrivning
Skript för sökning av grupp 1-3	Sträng upp till 128 tecken	Mer information finns i <a href="#">Konfigurera personsökare, på sidan 72</a>

## Fält på sidan Firmwareuppdatering

Dessa fält visas på sidan [Uppdatering av firmware](#) för basstationen.



**OBS!** Vi rekommenderar att du först uppdaterar basstationen och sedan uppdaterar telefonlurarna när basstationens uppdateringen är klar.

**Tabell 33. Fält på sidan Firmwareuppdatering**

Fält	Innehåll	Beskrivning
Serveradress för firmware-uppdatering	IP-adress eller URL	Anger platsen för uppdateringsservern (TFTP-serveradressen).
Firmware-sökväg	Sträng	Anger sökväg på uppdateringsservern där filerna för firmware-uppdateringen finns. Ange till exempel fältet med <b>Cisco</b> .
Sökväg för terminal	Sträng	Det här fältet är nytt i firmware-version 5.1(1). Anger serverinställningarna och namnet på språkpaketfilen.
Aktivera äldre namngivning för firmware	Kryssruta Standard: Avmarkerad	Det här fältet är nytt i firmware-version 5.0. Identifierar nedgradering av firmware till senaste gren av firmware-version 4.8(1) SR1.
Typ	Uppdatera basstationer 6823 6825 RPT-110-3PC	Visar maskinvaran: Uppdatera basstationer: Fältet <b>Firmware</b> visar firmware-versionen för att uppdatera på basstationen. 6823: Fältet <b>Firmware</b> visar firmware-versionen för att uppdatera handenheten. Fältet <b>Språk</b> visar språkfilen för att uppdatera handenhetens inställningar. 6825: Fältet <b>Firmware</b> visar firmware-versionen för att uppdatera handenheten. Fältet <b>Språk</b> visar språkfilen för att uppdatera handenhetens inställningar. RPT-110-3PC: Fältet <b>Firmware</b> visar vilken firmware-version för att uppdatera repeatern.
Version som krävs	Sträng med 8 tecken	Anger firmware-version som ska uppdateras. Om fältet anges med noll (0) inaktiveras firmware-uppgraderingen. När du uppdaterar det här fältet krävs inga inledande nollor för versionsnumret. Det innebär att om versionen är "v0445" kan du ange versionen som <b>445</b> .
Obligatorisk gren	Sträng med 8 tecken	Anger firmware-gren. När du uppdaterar det här fältet krävs inga inledande nollor för grenen. Det innebär att om grenen är "b003" kan du ange grenen som <b>3</b> .

## Fält på sidan Land

Dessa är de fält som visas på sidan **Inställningar för land/tid** på basstationen.

Tabell 34. Fält på sidan *Inställningar för land/tid*

Fält	Innehåll	Beskrivning
Välj land	Lista över länder	Anger i vilket land som basstationen finns.
Delstat/region	Lista över delstater eller regioner, baserat land.	Anger i vilken delstat eller region som basstationen finns.
Anteckningar	Text	Innehåller information om inställningar.
Välj språk	Lista över språk	Anger språk för basstationens webbsidor.
Tidstjänst	Text	Visar definierad tidstjänst.
Tidsserver	Text	Anger DNS-namn eller IP-adress för tidsservern i nätverket. <b>OBS!</b> Endast IPv4-adresser stöds
Tillåta broadcast-NTP	Kryssruta Standard: markerad	Anger om tidsservern ska användas för alla enheter.
Uppdatera tid (h)	Heltal (1-24) Standard: 24	Identifierar hur ofta basstationen ska synkronisera sin tid (i timmar) med tidsservern.
Ange tidszon i land/region	Kryssruta Standard: markerad	Anger att basstationen används med tidszoninställningen från fälten för land och delstat/region på den här skärmen.  Om den här kryssrutan är markerad kan du inte uppdatera vissa av övriga fält i den här tabellen.
Tidszon	0 eller hh:mm	Anger tidszonen i GMT- eller UTC-format. Minimalt: -12:00 Maximalt: +13:00
Ange sommartid efter land/region	Kryssruta Standard: markerad	Anger om sommartid för delstat eller region kan användas.
Sommartid	Värden <ul style="list-style-type: none"> <li>• Automatisk (standard)</li> <li>• Inaktiverad</li> <li>• Aktiverad</li> </ul>	Anger hur sommartid är konfigurerat. <ul style="list-style-type: none"> <li>• <b>Automatisk:</b> använder inställningar som är associerade med landet.</li> <li>• <b>Aktiverad:</b> du måste ange övriga fält för sommartid.</li> <li>• <b>Inaktiverat:</b> ingen sommartid krävs.</li> </ul>

Fält	Innehåll	Beskrivning
sommartid bestäms efter dag	Värden: <ul style="list-style-type: none"> <li>Använd månad och veckodag</li> <li>Använd månad och datum</li> </ul>	Anger hur sommartid hanteras: <ul style="list-style-type: none"> <li>Använd månad och veckodag: Sommartid börjar i en viss månad och på en viss veckodag. Använd det här alternativet om sommartid börjar på olika datum varje år.</li> <li>Använd månad och dag: Sommartid börjar en särskild månad och dag. Använd det här alternativet om sommartid börjar på samma dag i månaden varje år.</li> </ul>
Sommartid börjar (månad)	Lista över månader	Anger vilken månad sommartid börjar.
Sommartid börjar (dag)	Heltal 0–31	Anger vilket datum i månaden sommartid börjar. Om värdet är 0 används posten för Sommartid börjar (veckodag).
Sommartid börjar (tidpunkt)	Heltal 0–23	Anger vilken tidpunkt sommartid börjar.
Sommartid börjar (veckodag)	Dagar i veckan	Anger veckodag då sommartid börjar.
Sommartid börjar (veckodag sist i månaden)	Värden: <ul style="list-style-type: none"> <li>Först i månaden</li> <li>Sist i månaden</li> <li>Näst första i månaden</li> <li>Näst sista i månaden</li> <li>Tredje första i månaden</li> </ul>	Anger vilken dag i månaden sommartid börjar. <ul style="list-style-type: none"> <li>Första i månaden: Sommartid börjar första <b>Sommartid börjar (veckodag)</b> i månaden.</li> <li>Sista i månaden: Sommartid börjar sista <b>Sommartid börjar (veckodag)</b> i månaden.</li> <li>Näst första i månaden: Sommartid börjar andra <b>Sommartid börjar (veckodag)</b> i månaden.</li> <li>Näst sista i månaden: Sommartid börjar näst sista <b>Sommartid börjar (veckodag)</b> i månaden.</li> <li>Tredje första i månaden: Sommartid börjar tredje <b>Sommartid börjar (veckodag)</b> i månaden.</li> </ul>
Sommartid slutar månad	Lista över månader	Anger vilken månad sommartid slutar.
Sommartid slutar (datum)	Heltal 0–31	Anger vilket datum i månaden sommartid slutar. Om värdet är 0 används posten för Sommartid slutar (veckodag).
Sommartid slutar (tidpunkt)	Heltal 0–23	Anger vilken tidpunkt sommartid slutar.
Sommartid slutar (veckodag)	Dagar i veckan	Anger veckodag då sommartid slutar.

Fält	Innehåll	Beskrivning
Sommartid slutar (veckodag sist i månaden)	Värden: <ul style="list-style-type: none"> <li>• Först i månaden</li> <li>• Sist i månaden</li> <li>• Näst första i månaden</li> <li>• Näst sista i månaden</li> <li>• Tredje första i månaden</li> </ul>	Anger vilken dag i månaden sommartid slutar. <ul style="list-style-type: none"> <li>• Första i månaden: Sommartid slutar första <b>Sommartid slutar (veckodag)</b> i månaden.</li> <li>• Sista i månaden: Sommartid slutar sista <b>Sommartid slutar (veckodag)</b> i månaden.</li> <li>• Näst första i månaden: Sommartid slutar andra <b>Sommartid slutar (veckodag)</b> i månaden.</li> <li>• Näst sista i månaden: Sommartid slutar näst sista <b>Sommartid slutar (veckodag)</b> i månaden.</li> <li>• Tredje första i månaden: Sommartid slutar tredje <b>Sommartid slutar (veckodag)</b> i månaden.</li> </ul>

## Fält på sidan Säkerhet

Dessa är de fält som visas på sidan **Säkerhet** på basstationen.

**Tabell 35. Fält i avsnittet Enhetsidentitet**

Fält	Innehåll	Beskrivning
Idx		Anger certifikatets index.
Utfärdat till	Sträng	Anger namnet på certifikat auktoriteten (CA) för certifikatet. Namnet är en del av certifikatfilen.
Utfärdat av	Sträng	Anger den organisation eller det företag som certifikatet har skapats för. Det här namnet är en del av certifikatfilen.
Giltigt till	mm/dd hh:mm:ss åååå	Anger det datum då certifikatet upphör att gälla. Det här datumet är en del av certifikatfilen.
Importera enhetscertifikat och nyckelpar: filnamn	Sträng	Visar namnet på den importerade filen.

**Tabell 36. Fält i avsnittet Betrodda servercertifikat**

Fält	Innehåll	Beskrivning
Idx		Anger certifikatets index.
Utfärdat till	Sträng	Anger namnet på certifikat auktoriteten (CA) för certifikatet. Namnet är en del av certifikatfilen.

Fält	Innehåll	Beskrivning
Utfärdat av	Sträng	Anger den organisation eller det företag som certifikatet har skapats för. Det här namnet är en del av certifikatfilen.
Giltigt till	mm/dd hh:mm:ss åååå	Anger det datum då certifikatet upphör att gälla. Det här datumet är en del av certifikatfilen.
Importera betrodda certifikat: filnamn		Visar namnet på den importerade filen.

Tabell 37. Fält i avsnittet *Betrodda rotcertifikatutfärdare*

Fält	Innehåll	Beskrivning
Idx		Anger certifikatets index.
Utfärdat till	Sträng	Anger namnet på certifikat auktoriteten (CA) för certifikatet. Namnet är en del av certifikatfilen.
Utfärdat av	Sträng	Anger den organisation eller det företag som certifikatet har skapats för. Det här namnet är en del av certifikatfilen.
Giltigt till	mm/dd hh:mm:ss åååå	Anger det datum då certifikatet upphör att gälla. Det här datumet är en del av certifikatfilen.
Importera rotcertifikat: filnamn		Anger namnet på det rotcertifikat som ska importeras.

Tabell 38. Fält på strikt certifikatvalidering

Fält	Innehåll	Beskrivning
Använd endast betrodda certifikat	Värden: <ul style="list-style-type: none"> <li>• Inaktiverat (standard)</li> <li>• Aktiverad</li> </ul>	<ul style="list-style-type: none"> <li>• Inaktiverad: accepterar alla certifikat från servern.</li> <li>• Aktiverat: Validerar certifikatet från servern och läser in det i systemet. När det inte går att hitta ett matchande certifikat misslyckas TLS-anlutningen.</li> </ul>

Tabell 39. Fält i avsnittet Säker webbserver

Fält	Innehåll	Beskrivning
Säker HTTP	Värden: <ul style="list-style-type: none"> <li>• Inaktiverat (standard)</li> <li>• Aktiverad</li> </ul>	Anger typ av säkerhet för webbservern. <ul style="list-style-type: none"> <li>• <b>Inaktiverat:</b> du kan använda HTTP eller HTTPS.</li> <li>• <b>Aktiverat:</b> du använder endast HTTPS.</li> </ul>

Avsnittet begränsningar för webblösenord är ny i version 4.8 av den fasta programvaran.

Tabell 40. Fält i avsnittet begränsningar för webblösenord

Fält	Innehåll	Beskrivning
Minsta längd (min 1)	Standardvärde: 4	Anger minsta längd på lösenordet. Minsta längd är ett (1) tecken och max längd är 127 tecken.
Enbart ASCII-tecken	Värden: <ul style="list-style-type: none"> <li>• Ja</li> <li>• Nej</li> </ul>	Definierar användningen av ASCII-tecken i lösenordet. <ul style="list-style-type: none"> <li>• Ja: lösenordet kan innehålla versala bokstäver, gemena bokstäver och specialtecken. Mer information finns i <a href="#">Tecken som stöds, på sidan 20</a>. Lösenordet får inte innehålla blanksteg.</li> <li>• Nej: lösenordet kan innehålla Unicode-tecken.</li> </ul>

Tabell 41. Fält i avsnittet Lösenord

Fält	Innehåll	Beskrivning
Användarnamn	Värden: <ul style="list-style-type: none"> <li>• användare</li> <li>• admin (standard)</li> </ul>	Anger användarnamn för att uppdatera lösenordet.
Adminlösenord	Sträng, upp till 128 tecken	Ange det nuvarande administratörlösenordet för att verifiera lösenordsändringar.
Nytt lösenord	Sträng, upp till 128 tecken	Giltiga tecken är: <ul style="list-style-type: none"> <li>• 0–9</li> <li>• a–z, A–Z</li> <li>• @ /   &lt; &gt; - _ : . ? * + #</li> </ul>
Bekräfta lösenord	Sträng, upp till 128 tecken	Det här fältet och föregående fält måste stämma överens.

Tabell 42. Fält i avsnittet Brandvägg

Fält	Innehåll	Beskrivning
Brandvägg	Värden: <ul style="list-style-type: none"> <li>• Aktiverat (standard)</li> <li>• Inaktiverad</li> </ul>	Aktiverar tillståndskänslig brandvägg och blockerar inkommande oavsiktlig trafik. Om den är inaktiverad godkänns trafik på alla öppna portar.
Ingen ICMP-ping	Kryssruta	När den är markerad blockerar brandväggen för inkommande ICMP-ekobegäranden (Ping).
Ingen ICMP onåbar	Kryssruta	När den är markerad förhindrar brandväggen att basstationen skickar ICMP-mål som inte kan nås för UDP-portar utom (S) RTP-portintervall. Den här inställningen är endast relevant när porten är betrodd. För portar som inte är betrodda förhindrar brandväggen alltid att ICMP-målet inte kan nås.
Ingen icke-standard TFTP	Kryssruta	När den väljs blockerar brandväggen TFTP trafik till alla andra målportar än standardport 69. Om du inte väljer det här alternativet använder TFTP klient portintervallet 53240:53245.
Betrodd TCP-portintervall	Decimalformat. Stöder upp till fem betrodda element. Varje element kan vara en port eller ett portintervall. Mellanslag i följd är inte tillåtet. Flera inställningar avgränsas med kommatecken. Format: <port> eller <port-from>:<port-to> Exempel: 1000:2000,5000,42000:43000	Anger porten för betrodd TCP eller intervallet med IPv4-portar som definierats för inkommande anslutningar.



Fält	Innehåll	Beskrivning
Betrodd UDP-portintervall	<p>Decimalformat.</p> <p>Stöder upp till fem betrodda element. Varje element kan vara en port eller ett portintervall. Mellanslag i följd är inte tillåtet. Flera inställningar avgränsas med kommatecken.</p> <p>Format: &lt;port&gt; eller &lt;port-from&gt;:&lt;port-to&gt;</p> <p>Exempel: 1000:2000,5000,42000:43000</p>	Anger porten för betrodda UDP eller intervallet med IPv4-portar som definierats för inkommande anslutningar.
<b>OBS!</b>	Om något fält är tomt rensas alla brandväggskonfigurationer. Brandväggen har standardinställningar. Läs mer om standardinställningarna i <a href="#">Standardportinställningar för brandvägg, på sidan 62</a> .	

## Fält på sidan Centralkatalog

Dessa fält visas på sidan **Centralkatalog** på basstationen. Fältet **Plats** fastställer vilka övriga fält som visas.

*Tabell 43. Fält på sidan Centralkatalog*

Fält	Innehåll	Beskrivning
Plats för central adressbok	<p>Värden:</p> <ul style="list-style-type: none"> <li>• Lokala</li> <li>• LDAP-server</li> <li>• XML-server</li> </ul>	<p>Anger typ av centralkatalog:</p> <ul style="list-style-type: none"> <li>• <b>Lokal</b> – anger att en importerad CSV-fil med kommaavgränsade värden ska användas. Se ”Lokal katalog” nedan.</li> <li>• <b>LDAP-servern</b> – anger att en LDAP-katalog används. Se ”LDAP-katalog” nedan.</li> <li>• <b>XML-server</b> – anger att en XML-katalog används (exempelvis en BroadSoft-katalog). Se ”XML-katalog” nedan.</li> </ul> <p><b>OBS!</b> När du ändrar det här fältet uppdateras skärmen för att visa olika fält, beroende på katalogtyp.</p>

## Lokal katalog

Tabell 44. Fält på lokal katalog

Fält	Innehåll	Beskrivning
Server	IP-adress eller URL	Anger vilken server som innehåller katalogen.
Filnamn		Anger namnet på katalogfilen på servern.
Intervall (s) för att läsa in telefonbok på nytt	0-xx	Styr hur ofta basstationen uppdaterar telefonkatalog innehållet i sekunder. Uppdateringen utförs inte om fältet anges som 0.  Ange en tid som är tillräckligt ofta för användare, men inte så frekvent att basstationen överbelastas.

Tabell 45. Fält i avsnittet Importera centralkatalog

Fält	Innehåll	Beskrivning
Filnamn	sträng	Visar namnet på den importerade centralkatalogen.

## LDAP-katalog

Tabell 46. Fält på LDAP-centralkatalog

Fält	Innehåll	Beskrivning
Server	IP-adress eller URL	Anger vilken server som innehåller katalogfilen.
TLS-säkerhet	Värden: <ul style="list-style-type: none"> <li>• Inaktiverat (standard)</li> <li>• Aktiverad</li> </ul>	Anger säkerhet med TLS 1.2. <ul style="list-style-type: none"> <li>• Inaktiverat: Systemet använder inte TLS 1.2 vid åtkomst till LDAP-servern.</li> <li>• Aktiverat: Systemet använder TLS 1.2 vid åtkomst till LDAP-servern.</li> </ul>
Port		Anger det serverportnummer som är öppet för LDAP-anslutningar
Sbase		Anger grundläggande sökkriterier.  Exempel: <b>CN=användare, DC=nummer, DC=plats</b>

Fält	Innehåll	Beskrivning
LDAP-filtet		Anger sökfiltret. Exempel: om fältet anges som <b>(   (givenName=%*) (sn=%*) )</b> används det här filtret när systemet begär poster från LDAP-servern. % ersätts med innehåll som anges av användaren under sökåtgärden. Om en användare anger "J" som sökvillkor är strängen som skickas till servern <b>(   (givenName=J*) (sn=J*) )</b> och servern skickar matchningar för angivna namn eller förnamn som börjar med bokstaven "J".
Bind		Anger det användarnamn som används när telefonen ansluter till servern.
Lösenord		Innehåller lösenordet för LDAP-servern.
Lista över virtuella värden	Värden: <ul style="list-style-type: none"> <li>• Inaktiverad</li> <li>• Aktiverat (standard)</li> </ul>	Anger sökning i lista över virtuella värden är möjligt. <ul style="list-style-type: none"> <li>• Inaktiverat: Alla sökresultat läses in.</li> <li>• Aktiverat: Endast 25 kontakter läses in i taget.</li> </ul>

Tabell 47. Terminalidentitet

Fält	Innehåll	Beskrivning
Namn	Värden: <ul style="list-style-type: none"> <li>• cn</li> <li>• sn+givenName</li> </ul>	Visar om det vanliga namnet eller efternamnet med det angivna namnet ska returneras i LDAP-sökresultaten.
Arbete	Standard: telephoneNumber	Visar attributvärdet för LDAP-arbetsnumret som är mappat till handenhetens arbetsnummer.
Hem	Standard: homePhone	Visar attributvärdet för LDAP-hemnumret som är mappat till handenhetens hemnummer.
Mobil	Standard: mobile	Visar attributvärdet för LDAP-mobilnumret som är mappat till handenhetens mobilnummer.

### XML-server

Tabell 48. Fält på XML-centralkatalog

Fält	Innehåll	Beskrivning
Server	sträng	Identifierar XML-servern.

Tabell 49. XML-centralkatalog: Fält på katalognamn

Fält	Innehåll	Beskrivning
Företag	Sträng och kryssruta	Tillåter dig att ändra Enterprise-strängen till en annan etikett. Om du till exempel ställer in det här fältet till ”företag”, visar telefonluren ”företag” i stället för ”enterprise”. När du markerar kryssrutan visas katalogen på sidan <b>Central katalog</b> .
EnterpriseCommon	Sträng och kryssruta	Tillåter dig att ändra EnterpriseCommon-strängen till en annan etikett. När du markerar kryssrutan visas katalogen på sidan <b>Central katalog</b> .
Grupp	Sträng och kryssruta	Tillåter användaren att ändra Group-strängen till en annan etikett. Om du till exempel ställer in det här fältet till ”avdelning”, visar telefonluren ”avdelning” i stället för ”grupp”. När du markerar kryssrutan visas katalogen på sidan <b>Central katalog</b> .
GroupCommon	Sträng och kryssruta	Tillåter användaren att ändra GroupCommon-strängen till en annan etikett. När du markerar kryssrutan visas katalogen på sidan <b>Central katalog</b> .
Personlig	Sträng och kryssruta	Tillåter användaren att ändra Personal-strängen till en annan etikett. Om du till exempel ställer in det här fältet till ”hem”, visar telefonluren ”hem” i stället för ”personlig”. När du markerar kryssrutan visas katalogen på sidan <b>Central katalog</b> .

## Fält på webbsidan för dubbelcell

Dessa fält visas på webbsidan för **dubbelcell** på basstationen.

Sidan visas bara på 110 enskild cell basstation.

Tabell 50. Dubbelcellstatus

Fält	Beskrivning
Systeminformation	Anger basstationens aktuella status i konfigurationen för dubbelcell.
Senast mottagna paket från IP	Anger IP-adressen för senaste Communicator till basstationen.

Tabell 51. Inställningar för den här enheten

Fält	Innehåll	Beskrivning
Dubbelcellsystem	Värden: <ul style="list-style-type: none"> <li>• Aktiverat (standard)</li> <li>• Inaktiverad</li> </ul>	Anger om basstationen är en del av en dubbelcellkonfiguration. Om du ändrar det här fältet måste du trycka på <b>Spara och starta om</b> .
Systemkedje-ID	Högst 10 siffror	Identifierar dubbelcellkedjan. Kedje-ID genereras automatiskt och kan inte ändras. Varje basstation i kedjan används med samma ID.
Datasynkronisering	Värden: <ul style="list-style-type: none"> <li>• Multicast (standard)</li> <li>• Peer-to-peer</li> </ul>	Visar typ av datasynkronisering. <ul style="list-style-type: none"> <li>• Multicast – Kräver att Multicast/IGMP är aktiverat i samtalskontrollsystemet. <ul style="list-style-type: none"> <li>• Multicast-portintervall och IP-adresser som används beräknas utifrån kedje-ID.</li> <li>• Multicast-funktionen använder portintervallet: 49200 till 49999.</li> <li>• Multicast-funktionens IP-intervall: 224.1.0.0 till 225.1.0.0.</li> <li>• Multicast används med UDP.</li> </ul> </li> <li>• Peer-to-peer – Använd det här läget när nätverket inte stöder multicast.</li> </ul> <p>För multicast aktiverar du multicast/IGMP på dina switchar. Annars använder du peer-to-peer-läge.</p>
Primär datasynkroniserings-IP	IP-adress	Anger basstationens IP-adress för datasynkronisering. När datasynkning är inställd som multicast väljs denna bas-IP automatiskt. Datasynkroniseringen används med portintervallet 49200 till 49999. När datasynkronisering är inställd till Peer-to-peer måste IP för basen som används som synkroniseringskälla vara definierad.

Fält	Innehåll	Beskrivning
Basens ersättningstimeout (15–255 min)	Standard: 60 minuter	Anger timeout för att ersätta en basstation.
Felsökning med dubbelceller	<ul style="list-style-type: none"> <li>• Ingen</li> <li>• Datasynkronisering</li> <li>• Automatisk trädstruktur</li> <li>• Båda (standard)</li> </ul>	<p>Anger vilken detaljnivå för felsökningsinformation för dubbelcellsystemet som sparas i loggarna.</p> <ul style="list-style-type: none"> <li>• Ingen (standard) – ingen felsökningsinformation.</li> <li>• Datasynkronisering – skriver huvudinformation för alla paket som tas emot och skickas för att användas vid felsökning av specifika problem.</li> </ul> <p><b>OBS!</b> Den här inställningen genererar många loggar och bör användas tillfälligt i samband med felsökning.</p> <ul style="list-style-type: none"> <li>• Automatisk trädstruktur – skriver tillstånd och data som är kopplade till funktionen för automatisk konfiguration i trädstruktur.</li> <li>• Båda – både datasynkronisering och automatisk trädstruktur är aktiverat.</li> </ul> <p><b>OBS!</b> Den här inställningen genererar många loggar och bör användas tillfälligt i samband med felsökning.</p>

När du har angett fältet **dubbelcellsystem** som **Aktiverat** och startar om basstationen, visas ett meddelande på sidan.

## Fält på sidan Multi Cell

Dessa fält visas på sidan **Multi Cell** på basstationen.

Sidan visas bara på 210 – multicell basstation.

Tabell 52. Fält i avsnittet Multi Cell-tillstånd

Fält	Beskrivning
Systeminformation	Anger basstationens aktuella status i multicell-konfigurationen.
Senaste paket som togs emot från IP	Anger IP-adressen för senaste Communicator till basstationen.

Tabell 53. Inställningar förfälten i detta enhetsavsnitt

Fält	Innehåll	Beskrivning
Multi Cell-systemet	Värden: <ul style="list-style-type: none"> <li>• Inaktiverat (standard)</li> <li>• Aktiverad</li> </ul>	Anger om basstationen är en del av en multicell konfiguration.  Om du ändrar det här fältet måste du trycka på <b>Spara och starta om</b> .
Systemkedje-ID	512 (standard) Upp till 5 siffror	Identifierar multicellkedjan. Varje basstation i kedjan används med samma ID.  <b>OBS!</b> Vi rekommenderar att du inte använder ett kedje-ID som liknar ett anknyningsnummer.
Tid för synkronisering (s)	Värden: <ul style="list-style-type: none"> <li>• 30</li> <li>• 60 (standard)</li> <li>• 90</li> <li>• 120</li> <li>• 150</li> <li>• 180</li> <li>• 240</li> <li>• 270</li> <li>• 300</li> </ul>	Anger tid i sekunder mellan synkroniseringsförfrågningar från basstationerna i kedjan.

Fält	Innehåll	Beskrivning
Datasynkronisering	Värdar: <ul style="list-style-type: none"> <li>• Multicast (standard)</li> <li>• Peer-to-peer</li> </ul>	Visar typ av datasynkronisering. <ul style="list-style-type: none"> <li>• Multicast – kräver att Multicast/IGMP är aktiverat i samtalskontrollsystemet.               <ul style="list-style-type: none"> <li>• Multicast-portintervall och IP-adresser som används beräknas utifrån kedje-ID.</li> <li>• Multicast-funktionen använder portintervallet: 49200 till 49999</li> <li>• Multicast-funktionens IP-intervall: 224.1.0.0 till 225.1.0.0</li> <li>• Multicast används med UDP.</li> </ul> </li> <li>• Peer-to-peer – Använd det här läget när nätverket inte stöder multicast. Se <a href="#">LAN-synkroniserade webbsidefält, på sidan 153</a>.</li> </ul>
Primär datasynkroniserings-IP	IP-adress	Anger basstationens IP-adress för datasynkronisering. Vid multicast väljs denna basstations-IP automatiskt. Datasynkroniseringen används med portintervallet 49200 till 49999 <p><b>OBS!</b> Vid Peer-to-Peer-läge måste den basstations-IP som används för datasynkroniseringskälla vara definierat.</p> <p><b>OBS!</b> Vid Peer-to-Peer-läge med tidigare version än V306 begränsas systemets automatiska återställning. Det finns ingen automatisk återställning för datasynkroniseringskällan i Peer-to-Peer-läge.</p>



Fält	Innehåll	Beskrivning
Felsökning för Multi Cell	<p>Värden:</p> <ul style="list-style-type: none"> <li>• Ingen (standard)</li> <li>• Datasynkronisering</li> <li>• Automatisk trädstruktur</li> <li>• Båda</li> </ul>	<p>Anger vilken detaljnivå med felsökningsinformation för multicell som sparas i loggarna.</p> <ul style="list-style-type: none"> <li>• Ingen (standard) – ingen felsökningsinformation</li> <li>• Datasynkronisering – skriver huvudinformation för alla paket som tas emot och skickas för att användas vid felsökning av specifika problem.</li> </ul> <p><b>OBS!</b> Den här inställningen genererar många loggar och bör användas tillfälligt i samband med felsökning.</p> <ul style="list-style-type: none"> <li>• Automatisk trädstruktur – skriver tillstånd och data som är kopplade till funktionen för automatisk konfiguration i trädstruktur.</li> <li>• Båda – både datasynkronisering och automatisk trädstruktur är aktiverat.</li> </ul> <p><b>OBS!</b> Den här inställningen genererar många loggar och bör användas tillfälligt i samband med felsökning.</p>

När du har angett fältet multicellsystem som **Aktiverat** och startar om basstationen, visas ett meddelande på sidan.

Tabell 54. DECT-systeminställningar

Fält	Innehåll	Beskrivning
RFPI-systemet		Visar den radioidentitet som alla basstationer använder i multicellsystemet.
Automatisk konfiguration av trädstruktur för synkroniseringskälla i DECT	<p>Värden</p> <ul style="list-style-type: none"> <li>• Inaktiverad</li> <li>• Aktiverat (standard)</li> </ul>	<p>Styr möjligheten att synkronisera multicellsystemet.</p> <ul style="list-style-type: none"> <li>• Inaktiverat: Om ursprunglig primär basstation inte kan nås fortsätter systemet utan en primär att synkronisera till.</li> <li>• Aktiverat: Om ursprunglig primär basstation inte kan nås tar en annan basstation över som primär basstation.</li> </ul>
Tillåt flera primära	<p>Värden:</p> <ul style="list-style-type: none"> <li>• Inaktiverat (standard)</li> <li>• Aktiverad</li> </ul>	Tillåt inställningen av system på flera platser.

Fält	Innehåll	Beskrivning
Skapa automatiskt flera primära	Värden: <ul style="list-style-type: none"> <li>• Inaktiverat (standard)</li> <li>• Aktiverad</li> </ul>	

Tabell 55. Inställningar för basstation

Fält	Innehåll	Beskrivning
Antalet SIP-konton före distribuerad nyttolast		
SIP-serverstöd för flera registreringar per konto	Värden <ul style="list-style-type: none"> <li>• Inaktiverat (standard)</li> <li>• Aktiverad</li> </ul>	
Systemkombination (antal basstationer/repeterare per basstation)		

Tabell 56. Basstationsgrupp

Fält	Innehåll	Beskrivning
ID		Ett skrivskyddat indexnummer.
RPN		Anger RPN (Radio Fixed Part Number) för basstationen. Varje basstations RPN är unikt.
Version		Anger firmware-version.
MAC-adress		Innehåller basstationens MAC-adress.
IP-adress		Innehåller basstationens IP-adress.
IP-status	Värden: <ul style="list-style-type: none"> <li>• Ansluten</li> <li>• Bruten anslutning</li> <li>• Denna enhet</li> </ul>	Anger status för basstationen. <ul style="list-style-type: none"> <li>• Ansluten: basstationen är online.</li> <li>• Bruten anslutning: basstationen finns inte i nätverket</li> <li>• Denna enhet: basstationen som du visar information om.</li> </ul>
DECT-synkroniseringskälla		Innehåller information om multicellkedjan.

Fält	Innehåll	Beskrivning
DECT-egenskap	Värden <ul style="list-style-type: none"> <li>• Primär</li> <li>• Låst</li> <li>• Söka</li> <li>• Frigång</li> <li>• Okänt</li> <li>• Assisterat lås</li> <li>• Synk Bruten</li> </ul>	Anger status för basstationen. <ul style="list-style-type: none"> <li>• Primär: Basstationen är den primära basstationen och alla övriga basstationer synkroniseras efter denna basstation.</li> <li>• Låst: Basstationen synkroniseras med den primära basstationen.</li> <li>• Sökning: Basstationen försöker synkronisera med den primära basstationen.</li> <li>• Frigång: Basstationen har förlorat sin synkronisering med den primära basstationen.</li> <li>• Okänt: Det finns ingen anslutningsinformation.</li> <li>• Assisterad låsning: Basstationen kan inte synkroniseras med den primära basstationen via DECT och den använder Ethernet för att synkronisera.</li> <li>• Synk Bruten: Indikerar att basstationen har förlorat synkroniseringen, men det finns ett aktivt samtal på en tillhörande telefonlur. När samtalet avslutas gör basstationen ett försök att synkronisera.</li> </ul>
Namn på basstation		Anger namnet på basstationen enligt tilldelningen på sidan <b>Hantering</b> .

Avsnittet DECT-kedja visar hierarkin för basstationer i ett grafiskt format.

## LAN-synkroniserade webbsidefält

Dessa fält visas på sidan **LAN-synk**-webbsidan på basstationen.

Sidan visas bara på 210 – multicell basstation.

Tabell 57. IEEE1588 LAN-synkroniseringsinställningar

Fält	Innehåll	Beskrivning
IEEE1588	Värdet: <ul style="list-style-type: none"> <li>• Inaktiverat (standard)</li> <li>• Aktiverad</li> </ul>	Aktiverad: indikerar användning av LAN-synkronisering. Följande nätverkskrav gäller för LAN-synkronisering: <ul style="list-style-type: none"> <li>• Basstationerna Sync Master och Sync Slave stöder högst 3 överlappade Ethernet-switchar.</li> <li>• Vi rekommenderar och stöder endast switchar som uppfyller kraven för IEEE1588 Ethernet-synkronisering.</li> <li>• Alla basstationer måste anslutas till ett dedikerat DECT-VLAN.</li> <li>• DECT-VLAN måste konfigureras till högst prioritet i alla switchar som ansluter till DECT-infrastrukturen.</li> <li>• Belastningsgränsen för stamnätet bör inte överstiga 50 procent av den totala länkkapaciteten.</li> <li>• Ethernet-switchen måste använda DSCP som QoS-parameter.</li> <li>• Nätverket måste ha stöd för multicast datagram från IEEE1588.</li> </ul>

## Fält på sidan Stjärnkoder

Dessa fält visas på sidan **Stjärnkoder** på basstationen.

Tabell 58. Fält på sidan Stjärnkoder

Fält	Kod	Beskrivning
Samtalsreturnering	Standard: 69	Ange den här stjärnkoden om du vill ringa tillbaka.
Direkt överföring	Standard: 88	Ange den här stjärnkoden om du vill överföra ett samtal utan konsultation.
Aktivera vidarekoppling av alla samtal	Standard: 72	Ange den här stjärnkoden om du vill vidarekoppla alla samtal.
Inaktivera vidarekoppling av alla samtal	Standard: 73	Ange den här stjärnkoden om du vill stoppa vidarekopplingen, så att telefonen ringer igen.
Aktivera Samtal väntar	Standard: 56	Ange den här stjärnkoden om du vill aktivera signalen för väntande samtal.

Fält	Kod	Beskrivning
Inaktivera Samtal väntar	Standard: 57	Ange den här stjärnkoden om du vill inaktivera signalen för väntande samtal.
Aktivera blockering av nummerpresentation på utgående samtal	Standard: 67	Ange den här stjärnkoden om du inte vill skicka ditt nummer vid utgående samtal.
Inaktivera blockering av nummerpresentation på utgående samtal	Standard: 68	Ange den här stjärnkoden om du vill skicka ditt nummer vid utgående samtal.
Aktivera blockering av anonyma inkommande samtal	Standard: 77	Ange den här stjärnkoden om du vill blockera samtal från hemliga nummer.
Inaktivera blockering av anonyma inkommande samtal	Standard: 87	Ange den här stjärnkoden om du vill tillåta samtal från hemliga nummer.
Aktivera Stör ej	Standard: 78	Ange den här stjärnkoden om du vill hindra telefonen från att ta emot samtal.
Inaktivera Stör ej	Standard: 79	Ange den här stjärnkoden om du vill tillåta att telefonen tar emot samtal.

## Fält på sidan Toner för samtalsförlopp

Dessa fält visas på sidan **Toner för pågående samtal** på basstationen.

Standardtoner för pågående samtal skiljer sig beroende på region. När du anger land för systemet visas standardtonerna för ditt land på den här sidan.

**Tabell 59. Samtalstyp pågående toner avsnitt fält**

Fält	Beskrivning
Kopplingston	Uppmanar användaren att ange ett telefonnummer.
Externkopplingston	Alternativ till kopplingstonen. Uppmanar användaren att ange ett externt telefonnummer istället för en intern anknytning. Det utlöses när ett kommatecken (,) påträffas i uppringningsplanen.
Promptton	Uppmanar användaren att ange ett vidarekopplingsnummer.
Upptagetton	Spelas upp när ett 486 RSC tas emot för ett utgående samtal.
Omdirigeringston	Spelas upp när ett utgående samtal har misslyckats eller om fjärrändpunkten lägger på under ett pågående samtal. Omdirigeringstonen spelas upp automatiskt när kopplingstonen eller motsvarande alternativ uppnår tidsgränsen.

Fält	Beskrivning
Varningston vid luren av	Spelas upp när telefonluren inte har lagts på efter en viss tidsperiod.
Återuppringningston	Spelas upp under ett utgående samtal när fjärrändpunkten ringer.
Ton för samtal väntar	Spelas upp när ett samtal väntar.
Bekräftelseton	Kort ton för att meddela användaren att det senaste indatavärdet som har accepterats.
Parkeringsston	Informerar den lokala uppringaren om att fjärrändpunkten har parkerat samtalet.
Konferenston	Spelas upp för alla parter när ett konferenssamtal med tre parter pågår.
Sidton	Det här fältet är nytt i version 4.8 av den fasta programvaran. Spelas upp till alla telefonlurar när basstationen tar emot en sida.

## Webbsidefält för uppringningsplaner

Dessa fält visas på webbsidan för **uppringningsplan** på basstationen.

**Tabell 60. Uppringningsplaner**

Fält	Beskrivning
Idx	Anger indexnumret för uppringningsplanen (används i <a href="#">Fält på terminalsida, på sidan 112 sidan</a> ).
Nummeradministration	Innehåller definitionen av en uppringningsplan.
Idx	Det här fältet är nytt i version 5.1 (1) av den fasta programvaran. Visar indexnummer för uppringar-ID.
Samtals-ID-mappning	Det här fältet är nytt i version 5.1 (1) av den fasta programvaran. Innehåller definitionen av ett uppringar-ID.

## Lokala samtalsgrupper

Dessa fält visas för att lägga till eller redigera lokala samtalsgrupper.

Den här webbsidan är ny i fast programvara version 5.1(1)

**Tabell 61. Webbsidefält för lokala samtalsgrupper**

Fält	Innehåll	Beskrivning
Linjenamn	Sträng Längd: 1 till 7 tecken	Visar namnet på linjen för inkommande och utgående samtal.

Fält	Innehåll	Beskrivning
Anknytning	Siffersträng	Identifierar telefonnumret. Anknytningen måste konfigureras på SIP-servern innan telefonluren kan ringa och ta emot samtal. Anknytningen visas på startsidan på telefonluren.
Användarnamn vid autentisering	Sträng	Identifierar det användarnamn som tilldelats telefonluren i samtalskontrollsystemet. Namnet får innehålla upp till 128 tecken.
Verifieringslösenord	Sträng	Identifierar användarens lösenord i samtalskontrollsystemet. Lösenordet får innehålla upp till 128 tecken.
Visningsnamn	Sträng	Identifierar namnet som visas för anknytningen. Det här namnet visas på startsidan direkt under datum och tid.
XSI-användarnamn	Sträng	Identifierar användarnamnet för telefonboken BroadSoft XSI. Namnet får innehålla upp till 128 tecken.
XSI-lösenord	Sträng	Identifierar lösenordet för telefonboken BroadSoft XSI. Lösenordet får innehålla upp till 128 tecken.
Röstbrevlådans namn	Sträng	Identifierar användarnamn i röstmeddelandesystemet.
Röstbrevlådans nummer	Siffersträng Giltiga siffror är 0–9, *, #	Identifierar det nummer som ska ringas upp till röstmeddelandesystemet. Det här numret måste vara aktiverat på SIP-servern.
Server	Listruta över IP-adresser	Identifierar SIP-serveradressen i samtalskontrollsystemet.
Funktionen för samtal väntar	Funktionsstatus: • Inaktiverad • Aktiverat (standard)	Identifierar om väntande samtal är tillgängligt på telefonen.
BroadWorks Shared Call Appearance	Funktionsstatus: • Inaktiverat (standard) • Aktiverad	Identifierar om linjen är delad. Gäller endast BroadSoft SIP-serverar. Måste vara aktiverat på SIP-servern.

Fält	Innehåll	Beskrivning
BroadWorks-funktionens händelsepaket	<p>Funktionsstatus:</p> <ul style="list-style-type: none"> <li>• Inaktiverat (standard)</li> <li>• Aktiverad</li> </ul>	<p>Identifierar om BroadWorks-paketet är tillgängligt. Funktioner: stör ej, vidarebefordra samtal (alla, upptaget, inget svar).</p> <p>Gäller endast BroadSoft SIP-servrar. Måste vara aktiverat på SIP-servern.</p>
Vidarebefordran av ovillkorligt nummer (2 fält)	<p>Siffersträng:</p> <ul style="list-style-type: none"> <li>• Giltiga siffror är 0–9, *, #</li> </ul> <p>Funktionsstatus:</p> <ul style="list-style-type: none"> <li>• Inaktiverat (standard)</li> <li>• Aktiverad</li> </ul>	<p>Identifierar:</p> <ul style="list-style-type: none"> <li>• Om ovillkorlig vidarebefordran av samtal tillgängligt.</li> <li>• Vilket nummer som rings upp vid ett inkommande samtal på telefonluren.</li> </ul> <p>Tillämpa vid alla inkommande samtal.</p>
Vidarekoppling av nummer vid inget svar (3 fält)	<p>Siffersträng:</p> <ul style="list-style-type: none"> <li>• Giltiga siffror är 0–9, *, #</li> </ul> <p>Funktionsstatus:</p> <ul style="list-style-type: none"> <li>• Inaktiverat (standard)</li> <li>• Aktiverad</li> </ul> <p>Tid i sekunder:</p> <ul style="list-style-type: none"> <li>• Intervallet 0–255</li> <li>• Standard 90</li> </ul>	<p>Identifierar:</p> <ul style="list-style-type: none"> <li>• Om vidarebefordran av samtal vid inget svar är tillgängligt.</li> <li>• Vilket nummer som ska ringas upp vid ett inkommande samtal på telefonluren som inte besvaras.</li> <li>• Hur lång tid, i sekunder, innan samtalet anses vara obesvarat.</li> </ul> <p>Gäller för alla obesvarade samtal.</p>
Vidarekoppla vid upptaget nummer (2 fält)	<ul style="list-style-type: none"> <li>• Giltiga siffror är 0–9, *, #</li> </ul> <p>Funktionsstatus:</p> <ul style="list-style-type: none"> <li>• Inaktiverat (standard)</li> <li>• Aktiverad</li> </ul>	<p>Identifierar:</p> <ul style="list-style-type: none"> <li>• Om vidarebefordran av samtal vid upptaget är tillgängligt.</li> <li>• Vilket nummer som ska ringas upp när telefonluren är upptagen. Handenheten är upptagen när den redan har 2 samtal (ett aktiv och ett placerat i kö).</li> </ul> <p>Gäller när telefonluren används i ett pågående samtal.</p>
Avvisa anonymt samtal	<p>Värden:</p> <ul style="list-style-type: none"> <li>• Inaktiverat (standard)</li> <li>• Aktiverad</li> </ul>	<p>Anger om handenheten avvisar samtal utan uppringar-ID.</p>



Fält	Innehåll	Beskrivning
Dölj nummer	Värden: <ul style="list-style-type: none"> <li>• Av</li> <li>• På för nästa samtal</li> <li>• Alltid på</li> </ul>	Anger om handenheten kan ringa ett samtal utan samtals-ID.
Stör ej	Värden: <ul style="list-style-type: none"> <li>• Inaktiverat (standard)</li> <li>• Aktiverad</li> </ul>	Anger om användaren får aktivera läget Stör ej.

## Webbsidefält för repeaters

Dessa fält visas på webbsidan för **Repeaters** på basstationen.

**Tabell 62. Webbsidefält för repeaters**

Fält	Innehåll	Beskrivning
Idx	Fältet är skrivskyddat	Identifierar index på repeatern.
RPN	Fältet är skrivskyddat	Identifierar repeaternumret.
Namn/IPEI	Fältet är skrivskyddat	Anger det konfigurerade namnet och IPEI för repeatern.
DECT-synkroniseringskälla	Fältet är skrivskyddat	Anger den basstation som repeatern kommunicerar med.
DECT-synkläge	Fältet är skrivskyddat	Visar typ av synkroniseringen med basstationen.
Status	Fältet är skrivskyddat	Anger status för repeatern. <ul style="list-style-type: none"> <li>• Inaktiverat: Repeatern är inte konfigurerad för att kommunicera med basen.</li> <li>• Aktiverat: Repeatern är konfigurerad för att kommunicera med basen.</li> </ul>
Typ/FW-information	Fältet är skrivskyddat	Anger version av fast programvara för repeatern.

Fält	Innehåll	Beskrivning
FWU-förlopp	Fältet är skrivskyddat	<p>Identifierar tillståndet för firmware-uppdatering (FWU):</p> <ul style="list-style-type: none"> <li>• Av – identifierar att fältet SW-version har angetts med 0 på sidan <b>Uppdatering av firmware</b>.</li> <li>• Initierar – identifierar att uppdateringsprocessen startas.</li> <li>• X % – identifierar uppdateringsförloppet, där X motsvarar förloppet (0–100)</li> <li>• Verifierar X % – identifierar att verifiering av firmware pågår innan den kan användas.</li> <li>• Conn.term.wait – identifierar att uppdateringen av repeater-firmware är klar och repeateråterställningen pågår.</li> <li>• Klar – identifierar att uppdateringen av firmware är klar.</li> <li>• Fel – identifierar att uppdateringen inte genomfördes. Möjliga orsaker: <ul style="list-style-type: none"> <li>• Det går inte att hitta filen.</li> <li>• Filen är ogiltig</li> </ul> </li> </ul>

## Lägg till eller redigera webbsidefält för repeaters

Dessa fält visas på basstationens webbsida för **Repeater**. Den här sidan visas när du lägger till eller ändrar konfiguration för en repeater.

**Tabell 63. Webbsida för repeater**

Fält	Innehåll	Beskrivning
Namn	Sträng	Identifierar repeaterns namn. Du kanske vill ange namnet till en plats
DECT-synkläge	Val: <ul style="list-style-type: none"> <li>• Manuellt</li> <li>• Lokal automatisk</li> </ul>	Indikerad registreringstyp för repeatern. <ul style="list-style-type: none"> <li>• Manuellt: Du måste tilldela parametrar manuellt.</li> <li>• Lokalt automatiskt: Repeatern identifierar bassignalen och konfigureras automatiskt.</li> </ul>

Fält	Innehåll	Beskrivning
RPN	Val: <ul style="list-style-type: none"> <li>• FEL</li> <li>• RPNxx</li> </ul>	Anger RPN för repeatern <ul style="list-style-type: none"> <li>• FEL: Repeatern väljer första tillgängliga basstationsplats.</li> <li>• RPNxx: Repeatern väljer konfigurerad basstationsplats.</li> </ul>
DECT-synkroniseringskälla	Lista över tillgängliga RPN:er	Identifierar de RPN:er som är tillgängliga på basstationerna.

## Fält på sidan Larm

Dessa fält visas på sidan **Larm** på basstationen.

*Tabell 64. Fält på sidan Larm*

Fält	Innehåll	Beskrivning
Idx	siffra	Visar larmets indexnummer.
Profilalias	Sträng	Identifierar namnet på larmet.
Typ av larm	Värden: <ul style="list-style-type: none"> <li>• Larmknappen</li> <li>• Inaktiverat (standard)</li> </ul>	Identifierar typen av alarm från knappen för <b>nödläge</b> .
Larmsignal	Värden: <ul style="list-style-type: none"> <li>• Meddelande</li> <li>• Samtal</li> <li>• Beacon-meddelande</li> </ul>	Indikerar hur larmet signalerar när telefonluren aktiverar larmknappen ( <b>nödläge</b> ). <ul style="list-style-type: none"> <li>• Meddelande – ett textmeddelande skickas till larmservern.</li> <li>• Samtal – ett utgående samtal rings till det angivna nödnumret.</li> </ul>
Stoppa larm från telefonluren	Värden: <ul style="list-style-type: none"> <li>• Inaktiverad</li> <li>• Aktiverat (standard)</li> </ul>	Anger om telefonluren kan avbryta larmet.

Fält	Innehåll	Beskrivning
Utlösare av fördröjning	Siffran 0–255	Anger fördröjningen i sekunder innan telefonluren visar en varning före larm. <ul style="list-style-type: none"> <li>• 0 – ingen varning före larm; larm skickas direkt.</li> <li>• Annat – tidslängden som visas av varning före larm. Larmet skickas när antalet sekunder har passerat. Det kan ta ett par sekunder att skicka ett larm till den konfigurerade platsen.</li> </ul>
Stoppa varning före larm på telefonlur	Värden: <ul style="list-style-type: none"> <li>• Inaktiverad</li> <li>• Aktiverat (standard)</li> </ul>	Anger om användaren kan stoppa ett larm.
Fördröjning av varning före larm	Siffran 0–255	Anger fördröjning mellan tidpunkt som varning före larm visas och tidpunkt då larmet hörs.
Siren	Värden: <ul style="list-style-type: none"> <li>• Inaktiverat (standard)</li> <li>• Aktiverad</li> </ul>	Anger om telefonluren ska starta ljudsiren. Om det är inaktiverat skickas endast samtals- eller meddelandesignalen.

## Fält på sidan Statistik

Sidan **Statistik** har ett flertal olika statistikvyer:

- System
- Samtal
- Repeater (används inte)

På varje sida finns information om hur systemet används och hjälper dig att identifiera problem i ett tidigt skede.

### Fält på sidan System

Dessa fält visas med länken **System** på sidan **Statistik** på basstationen.

**Tabell 65. Statistik: Fält på sidan System**

Fält	Beskrivning
Namn på basstation	Innehåller basstationens IP-adress och namn. Den sista raden i tabellen innehåller summan av alla föregående rader i tabellen. Om det endast finns en basstation i systemet visas endast sammanfattningsraden (Sum).

Fält	Beskrivning
Åtgärden/varaktighet D-H:M:S	Visar tid sedan den senaste omstarten och den sammanlagda drifttiden sedan den senaste återställningen av statistik eller den senaste uppgraderingen av firmware.
DECT-åtgärd D-H:M:S	Anger hur länge DECT-protokollet var aktivt.
Upptaget	Innehåller antalet gånger som basstationen var upptagen (inte kunde hantera fler aktiva samtal).
Tid som upptagen D-H:M:S	Visar den ackumulerade tiden som basstationen var upptagen.
SIP misslyckades	Visar hur många gånger som en SIP-registrering misslyckats.
Terminal borttagen	Visar hur många gånger som en telefonlur markerades som borttagen.
Söka	Visar hur många gånger som basstationen sökte efter synkroniseringskällan. Fältet visas bara på 210 – multicell basstation.
Frigång	Visar hur många gånger som basstationen inte har synkroniserat data från synkroniseringskällan. Om detta tillstånd utlöses ofta kan du behöva göra ändringar i basstationens konfiguration. Mer information finns i <a href="#">Basstationens status, på sidan 193</a> . Fältet visas bara på 210 – multicell basstation.
Datakällan ändrad	Visar hur många gånger som basstationen ändrade synkroniseringskällan. Fältet visas bara på 210 – multicell basstation.

### Fält på sidan Samtal

Dessa fält visas med länken **Samtal** på sidan **Statistik** på basstationen.

**Tabell 66. Fält på sidan Samtal**

Fält	Beskrivning
Namn på basstation	Innehåller basstationens IP-adress och namn. Den sista raden i tabellen innehåller summan av alla föregående rader i tabellen. Om det endast finns en basstation i systemet visas endast sammanfattningsraden (Sum).
Åtgärden/varaktighet D-H:M:S	Visar tid sedan den senaste omstarten och den sammanlagda drifttiden sedan den senaste återställningen av statistik eller den senaste uppgraderingen av firmware.
Antal	Visar antal samtal som hanterats på basstationen.

Fält	Beskrivning
Pålagt	Visar antalet aktiva samtal som avbröts. Varje avbrutet samtal registreras som en syslog-post.  Ett exempel på ett avbrutet samtal är när en användare har ett aktivt samtal och sedan går utanför basstationens räckvidd.
Nödsamtal	Visar totalt antal nödsamtal.  Det här fältet är nytt i version 4.7 av den fasta programvaran.
Samtal som har missats på grund av nödsamtal	Visar antal samtal som missats på grund av nödsamtal.  Det här fältet är nytt i version 4.7 av den fasta programvaran.
Avvisade nödsamtal	Visar antal avvisade nödsamtal.  Det här fältet är nytt i version 4.7 av den fasta programvaran.
Inget svar	Visar antal samtal som inte svarade på ett inkommande samtal på grund av maskinvaruproblem. Varje samtal registreras som en syslog-post.  Ett exempel på obesvarat samtal är om en extern användare försöker ringa en telefonlur som är utanför basstationens räckvidd.
Varaktighet D-H:M:S	Visar den totala tiden som samtal varit aktiva på basstationen.
Aktiv	Visar hur många telefonlurar som för närvarande är aktiva på basstationen.
Max aktiva	Visar det maximala antalet samtal som var aktiva samtidigt.
Kodek G711U:G711A:G729:G722:G726:OPUS	Visar hur många gånger varje codec användes i samtal.
Överföringsförsök lyckades	Visar antalet lyckade överföringar.  Fältet visas bara på 210 – multicell basstation.
Överföringsförsök avbröts	Visar antalet misslyckade överföringar.  Fältet visas bara på 210 – multicell basstation.
Ej identifierat ljud	Visar hur många gånger som det inte gick att upprätta en ljudanslutning.

### Webbsida för repeater

Dessa fält visas med länken **Repeater** på sidan **Statistik** på basstationen.

Tabell 67. Webbsida för repeater

Fält	Beskrivning
IDX/Namn	Innehåller repeaterns register och namn. Den sista raden i tabellen innehåller summan av alla föregående rader i tabellen. Om det endast finns en repeater i systemet visas endast sammanfattningsraden (Sum).
Drift D-H:M:S	Visar tid sedan senaste återställning av statistik eller den senaste uppgradering av fast programvara.
Upptaget	Visar antal gånger som repeatern var upptagen.
Tid som upptagen D-H:M:S	Visar tiden som repeatern var upptagen.
Max aktiva	Visar det maximala antalet samtal som var aktiva samtidigt.
Söka	Visar hur många gånger som repeatern sökte efter synkroniseringskällan.
Återställning	Visar hur många gånger repeatern inte kunde ansluta till sin synkroniseringskälla och synkroniserats till en annan bas eller repeater.
Datakällan ändrad	Visar hur många gånger som repeatern ändrade synkroniseringskällan.
Bredband	Visar antalet bredbandssamtal.
Smalband	Visar antalet smalbandssamtal.

## Webbsidefält för generell statistik

Dessa fält visas med länken **Generell statistik** på webbsidan på basstationen.

Varje rad har ett värde och ett diagram för data under de senaste 24 timmarna.

Tabell 68. Statistikfält för DECT

Fält	Beskrivning
Totalt antal DLC förekomster	Det totala antalet instansierade datalänkkontroll- (DLC) instanser under livscykeln.
Maximalt förekommande DLC instanser	Livscykel för det högsta samtida antalet instansierade DLC-instanser.
Aktuellt antal DLC förekomster	Aktuellt antal instansierande DLC-instanser.
Totalt antal gånger då max DLC fall används	Antalet gånger vi når det för närvarande högsta antalet DLC-instanser.
Total tid då max DLC-instanser används (H:M:S)	Tid förfluten i det högsta antalet instansierade DLC-instanser.

Fält	Beskrivning
Genomsnittlig frekvens x användning denna timme (max 100 per lucka) (där x är 0 till 9)	Den genomsnittliga användningen av frekvensnumret x. Värdet är 100 om frekvensen används fullt ut av en plats i den uppmätta tidsramen.
Genomsnittlig jämn luckanvändning denna timme (max 100 per lucka)	Genomsnittlig användning av de jämnt numrerade luckorna.
Genomsnittlig ojämn luckanvändning den här timmen (max 100 per lucka)	Genomsnittlig användning av de udda tidsluckorna.
Procentandel tid av x luckor som använts för den här timmen (där x är 0 till 12)	Procentandelen tid som används av x antal DECT-luckor den aktuella timmen.  Procentandelen tid som X antal DECT-luckor används under den angivna timmen (jämfört med andra luckor).
Total Kodek-användning (G.711A, G.711U, G.726, G.729)	Det här visar vilken kodek som har använts. Antalet gånger vi instansierar RTP-strömmen med endera kodeken.  Det här fältet finns inte i version 4.7 av den fasta programvaran.
Total CHO-lyckande	Antal gånger lyckade överföringar av anslutningen.
Totala antalet forcerade PP-flyttningar	Det totala antalet under livscykeln som den här basen forcerar PP-flyttningar.

Statistik för DECT-synkronisering visas bara på 210 – multicell basstation.

**Tabell 69. Fält på DECT synkroniseringsstatistik**

Fält	Beskrivning
Aktuell status för synkronisering	Aktuell DECT-synkroniseringsstatus. Exempel: Master, sökande, frigång och så vidare.
Den aktuella synkroniseringskedjan	Den aktuella DECT-synkroniseringskällans Fp-ID för basen.
Tidsstämpel för senaste ändrade synkroniseringskedja	Tidsstämpeln den senaste gången DECT-synkroniseringskällan ändrades för den här basen.
Antal ändringar per timme av synkroniseringskedjor	Hur många gånger DECT-synkroniseringskällan ändrades för den här basen under den nuvarande timmen.
Totalt antal ändringar i synkroniseringskedjan	Det totala antalet gånger under livscykeln som den här basen ändrade DECT-synkroniseringskällan.
Total tid i synkroniseringstillståndet: Master (H:M:S)	Tiden under nuvarande timme då basstationens synkroniseringsstatus var Master.



Fält	Beskrivning
Total tid i synkroniseringstillståndet: Låst (H:M:S)	Tiden under nuvarande timme då basstationens synkroniseringsstatus var Låst.
Total tid i synkroniseringstillståndet: Frigång (H:M:S)	Tiden under nuvarande timme då basstationens synkroniseringsstatus var Främmande Frigång.
Total tid i synkroniseringstillståndet: Låst assisterat	Tiden under nuvarande timme då basstationens synkroniseringsstatus var Assisterat lås.
Total tid i synkroniseringstillståndet: Avbruten synkronisering (H:M:S)	Tiden under nuvarande timme då basstationens synkroniseringsstatus var förlorad.
Total tid i synkroniseringstillståndet: Söker (H:M:S)	Tiden under nuvarande timme då basstationen sökte efter källan.
Total tid i synkroniseringstillståndet: Okänd (H:M:S)	Tiden under nuvarande timme då basstationens synkroniseringsstatus inte var Okänd.
Senaste rapporterade synkroniseringsinformationen till den här basen	Tiden då systemet senast tog emot basstationens synkroniseringsinformation.

Tabell 70. Statistikfält för RTP

Fält	Beskrivning
Totalt antal RTP-anlutningar (inklusive information om anslutningstyp, t.ex. externa, vidarebefordrade, inspelningar)	Det totala antalet instansierade RTP-strömmar under livscykeln.
Max antal samverkande RTP anlutningar (inklusive information om anslutningstyp, t.ex. externa, vidarebefordrade, inspelningar)	Livscykel för det högsta samtida antalet instansierade RTP-strömmar.
Total tid spenderad i max använda RTP anlutningar (H:M:S)	Tiden vi spenderade i det högsta samtida antalet instansierade RTP-strömmar.
Aktuella RTP-anlutningar (inklusive information om anslutningstyp, t.ex. externa, vidarebefordrade, inspelningar)	Det aktuella antalet instansierade RTP-strömmar.

Fält	Beskrivning
Aktuella lokala RTP-anslutningar	Det här fältet är nytt i firmware-version 5.0. Indikerar antal aktiva lokala RTP-strömmar.
Aktuella lokala RTP-reläanslutningar	Det här fältet är nytt i firmware-version 5.0. Indikerar antal aktiva lokala RTP-reläströmmar.
Aktuella fjärranslutningar för RTP-relä	Det här fältet är nytt i firmware-version 5.0. Indikerar antal aktiva fjärrströmmar för RTP-relä.
Aktuella inspelningar av RTP-anslutningar	Det här fältet är nytt i firmware-version 5.0. Anger aktuellt antal inspelningar av RTP-strömmar.
Aktuell Blackfin-DSP-status	Det här fältet är nytt i firmware-version 5.0. Fältet visas bara på 210 – multicell basstation.
Totalt antal Blackfin-DSP-omstarter	Det här fältet är nytt i firmware-version 5.0. Fältet visas bara på 210 – multicell basstation.

Tabell 71. IP - Stack Statistikfält

Fält	Beskrivning
Totalt antal anslutningar som är öppna	Det totala antalet använda sockets under livscykeln.
Max samverkande anslutningar öppna	Det högsta samtida antalet använda sockets under livscykeln.
Nuvarande öppna anslutningar	Nuvarande antal använda sockets.
Totalt antal tx meddelanden	Det totala antalet överförda IP-paket under livscykeln.
Totalt antal rx meddelanden	Det totala antalet mottagna IP-paket under livscykeln.
Totalt antal tx fel	Det totala antalet fel som inträffade under överföring av IP-paket under livscykeln.

Tabell 72. Fält på systemstatistik

Fält	Beskrivning
Drifttid (H:M:S)	Tidpunkten då basen har körts flera efterföljande gånger.
Läs in nuvarande CPU	CPU:ns aktuella belastning i procent. Dessa uppgifter uppdateras var 5:e sekund.
Aktuell heap-användning	Aktuell användningen av heap som byte.
Max heap-användning (%)	Användningstoppar för heap som procent.

Fält	Beskrivning
E-postkö ROS_SYSLOG	Storleken på den interna e-postkön för systemloggar.
E-postkö ROS_x (där x är 0 till 5)	Storleken på den interna e-postkön.

## Fält på sidan Diagnostik

Sidan **Diagnostik** har dessa vyer:

- Basstationer
- Anknytningar
- Loggning

På varje sida finns information om hur systemet används och hjälper dig att identifiera problem i ett tidigt skede.

### Basstation

Dessa fält visas med länken **Basstation** på sidan **Diagnostik** på basstationen.

**Tabell 73. Fält på sidan Basstationer**

Fält	Beskrivning
Namn på basstation	Anger basstationens IP-adress och namn från hanteringsinställningarna. Den sista raden i tabellen innehåller summan av alla föregående rader i tabellen. Om det endast finns en basstation i systemet visas endast sammanfattningsraden (Sum).
Aktiva DECT-ankn (Mm/Ciss/CcOut/CcIn)	Visar antalet aktiva anslutningar till anknytningar i basstationen. <ul style="list-style-type: none"> <li>• Mm – Mobility Management</li> <li>• Ciss – Call Independent Supplementary Service</li> <li>• CcOut – Call Control Out</li> <li>• CcIn – Call Control In</li> </ul>
Aktiva DECT-rep (Mm/Ciss/CcOut/CcIn)	Visar antalet anslutningar till repeaters i basstationen. <ul style="list-style-type: none"> <li>• Mm – Mobility Management</li> <li>• Ciss – Call Independent Supplementary Service</li> <li>• CcOut – Call Control Out</li> <li>• CcIn – Call Control In</li> </ul>

Fält	Beskrivning
Aktiva RTP (Lcl/Rx BC)	Visar hur många aktiva RTP-strömmar som används. <ul style="list-style-type: none"> <li>• Lcl – lokal RTP-ström</li> <li>• Rx BC – utsända tar emot RTP-ström</li> </ul>
Aktiva relä-RTP (Lcl eller fjärranslutna)	Visar hur många aktiva reläströmmar det finns. <ul style="list-style-type: none"> <li>• Lcl – lokal RTP-reläström</li> <li>• Fjärranslutna – ta bort RTP-reläström</li> </ul>
Fördröjning [ms] (genomsn. min/genomsnitt/genomsn. max)	Anger fördröjning av ping mellan basstationen. <ul style="list-style-type: none"> <li>• Genomsn. min – minsta fördröjning i genomsnitt</li> <li>• Genomsnitt – genomsnittlig fördröjning</li> <li>• Genomsn. max – högsta fördröjning i genomsnitt</li> </ul>

### Anknytningar

Dessa är de fält som visas i anknytningsvyn på sidan **Diagnostik**.

**Tabell 74. Fält på sidan Anknytningar**

Fält	Beskrivning
Idx	Anger anknytningens indexnummer
Antal omstarter av telefonlur	Anger hur många gånger som telefonluren har startats om.
Senaste HS omstarten (dd/mm/åååå hh:mm:ss)	Anger datum och tid för den senaste omstarten av telefonlur.

### Loggning

Dessa fält visas i vyn Loggning på sidan **Diagnostik**.

**Tabell 75. Fält på sidan Loggning**

Fält	Beskrivning
Intern spårning med RSX	Anger om intern spårning är inaktiverad eller aktiverad
<b>Intern spårning med PCAP</b>	
Spåra paket till/från den här basen (utom ljud)	
Spåra ljudpaket till/från den här basen	

Fält	Beskrivning
Spåra mottagna broadcast-paket	
Spåra mottagna IPv4-multicast-paket	
Spåra mottagna paket med destinations-MAC mellan (jämför mellan varje byte)	6 par
Spåra mottagna Ethertype	3 fält
Spåra mottagna IPv4-protokoll	3 fält
Spåra mottagen TCP/UDP port	3 fält
Information	Det här fältet är nytt i firmware-version 5.0.  Det här fältet är skrivskyddat. Fältet visar <b>spårningarna som lagras i ringbufferten. Hämta spårningarna direkt efter att incidenten har hänt.</b>
Hämta spår från	Klicka på knappen <b>Alla basstationer</b> eller <b>Aktuell basstation</b> .

## Fält på sidan Konfiguration

Sidan **Konfiguration** på basstationen visar en skrivskyddad version av basstationens konfigurationsfil. Filen lagras i /Config-mappen på TFTP-servern. Varje basstation har en unik konfigurationsfil baserat på MAC-adressen.

Du kan göra ändringar i en fil på följande sätt:

- **[Rekommenderad metod]** Ändra inställningarna på basstationens sidor och exportera filen för en säkerhetskopiering.
- Exportera filen, gör ändringarna och ladda sedan upp filen.



**OBS!** Om du vill göra manuella ändringar måste du se till att behålla formateringen. I annat fall kanske telefonen inte ställs in på rätt sätt.

## Fält på sidan Syslog

På sidan **Syslog** visas direktsända systemmeddelanden för den aktuella basstationen. Fältet Syslog på sidan **Hantering** styr de meddelanden som är loggade.



**OBS!** När basstationen startas om påbörjas en ny syslog och tidigare information försvinner. Om du har ett problem och planerar att starta om behöver du spara syslog-filen på datorn innan du gör omstarten.

Om fältet **Syslog-nivå** är inställt för felsökningsloggar skrivs ytterligare information i sysloggen. Du bör bara samla in felsökningsloggar under en kort tidsperiod för att minimera överbelastning av systemet.



**OBS!** Du ser ofta meddelanden som ser ut så här:

Skickas till udp: xxx.xxx.xxx.xxx:xxxx den mm/dd/åååå hh:mm: (4 byte), där xxx.xxx.xxx.xxx:xxxx är IP-adress och port, mm/dd/åååå är datumet och hh:mm: är tidpunkten.

Detta är Keep Alive-meddelanden som du kan ignorera.

## Fält på sidan SIP-loggen

Webbsidan **SIP-logg** visar en livefeed av SIP-servermeddelanden i systemet (encell, dubbelcell eller multicell). Informationen sparas även som en fil på TFTP-servern. Loggar sparas i två block om 17 kB och när ett block är fullt används det andra (tidigare innehåll skrivs över).

Filnamn: <MAC\_address><time\_stamp>SIP.log

## Webbsidor för tidigare versioner av den fasta programvaran

### Fält på sidan Anknytningar för fast programvaruversion V450 och V460

Dessa fält visas på basstationens sida med **anknytningar**.

Sidan visas i admin- och användarvyer. Alla fält är inte tillgängliga i användarvy.

Det här avsnittet gäller för version V450 och V460 av den fasta programvaran. För version 4.7 av den fasta programvaran, se [Fält på sidan Anknytningar, på sidan 106](#).

**Tabell 76. Avsnittet Allmänt**

Fält	Innehåll	Beskrivning
AC	Fyrsiffrig numerisk kod	Identifierar åtkomstkoden (AC) för basstationen.

**Tabell 77. Avsnittet Anknytningar**

Fält	Innehåll	Beskrivning
Idx	Fältet är skrivskyddat	Identifierar index på telefonluren.
IPEI		Anger IPEI (International Portable Equipment Identity, det unika DECT-ID:t för telefonluren.  Det här fältet är en länk till ytterligare information om telefonluren på sidan <b>Terminal</b> .  Handenheten kan visas i listan två gånger om den har 2 linjer tilldelade.

Fält	Innehåll	Beskrivning
Terminaltillstånd	Fältet är skrivskyddat	<p>Visar aktuell status på telefonluren:</p> <ul style="list-style-type: none"> <li>• Present@RPNxx – telefonluren är ansluten till basstationens RPNxx; där xx är basstationens nummer.</li> <li>• Frånkopplad – telefonluren är inte ansluten (till exempel avstängd).</li> <li>• Hittad – telefonluren är påslagen, men kan inte anslutas till basstationen.</li> <li>• Removed@RPNxxx – telefonluren är inte ansluten till basstationen (utom synhåll) för en viss tidsperiod, vanligtvis en timme.</li> </ul>
Terminaltyp, FW Info	Fältet är skrivskyddat	Identifierar handenhetens modellnummer och firmware-version.
FWU-förlopp	Fältet är skrivskyddat	<p>Identifierar tillståndet för firmware-uppdatering (FWU):</p> <ul style="list-style-type: none"> <li>• Av – identifierar att fältet SW-version har angetts med 0 på sidan <b>Uppdatering av firmware</b>.</li> <li>• Initierar – identifierar att uppdateringsprocessen startas.</li> <li>• X % – identifierar uppdateringsförloppet, där X motsvarar förloppet (0–100)</li> <li>• Verifierar X % – identifierar att verifiering av firmware pågår innan den kan användas.</li> <li>• Väntar på laddaren – identifierar att firmware-uppdateringen är klar och telefonluren behöver laddas för att installera ny firmware.</li> <li>• Conn.term.wait – identifierar att uppdateringen av repeater-firmware är klar och repeateråterställningen pågår.</li> <li>• Klar – identifierar att uppdateringen av firmware är klar.</li> <li>• Fel – identifierar att uppdateringen inte genomfördes. Möjliga orsaker: <ul style="list-style-type: none"> <li>• Det går inte att hitta filen.</li> <li>• Filen är ogiltig</li> </ul> </li> </ul>
VoIP Idx	Fältet är skrivskyddat	Identifierar indexnumret för den konfigurerade SIP-anknytning.

Fält	Innehåll	Beskrivning
Anknytning		Identifierar anknytningsnummer som tilldelats den mobila enheten.  (Enbart adminvy) Det här fältet är en länk till ytterligare information om telefonluren på sidan <b>Anknytning</b> .
Visningsnamn	Fältet är skrivskyddat	Identifierar namnet som tilldelats telefonluren.
Server	Fältet är skrivskyddat	Identifierar serverns IP-adress eller URL.
Serveralias	Fältet är skrivskyddat	Identifierar serveralias, om det har konfigurerats.
Status	Fältet är skrivskyddat	Identifierar SIP-registreringsstatus och den basstation som är registrerad i telefonluren. Om fältet är tomt är telefonluren inte SIP-registrerad.

## Fält på sidan Terminal för fast programvaruversion V450 och V460

De här fälten visas på sidan **Terminal** för basstationen. Du öppnar den här sidan genom att klicka på telefonlurens IPEI-nummer på sidan **Anknytningar**.

Sidan visas i admin- och användarvyer. Alla fält är inte tillgängliga i användarvy.

Det här avsnittet gäller för version V450 och V460 av den fasta programvaran. För version 4.7 av den fasta programvaran, se [Fält på terminalsida, på sidan 112](#).

**Tabell 78. Fält på terminalsida**

Fält	Innehåll	Beskrivning
IPEI	Sträng med 10 tecken	Identifierar telefonlurens IPEI (International Portable Equipment Identity). Varje telefonlur har ett unikt IPEI-nummer. Numret finns angivet på etiketten under handenhetens batteri och på etiketten som finns på förpackningen.  Om du ändrar det här fältet avregistreras telefonluren.
Parkopplad terminal	Värden: <ul style="list-style-type: none"> <li>• Ingen parkopplad terminal</li> <li>• Telefonlurens ID</li> </ul>	Identifierar den terminal som är parkopplad med telefonluren.
AC	Fysisiffrig kod	Identifierar den åtkomstkod som användes för att registrera telefonluren. När telefonluren är registrerad används inte koden längre.  <b>OBS!</b> Vi rekommenderar att du ändrar detta standardvärde när du börjar ställa in systemet för att öka säkerheten.



Fält	Innehåll	Beskrivning
Larmlinje	Värden: <ul style="list-style-type: none"> <li>• Ingen larmlinje har valts</li> <li>• Telefonnummer</li> </ul>	Identifierar linjen som ska användas för nödsamtal.
Larmnummer	Telefonnummer	Identifierar det nummer som ska ringas upp när användaren håller in <b>nödknappen</b>  på telefonluren i minst tre sekunder.
Uppringningsplan-ID	Värden: 1–10	Enbart adminvy Identifierar index för uppringningsplanen, som konfigurerats i <a href="#">Webbsidefält för uppringningsplaner, på sidan 156</a> .
<b>Status för batteri och RSSI</b>		
Batterinivå	Procent	Skrivskyddat fält Visar telefonlurbatteriets aktuella laddningsnivå.
RSSI		Skrivskyddat fält Visar styrkesymbolen för mottagen signal (RSSI) för ansluten basstation eller repeater.
Uppmätt tid [mm:ss]		Skrivskyddat fält Visar tiden i minuter och sekunder sedan information om batteri och RSSI hämtades från telefonluren.
Funna		Skrivskyddat fält Identifierar basstation eller repeater som telefonluren kommunicerar med.
<b>Inställningar för aviseringssignal</b>		
Mottagarläge	Värden: <ul style="list-style-type: none"> <li>• Inaktiverat (standard)</li> <li>• Aktiverad</li> </ul>	Enbart adminvy Reserverat fält.
Överföringsintervall	Värden: <ul style="list-style-type: none"> <li>• Inaktiverat (standard)</li> <li>• Aktiverad</li> </ul>	Enbart adminvy Reserverat fält.

Fält	Innehåll	Beskrivning
<b>Larmprofiler</b>		
Profil 0–7		Enbart adminvy Anger listan över larm.
Typ av larm	Namn på larm	Enbart adminvy Anger vilken typ av larm som har konfigurerats för en viss profil. Om inga larm har konfigurerats visas Ej konfigurerat.
Kryssrutan för typ av larm	Kryssruta (avmarkerad som standard)	Enbart adminvy Identifierar den typ av larm som är aktiv på telefonluren.
<b>Inställningar för utseende på delat samtal</b>		
Idx 1–8		Enbart adminvy Index för anknytningarna
Anknytning	Anknytningsnummer	Enbart adminvy Identifierar handenhetens linjer som har stöd för utseende på delat samtal. När inga linjer stöder funktionen visar fältet ej konfigurerat.
Importerera lokal telefonbok	Filnamn	Används för att ladda upp en lokal katalog från datorn till telefonen i CSV-format (kommaavgränsade värden). Mer information finns i <a href="#">Inställningar för lokal kontakt, på sidan 65</a> .
Exportera lokal telefonbok		Används för att exportera en lokal katalog från telefonen till datorn i CSV-format. Mer information finns i <a href="#">Inställningar för lokal kontakt, på sidan 65</a> .

## Visa telefonens status

Du kan visa telefonens status för att underlätta felsökning. I informationen hittar du vilken firmware-version som är installerad på telefonen samt information om den anslutna basstationen.

### Arbetsordning

#### Steg 1

Tryck på **Meny** 

Steg 2 Välj **Inställningar**  > **Status**.

## Utför en platsundersökning

Du kan göra en platsundersökning så att du har dina basstationer placerade så att telefonlurarna enkelt kan ansluta. varje basstation har ett täckningsområde på upp till 164 feet (50 meter) inomhus och upp till 984 feet (300 meter) utomhus. Det kan dock finnas störningar med annan utrustning samt dålig täckning på grund av vägg- och dörrkonstruktioner (till exempel branddörrar).

Du gör en platsundersökning:

- Vid första konfigurationen: Du kan placera basstationerna på tillfälliga platser och slå på dem. De behöver inte vara anslutna till det lokala nätverket. Du gör undersökningen för att kontrollera att telefonlurarna kan kommunicera med basen.
- När installationen är klar kan du göra en undersökning för att se till att systemet fungerar korrekt och för att felsöka användaranslutningsproblem.

Du kan använda telefonluren för att kontrollera att täckningen är bra för dina användare i alla områden som omfattas.



**OBS!** Du kan justera signalstyrkan för radion på telefonluren. Vi rekommenderar dock att du talar med tjänsteleverantören eller Cisco TAC för att diskutera förändringen i signalstyrka.

Utför den här uppgiften när du ställer in systemet och när det finns ändringar i området (till exempel ändras till väggar eller nya områden som lagts till).

### Innan du börjar

Du behöver minst en telefonlur som är fulladdad.

### Arbetsordning

**Steg 1** Tryck och håll ned **Ström/Avsluta**  på telefonluren tills skärmen slås på.

**Steg 2** Tryck på **Meny** .

**Steg 3** Ange **\*47\*** för att få en lista över basstationer och repeaters inom räckhåll.

**Steg 4** (Valfritt) Tryck på **Inställningar** för att visa tröskelvärde (dBm) för täckningsområdet.



- **Grön till gul:** Identifierar tröskelvärde för gul indikation. Om fältet exempelvis är inställt på -70 dBm visas -69 dBm grön och -70 dBm visas gul. Standardvärde är -70 dBm.
- **Gul till röd:** Identifierar tröskelvärde för röd indikation. Om fältet exempelvis är inställt på -80 dBm visas -79 dBm gul och -80 dBm visas röd. Standardvärde är -80 dBm.

Om du vill ändra intervallet,

- a) Markera en av posterna och tryck på **Välj**.
- b) Markera ett nytt värde från listan och tryck på **Välj**.

**Steg 5** Markera en MAC-adress och ett IP-adresspar i listan **IP-sökning** och tryck på **Välj**.

Skärmen visar den här informationen om vald basstation eller repeater:

- Ikon för signalstyrka:
  - Grön bock : Handenheten har mycket bra DECT-kontakt med basstationen eller repeatern på aktuell plats.
  - Gul triangel : Handenheten har tillräcklig DECT-kontakt med basstation eller repeater på aktuell plats.
  - Röd cirkel : Handenheten har dålig eller ingen DECT-kontakt med basstation eller repeater på aktuell plats. I detta fall kan behöva du antingen flytta basstationerna för att få bättre täckning, lägga till ytterligare basstation eller lägga till en repeater.
- MAC: Basstationens MAC-adress
- IP: Basstationens IP-adress
  - Om basstationen är påslagen men inte ansluten till LAN visas 0.0.0.0 på telefonluren.
- RFPI: Identifierar basstationens RFPI (Radio Fixed Part Identity).
- RSSI: Indikatorn för mottagen signalstyrka för signalen från basstationen till telefonluren.

**Steg 6** Tryck på **Ström/Avsluta**  tills du är tillbaka på startskärmen.

**Steg 7** Flytta till annan plats och upprepa steg 2, 3 och 5 för att kontrollera täckningen.

---



## KAPITEL 6

# Underhåll

---

- [Starta om basstationen från webbsidorna, på sidan 179](#)
- [Fjärrstarta om basstationen, på sidan 180](#)
- [Ta bort handhетен från webbsidan, på sidan 180](#)
- [Ta bort handheter via fjärrstyrning, på sidan 181](#)
- [Återställ basstationen med fabriksinställningarna, på sidan 181](#)
- [Återställ telefonluren med fabriksinställningarna, på sidan 181](#)
- [Verifiera systemkonfigurationen, på sidan 182](#)
- [Säkerhetskopiera systemkonfigurationen, på sidan 182](#)
- [Återställa systemkonfigurationen, på sidan 183](#)
- [Systemuppgraderingar och nedgraderingar, på sidan 183](#)
- [Visa basstatistik, på sidan 192](#)

## Starta om basstationen från webbsidorna

När du behöver starta om basstationen har du två alternativ:

- **Starta om** – omstarten sker när basstationen inte har några aktiva anslutningar, till exempel aktiva samtal, katalogåtkomst eller firmware-uppdatering.
- **Tvingad omstart** – omstarten sker inom 1 minut. Basstationens aktivitet stoppas omedelbart.



---

**OBS!** När basstationen startas om påbörjas en ny syslog och tidigare information försvinner. Om du har ett problem och planerar att starta om behöver du spara syslog-filen på datorn innan du gör omstarten.

---

### Innan du börjar

Öppna sidan för basstationen enligt anvisningarna i [Logga in på administrationswebbsidan, på sidan 44](#)

Basstationen måste vara ansluten till nätverket och den gröna LED-lampan ska vara tänd.

### Arbetsordning

---

- Steg 1** Åtkomst till sidan **Start/Status**.
- Steg 2** Klicka på **Omstart** eller **Tvingad omstart**.
- 

## Fjärrstarta om basstationen

Du kan få ett SIP-meddelande om att starta om basstationen från samtalskontrollsystemet. SIP-meddelandet innehåller händelsen `Event:check-sync`. Om parametern `Sip_Check_Sync_Always_Reboot` är inställd på På, initierar basstationen en omstart.

För mer information om SIP-meddelandet för auktorisering, se [Konfigurera SIP-meddelandet om autentisering, på sidan 51](#).

Så här startar du om basstationen från en annan plats.

### Innan du börjar

Kontrollera att basstationen är passiv.

### Arbetsordning

---

Skicka SIP-meddelande från samtalskontrollsystemet.

Basstationen startas om automatiskt.

---

## Ta bort handenheten från webbsidan

Du kan behöva ta bort handenheten om den är trasig eller om det uppstår problem med den. Du kan ta bort handenheten på det här sättet från webbsidan **Anknytningar**.

### Innan du börjar

Öppna sidan för basstationen enligt beskrivningen i [Logga in på administrationswebbsidan, på sidan 44](#).

### Arbetsordning

---

- Steg 1** Klicka på **Anknytningar**.
- Steg 2** Klicka på länken i kolumnen **Anknytningsinfo** för handenheten.
- Steg 3** Ställ in IPEI-numret på `FFFFFFFFF`.
- Steg 4** Klicka på **Spara**.
-

## Ta bort handenheter via fjärrstyrning

Du kan få SIP-meddelande om att återställa enhetens IPEI-nummer från samtalskontrollsystemet. Meddelandet innehåller enhetens indexnummer. Till exempel `Händelse:reset-ipei-for-handset;hs=1`.

För mer information om SIP-meddelandet för auktorisering, se [Konfigurera SIP-meddelandet om autentisering, på sidan 51](#).

Du kan återställa enhetens IPEI-nummer på detta sätt.

### Innan du börjar

Kontrollera att enheten och anslutningarna inte används.

### Arbetsordning

---

Skicka SIP-meddelande från samtalskontrollsystemet.

Enhetens IPEI-nummer återställs som `FFFFFFFF` och den är inte konfigurerad till anslutningen.

---

## Återställ basstationen med fabriksinställningarna

Återställningsknappen finns i den nedre kanten av basstationen.

### Innan du börjar

Fältet **Fabriksåterställning via knapp** på sidan Inställningar för **Hantering** måste vara aktiverat. Mer information finns i [Konfigurera hanteringsinställningar, på sidan 71](#) och [Fält på sidan Administration, på sidan 128](#).

### Arbetsordning

---

Tryck på och håll återställningsknappen i 10 sekunder.

Du kan släppa knappen när LED-lampan lyser rött.

---

## Återställ telefonluren med fabriksinställningarna

Ibland kan du behöva återställa telefonluren till fabriksinställningarna. Återställningen tar bort all information som du lagrat i enheten (till exempel ringsignaler). Det innehåll som styrs av basstationen (till exempel systemkonfigurationen) tas inte bort.

### Arbetsordning

---

- Steg 1** Tryck på **Meny** .
- Steg 2** Välj **Inställningar**  > **Återställ inställningar**.
- 

## Verifiera systemkonfigurationen

När du har konfigurerat systemet bör du kontrollera att du kan ringa och ta emot samtal inifrån systemet och från externa nummer. För vart och ett av stegen nedan ringer den uppringda enheten och du kan du lyssna och prata från båda enheterna.

Om du har problem kan kapitlet [Felsökning, på sidan 195](#) vara till hjälp.

### Innan du börjar

Du behöver konfigurera och aktivera dessa enheter:

- En basstation
- Två telefonlurar

### Arbetsordning

---

- Steg 1** Ringa från en telefonlur till en annan och se till att du har en dubbelriktad ljudväg.
- Steg 2** Ring från en av telefonlurarna till ett externt nummer (till exempel en mobiltelefon) och se till att du har en dubbelriktad ljudväg.
- Steg 3** Ring till en av telefonlurarna från ett externt nummer och se till att du har dubbelriktad ljudväg.
- 

## Säkerhetskopiera systemkonfigurationen

Du behöver säkerhetskopiera systemkonfigurationen. Exportera konfigurationen som en fil och spara den på en säker plats. Kom ihåg att exportfilen kan innehålla känslig text.

För information om konfiguration, se [Fält på sidan Konfiguration, på sidan 171](#).

### Innan du börjar

Öppna sidan för basstationen enligt beskrivningen i [Logga in på administrationswebbsidan, på sidan 44](#).



### Arbetsordning

---

**Steg 1** Klicka på **Konfiguration**.

**Steg 2** Klicka på **Exportera**.

Om konfigurationen visas i ett nytt webbläsarfönster beror det på att ett känt problem uppstod i webbläsaren. Gå tillbaka till administrationsskärmen, högerklicka på **Exportera** och välj **Spara länken som**.

**Steg 3** Ange filnamn och plats för export och klicka på **OK**.

---

### Relaterade ämnen

[Återställa systemkonfigurationen](#), på sidan 183

## Återställa systemkonfigurationen

Om basstationen förlorar konfigurationen kan du ladda konfigurationsfilens säkerhetskopia för att återställa systemet.

### Innan du börjar

Öppna sidan för basstationen enligt beskrivningen i [Logga in på administrationswebbsidan](#), på sidan 44.

Du behöver en konfigurationsfil, till exempel en fil som skapats av [Säkerhetskopiera systemkonfigurationen](#), på sidan 182.

### Arbetsordning

---

**Steg 1** Klicka på **Konfiguration**.

**Steg 2** Klicka på **Välj fil**.

**Steg 3** Navigera till platsen med exporterat filnamn och klicka på **OK**.

**Steg 4** Klicka på **Ladda**.

---

### Relaterade ämnen

[Säkerhetskopiera systemkonfigurationen](#), på sidan 182

## Systemuppgraderingar och nedgraderingar

Du kan uppgradera Cisco IP DECT 6800-serien basstationerna, handenheter och uppreparna med den uppdaterade programvaran.

Du kan nedgradera Cisco IP DECT 6800-serienbasstationer, handenheter och upprepare till en tidigare firmware-version. Det går inte att nedgradera basstationerna, handenheter eller uppreparen till en tidigare firmware-version än 4.8(1) SR1. Om du försöker nedgradera till en tidigare firmware-version än 4.8 (1) SR1 kan du inte dekryptera säkra data och ett meddelande sparas i systemloggen.

Instruktioner för hur du ska nedgradera basstationen och handenhetererna finns i [Nedgradera basstationerna](#), på sidan 190 och [Nedgradera handenhetererna](#), på sidan 191.

Programvaran finns tillgänglig på cisco.com på <https://software.cisco.com/download/home/286323307>.

Varje programvaruversion har tilläggsinformation tillgängligt här: <https://www.cisco.com/c/en/us/support/collaboration-endpoints/ip-dect-6800-series-multiplatform-firmware/products-release-notes-list.html>.

Programvaran för aktuell version laddas på en TFTP-, HTTP- eller HTTPS-server. Börja med att uppgradera eller nedgradera basstationen, därefter handenhetererna. När basstationen uppgraderats eller nedgraderats startas den om automatiskt. När handenhetererna uppgraderats eller nedgraderats startas de om automatiskt.

## Arbetsflöde för uppgradering eller nedgradering

Följande arbetsflöde beskriver hur du förbereder TFTP-, HTTP-, eller HTTPS-servern och uppgraderar eller nedgraderar systemet. Vissa åtgärder gör du vanligtvis bara en gång, under installationen.



**OBS!** Vi rekommenderar att du först uppgraderar eller nedgraderar basstationen och sedan uppgraderar eller nedgraderar handenhetererna när basstationen är klar.

### Innan du börjar

Du måste ha en TFTP-, HTTP- eller HTTPS-server tillgänglig.

### Arbetsordning

	Kommando eller åtgärd	Syfte
<b>Steg 1</b>	(Gör en gång) <a href="#">Förbered TFTP-, HTTP-, eller HTTPS -servern för uppgradering eller nedgradering</a> , på sidan 185	Ställer in nödvändig katalogstruktur för TFTP-servern.
<b>Steg 2</b>	(Gör en gång) <a href="#">Ställa in parametrar för firmwareuppdatering</a> , på sidan 185	Identifierar TFTP-servern och katalogen.
<b>Steg 3</b>	<a href="#">Ladda ner och kopiera filerna för den fasta programvaran till TFTP-, HTTP- eller HTTPS-servern</a> , på sidan 186	Placerar firmwarefiler i TFTP-katalogstrukturen
<b>Steg 4</b>	<a href="#">Uppgradera basstationerna</a> , på sidan 187 eller <a href="#">Nedgradera basstationerna</a> , på sidan 190	Instruerar basstationen att överföra firmwarefilen från TFTP-servern och installera den fasta programvaran (firmware) i minnet.
<b>Steg 5</b>	<a href="#">Uppgradera telefonlurarna</a> , på sidan 188 eller <a href="#">Nedgradera handenhetererna</a> , på sidan 191	Instruerar telefonlurarna att överföra filen med fast programvara från TFTP-servern och installera den fasta programvaran i minnet.

## Förbered TFTP-, HTTP-, eller HTTPS -servern för uppgradering eller nedgradering

Innan du hämtar den fasta programvaran (firmware) måste du konfigurera katalogstrukturen på din TFTP-, HTTP- eller HTTPS-server. Firmware för basstationen, handenheten och uppreparen måste placeras i specifika mappar.

Du behöver bara göra det här en gång.

### Innan du börjar

Du behöver en TFTP-, HTTP-, eller HTTPS- server konfigurerad och aktiv.

Konfigurera TFTP-, HTTP-, eller HTTPS- serverns timeout för minst 3 sekunder.

### Arbetsordning

---

- Steg 1** Öppna rotmappen för filsystemet på TFTP, HTTP, eller HTTPS servern.
  - Steg 2** Skapa en underkatalog. Till exempel `Cisco`.
- 

### Och sedan då?

[Ställa in parametrar för firmwareuppdatering, på sidan 185](#)

## Ställa in parametrar för firmwareuppdatering

Vanligtvis är göra du detta endast en gång.

### Innan du börjar

Öppna sidan för basstationen enligt beskrivningen i [Logga in på administrationswebbsidan, på sidan 44](#).

Du behöver IP-adressen eller det fullständigt kvalificerade katalognamnen (FQDN) för TFTP-, HTTP-, eller HTTPS- servern.

### Arbetsordning

---

- Steg 1** Klicka på **Uppdatering av firmware**.
  - Steg 2** Ange IP-adressen eller FQDN för TFTP-, HTTP- eller HTTPS-servern i fältet för den **fasta programvarans serveradress**.
  - Steg 3** Ange **Cisco** till den **Firmware sökväg** fält.
  - Steg 4** Klicka på **Spara/starta uppdatering**.
-

## Ladda ner och kopiera filerna för den fasta programvaran till TFTP-, HTTP- eller HTTPS-servern

Du har åtkomst till sidan Cisco Software Download för att få den fasta programvaran i en zip-fil. Zip-filen innehåller följande filer för den fasta programvaran:

- För basstationen startar filnamnet på zip-filen med:
  - IPDect-DBS110 för Cisco IP-DECT 110 enskild cell basstation
  - IPDect-DBS210 för Cisco IP-DECT 210 multicell basstation
- Från och med firmware-version 5.0 börjar filnamnet för zip-filen till uppreparen med IPDect-RPT-110 för Cisco IP DECT 110 – repeater.  
I firmware-versioner tidigare än 5.0 börjar filnamnet för zip-filen till uppreparen med IPDect-RPT110 för Cisco IP DECT 110 – repeater.
- För handenheter börjar filnamnet för zip-filen med:
  - IPDect-PH6823 för Cisco IP DECT-telefon 6823 – handset
  - IPDect-PH6825 för Cisco IP DECT-telefon 6825 – handset
  - IPDect-PH6825RGD för Cisco IP DECT-telefon 6825 miljötålig telefonlur



**OBS!** Från och med firmware-version 5.0, när Cisco IP DECT-telefon 6825 – handset och Cisco IP DECT-telefon 6825 miljötålig telefonlur har samma version och gren behöver du bara filen IPDect-PH6825.

### Innan du börjar

Du behöver TFTP-, HTTP- eller HTTPS-serverinformationen.

### Arbetsordning

- 
- Steg 1** Öppna <https://software.cisco.com/download/home/286323307> i din webbläsare.
  - Steg 2** Logga in med dina användaruppgifter om du ombeds göra det.
  - Steg 3** Klicka på **IP DECT 210 Multi-Cell Base-Station**.
  - Steg 4** Välj versionen.
  - Steg 5** Hämta zip-filen för versionen som krävs.
  - Steg 6** Återgå till <https://software.cisco.com/download/home/286323307>.
  - Steg 7** (Ej obligatoriskt) Klicka på **IP DECT 110 Repeater med fast programvara för flera plattformar**.
    - a) Välj versionen.
    - b) Hämta zip-filen för versionen som krävs.
    - c) Återgå till <https://software.cisco.com/download/home/286323307>.
  - Steg 8** (Ej obligatoriskt) Klicka på **IP DECT 210 multicell basstation med fast programvara för flera plattformar**.

- a) Välj versionen.
- b) Hämta zip-filen för versionen som krävs.
- c) Återgå till <https://software.cisco.com/download/home/286323307>.

- Steg 9** Klicka på **IP DECT 6825 med Multiplattform Firmware**.
- Steg 10** Välj versionen.
- Steg 11** Hämta zip-filen för versionen som krävs.
- Steg 12** (Ej obligatoriskt) Klicka på **IP DECT 6825 med fast programvara för flera plattformar**.
- a) Välj versionen.
  - b) Hämta zip-filen för versionen som krävs.
- Steg 13** Öppna zip-filen på din dator.
- Steg 14** Öppna TFTP-, HTTP- eller HTTPS- servern för filsystemet.
- Steg 15** Skapa en Cisco-katalog om du inte redan har gjort det.
- Steg 16** Öppna Cisco-katalogen.
- Steg 17** Kopiera den nya firmware-filen för basstationen till Cisco-mappen.
- Steg 18** Kopiera den nya filen med fast programvara för repeatern till Cisco-mappen.
- Steg 19** Kopiera den nya filen med fast programvara för telefonluren till Cisco-mappen.

---

#### Och sedan då?

[Uppgradera basstationerna, på sidan 187](#) eller [Nedgradera basstationerna, på sidan 190](#)

[Uppgradera telefonlurarna, på sidan 188](#) eller [Nedgradera handenheterna, på sidan 191](#)

## Uppgradera basstationerna

Filnamnet till firmware-filen står i ett nytt format från och med firmware-version 5.0. Till exempel DBS-210-3PC.04-80-01-0001-02.fwu. Du måste ange hela filnamnet med filtillägg på uppgraderingssidan.

Filnamnet för firmware-versioner tidigare än 5.0 innehåller versions- (v) och grennumret (b). DBS-210\_v0470\_b0001.fwu är till exempel version 470 och gren 1. När du uppgraderar till firmware-versioner tidigare än 5.0 går det att ange firmware-version och grennummer utan inledande nollor.



---

**OBS!** Du bör uppgradera basstationen medan den är inaktiv. Alla aktiva samtal tas bort när du startar uppgraderingen. Under uppgraderingen blinkar basstationens LED-lampa i ordningen grön, röd, grön och gul. Stäng inte av basstationen medan LED-lampan blinkar. Uppgraderingen kan ta ungefär 30 minuter till en timme att slutföra och basstationen startar om.

---



---

**OBS!** Vi rekommenderar att du först uppgraderar basstationen och sedan uppgraderar handenheterna när basstationens uppgradering är klar.

---

### Innan du börjar

Öppna sidan för basstationen enligt beskrivningen i [Logga in på administrationswebbsidan, på sidan 44](#). Om du har flera basstationer loggar du in på den primära basstationen.

Du måste du har slutfört [Ställa in parametrar för firmwareuppdatering, på sidan 185](#) och [Ladda ner och kopiera filerna för den fasta programvaran till TFTP-, HTTP- eller HTTPS-servern, på sidan 186](#).

### Arbetsordning

- 
- Steg 1** Klicka på **Uppdatering av firmware**.
- Steg 2** Ange firmware-filens namn med filtillägg i versionsfältet för **Firmware** för basstationen.
- Steg 3** Klicka på **Spara/starta uppdatering**.
- Steg 4** Klicka på **spara** i popup-fönstret.
- Steg 5** I varningsfönstret, klicka på webbläsarens **tillbaka**-pil.
- Steg 6** Vänta ett par sekunder och klicka sedan på **Syslog**.
- Steg 7** Bekräfta att du ser meddelandet baserat på firmware-version:
- Firmware-version 5.0: Exempel DBS-110-3PC 0c:75:bd:33:f8:ca -- Begär uppdatering  
betaware.rtx.net/MPE/test/bin/DBS-110-3PC-05-00-01-0001-12.fwu
  - Firmware-versioner tidigare än 5.0: Firmwareuppdatering påbörjad till version vvvv gren bbbb
- Där:
- vvvv är versionsnumret.
  - bbbb är grennumret.

Basstationen ska startas om automatiskt efter några minuter och du måste logga in på administrationssidan. När telefonlurar registreras med basstationen, är basstationens uppdatering klar.

---

## Uppgradera telefonlurarna

Filnamnet till firmware-filen står i ett nytt format från och med firmware-version 5.0. Exempelvis, 6825-05-00-01-0002-14.fwu. Du måste ange hela filnamnet med filtillägg på uppdateringssidan.

Filnamnet för firmware-versioner tidigare än 5.0 innehåller versions- (v) och grennumret (b). 6825-210\_v0470\_b0001.fwu är till exempel version 470 och gren 1. När du uppdaterar till firmware-versioner tidigare än 5.0 går det att ange firmware-version och grennummer utan inledande nollor.

6823 – handset, 6825 – handset och 6825 – miljötåligt handset har firmware-filer som skiljer sig från firmware-version 5.0.

När du har startat uppdateringen på webbsidan hämtas den nya firmware-filen av alla telefonlurar. Uppdateringen kan ta 20–30 minuter att ladda ned och kontrollera. Det tar några extra minuter att läsa in den nya firmware-filen på telefonluren. Handenheten måste vara placerad i laddaren och tas inte bort förrän telefonluren läser in firmware-filen och startar om. LED-lampen blinkar i ordningen grön, röd, gul, grön och

gul när telefonluren läser in den nya fasta programvaran. Handenheten startas automatiskt om i slutet av uppgraderingen.

Den **anknytningar** visas sidan uppgraderingsförloppet i den **FWU pågående** kolumn.

- Under hämtningen visas förloppet i procent i kolumnen. Till exempel 41 %.
- När filen har hämtats verifieras den och förloppet visas i procent i kolumnen. Till exempel, verifierar 23 %.
- Om verifieringen är klar och telefonluren inte är i laddaren anges Väntar på laddaren i kolumnen.
- Om verifieringen är klar och telefonluren är placerad i laddaren visas väntar på laddare innan startar om.
- När uppgraderingen är klar anges Klar i kolumnen.

Om **FWU-förlopp** visas som Av har versions- och grennumret på sidan Uppdatering av firmwaregram angetts till 0.



---

**OBS!** Vi rekommenderar att du först uppdaterar basstationen och sedan uppdaterar telefonlurarna när basstationens uppdateringen är klar.

---

### Innan du börjar

Öppna sidan för basstationen enligt beskrivningen i [Logga in på administrationswebbsidan, på sidan 44](#).

Du måste du har slutfört [Ställa in parametrar för firmwareuppdatering, på sidan 185](#) och [Ladda ner och kopiera filerna för den fasta programvaran till TFTP-, HTTP- eller HTTPS-servern, på sidan 186](#).

### Arbetsordning

---

- Steg 1** Klicka på **Uppdatering av firmware**.
- Steg 2** Ange firmware-filens namn med filtillägg i versionsfältet för **Firmware** för alla handenheter.
- Steg 3** Klicka på **Spara/starta uppdatering**.
- Steg 4** Klicka på **spara** i popup-fönstret.
- Steg 5** I varningsfönstret, klicka på webbläsarens **tillbaka**-pil.
- Steg 6** Vänta ett par sekunder och klicka sedan på **Syslog**.
- Steg 7** Bekräfta att du ser meddelandet baserat på firmware-version:
  - Firmware-version 5.0: Exempel Firmwareuppdatering påbörjad till version 05-00-01-0001-11 för handenhet: 0
  - Firmware-versioner tidigare än 5.0: Firmwareuppdatering påbörjad till version vvvv gren bbbb för handenhet: xDär:
  - vvvv är versionsnumret.
  - bbbb är grennumret.

- x är handenhetens nummer.

Ett meddelande visas för varje telefonlur som har registrerats i basstationen. Om du inte ser det här meddelandet kan det finnas felmeddelanden.

**Steg 8** Klicka på **Anknytningar**.

I kolumnen **FWU-förlopp** visas uppgraderingsstatus. Uppdatera webbläsaren för att övervaka förloppet.

**Steg 9** Om du ser meddelandet **Väntar på laddaren** placerar du telefonluren i laddaren.

**Försiktighet** Ta inte bort telefonluren från laddaren förrän uppgraderingen har slutförts. I slutet av uppgraderingen startas telefonluren om innan den kan användas.

## Nedgradera basstationerna



**OBS!** Du kan endast nedgradera basstationer som kör firmware-version 5.0(1) till den senaste grenen av firmware-version 4.8(1) SR1.

Namnet på firmware-filen innehåller versions- (v) och grennumret (b). DBS-210\_v0480\_b0001.fwu är till exempel version 480 och gren 1. När du placerar firmware-versionen och grennumret på sidan **Uppdatering av firmware** krävs inte de inledande nollorna.



**OBS!** Under nedgraderingen blinkar basstationens LED-lampa i ordningen grön, röd, grön och gul. Stäng inte av basstationen medan LED-lampan blinkar. Nedgraderingen kan ta ungefär 30 minuter till en timme att slutföra och basstationen kommer att startas om.

### Innan du börjar

Öppna sidan för basstationen enligt beskrivningen i [Logga in på administrationswebbsidan, på sidan 44](#). Om du har flera basstationer loggar du in på den primära basstationen.

Du måste du har slutfört [Ställa in parametrar för firmwareuppdatering, på sidan 185](#) och [Ladda ner och kopiera filerna för den fasta programvaran till TFTP-, HTTP- eller HTTPS-servern, på sidan 186](#).

### Arbetsordning

**Steg 1** Klicka på **Uppdatering av firmware**.

**Steg 2** Markera kryssrutan för alternativet **Aktivera äldre namngivning av firmware**.

**Steg 3** Ange den nya firmware-versionen i fältet **Version som krävs** för basstationen.

**Steg 4** Ange grennumret i fältet **Gren som krävs** för basstationen.

**Steg 5** Klicka på **Spara/starta uppdatering**.

**Steg 6** Klicka på **spara** i popup-fönstret.



- Steg 7** I varningsfönstret, klicka på webbläsarens **tillbaka**-pil.
- Steg 8** Vänta ett par sekunder och klicka sedan på **Syslog**.
- Steg 9** Kontrollera att du ser meddelandet Uppdatering av firmware till version vvvv gren bbbb har börjat.

Där:

- vvvv är versionsnumret.
- bbbb är grennumret.

Basstationen ska startas om automatiskt efter några minuter och du måste logga in på administrationssidan. När handenheter registreras i basstationen, är basstationens nedgradering klar.

## Nedgradera handenheterna



**OBS!** Du kan endast nedgradera basstationer som kör firmware-version 5.0(1) till den senaste grenen av firmware-version 4.8(1) SR1.

Namnet på firmware-filen innehåller versions- (v) och grennumret (b). 6825-210\_v0480\_b0001.fwu är till exempel version 480 och gren 1. När du placerar firmware-versionen och grennumret på sidan **Uppdatering av firmware** krävs inte de inledande nollorna.

6825 – handset, 6825 – miljötoligt handset och 6823 – handset har egna firmware-filer.

När du har startat nedgraderingen på webbsidan hämtas den nya firmware-filen av alla handenheter. Nedgraderingen kan ta 20–30 minuter att ladda ned och kontrollera. Det tar några extra minuter att läsa in den nya firmware-filen på handenheter. Handenheter måste vara placerad i laddaren och tas inte bort förrän telefonluren läser in firmware-filen och startar om. LED-lampan blinkar i ordningen grön, röd, gul, grön och gul när telefonluren läser in den nya fasta programvaran. Handenheter startas automatiskt om i slutet av nedgraderingen.

Sidan **Anknytningar** visar nedgraderingsförloppet i kolumnen **FWU pågående**.

- Under hämtningen visas förloppet i procent i kolumnen. Till exempel 41 %.
- När filen har hämtats verifieras den och förloppet visas i procent i kolumnen. Till exempel, verifierar 23 %.
- Om verifieringen är klar och telefonluren inte är i laddaren anges Väntar på laddaren i kolumnen.
- Om verifieringen är klar och telefonluren är placerad i laddaren visas väntar på laddare innan startar om.
- När nedgraderingen är klar anges Klar i kolumnen.

Om **FWU-förlopp** visas som Av har versions- och grennumret på sidan Uppdatering av firmwaregram angetts till 0.



**OBS!** Vi rekommenderar att du först nedgraderar basstationen och sedan handenheterna när basstationen är klar.

### Innan du börjar

Öppna sidan för basstationen enligt beskrivningen i [Logga in på administrationswebbsidan, på sidan 44](#).

Du måste du har slutfört [Ställa in parametrar för firmwareuppdatering, på sidan 185](#) och [Ladda ner och kopiera filerna för den fasta programvaran till TFTP-, HTTP- eller HTTPS-servern, på sidan 186](#).

### Arbetsordning

- 
- Steg 1** Klicka på **Uppdatering av firmware**.
- Steg 2** Ange den nya firmware-versionen i fältet **Version som krävs** för alla handenheter.
- Steg 3** Ange grennumret i fältet **Gren som krävs** för alla handenheter.
- Steg 4** Klicka på **Spara/starta uppdatering**.
- Steg 5** Klicka på **spara** i popup-fönstret.
- Steg 6** I varningsfönstret, klicka på webbläsarens **tillbaka**-pil.
- Steg 7** Vänta ett par sekunder och klicka sedan på **Syslog**.
- Steg 8** Kontrollera att du ser meddelandet `Uppdatering av firmware till version vvvv gren bbbb har börjat för handenhet: x`.
- Där:
- vvvv är versionsnumret.
  - bbbb är grennumret.
  - x är handenhetens nummer.
- Ett meddelande visas för varje telefonlur som har registrerats i basstationen. Om du inte ser det här meddelandet kan det finnas felmeddelanden.
- Steg 9** Klicka på **Anknytningar**.
- I kolumnen **FWU-förlopp** visas nedgraderingsstatus. Uppdatera webbläsaren för att övervaka förloppet.
- Steg 10** Om du ser meddelandet `Väntar på laddaren` placerar du telefonluren i laddaren.
- Försiktighet** Ta inte bort handenheten från laddaren förrän nedgraderingen har slutförts. I slutet av nedgraderingen startas handenheten om innan den kan användas.
- 

## Visa basstatistik

Du bör regelbundet kontrollera statistiken som lagras i basstationen. Om du upptäcker problem kan du identifiera och åtgärda detta i god tid. Sidan innehåller statistik för:

- System
- Samtal
- DECT

### Innan du börjar

Öppna sidan för basstationen enligt beskrivningen i [Logga in på administrationswebbsidan, på sidan 44](#).

Basstationen måste vara ansluten till nätverket och den gröna LED-lampan ska vara tänd.

### Arbetsordning

---

- Steg 1** Klicka på **Statistik**.
- Steg 2** Klicka på länkarna om du vill visa olika statistik för basstationen, enligt beskrivningen i [Fält på sidan Statistik, på sidan 162](#).
- Steg 3** (Valfritt) Klicka på **Exportera** för att exportera data som visas på sidan med kommaavgränsade värden (CSV-format).
- Steg 4** (Valfritt) Klicka på **Rensa** för att återställa all statistik till noll (0).  
All statistik på sidan anges till 0.
- 

## Basstationens status

Basstationen är normalt i tillståndet *Låst*. Om det finns problem kan basstationen ändras automatiskt till *Frikörning*.

*Frikörning* är när en basstation inte har synkroniserat data från synkroniseringskällan under en viss tidsperiod. När det sker ändrar basstationen till ett annat tillstånd efter två minuter:

- Om basstationen är ledig ändras tillståndet till *Söker*.
- Om basstationen har ett aktivt samtal ändras tillståndet till *Synkronisering förlorad*. När samtalet har slutförts ändras status till *Söker*.

Orsaker till tillståndet *Frikörning* kan vara:

- Det finns två basstationer som används med samma DECT-fack och kan därför inte upptäcka varandra.
- Det finns många samtidiga röst- eller datasamtal.
- Det skedde en plötsligt ändring av miljö (t.ex. en brandvägg som stängdes).
- Det uppstod en förvrängd DECT-frekvens (cirka 1,8 MHz) genom antingen annat DECT-system eller annan utrustning.

När basstationen övergår till tillståndet *Frikörning* kan du göra något följande, eller både och:

- Ändra DECT-facket. Detta kan aktivera basstationen för anslutning till synkroniseringskällan.
- Ändra status till *Assisterat lås*. Då kan basstationen använda information från andra basstationer.

Om statusen *Assisterat lås* är stabilt under en längre tid kan du ändra tillbaka status till *Låst*. Status *Frikörning* kan också ändras tillbaka till *Låst*.



## KAPITEL 7

# Felsökning

---

- Installationsproblem i basstationen, på sidan 195
- Installationsproblem med repeater, på sidan 196
- Installationsproblem i telefonluren, på sidan 196
- Funktionsproblem med basstationen, på sidan 198
- Driftproblem i telefonluren, på sidan 198
- Felsökning dubbelcell, på sidan 201
- Felsökning i multicellsystem, på sidan 201
- Felsökningsförfaranden, på sidan 202

## Installationsproblem i basstationen

### Basstationens LED-lampa lyser med fast rött sken

#### Problem

LED-lampan på basstationen ändras inte till grönt.

#### Orsak

Basstationen kan inte hämta en IP-adress.

#### Lösning

- Testa Ethernet-kabeln med en annan enhet för att kontrollera om det finns en signal.
- Kontrollera att Ethernet-kabeln är ansluten till switchen.
- Kontrollera att DHCP-servern är tillgänglig i nätverket.
- Byt ut Ethernet-kabeln med en som du vet fungerar.

# Installationsproblem med repeater

## Det går inte att konfigurera repeatern – LED-lampan är röd

### Problem

Repeaterns LED-lampa är grön och registrering misslyckas.

### Orsak

Repeatern är inte i registreringsläge.

### Lösning

Återställ repeatern med något av följande alternativ:

- Koppla från repeatern. Vänta 30 sekunder och koppla sedan in repeatern igen.
- Tryck på och håll ned återställningsknappen längst ner på repeatern i fem sekunder.

# Installationsproblem i telefonluren

## Telefonluren kan inte registreras (automatisk konfiguration)

### Problem

Första konfigurationen av en telefonlur är klar, men telefonluren registreras inte i basstation eller repeater.

### Orsak

Basstationen fungerar inte, basstationen är inte inom räckhåll eller så försöker inte basstationen ansluta med telefonluren.

### Lösning

Kontrollera följande:

- Om telefonluren visar meddelandet *Kan inte hitta någon basstation* ska du kontrollera att basstationen fungerar. Om den fungerar ska du flytta telefonluren nära basstationen. Du kan behöva utöka nätverket med ytterligare en multicellbasstation. Om du har en encellsbasstation kan du behöva ändra till ett multicellsystem.

Om telefonluren visar meddelandet *Kan inte hitta någon basstation* ska du kontrollera att basstationen fungerar. Om den fungerar ska du flytta telefonluren nära basstationen. Du kan behöva utöka nätverket med ytterligare en multicellbasstation eller en repeater. Om du har en encellsbasstation kan du behöva ändra till ett multicellsystem eller lägga till en repeater.

- Om telefonluren visar meddelandet `Inloggningsfel`. Kontakta administratören. , det är problem med användarens konfiguration eller autentisering. Kontakta tjänsteleverantören.
- Om telefonluren visar meddelandet `Enhetsfel`. Kontakta din administratör, kontakta tjänsteleverantören. Meddelandet anger att du har uppnått maximalt antal telefonlurar som du kan konfigurera.
- Om luren visar meddelandet `Timeout för registrering`. Kontakta administratören, kontrollera att basstationen fungerar och är inom räckhåll för telefonluren. Kontakta tjänsteleverantören om timeouten kvarstår.
- Om telefonluren visar meddelandet `Åtkomstkodfel`. Ange koden eller kontakta administratören:
  - Om det finns flera basstationer inom räckhåll kontrollerar du att användaren försöker få åtkomst till rätt basstation.
  - Kontrollera att du har angett rätt åtkomstkod för vald basstation.

## Telefonluren kan inte registreras (manuell konfiguration)

### Problem

Första konfigurationen av en telefonlur är klar, men telefonluren registreras inte i basstation eller repeater.

### Orsak

Konfigurationen är ofullständig eller fel, basstationen fungerar inte, basstationen är inte inom räckhåll eller så försöker inte basstationen ansluta med telefonluren.

### Lösning

Kontrollera följande:

- Om IPEI-numret för telefonluren har konfigurerats på sidan **Anknytningar** kontrollerar du att IPEI är korrekt. Om den inte är korrekt ändrar du den.
- Kontrollera att basstationens LED-lampa är grön och att telefonluren är inom räckhåll för basstationen eller en repeater.  
Om basstationen inte finns inom räckhåll kan du behöva lägga till en repeater i systemet.
- Öppna sidan **Anknytningar**, markera kryssrutan **VoIP Idx** som är associerad med telefonluren och klicka på **Starta SIP-registrering(ar)**.

## Telefonluren kan inte registreras

### Problem

Handenheten visar `Avregistrerad`. När du försöker registrera handenheten på webbsidan **Anknytningsnummer** registreras inte handenheten.

**Lösning**

1. Klicka på knappen **Uppdatera** på webbsidan **Anknytningsnummer**.
2. Du kan uppmanas att ansluta handenheten på nytt till basstationen.
3. Om det inte går att registrera handenheten kontaktar du tjänsteleverantören.

## Funktionsproblem med basstationen

### LED-lampan på basstationen blinkar röd och telefonluren visar meddelandet "Ingen SIP-registrering"

**Problem**

LED-lampan på basstationen blinkar röd. En eller flera telefonlurar visar Ingen SIP-registrering. På basstationens administrationssida **Anknytningar** är status för telefonluren inte SIP-registrerad.

**Orsak**

Basstationen kan inte kommunicera med samtalskontrollsystemet.

**Lösning**

1. Logga in på basstationens administrationssida.
2. Klicka på **Anknytningar**.
3. Markera kryssrutan för respektive telefonlur som inte är registrerad i kolumnen **VoIP Idx**.
4. Klicka på **Starta SIP-registreringar**.

## Driftproblem i telefonluren

Det här avsnittet innehåller information om felsökning för vanliga problem i telefonluren.

### Telefonluren aktiveras inte

**Problem**



Telefonluren har ett installerat batteri, men det går inte att slå på den.

**Orsak**

Batteriet har inte tillräcklig laddning, plastskyddet över batterikontakterna har inte tagits bort eller så är batteriet skadat.



### Lösning

1. Placera telefonluren i laddaren och övervaka den. Om skärmen aktiveras efter några minuter var batteriet urladdat och behöver laddas upp. Du kan kontrollera batterinivån på skärmen **Meny**  > **Inställningar**  > **Status** medan telefonluren är i laddaren.  
Detta kan hända om telefonluren inte har använts på lång tid.
2. Om telefonluren inte slås på efter 10 minuter i laddaren ska du ta ur batteriet och ersätta det med ett batteri som du vet är laddat. Om telefonluren fungerar nu kan det bero på att batteriet var skadat.

## Telefonluren stänger av sig

### Problem

Telefonluren stängs av när den inte sitter i laddningshållaren. Telefonluren slås på när den är i laddningshållaren.

### Lösning

Kontrollera:

- Sitter batteriet i telefonluren? Du kan använda telefonluren i hållaren utan batteri, men den behöver batteri så snart du tar ur den ur hållaren.
- Om luren är ny, har du tagit bort plastfliken över batterikontakterna?
- Har du provat telefonluren med ett fulladdat batteri från en annan telefonlur?

## Telefonen ringer inte

### Problem

Telefonen kan ta emot samtal, men ingen ringsignal hörs.

### Orsak

Telefonen kan vara i tyst läge, och ikonen för tyst läge  visas då på telefonskärmens översta rad.

### Lösning

- Öka volymen från menyn **Inställningar** .
- Tryck på och håll ned fyrkant (#) i två sekunder medan telefonen är passiv om du vill inaktivera tyst läge.

## Telefonen reagerar inte på knapptryckningar

### Problem

Inget händer när du trycker på telefonens knappar.

### Orsak

Knappsatsen är förmodligen låst.

### Lösning

Tryck på och håll ned stjärna (\*) i 2 sekunder för att låsa upp knappsatsen.

## Telefonen piper ständigt i laddaren

### Problem

Telefonen piper ständigt när den sitter i laddaren.

### Lösning

Kontrollera följande scenarier:

- Kontakterna mellan telefonen och laddaren rör inte vid varandra.
- Telefonen är ny och det är första gången den har placerats i laddaren. Kontrollera att plastskyddet har avlägsnats från batteriet.

Om inga av scenarierna är aktuella kan batteriet vara trasigt. Sätt in ett batteri som du vet fungerar i telefonen och placera telefonen i laddaren. Om inte telefonen piper kan det ursprungliga batteriet vara trasigt.

## Det står "Söker" på telefonens skärm

### Problem

Telefonen visar meddelandet *Söker*.

### Orsak

Telefonen är för långt borta från närmaste basstation, eller basstationen är inte aktiv.

### Lösning

- Om telefonen har legat stilla kan basstationen hålla på att starta om eller vara inaktiv.
  1. Vänta några minuter för att se om telefonen kan kommunicera med basstationen.
  2. Om problemet kvarstår ska du kontrollera att basstationen har strömförsörjning och att LED-ljuset är grönt. Om handenheten var av när du sökte efter basstationen tar det längre tid att registrera när handenheten är på.

- Om telefonen har burits omkring kan den vara utanför basstationens räckvidd.
  - En kortsiktig lösning är att flytta telefonen närmare basstationen.
  - Långsiktig lösning för system med en encellsbasstation:
    - Lägg till ytterligare en 110 enskild cell basstation för att konfigurera ett dubbelcellsystem.
    - Lägg till repeaters för att förbättra täckningen.
  - Långsiktig lösning för system med en multicellbasstation: Lägg till ytterligare 210 – multicell basstation eller repeaters för att förbättra täckningen.
  - Långsiktig lösning för dubbelcellsystem: Ändra basstation till 210 – multicell basstation eller lägg till repeaters för att förbättra täckningen.
  - Långsiktig lösning för multicellsystem: Lägg till ytterligare en eller flera 210 – multicell basstation eller repeaters för att förbättra täckningen.

## Inget ljud på dina telefonlurar med ett enda basstationssystem

### Problem

Du har en basstation och två eller flera telefonlurar. Men när du försöker ringa från en telefonlur till en annan hör du inget på vare sig den ena eller den andra telefonen.

### Lösning

1. Logga in på basstationens webbsida.
2. Klicka på **Nätverksinställningar**.
3. Kontrollera att fältet **använd olika SIP-portar** är inställt på **aktiverad**.

## Felsökning dubbelcell

Om du har problem med ett dubbelcellsystem kan du behöva aktivera extra loggar för att felsöka problemet. Mer information finns i [Aktivera felsökningsloggar för dubbelcell, på sidan 205](#).

## Felsökning i multicellsystem

Om du har problem med ett multicellsystem kan du behöva aktivera extra loggar för att felsöka problemet. Mer information finns i [Aktivera loggar för multicell, på sidan 205](#).

## Basstationen visar sökning i DECT-egenskap

### Problem

Du har ställt in ett multicellsystem, men på sidan **Multi Cell** visas **Söker** i kolumnen **DECT-egenskap**.

### Orsak

Basstationerna kan inte kommunicera.

### Lösning

Kontrollera följande:

- Basstationen som inte kan ansluta ligger för långt från de övriga basstationerna. Flytta basstationen närmare eller lägg till en ytterligare basstation mellan den som inte kan kommunicera och de basstationer som redan har konfigurerats.

Titta på fältet **DECT-synkroniseringskälla** på sidan **Multi Cell**. Varje basstationen i systemet visar signalstyrkan som den tar emot i decibel per milliwatt (dBm).

- -75 dBm eller lägre rekommenderas.
  - -76 till -85 dBm är godtagbart.
  - -86 till -90 dBm godtas men du bör överväga att lägga till en ytterligare basstation.
  - -91 dBm och över, du måste lägga till en ytterligare basstation.
- Det är något som stör radiosignalen. Det kan exempelvis vara en dörr eller annan utrustning som stör radiokommunikationen. Du kan behöva flytta basstationen.
  - På sidan **Start/Status** på respektive basstation kan du jämföra fälten **RF-band** för att säkerställa att samma band har konfigurerats. Alla basstationer måste ha samma RF-band för att de ska kunna kommunicera. Alla basstationer måste även användas med det RF-band som avser ditt land. RF-bandet konfigureras i basstationen på fabriken.

## Felsökningsförfaranden

Dessa förfaranden kan användas för att identifiera och åtgärda problem.

### Samla in felsökningsloggar för ett allmänt problem

Om du har problem med systemet kan SIP-loggarna och sysloggarna vara till hjälp för att hitta vad som är fel. Tjänstleverantören behöva denna information för att lösa problemet.

Avsnitten [Fält på sidan SIP-loggen, på sidan 172](#) och [Fält på sidan Syslog, på sidan 171](#) ger dig information om innehållet i loggarna.

Använd den här proceduren om problemet inte är återkommande. Om du kan återskapa problemet använder du [Samla in felsökningsloggar för ett återkommande problem, på sidan 203](#).

### Innan du börjar

Öppna sidan för basstationen enligt anvisningarna i [Logga in på administrationswebbsidan, på sidan 44](#)

### Arbetsordning

---

- Steg 1** Klicka på **Syslog**.
- Steg 2** Klicka i början av loggen.
- Steg 3** Bläddra till slutet av loggen, håll ned skifftangenten och klicka sedan i slutet av loggen.
- Steg 4** Tryck på **Ctrl+C**.
- Steg 5** Gå till textredigeraren och klicka högst upp i texten
- Steg 6** Tryck på **Ctrl+V**.
- Steg 7** Spara filen på en specifik plats på datorn.  
Namnge filen med loggtyp, datum och tid. Till exempel syslog\_20181212.txt.
- Steg 8** Klicka på **SIP-logg**.
- Steg 9** Klicka i början av loggen.
- Steg 10** Bläddra till slutet av loggen, håll ned skifftangenten och klicka sedan i slutet av loggen.
- Steg 11** Tryck på **Ctrl+C**.
- Steg 12** Gå till textredigeraren och klicka högst upp i texten.
- Steg 13** Tryck på **Ctrl+V**.
- Steg 14** Spara filen på en specifik plats på datorn.  
Namnge filen med loggtyp, datum och tid. Till exempel siplog\_20181212.txt.
- 

## Samla in felsökningsloggar för ett återkommande problem

Om du har problem med systemet kan SIP-loggarna och sysloggarna vara till hjälp för att hitta vad som är fel. Tjänstleverantören behöva denna information för att lösa problemet.

Avsnitten [Fält på sidan SIP-loggen, på sidan 172](#) och [Fält på sidan Syslog, på sidan 171](#) ger dig information om innehållet i loggarna.

Använd den här proceduren om problemet är återkommande. Om du inte kan återskapa problemet använder du [Samla in felsökningsloggar för ett allmänt problem, på sidan 202](#).

### Innan du börjar

Öppna sidan för basstationen enligt beskrivningen i [Logga in på administrationswebbsidan, på sidan 44](#).

Öppna Anteckningar eller liknande textredigerare och öppna en ny fil.

### Arbetsordning

---

- Steg 1** Använd [Ändra nivå för felsökningsloggning, på sidan 204](#) för att ändra felsökningsnivå till Felsökning.

- Steg 2** Klicka på **Syslog**.
- Steg 3** Klicka på **Rensa**.
- Steg 4** Klicka på **Syslog**.
- Steg 5** Klicka på **Rensa**.
- Steg 6** Återskapa problemet.
- Steg 7** Klicka på **Syslog**.
- Steg 8** Klicka i början av loggen.
- Steg 9** Bläddra till slutet av loggen, håll ned **skifftangenten** och klicka sedan i slutet av loggen.
- Steg 10** Tryck på **Ctrl+C**.
- Steg 11** Gå till textredigeraren och klicka högst upp i texten.
- Steg 12** Tryck på **Ctrl+V**.
- Steg 13** Spara filen på en specifik plats på datorn.  
Namnge filen med loggtyp, datum och tid. Till exempel syslog\_20181212.txt.
- Steg 14** Klicka på **SIP-logg**.
- Steg 15** Klicka i början av loggen.
- Steg 16** Bläddra till slutet av loggen, håll ned skifftangenten och klicka sedan i slutet av loggen.
- Steg 17** Tryck på **Ctrl+C**.
- Steg 18** Gå till textredigeraren och klicka högst upp i texten.
- Steg 19** Tryck på **Ctrl+V**.
- Steg 20** Spara filen på en specifik plats på datorn.  
Namnge filen med loggtyp, datum och tid. Till exempel siplog\_20181212.txt.
- Steg 21** Använd [Ändra nivå för felsökningsloggning, på sidan 204](#) för att ändra felsökningsnivå till Normal åtgärd.

## Ändra nivå för felsökningsloggning

Om du har problem med systemet kan detaljerade SIP-loggar och sysloggar vara till hjälp för att hitta vad som är fel. Använd denna procedur endast om så begärs av tjänsteleverantören. Mängden information som samlas in med fler felsökningsnivåer kan försämra systemprestandan.



**OBS!** När du har de loggar som krävs måste du se till att återställa felsökningsnivån till **Normal åtgärd**.

Mer information om fälten finns i [Fält på sidan Administration, på sidan 128](#).

### Innan du börjar

Öppna sidan för basstationen enligt beskrivningen i [Logga in på administrationswebbsidan, på sidan 44](#).

### Arbetsordning

---

- Steg 1** Klicka på **Hantering**.
  - Steg 2** Ändra **Överför SIP-logg** till Aktiverad i avsnittet Syslog/SIP-logg.
  - Steg 3** Ändra **Syslog-nivå** till önskad nivå i avsnittet Syslog/SIP-logg.
  - Steg 4** Klicka på **Spara**.
  - Steg 5** Klicka på **Hantering** när du har samlat in loggarna.
  - Steg 6** (Valfritt) Ändra **Överför SIP-logg** till Aktiverad i avsnittet Syslog/SIP-logg.
  - Steg 7** Ändra **Syslog-nivå** till Normal åtgärd i avsnittet Syslog/SI-logg.
  - Steg 8** Klicka på **Spara**.
- 

## Aktivera felsökningsloggar för dubbelcell

Aktivera felsökning om du vill felsöka dubbelcellsystemet. Då sparas extra loggmeddelanden om dubbelcellsystemet i loggfilerna.



---

**OBS!** När du har de loggar som krävs måste du se till att ställa in felsökningsnivån på **Inaktiverad**.

---

### Arbetsordning

---

- Steg 1** Öppna en sidan på basstationen. Se [Logga in på administrationswebbsidan, på sidan 44](#).
  - Steg 2** Klicka på **Dubbelcell**.
  - Steg 3** Ange **Dubbelcellfelsökning** till **Både och**.
  - Steg 4** Klicka på **Spara**.
- 

## Aktivera loggar för multicell

För att felsöka problem i multicellsystem måste du aktivera multicellfelsökning. Då sparas extra loggmeddelanden om multicellsystemet i loggfilerna.



---

**OBS!** När du har de loggar som krävs måste du se till att återställa felsökningsnivån till **Inaktiverad**.

---

### Arbetsordning

---

- Steg 1** Öppna en sidan på basstationen. Se [Logga in på administrationswebbsidan, på sidan 44](#).
- Steg 2** Klicka på **Multi Cell**.

**Steg 3** Ange **Multicellfelsökning** till **Både och**.

**Steg 4** Klicka på **Spara**.

## Generera PCAP-loggar

Du kan skapa en pakethämtning (PCAP) från basstationens webbsida som hjälp vid felsökning. Du kan välja mellan olika spårningsalternativ.



**OBS!** Vissa spårningsalternativ fyller snabbt den begränsade bufferten. Använd dem försiktigt.

Vissa spårningsalternativ bör endast användas av erfarna personer.

PCAP-loggar lagras i basstationens RAM-minne. Om basstationen blir strömlös eller återställs innan du hämtar loggarna till datorn, försvinner loggarna. När du har hämtat loggarna kan du öppna dem i ett paketverktyg (som WireShark) för vidare analys.

Samtalsprestanda påverkas inte förrän minnet blir fullt. Men minnet kan snabbt fyllas, så begränsa insamling.

Paketspårning görs med Ethernet II. Andra spårningar, som Novell RAW IEEE 802.3, IEEE 802.2 LLC och IEEE 802.2 SNAP, är inte tillgängliga.

Paketen filtreras baserat på MAC-adresser, som 00:08:7B:17:80:39.

### Innan du börjar

Öppna sidan för basstationen enligt beskrivningen i [Logga in på administrationswebbsidan, på sidan 44](#).

Du måste använda någon av följande webbläsare:

- Microsoft Edge, version 42 eller senare
- Firefox, version 61 eller senare
- Chrome, version 68 eller senare

### Arbetsordning

**Steg 1** Klicka på **Diagnostik**.

**Steg 2** Klicka på **Loggning**.

**Steg 3** Markera en eller flera kryssrutor:

- **Spåra paket till/från den här basen (utom ljud)**: Alla Ethernet-paket till och från basstationen spåras. Detta omfattar broadcast-paket men inte ljud.
- **Spåra paket till/från den här basen**: Alla RTP-strömmar till och från basstationen spåras. Spårningen använder **RTP-porten** och **RTP-portintervallet** från webbsidan **Nätverksinställningar**.

**OBS!** Ljudpaket fyller snabbt upp loggbufferten. Använd den här inställningen försiktigt.

- **Spåra mottagna broadcastpaket**: Alla broadcast-paket som tas emot av basstationen spåras.



- OBS!** Broadcastpaket fyller snabbt upp loggbufferten. Använd den här inställningen försiktigt.
- **Spåra mottagna IPv4-multicastpaket:** Alla IPv4-multicast-paket som tagits emot av basstationen spåras.

**OBS!** Multicastpaket fyller snabbt upp loggbufferten. Använd den här inställningen försiktigt.
  - **Spåra mottagna paket med destinations-MAC mellan (jämför mellan varje byte):** Du anger Mac-adressintervall som ska övervakas med de sex parfälten. Varje byte av mottagen destinations-MAC kontrolleras för att fastställa om den är i spårningsintervallet.

**OBS!** Endast för expertanvändning.
  - **Spåra mottagna Ethertype:** Du kan välja högst tre mottagna Ethertypes för spårning.

**OBS!** Endast för expertanvändning.
  - **Spåra mottagna IPv4-protokoll:** Du kan välja högst tre mottagna IPv4-protokoll för spårning.

**OBS!** Endast för expertanvändning.
  - **Spåra mottagen TCP/UDP-port:** Du kan ställa in högst tre TCP/UDP-portar för spårning. Paketet loggas om vald port är destinationsport eller källport för ett paket.

**OBS!** Endast för expertanvändning.

- Steg 4** Klicka på **Spara** för att starta paketinsamlingen.
- Steg 5** Om du försöker felsöka ett specifikt problem ska du återskapa problemet.
- Steg 6** Klicka på **Avbryt** för att stoppa paketinsamlingen.
- Steg 7** (Valfritt) Klicka på **Återställ** för att starta paketinsamlingen igen. Befintlig insamling tas bort.
- Steg 8** Klicka på **Alla basstationer** eller **Aktuell basstation** för att hämta paketinsamlingen till datorn.
-





## BILAGA **A**

# Cisco IP DECT 6800-serien med Cisco Unified Communications Manager

---

- [Distribution av DECT 6800 på Cisco Unified Communication Manager \(CUCM\), på sidan 209](#)
- [Skapa en användare, på sidan 209](#)
- [Lägg till IP DECT 6825 på CUCM, på sidan 210](#)
- [Lägg till en linje till enheten, på sidan 211](#)
- [Associera enheten med användaren, på sidan 211](#)
- [Konfigurera basstationen, på sidan 212](#)

## Distribution av DECT 6800 på Cisco Unified Communication Manager (CUCM)

Cisco IP DECT 6800-serien använder Digital Enhanced Cordless Telecommunications (DECT), en trådlös teknik. DECT arbetar på eller nära frekvensen 1,9 GHz och stör inte annan trådlös teknik som Bluetooth (fungerar på 2,5 GHz eller 5 GHz). Basstationen Cisco IP DECT 6800 konverterar IP till DECT. CUCM har ingen kunskap om DECT-verksamheten. Ur det CUCM perspektivet visas DECT-telefonlurarna som slutpunkter för internettelefoni (VoIP).



**OBS!** Du måste konfigurera DECT basstation för TCP. Du får inte använda basstationens MAC-adress när du lägger till DECT i CUCM. Varje Cisco IP DECT-telefon 6825 är en separat SIP-enhet från tredje part (avancerad) på CUCM. Om du till exempel har 100 6825-telefonlurar behöver du 100 SIP-enheter från tredje part (avancerade) i CUCM.

För närvarande stöds få grundläggande funktioner som att ringa ett samtal, svara på ett samtal, parkera, överföra ett samtal, konferens.

## Skapa en användare

Telefonluren Cisco IP DECT 6825 använder DECT för att kommunicera med en basstation. Basstationen konverterar DECT till IP. Basstationen fungerar som ett relä mellan 6825 och Cisco Unified Communications

Manager. I Cisco Unified Communications Manager lägger du till 6825 som en SIP-enhet från tredje part (avancerat). Du får inte lägga till basstationen direkt till CUCM.

### Innan du börjar

Logga in på Cisco Unified Communications Manager Administration.

### Arbetsordning

---

- Steg 1** I Cisco Unified Communications Manager Administration, välj **Användarhantering > Slutanvändare**. Fönstret **Sök och Listanvändare** öppnas.
  - Steg 2** Om du vill välja en befintlig användare anger du lämpliga filter i fältet **Sök användare var**, klickar på **Sök** för att hämta en lista över användare och väljer sedan användaren som synkroniseras med LDAP i listan. Du kan också skapa en ny användare.
  - Steg 3** I fönstret **Slutanvändarkonfiguration** fylls användar-ID-fälten i användar-ID-användarnamnet för SIP-sammanfattning. Det katalognummer som konfigurerats för användaren visas i fältet **Telefonnummer**.
  - Steg 4** I fältet **Digest credentials** måste du fylla i värdet och värdet är lösenordet för SIP-sammandrag som anges i headsetet.
  - Steg 5** Klicka på **Spara**.
- 

## Lägg till IP DECT 6825 på CUCM

Du kan lägga till en IP DECT 6825 på CUCM och varje enhet läggs till som en separat enhet. Enheten är inte lika med en basstation. En enhet är i detta fall en linje tillsammans med ett sammanfattat användarval.

### Innan du börjar

Logga in på Cisco Unified Communications Manager Administration.

### Arbetsordning

---

- Steg 1**
- Steg 2** I Cisco Unified Communications Manager Administration, välj **Användarhantering > Slutanvändare**. Fönstret **Sök och Listanvändare** öppnas.
- Steg 3** I fönstret **Sök och lista användare** klickar du på **Lägg till ny**.
- Steg 4** I fönstret **Lägg till en ny telefon** väljer du **Telefontyp** som **SIP-enhet från tredje part (avancerat)**.
- Steg 5** Klicka på **Nästa**.
- Steg 6** I fönstret **Telefonkonfiguration** lägger du till värde i fältet **MAC-adress**.
  - OBS!** Du får inte ange basstationens MAC-adress i det här fältet. Du kan ange valfritt värde i det här fältet eftersom profilerna inte synkroniseras till MAC-adresser. Du kan också ange basstationens IPEI-värde och lägga till några andra siffror som suffix.

- Steg 7** Välj den **enhetspool** som är lämplig för enhetsmiljöerna. Du kan till exempel välja **Standard**.
- Steg 8** I fältet **Telefonknappsmall** väljer du **SIP-enhet från tredje part (avancerad)**.
- Steg 9** I fältet **Användar-ID** för ägare lägger du till den ägare som du vill registrera med enheten.
- Steg 10** I avsnittet **Protokollspecifik information** väljer du värdet **Avancerad SIP-enhet från tredje part** i listan **Enhets säkerhetsprofil**.
- Steg 11** I fältet **SIP-profil** väljer du **Standard SIP-profil**.
- Steg 12** I fältet **Sammanfattningsanvändare** väljer du samma slutanvändare som du vill registrera enheten för.
- Steg 13** Ställ in CSS för omdirigering.
- Steg 14** Klicka på **Spara**.
- 

## Lägg till en linje till enheten

### Innan du börjar

Logga in på Cisco Unified Communications Manager Administration.

### Arbetsordning

---

- Steg 1** I fönstret **Telefonkonfiguration**, välj **katalognummer (Linje 1)**.
- Steg 2** I fältet **Katalognummer** anger du katalognumret för samma slutanvändare som du vill registrera enheten för.
- Steg 3** Välj **routepartition**, till exempel **A11a**.
- Steg 4** I avsnittet **Inställningar för katalognummer** väljer du ett värde från fältet **Sökområde för samtal**.
- Om du anger ett värde för fältet **Sökområde för samtal** måste du ange värdet för **Sökområde för samtal för omdirigering**.
- Steg 5** Klicka på **Spara**.
- 

## Associera enheten med användaren

När du har lagt till enheten i CUCM måste du koppla enheten till användaren.

### Innan du börjar

- Logga in på Cisco Unified Communications Manager Administration.
- Skapa en användare.
- Lägg till enheten i CUCM.
- Lägg till ett katalognummer, partition, CSS till enheten.

### Arbetsordning

---

- Steg 1** I avsnittet **Slutanvändarkonfiguration**, klicka på **Enhetsassociation**.
- Steg 2** I avsnittet **Användarenhetsassociation** anger du lämpliga filter i fältet **Hitta Användarenhetsassociation var** och klickar på **Sök** för att hämta en lista över användare.
- Steg 3** Välj användaren och klicka på **Spara valda/ändringar**.
- Om du vill associera andra enheter kan du följa alla procedurer men använda ett nytt katalognummer och en ny användare.
- 

## Konfigurera basstationen

När du associerar enheten med användaren måste du konfigurera basstationen.

### Arbetsordning

---

- Steg 1** Tryck på menyknappen på IP DECT-enheten. Skriv sedan \*47\* på knappsatsen.  
Du kan hämta basstationens IP-adress. Enheten ska förvaras i närheten av basstationen.
- Steg 2** Ange IP-adressen till basstationen i en webbläsare.  
Ställ in användarnamn och lösenord när du loggar in på basstationen för första gången som en säkerhetsåtgärd. Om du inte kan komma åt basstationen skriver du https:// i webbläsaren och sedan den IP-adress som rapporteras av enheten.
- Steg 3** Klicka på **Serverar** på webbsidan Administration av basstation och sedan på **Lägg till server**.
- Steg 4** Ange fältet **Serveralias**. Till exempel **CUCM**.
- Steg 5** Ange fältet **Registrator** med den adress som tillhandahålls av tjänsteleverantören.  
Den här adressen är det faktiska DNS-namnet på Cisco Unified Communication Manager. Till exempel **cucm1.dcloud.cisco.com**. Detta är den prenumerant som registrerar sig i CUCM-servergruppen.
- Steg 6** Ställ in fältet **SIP Transport** till **TCP**.
- Steg 7** Klicka på **Spara**.
- Steg 8** Klicka på **Anslutningar** om du vill lägga till en anslutning.
- Steg 9** I fältet **Linjenamn** lägger du till katalognumret för den användare som enheten är associerad med.
- Steg 10** Ställ in fältet **Anslutning**. Du kan ange samma värde som värdet i fältet **Linjenamn**.
- Steg 11** I **Användarnamn vid autentisering** anger du den användare som anges i CUCM.
- Steg 12** Ange **autentiseringslösenordet** som sammanfattningslösenordet.  
Ta bort alla lösenord från fältet XSI-lösenord och ange samma server som fältet Registrator. Till exempel som
- Steg 13** Ta bort alla lösenord från fältet **XSI-lösenord** och ange samma **server** som fältet **Registrator**, till exempel **cucm1.dcloud.cisco.com**.
- Steg 14** Klicka på **Spara**.

För alla nya enheter kan du upprepa alla steg.

**Steg 15**

På basstationens webbsida navigerar du till **Anslutningar** och validerar att posterna visas på sidan. Den gröna cirkeln indikerar att registreringen lyckades.

---

Du kan aktivera både enskild cellsbasstation och multicellsbasstation på CUCM. Mer information om multicell basstationer finns i *administrationsguiden för Cisco IP DECT 6800-serien*.







## BILAGA **B**

### Tekniska detaljer

- [Specifikationer för basstationen, på sidan 215](#)
- [Specifikationer för telefonluren, på sidan 216](#)
- [Nätverksprotokoll, på sidan 217](#)
- [SIP-konfiguration, på sidan 220](#)
- [Externa enheter, på sidan 224](#)

### Specifikationer för basstationen

Följande tabell visar de fysiska och driftsmiljömässiga specifikationer för basstationen.

*Tabell 79. Fysiska och driftsmässiga specifikationer*

Specifikation	Värde eller Intervall
Driftstemperatur	32° till 113°F (0° till 45°C)
Relativ luftfuktighet	10 % till 90 % (icke-kondenserande)
Förvaringstemperatur	-10 ° till 60 °C
Relativ luftfuktighet för lagring	10 % till 95% (icke-kondenserande)
Höjd	4.75 in. (120 mm)
Bredd	4.75 in. (120 mm)
Djup	1.25 in (30 mm)
Vikt	6 oz. (167 g)
Kablar	<ul style="list-style-type: none"><li>• Kategori 3/5/5e/6 för 10-Mbps-kablar med 4 par</li><li>• Kategori 5/5e/6 för 100 Mbps-kablar med 4 par</li></ul>
Distanskrav	Eftersom det stöds av Ethernet-specifikationen antas den maximala kabellängden mellan varje basstation och växeln vara 100 meter.

Specifikation	Värde eller Intervall
Ström	Strömadaptern för lokal strömförsörjning PoE Ethernet (Ethernetadapter för normal strömförsörjning); IEEE 802.3: Effektklass 2 (3,84 – 6,49 W)
Radiofrekvensband	Band ställs in på fabriken och kan inte ändras av kunder. <ul style="list-style-type: none"> <li>• 1880 - 1895 (Taiwan)</li> <li>•</li> <li>• 1880 – 1900 MHz (Australien och Nya Zeeland – minskad ström 22 dBm)</li> <li>• 1880 – 1900 MHz (E.U. och APAC)</li> <li>• 1910 – 1930 MHz (LATAM och Argentina)</li> <li>• 1910 – 1920 MHz (Brasilien och Uruguay)</li> <li>• 1910 – 1920 MHz (Uruguay – minskad ström 140 mW)</li> <li>• 1910 – 1930 MHz (Chile – minskad ström 22 dBm)</li> <li>• 1920 – 1930 MHz (USA och Kanada)</li> </ul>

Se databladet med all teknisk information om basstationen:

<https://www.cisco.com/c/en/us/products/collaboration-endpoints/ip-dect-6800-series-multiplatform-firmware/datasheet-listing.html>

## Loggning av konfigurationsändringar för basstationen

Du kan registrera konfigurationsändringar som användare gör på basstationen med hjälp av funktionen för loggning av konfigurationsändringar. På liknande sätt kan du spåra konfigurationsändringar för en telefonlur. I ändringsloggen sparar grundminnet informationen om vilka parametrar som ändras. Denna information innehåller dock inte de faktiska detaljerna om ändringarna. Snarare sparar den bara specifika ändringar som gjorts i konfigurationen. Ändringsloggen rensas när ändringarna har rapporterats.

## Rapportering av konfigurationsändringar

När ändringar av basstationens konfiguration rapporteras begär basstationen DECT-låsta telefonlurar för ändringsloggar. Basstationen skickar tre förfrågningar, en var femte sekund, för varje låst telefonlur. När förfrågningar för alla telefonlurar är klara, samlas ändringsloggarna för basen och telefonerna in, bearbetas och omvandlas till rätt XML-taggar. Sedan skickas dessa taggar till konfigurationsservern. Om en telefonlur inte svarar registrerar sysloggen detta beteende. Telefonlurens ändringsloggar rensas först efter att den har levererats till en basstation.

## Specifikationer för telefonluren

Följande tabell visar de fysiska och driftsmiljömässiga specifikationer för telefonlurarna.

Tabell 80. Fysiska och driftsmässiga specifikationer

Specifikation	Värde eller Intervall
Driftstemperatur	32° till 113°F (0° till 45°C)
Relativ luftfuktighet	10 % till 90 % (icke-kondenserande)
Förvaringstemperatur	-10 ° till 60 °C
Relativ luftfuktighet för lagring	10 % till 95% (icke-kondenserande)
Höjd	6825 – handset: 4.6 in. (117 mm) 6825 – miljötåligt handset: 4.6 in. (117 mm) 6823 – handset: 4.82 in. (122 mm)
Bredd	6825 – handset: 1.8 in. (46 mm) 6825 – miljötåligt handset: 1.8 in. (46 mm) 6823 – handset: 1.99 in. (51mm)
Djup	6825 – handset: 0.78 in. (20 mm) 6825 – miljötåligt handset: 0.78 in. (20 mm) 6823 – handset: 0.91 in. (23 mm)
Vikt	6825 – handset: 3 oz. (86 g) 6825 – miljötåligt handset: 3 oz. (86 g) 6823 – handset: 3.17 oz. (90 g)
Ström	Uppladdningsbar litiumjonbatteri.

Se databladet med all teknisk information om handenheter:

<https://www.cisco.com/c/en/us/products/collaboration-endpoints/ip-dect-6800-series-multiplatform-firmware/datasheet-listing.html>

## Nätverksprotokoll

Ciscos telefonlurar och basstationer har stöd för flera branschstandards- och Cisco-nätverksprotokoll som krävs för röstkommunikation. Följande tabell ger en översikt över de nätverksprotokoll som telefonlurarna och basstationerna stöder.

Tabell 81. Nätverksprotokoll som stöds

Nätverksprotokoll	Syfte	Att tänka på vid användning
BootP (Bootstrap Protocol)	BootP aktiverar en nätverksenhet, som till exempel telefonluren, för att identifiera viss startinformation, som till exempel IP-adressen.	—

Nätverksprotokoll	Syfte	Att tänka på vid användning
CDP (Cisco Discovery Protocol)	<p>CDP är ett enhetsidentifieringsprotokoll som körs på alla Cisco-utrustningar.</p> <p>En enhet kan använda CDP för att annonsera sin existens till andra enheter och få information om andra enheter i nätverket.</p> <p>Den interna VLAN-typen för CDP kan användas för att hämta VLAN-nätverksinformation.</p>	Enheten använder CDP för att kommunicera information om extra VLAN-ID, energispardetaljer per port och QoS-konfigurationsinformation (Quality of Service) med Cisco Catalyst-växeln.
Domännamnserver (DNS)	DNS översätter domännamn till IP-adresser.	Basstationen har en DNS-klient som översätter domännamn till IP-adresser.
DHCP (Dynamic Host Configuration Protocol)	<p>DHCP allokerar en IP-adress dynamiskt och tilldelar den till nätverksenheter.</p> <p>Med DHCP kan du ansluta en basstation till nätverket och ta den i drift utan att behöva tilldela en IP-adress manuellt eller konfigurera ytterligare nätverksparametrar.</p>	<p>DHCP är aktiverat som standard. Om det är inaktiverat måste du manuellt konfigurera IP-adress, nätmask och gateway på varje basstation lokalt.</p> <p>Vi rekommenderar att du använder DHCP-anpassade alternativ 160, 159.</p>
HTTP (Hypertext Transfer Protocol)	HTTP är standardprotokollet för överföring av information och flyttning av dokument över Internet och webben.	Basstationen använder HTTP för XML-tjänster, etablering, uppgradering och felsökning.
HTTPS (Hypertext Transfer Protocol Secure)	HTTPS är en kombination av Hypertext Transfer Protocol med SSL-/TLS-protokollet för att tillhandahålla kryptering och säker identifiering av servrar.	<p>Webbapplikationer med både HTTP- och HTTPS-stöd har två konfigurerade URL:er. Basstationer som stöder HTTPS väljer HTTPS-URL:en.</p> <p>En låsikon visas för användaren om anslutningen till tjänsten sker via HTTPS.</p>
IP (Internet Protocol)	IP är en meddelandeprotokoll som adresserar och skickar paket över nätverket.	<p>För att kommunicera med IP måste nätverksenheter ha en tilldelad IP-adress, subnät och gateway.</p> <p>Identifiering av IP-adresser, subnät och gatewayar tilldelas automatiskt om du använder basstationen med DHCP. Om du inte använder DHCP måste du manuellt tilldela dessa egenskaper till varje basstation lokalt.</p>

Nätverksprotokoll	Syfte	Att tänka på vid användning
LLDP (Link Layer Discovery Protocol)	VLAN-nätverksinformation kan samlas in från LLDP från många undertyper av typen 127. I denna implementering hämtas informationen från en av två undertyper, som prioriteras enligt följande: <ol style="list-style-type: none"> <li>1. IEEE – PORT VLAN-ID</li> <li>2. Nätverkspolicy</li> </ol>	
Nätverkstidsprotokoll (NTP)	NTP är ett nätverksprotokoll för synkronisering mellan olika system via paketväxling i datanätverk med latent variabler.	Basstationen använder NTP för att kommunicera med tidsservern.
RTP (Real-Time Transport Protocol)	RTP är ett standardprotokoll för att transportera realtidsdata, som interaktiv röst och video över datanätverk.	Basstationen använder RTP-protokollet för att skicka och ta emot realtidsrösttrafik från andra enheter och gatewayar.
RTCP (Real-Time Control Protocol)	RTCP samverkar med RTP för att tillhandahålla QoS-data (som jitter, latens och rundtursfördröjning) i RTP-strömmar.	RTCP är inaktiverat som standard.
SDP (Session Description Protocol)	SDP är del av SIP-protokollet som fastställer vilka parametrar som är tillgängliga vid anslutning mellan två ändpunkter. Konferenssamtal upprättas med hjälp av endast de SDP-funktioner som har stöd i alla ändpunkter i konferensen.	SDP-funktioner, till exempel kodetyper och identifiering av DTMF och komfortbrus, konfigureras vanligtvis globalt av samtalskontrollsystem från tredje part eller Media Gateway i drift. Vissa SIP-slutpunkter kan tillåta konfigurationen av dessa parametrar görs vid själva slutpunkten.
SIP (Session Initiation Protocol)	SIP är IETF-standarden (Internet Engineering Task Force) för multimediamkonferenser över IP. SIP är ett ASCII-baserat applikationslagerprotokoll (definierat i RFC 3261) som kan användas för att upprätta, upprätthålla och avsluta samtal mellan två eller flera slutpunkter.	Liksom andra VoIP-protokoll är SIP utformat för hantering av funktioner för signalering och sessionshantering i ett pakettelefoninätverk. Med signalering kan samtalsinformation transporteras över nätverksgränserna. Sessionshantering ger möjlighet att styra attribut för ett samtal från ändpunkt till ändpunkt.
SRTP (Secure Real-Time Transfer protocol)	SRTP är en utökning av RTP-ljud/videoprofilen (Real-Time Protocol) och säkerställer integriteten i RTP- och RTCP-paket som tillhandahåller autentisering, integritet och kryptering av mediapaket mellan två slutpunkter.	Handenheter och basstationer använder SRTP för mediakryptering.
TCP (Transmission Control Protocol)	TCP är ett anslutningsorienterat transportprotokoll.	—

Nätverksprotokoll	Syfte	Att tänka på vid användning
TLS (Transport Layer Security)	TLS är ett standardprotokoll för att säkra och autentisera kommunikationer.	När säkerheten implementerats använder basstationen TLS-protokollet vid säker registrering med samtalsstysystem från tredje part.
TFTP (Trivial File Transfer Protocol)	Med TFTP kan du överföra filer över nätverket.  På basstationen används TFTP för att få en specifik konfigurationsfil till typen av telefon.	TFTP kräver en TFTP-server i nätverket som kan identifieras automatiskt från DHCP-servern.
UDP (User Datagram Protocol)	UDP är ett anslutningslöst meddelandeprotokoll för leverans av datapaket.	UDP används endast för RTP-strömmar. SIP använder UDP, TCP och TLS.

## Återställ nätverks-VLAN

När reklamupptäcktpaketet anländer övervakas och analyseras de, och nätverksinformationen i dem jämförs med tidigare paket. Om VLAN ändras måste DECT-basen startas om och återanslutats för att slutföra en ny nätverksinitiering.

## SIP-konfiguration

### SIP och Cisco IP DECT-telefon

Cisco IP DECT-telefonen använder Session Initiation Protocol (SIP), som tillåter interaktion med alla IT-tjänstleverantörer som stöder SIP. SIP är ett IETF-definierat signaleringsprotokoll som styr röstkommunikationssessioner i ett IP-nätverk.

SIP hanterar signalering och sessionshantering i ett pakettelefoninät. Med *signalering* kan samtalsinformation transporteras över nätverksgränserna. *Sessionshantering* styr attribut för ett samtal från ändpunkt till ändpunkt.

I typiska kommersiella IP-telefonidistributioner går alla samtal genom en SIP-proxyserver. Den mottagande telefonen kallas SIP-användaragentserver (UAS) medan den begärande telefonen kallas användaragentklienten (UAC).

SIP-meddelanderoutningen är dynamisk. Om en SIP-proxy mottar en begäran från en UAS för en anslutning, men inte kan hitta UAC, vidarebefordrar proxyn meddelandet till en annan SIP-proxy i nätverket. När UAC har hittats routas svaret tillbaka till UAS och de båda användaragenterna ansluter med en direkt peer-to-peer-session. Rösttrafik sänds mellan användaragenter över dynamiskt tilldelade portar med Real-Time Protocol (RTP).

RTP sänder realtidsdata som ljud och video. RTP garanterar emellertid inte realtidsleverans av data. RTP tillhandahåller mekanismer för att skicka och ta emot program för att stödja strömmande data. RTP körs typiskt ovanpå UDP.

## SIP över TCP

För att garantera lägesorienterad kommunikation kan en Cisco DECT IP-telefon använda TCP som transportprotokoll för SIP. Detta protokoll ger *garanterad leverans* som försäkrar att förlorade paket återsänds. TCP garanterar även att SIP-paket tas emot i samma ordning som de sändes.

## SIP-proxyredundans

En genomsnittlig SIP-proxyserver kan hantera tiotusentals abonnenter. En reservserver låter en aktiv server tillfälligt stängas av för underhåll. Basstationen stöder användning av säkerhetskopieringsservrar för att minimera eller eliminera tjänststörningar.

Ett enkelt sätt att stödja proxyredundans är att ange en SIP-proxyserver i basstationens konfigurationsprofil. Basstationen skickar en DNS NAPTR- eller SRV-fråga till DNS-servern. Om den är konfigurerad returnerar DNS-servern SRV-poster som innehåller en lista med servrar för domänen, med värddamn, prioritet, lyssningsportar, med mera. Basstationen försöker kontakta servrarna i prioritetsordning. Server med lägre nummer har högre prioritet. Det finns stöd för upp till sex NAPTR-poster och tolv SRV-poster i en fråga.

När basstationen inte kan kommunicera med den primära servern kan basstationen redundansväxla till en server med lägre prioritet. Om den är konfigurerad kan basstationen återställa anslutningen till den primära. Redundans och återställning har stöd för växling mellan servrar med olika SIP-transportprotokoll. Basstationen utför inte återställning efter fel på den primära servern under ett aktivt samtal förrän samtalet har avslutats och villkoren för återställning efter fel uppfylls.

### Exempel på resursposter från DNS-servern

```

sipurash      3600      IN NAPTR 50   50 "s" "SIPS+D2T"  ""  _sips._tcp.tlstest
              3600      IN NAPTR 90   50 "s" "SIP+D2T"   ""  _sip._tcp.tcptest
              3600      IN NAPTR 100  50 "s" "SIP+D2U"   ""  _sip._udp.udptest

_sips._tcp.tlstest  SRV 1 10 5061 srv1.sipurash.com.
                   SRV 2 10 5060 srv2.sipurash.com.
_sip._tcp.tcptest  SRV 1 10 5061 srv3.sipurash.com.
                   SRV 2 10 5060 srv4.sipurash.com.
_sip._udp.udptest  SRV 1 10 5061 srv5.sipurash.com.
                   SRV 2 10 5060 srv6.sipurash.com.

srv1      3600      IN      A      1.1.1.1
srv2      3600      IN      A      2.2.2.2
srv3      3600      IN      A      3.3.3.3
srv4      3600      IN      A      4.4.4.4
srv5      3600      IN      A      5.5.5.5
srv6      3600      IN      A      6.6.6.6

```

Följande exempel visar serverprioritet från basstationens perspektiv.

Priority	IP Address	SIP Protocol	Status
1st	1.1.1.1	TLS	UP
2nd	2.2.2.2	TLS	UP
3rd	3.3.3.3	TCP	UP
4th	4.4.4.4	TCP	UP
5th	5.5.5.5	UDP	UP
6th	6.6.6.6	UDP	UP

Basstationen skickar alltid SIP-meddelanden till den tillgängliga adressen med högsta prioritet och status UP på listan. I exemplet skickar basstationen alla SIP-meddelanden till adressen 1.1.1.1. Om adressen 1.1.1.1 på listan är markerad med status DOWN kommunicerar basstationen i stället med 2.2.2.2. Basstationen kan återställa anslutningen till 1.1.1.1 när angivna villkor för återställning efter fel uppfylls. Mer information om

redundans och återställning finns i [SIP-proxyredundans, på sidan 222](#) och [Fallback för SIP-proxy, på sidan 223](#).

## SIP-proxyredundans

Basstationen utför redundans i följande fall:

- **Fast Response Timer expiry (Snabb svarstimer utgången):** I RFC3261 definieras två transaktionstimer, TIMER B och TIMER F, när en INVITE-transaktion och en non-INVITE-transaktion har gått ut. Dessa kan konfigureras med ett standardvärde på 5 sek. När en av dessa timers upphör att gälla och motsvarande SIP-transaktion misslyckas, utlöses redundans. Förfrågningar i dialogrutan utlöser inte redundans.
- **SIP 5xx Response Codes (Svarskoder för SIP-5xx):** Om servern svarar med ett 5xx-svar på en SIP-begäran utlöses redundans.
- **TCP disconnect (TCP-frånkoppling):** Om fjärrservern kopplar från TCP-anslutningen (t.ex. TCP RST eller TCP FIN) utlöses redundans.

Vi rekommenderar att du ställer in **Återställning efter fel före redundans** på **Aktiverat** när **SIP-transport** är inställt på **Auto**.

Det går även att konfigurera dessa tilläggsparametrar i konfigurationsfilen (.xml):

```
<SIP_Transport_n>Auto</SIP_Transport_n>
<Srv_Failback_Before_Failover_n>Yes</Srv_Failback_Before_Failover_n>
```

Där n är anknypningen.

### Basstationens redundansbeteende

När basstationen inte kan kommunicera med den aktuella anslutna servern uppdateras status för serverlistan. Servern som inte är tillgänglig markeras med status DOWN i serverlistan. Basstationen försöker ansluta till den högst prioriterade servern med status UP på listan.

I följande exempel är adresserna 1.1.1.1 och 2.2.2.2 inte tillgängliga. Basstationen skickar SIP-meddelanden till 3.3.3.3 som har högsta prioriteten av serverna med status UP.

Priority	IP Address	SIP Protocol	Status
1st	1.1.1.1	TLS	DOWN
2nd	2.2.2.2	TLS	DOWN
3rd	3.3.3.3	TCP	UP
4th	4.4.4.4	TCP	UP
5th	5.5.5.5	UDP	UP
6th	6.6.6.6	UDP	UP

I följande exempel finns det två SRV-poster från DNS-NAPTR-svaret. För varje SRV-post finns det tre A-poster (IP-adresser).

Priority	IP Address	SIP Protocol	Server	Status
1st	1.1.1.1	UDP	SRV1	DOWN
2nd	1.1.1.2	UDP	SRV1	UP
3rd	1.1.1.3	UDP	SRV1	UP
4th	2.2.2.1	TLS	SRV2	UP
5th	2.2.2.2	TLS	SRV2	UP
6th	2.2.2.3	TLS	SRV2	UP



Vi antar att basstationen inte kunde ansluta till 1.1.1.1 och sedan registrerades på 1.1.1.2. När 1.1.1.2 går ner beror basstationens beteende på inställningen i **Proxy Fallback Intvl**.

- När **Failover SIP Timer B** är inställd på **0** försöker basstationen med adresserna i den här ordningen: 1.1.1.1, 1.1.1.3, 2.2.2.1, 2.2.2.2, 2.2.2.3.
- När **Failover SIP Timer B** är inställd på ett annat värde än noll försöker basstationen med adresserna i den här ordningen: 1.1.1.3, 2.2.2.1, 2.2.2.2, 2.2.2.3.

## Fallback för SIP-proxy

Proxyåterställning kräver att fältet **Återställning efter fel före redundans** på webbsidan **Server** är inställt på **Aktiverat**. Om du ställer in det här fältet på **Inaktiverat** inaktiveras SIP-proxyåterställning. Det går även att konfigurera den här anknätnings-specifika parametern i konfigurationsfilen (.xml) i det här formatet:

```
<Srv_Fallback_Before_Failover_n_>yes</Srv_Fallback_Before_Failover_n_
```

Där *n* är anknätningsnumret.

Tidpunkten då basstationen utlöser återställning efter fel beror på vilken konfiguration och vilket SIP-transportprotokoll som används.

Om du vill att basstationen utföra återställning efter fel mellan olika SIP-transportprotokoll, ställ in **SIP-transport** på **Auto** på webbsidan **Serverar**. Det går även att konfigurera den här anknätnings-specifika parametern i konfigurationsfilen (.xml) med följande XML-sträng:

```
<SIP_Transport_@SRVIDX_>AUTO</SIP_Transport_@SRVIDX_>
```

Där *n* anger serverindex.

### Återställning efter UDP-anslutning

Återställning från en UDP-anslutning löses ut av SIP-meddelanden. I följande exempel registrerade basstationen först inte 1.1.1.1 (TLS) vid tidpunkten T1, eftersom servern inte svarade. När SIP-timer F utgår registrerar basstationen 2.2.2.2 (UDP) vid tidpunkten T2 (T2=T1+SIP-timer F). Den aktuella anslutningen är på 2.2.2.2 via UDP.

Priority	IP Address	SIP Protocol	Status	
1st	1.1.1.1	TLS	DOWN	T1 (Down time)
2nd	2.2.2.2	UDP	UP	
3rd	3.3.3.3	TCP	UP	

Basstationen har följande konfiguration:

```
<Proxy_Fallback_Intvl_n_ ua="na">60</Proxy_Fallback_Intvl_n_>
<Register_Expires_n_ ua="na">3600</Register_Expires_n_>
<SIP_Timer_F ua="na">16</SIP_Timer_F>
```

Där *n* är anknätningsnumret.

Basstationen uppdaterar registreringen vid tidpunkten T2 (T2=(3 600-16)\*78 %). Basstationen kontrollerar adresslistan för tillgänglighet för IP-adresserna och nedtiden. Om T2-T1 >= 60 återgår den ej fungerande servern 1.1.1.1 till UP och listan uppdateras till följande. Basstationen skickar SIP-meddelanden till 1.1.1.1.

Priority	IP Address	SIP Protocol	Status
1st	1.1.1.1	TLS	UP
2nd	2.2.2.2	UDP	UP
3rd	3.3.3.3	TCP	UP

## Felväxling och återställningsregistrering

- Redundans: Basstationen utför redundans vid transporttimeout/fel eller TCP-anslutningsfel; om värdena för **Failover SIP Timer B** och **Failover SIP Timer F** fylls i med data.
- Återställning: Basstationen försöker omregistrera på den primära proxyn under registrering eller aktivt ansluten till den sekundära proxyn.

Registrera automatiskt när redundansparametern styr redundansbeteende vid fel. När den här parametern är inställd på Ja registrerar basstationen om vid redundans eller återställning.

### Fallback-beteende

Fallback uppstår när den nuvarande registreringen löper ut eller Proxy Fallback Intv utlöses.

Om Proxy Fallback Intvl överskrids går alla nya SIP-meddelanden till den primära proxyn.

När värdet för Register utgår är 3600 sekunder och Proxy Fallback Intvl är 600 sekunder, utlöses fallback 600 sekunder senare.

När värdet för Register utgår är 800 sekunder och Proxy Fallback Intvl är 1000 sekunder, utlöses fallback 800 sekunder senare.

Efter felfri registrering tillbaka till primär server går alla SIP-meddelanden till primär server.

## Externa enheter

Vi rekommenderar att du använder externa enheter av hög kvalitet som är avskärmade mot oönskade radiofrekvens- och tonfrekvenssignaler (RF respektive AF). Externa enheter kan vara headset, kablar och kontakter.

Beroende på enheternas kvalitet och närheten till andra enheter, till exempel mobiltelefoner eller radiosändare/-mottagare, kan vissa störningar förekomma. I dessa fall rekommenderar vi att du vidtar en eller flera av dessa åtgärder:

- Flytta bort den externa enheten från källan till radio- eller tonsignalerna.
- Led bort den externa enhetens kablar från källan till radio- eller tonsignalerna.
- Använd skärmade kablar till den externa enheten eller kablar med bättre avskärmning och kontakt.
- Minska längden på kabeln till den externa enheten.
- Använd ferrit eller liknande till den externa enhetens kablar.

Cisco kan inte garantera prestandan för externa enheter, kablar och kontakter.



#### Försiktighet

Använd endast externa högtalare, mikrofoner och headset som uppfyller EMC-direktivet [89/336/EC] inom EU.



## BILAGA C

# Arbetsblad

- [Arbetsblad, på sidan 225](#)

## Arbetsblad

Dessa arbetsblad är praktiska när du samlar in information som krävs för att konfigurera systemet. Du kan skriva ut det här kapitlet om du vill ha uppgifterna på papper. Du kan även ställa in ett kalkylblad eller dokument och återskapa kalkylbladen i digitalt format.

### Arbetsblad för serverns konfigurationsparametrar

Följande tabell innehåller den obligatoriska information som du behöver för att konfigurera basstationen. Du kan använda kolumnen Data för att samla in information om du skriver ut kapitlet.

Fältnamn	Beskrivning	Data
Register	IP-adress eller FQDN för samtalskontrollsystemet.	
Utgående proxy	Session Border Controller eller SIP-serverns utgående proxy.	
Tidsserver	IP-adress eller FQDN för tidsservern i nätverket.	
Basstationens MAC-adress	MAC-adressen finns angiven på etiketten under LAN-porten och även på basstationens förpackning.	
Basstationens IP-adress	När basstationen är ansluten används DHCP för att hämta en IP-adress. Du kan hämta basstationens IP-adress så här: <a href="#">Hitta basstationens IP-adress, på sidan 43</a>	
MAC-adressen för andra basstationen	MAC-adressen finns angiven på etiketten under LAN-porten och även på basstationens förpackning.	

Fältnamn	Beskrivning	Data
IP-adressen för andra basstationen	När basstationen är ansluten används DHCP för att hämta en IP-adress. Du kan hämta basstationens IP-adress så här: <a href="#">Hitta basstationens IP-adress, på sidan 43</a>	
-		
-		

## Arbetsblad för basstation

De flesta av dessa uppgifter finns angivna på etiketten på förpackningen eller på etiketten på basstationen.

### Primär basstation

Beskrivning	Data
PID/VID	
Serienummer	
MAC-adress	
IPv4-adress	
RFPI-adress	
Installerad plats	

### Sekundär basstation 1

Beskrivning	Data
PID/VID	
Serienummer	
MAC-adress	
IPv4-adress	
RFPI-adress	
Installerad plats	

### Sekundär basstation 2

Beskrivning	Data
PID/VID	

Beskrivning	Data
Serienummer	
MAC-adress	
IPv4-adress	
RFPI-adress	
Installerad plats	

## Arbetsblad för telefonlurens konfigurationsparametrar

Följande tabell innehåller den obligatoriska information som du behöver för att konfigurera telefonlurar på basstationen.

Upp till 30 telefonlurar kan vara konfigurerade på en basstation, men det maximala antalet telefonlurar som kan vara aktiva samtidigt är begränsat. Mer information finns i [Lägga till telefonlurar i basstationen, på sidan 52](#).

Handenhetens IPEI (International Portable Equipment Identity) identifierar den specifika telefonluren som har tilldelats användaren.

Användarnamn	Telefonnummer och IPEI för telefonlur	Användarnamn och lösenord vid autentisering	Användarnamn och lösenord för XSI	Röstbrevlådans namn och nummer
-	-			
-	-			
-	-			
-	-			
-	-			
-	-			

