



Cisco Unified IP Conference Station 7937G 电话指南（适用 Cisco Unified Communications Manager 6.0）

包括许可和保修

美国总部

Cisco Systems, Inc.
170 West Tasman Drive
San Jose, CA 95134-1706
USA
<http://www.cisco.com>
电话: 408 526-4000
800 553-NETS (6387)
传真: 408 527-0883

常见电话任务

发出呼叫	拨号之前或之后按  。
应答呼叫	按  或按 应答 软键。
结束呼叫	按  或按 结束 软键。
重拨号码	按  , 或按 重拨 软键。
启用电话静音	按  。
使用呼叫日志	按  , 选择所需的呼叫日志, 然后选择所需列表。要拨号, 请突出显示列表, 然后按 拨号 。
保留 / 继续呼叫	按 保留 软键保留呼叫, 或按 继续 软键继续呼叫。
将呼叫转到新号码	按 转接 软键, 输入号码, 然后按 转接 。
开始标准 (临时) 电话会议	按 会议 软键, 拨打出席者号码, 然后再次按 会议 。
前转所有呼叫	按 前转 软键。



Cisco, Cisco Systems, the Cisco logo, and the Cisco Systems logo are registered trademarks or trademarks of Cisco Systems, Inc. and/or its affiliates in the United States and certain other countries. All other trademarks mentioned in this document or Website are the property of their respective owners. The use of the word partner does not imply a partnership relationship between Cisco and any other company. (0705R)

© 2007 Cisco Systems, Inc. All rights reserved.

OL-14696-01
1725-40071-022



快速参考



Cisco Unified IP Conference Station 7937G (适用 Cisco Unified Communications Manager 6.0)

软键定义

电话屏幕图标

按键图标

常见电话任务





软键定义

缩拨	使用快速拨号索引编号来拨号
应答	应答任何呼叫
<<	删除输入的字符
插入	将自己添加到共享线路上的呼叫
回叫	在分机由忙转变为可用状态时收到通知
介入	将自己添加到共享线路上的呼叫并建立会议
前转	设置 / 取消呼叫前转
清除	删除记录或设置
会议表	查看会议出席者
会议	创建电话会议
详情	收到有关所有已拨、已接或未接呼叫的信息
拨打	拨打电话号码
直接转	两个呼叫彼此转接
向下	降低显示屏幕对比度设置
编辑	编辑呼叫日志中的号码
结束	断开当前呼叫
退出	返回到前一屏幕
组代答	应答拨入其他组的来电
保留	保留当前呼叫
转移	将呼叫发送或重定向到语音留言系统
加入	合并同一条线路上的其他呼叫以创建会议
我开会	召开“我开会”会议
留言	设置、查看或听取语音留言







其他	显示其他软键
新呼叫	发出新呼叫
关	禁用显示屏背光灯
开	启用屏幕背光灯
暂留	暂留并显示呼叫
代答	应答您的组中的呼叫
播放	收听所选的振铃类型
重拨	重拨最近拨过的号码
继续	继续保留的呼叫
保存	保存所选设置
选择	选择菜单项或呼叫
提交	确认为个人目录访问输入的用户 ID 和个人识别码
转接	转接呼叫
向上	提高显示屏对比度设置
更新	刷新显示屏内容
验证	确认在安全配置时输入的用户名和密码
语音邮件	检查语音信箱的内容

电话屏幕图标

线路和呼叫状态

	已保留呼叫
	已连接的呼叫
	来电
	摘机
	共享线路正在使用中

其他功能

	选中的方框
	已锁定
	留言通知
	设置
	未选中的方框
	已解锁

按键图标

	摘机
	挂机
	导航
	选择
	应用程序
	目录
	重拨
	调高音量
	调低音量
	静音
	软键

目录

入门	1
使用本指南	1
查找其他信息	2
安全和性能信息	2
Cisco 产品安全概述	3
辅助功能	3
连接您的 Conference Station	4
将 Conference Station 接入网络	4
使用 TAPS 注册	7
Conference Station 概览	8
了解按键和硬件	8
了解线路与呼叫	11
了解线路和呼叫图标	11
了解显示屏幕功能	12
选择菜单项	13
清洁和维护显示屏	13
了解功能按键和菜单	13
了解功能可用性	13
基本呼叫处理	14
发出呼叫 — 基本选项	14
发出呼叫 — 其他选项	15
应答呼叫	16
终止呼叫	16
使用保留和继续	17
使用静音	17
在多个呼叫间进行切换	17
查看多个呼叫	18

转接呼叫	18
前转所有呼叫至另一号码	19
发出会议呼叫	20
了解电话会议的类型	20
发起并加入标准电话会议	20
发起或加入“我开会”电话会议	21
高级呼叫处理	22
快速拨号	22
代答 Conference Station 上的重定向呼叫	23
存储和提取暂留呼叫	24
使用共享线路	24
了解共享线路	24
将自己添加到共享线路上的呼叫	25
防止他人查看或插入共享线路上的呼叫	26
追踪可疑呼叫	26
使用 Cisco 分机移动	27
使用自动应答	27
更改 Conference Station 设置	28
自定义振铃和留言指示灯	28
自定义 Conference Station 显示屏幕	28
使用呼叫日志和目录	29
使用呼叫日志	29
目录拨号	30
使用 Conference Station 上的公司目录	30
在 Conference Station 上使用个人目录	31
访问语音留言	34

使用用户选项网页	35
访问用户选项网页	35
在 Web 上配置功能和服务	36
在 Web 上使用个人目录	36
在 Web 上使用个人通讯簿	36
在 Web 上配置快捷拨号	37
使用通讯簿同步工具	38
在 Web 上设置快捷拨号	38
在 Web 上设置 Conference Station 服务	39
在 Web 上控制用户设置	40
在 Web 上控制线路设置	41
使用 Cisco WebDialer	44
了解其他配置选项	46
Conference Station 故障排除	47
一般故障排除	47
查看 Conference Station 管理数据	48
使用质量报告工具	48
Cisco 一年有限硬件保修条款	49
索引	51

入门

使用本指南

本指南概述了 Cisco Unified IP Conference Station 7937G 具备的功能。详细阅读本指南后，您将能够较好地了解 Conference Station 的功能；或者您可以参阅下表，了解一些常用的操作。

如果您要 ...	则 ...
查看安全信息	请参阅第 2 页上的“安全和性能信息”。
连接 Conference Station	请参阅第 4 页上的“连接您的 Conference Station”。
在安装 Conference Station 后使用 Conference Station	从第 8 页上的“Conference Station 概览”开始。
了解 Conference Station 按键的含义	请参阅第 8 页上的“了解按键和硬件”。
了解显示屏幕	请参阅第 12 页上的“了解显示屏幕功能”。
发出呼叫	请参阅第 14 页上的“发出呼叫 — 基本选项”。
保留呼叫	请参阅第 17 页上的“使用保留和继续”。
静音呼叫	请参阅第 17 页上的“使用静音”。
转接呼叫	请参阅第 18 页上的“转接呼叫”。
进行电话会议	请参阅第 20 页上的“发出会议呼叫”。
设置快速拨号	请参阅第 22 页上的“快速拨号”。
共享电话号码	请参阅第 24 页上的“使用共享线路”。
更改振铃音量或类型	请参阅第 28 页上的“自定义振铃和留言指示灯”。
更改语音留言指示灯	请参阅第 28 页上的“自定义振铃和留言指示灯”。
查看未接呼叫	请参阅第 29 页上的“使用呼叫日志”。
听取语音留言	请参阅第 34 页上的“访问语音留言”。
查看软键和图标定义	参考本指南前面的“快速参考卡”

查找其他信息

您可以通过以下万维网 URL 获取最新版本的 Conference Station 文档:

http://www.cisco.com/univercd/cc/td/doc/product/voice/c_ipphon/index.htm

您可以通过以下 URL 访问 Cisco 网站:

<http://www.cisco.com/>

您可以通过以下 URL 访问 Cisco 国际网站:

http://www.cisco.com/public/countries_languages.shtml

安全和性能信息

有关停电与其他设备对 Conference Station 的影响信息, 请参阅以下章节。

停电

您能否通过电话获取紧急服务依赖于电话的电源。如果电源供应中断, 则“服务”和“紧急呼叫服务”拨号将不能正常工作。在电源故障或中断的情况下, 您可能需要重置或重新配置设备才能使用“服务”和“紧急呼叫服务”拨号。

使用外部设备

以下信息仅适用于外部设备与 Conference Station 一起使用时的情形:

Cisco 建议使用可以屏蔽不必要的无线射频 (RF) 和音频 (AF) 信号的高质量外部设备 (例如头戴式耳机)。

由于通话质量取决于这些外部设备的质量以及它们与其它设备 (例如移动电话或双向无线电) 的接近程度, 因此仍可能会听到一些噪音。在这些情况下, Cisco 建议您采取以下某些措施:

- 移动外部设备, 使其远离 RF 或 AF 信号源。
- 使外部设备的缆线布置远离 RF 或 AF 信号源。
- 使用屏蔽电缆连接外部设备, 或者使用屏蔽性能较好并带有优质接头的电缆。
- 缩短外部设备电缆的长度。
- 在外部设备的电缆上加装铁氧体磁芯或其它类似元件。

由于无法控制系统外部的设备、电缆和接头的质量, 因此 Cisco 无法对系统的性能表现作出保证。但只要使用高质量的电缆和接头来连接适当的设备, 系统就应能满足正常的性能要求。



注意事项

在欧盟各国, 只能使用完全符合 EMC Directive [89/336/EC] 要求的外置扬声器和麦克风。

Cisco 产品安全概述

本产品包含加密功能，在进出口、运输和使用方面受美国和当地国家 / 地区法律约束。交付 Cisco 加密产品并不表示第三方拥有进出口、分发或使用加密的权利。进口商、出口商、分销商和用户应遵守美国和所在国家 / 地区法律法规。使用本产品，即表示同意遵守适用的法律法规。如果不能遵守美国以及当地法律，请立即退回本产品。

要了解适用于 Cisco 加密产品的美国法律摘要，请访问：

<http://www.cisco.com/wwl/export/crypto/tool/stqrg.html>。如果需要进一步的帮助，请发送电子邮件至 export@cisco.com 与我们联系。

辅助功能

辅助功能列表可在索取时提供。

连接您的 Conference Station

一般由系统管理员将新的 Cisco Unified IP Conference Station 7937G 连接至公司的 IP 电话网络。如果并非如此，请参阅下图及下表以连接 Conference Station。

将 Conference Station 接入网络

以下图表描述了将 Conference Station 接入网络的方式。



注 不能将多台 Conference Station 连接到同一端口，否则将无法正常工作。

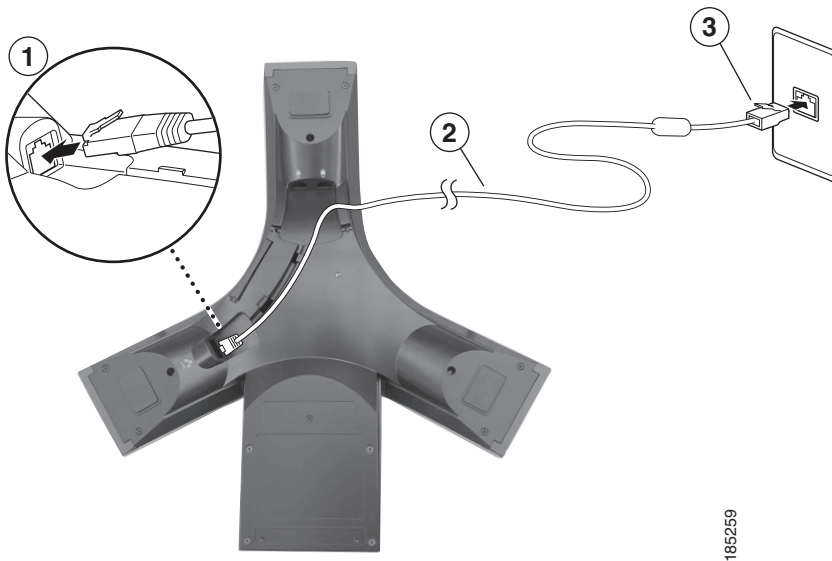

1	将网络电缆不带铁氧体磁芯的一端连接至 Conference Station 底部的 RJ-45 端口
2	网络电缆（25 脚）
3	将网络电缆带铁氧体磁芯的一端连接至 LAN 端口

连接可选的外置麦克风

您可以连接可选的外置麦克风。请参阅下图。

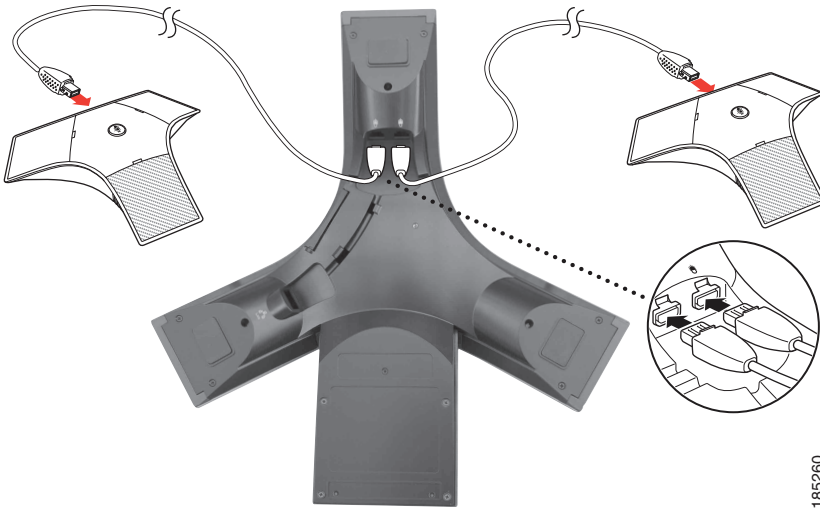

185260

连接可选的移动 Conference Station 设备

您可以连接可选的外置移动 Conference Station 设备。请参阅下图。

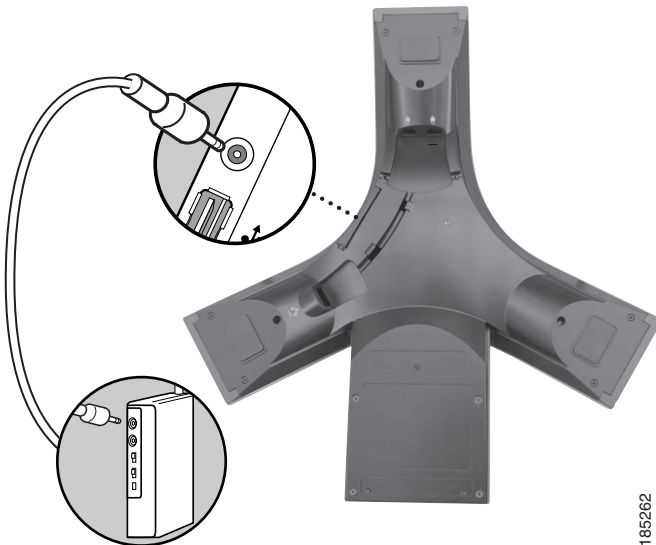

185262

使用可选的外置电源连接 Conference Station

如果您使用外置电源将 Conference Station 连接至网络，必须使用电源接口电缆和外置电源。Conference Station 套件中不包含这些可选项目。以下图表描述了将 Conference Station 连接至网络的方式（使用外置电源时）。有关使用外置电源的详细信息，请咨询您的系统管理员。

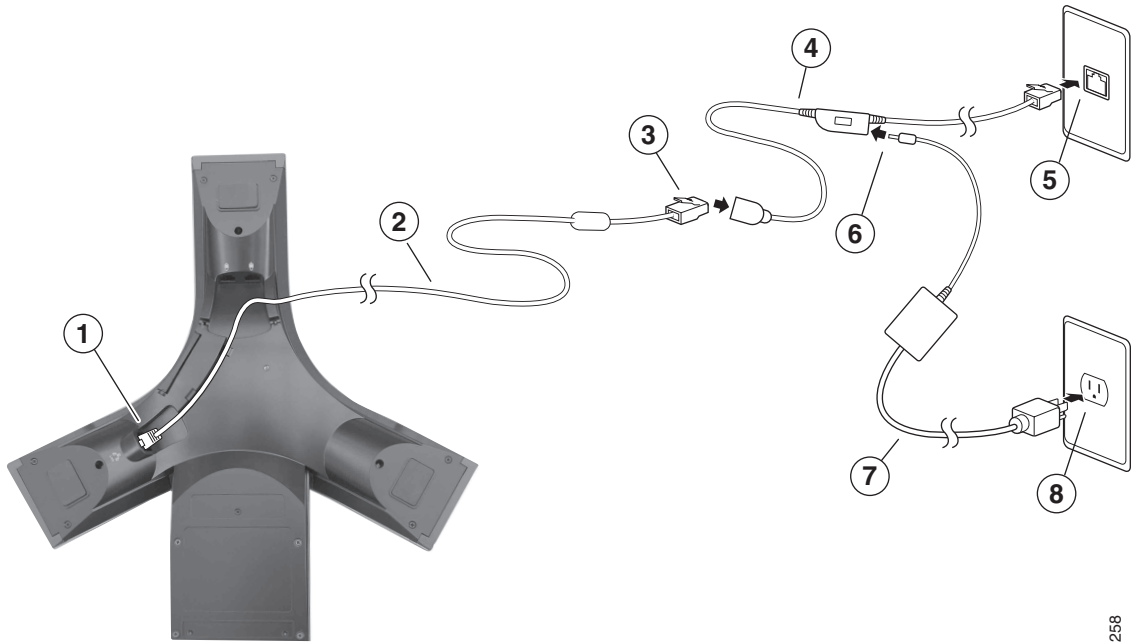

185258

1	将网络电缆不带铁氧体磁芯的一端连接至 Conference Station 的 RJ-45 端口
2	网络电缆（25 脚）
3	将网络电缆带铁氧体磁芯的一端连接至电源接口电缆
4	电源接口电缆
5	将电源接口电缆连接至墙上 LAN 端口
6	将电源接口电缆连接至外置电源
7	外置电源
8	将外置电源连接至墙上的电源插座

使用 TAPS 注册

Conference Station 连接至网络后，系统管理员可能会要求您使用 TAPS（自动注册电话支持工具）自动注册 Conference Station。TAPS 可用于新 Conference Station 或更换现有 Conference Station。要使用 TAPS 注册，请激活 Conference Station，并输入系统管理员提供的 TAPS 分机号，然后按照语音提示进行操作。您可能需要输入完整的分机号，包括区号。Conference Station 显示确认信息后，请挂断。Conference Station 将重新启动。

Conference Station 概览

您的 Cisco Unified IP Conference Station 7937G 是一台功能完善的会议站，可以在您的计算机所使用的同一数据网络上提供语音通信。您可以用它发出和接收呼叫、保留呼叫、转接呼叫和召开电话会议等。

除基本呼叫处理功能外，该款会议站还可提供更高级的呼叫处理能力。根据配置的不同，Conference Station 支持：



- 访问网络数据、XML 应用程序和基于 web 的服务。
- 通过“用户选项”网页在线定制 Conference Station 功能和服务。

了解按键和硬件

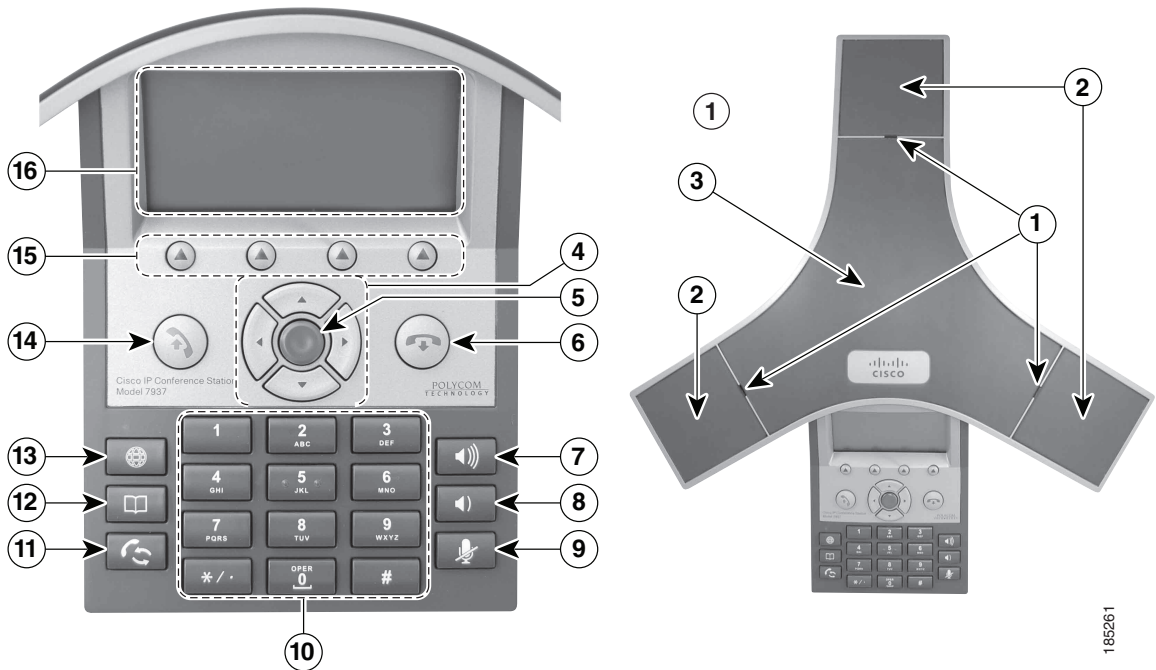
您可以使用以下图表示识别 Conference Station 上的按键和硬件。



185261

	项目	说明	有关详细信息，请参阅 (咨询) ...
1	LED 指示灯	<p>三个可显示多种颜色的 LED 指示灯，可指示如下呼叫状态：</p> <ul style="list-style-type: none"> • 关：已准备好、电话关机 • 稳定的琥珀色：开机 • 稳定的红色：开机、静音或语音留言 • 闪烁的红色：保留 • 稳定的绿色：拨号音、正在拨号或已连接 • 闪烁的绿色：来电（响铃 / 连接）或正在通话 	<i>Cisco Unified IP Conference Station 7937G 管理指南</i> （适用 <i>Cisco Unified Communications Manager 6.0</i> ）
2	麦克风	三个内置单向麦克风。	您的系统管理员。
3	扬声器	内置扬声器。	您的系统管理员。
4	导航按键（四个） 	用于滚动显示菜单和突出显示项。	第 29 页上的“使用呼叫日志”。
5	选择按键 	用于激活当前突出显示的屏幕菜单项。	第 13 页上的“选择菜单项”。
6	挂机按键 	用于终止当前呼叫。	第 14 页上的“发出呼叫 — 基本选项”。 第 16 页上的“终止呼叫”。 第 18 页上的“转接呼叫”。
7	音量调高按键 	用于调高扬声器（摘机）和振铃器（挂机）的音量。	第 28 页上的“自定义振铃和留言指示灯”。
8	音量调低按键 	用于调低扬声器（摘机）和振铃器（挂机）的音量。	第 28 页上的“自定义振铃和留言指示灯”。

	项目	说明	有关详细信息，请参阅 (咨询) ...
9	静音按键 	用于切换静音功能。	第 17 页上的“使用静音”。
10	键盘	用于拨打电话号码、输入字母和选择菜单项。	第 14 页上的“基本呼叫处理”。
11	重拨按键 	用于拨打最近呼叫的号码。	第 14 页上的“发出呼叫 — 基本选项”。
12	目录按键 	用于切换“目录”菜单。您可以使用该按键访问呼叫日志、快速拨号和目录。	第 29 页上的“使用呼叫日志和目录”。 第 22 页上的“高级呼叫处理”。
13	应用程序按键 	用于切换“应用程序”菜单。您可以使用该按键访问留言、设置和服务菜单。	第 34 页上的“访问语音留言”。 第 28 页上的“更改 Conference Station 设置”。 第 39 页上的“在 Web 上设置 Conference Station 服务”。
14	摘机按键 	用于摘机以进行以下操作： <ul style="list-style-type: none"> • 激活拨号音 • 获取拨号音并发起呼叫 • 输入电话号码后发起呼叫 • 应答来电 • 查看某些软键 	第 14 页上的“发出呼叫 — 基本选项”。 第 21 页上的“发起或加入“我开会”电话会议”。 第 23 页上的“代答 Conference Station 上的重定向呼叫”。
15	软键（四个） 	用于选择屏幕上显示的软键选项。	第 12 页上的“了解显示屏幕功能”。
16	Conference Station 屏幕	用于显示 Conference Station 菜单和功能。	第 12 页上的“了解显示屏幕功能”。







了解线路与呼叫

为了避免混淆线路和呼叫，请参阅以下说明：

- 线路 — 线路对应他人可用于呼叫您的目录号码。每台 Conference Station 仅支持一条线路。在显示屏的右上角可看到 Conference Station 所使用的线路。
- 呼叫 — 一条线路支持多个呼叫。默认情况下，您的 Conference Station 支持每条线路接通四个呼叫，不过系统管理员可根据您的需要调整此数目。在任何时刻只能有一个呼叫激活，其他所有呼叫都将自动保留。

了解线路和呼叫图标

您的 conference station 将显示各种图标帮助您确定线路和呼叫状态。

图标	线路或呼叫状态	说明
	挂机线路	此线路上没有呼叫活动。
	摘机线路	您正在拨号或所拨呼叫正在振铃。
	已连接的呼叫	您目前已连接至另一方。
	振铃呼叫	来电正在您的线路上振铃。
	保留呼叫	您已将呼叫置于保留状态。请参阅第 17 页上的“使用保留和继续”。
	远程使用	与您共享线路的另一部电话已接通呼叫。请参阅第 24 页上的“使用共享线路”。

了解显示屏幕功能

您可以通过以下图表了解 Conference Station 显示屏幕处于通话状态和打开功能菜单时的外观。

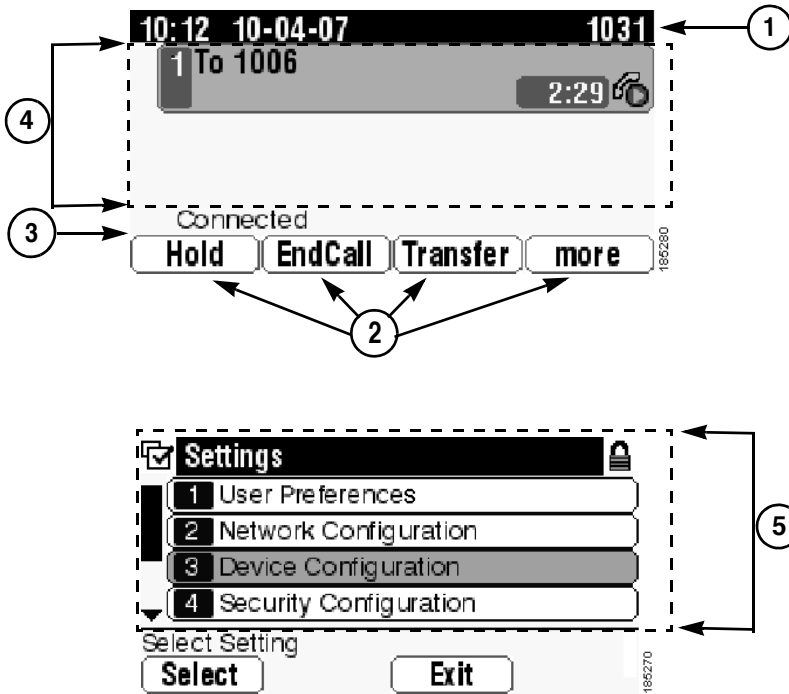

项目	说明
1 Conference Station 目录号码	显示 Conference Station 的当前时间、日期和号码（目录号码）。
2 软键标签	每个标签均显示一种软键功能。通过软键按钮选择软键标签。
3 状态行	显示 Conference Station 的状态信息和提示信息。
4 呼叫活动区域	显示当前呼叫，包括呼叫方 ID，呼叫持续时间以及呼叫状态。请参阅第 11 页上的“了解线路和呼叫图标”。
5 功能菜单	每项均可以打开一个功能菜单以及菜单选项。请参阅第 13 页上的“了解功能按钮和菜单”。

选择菜单项

可以通过三种方式选择 Conference Station 显示屏上的菜单项。

要选择一个显示屏项 ...	请执行以下操作 ...
使用软键	按 选择 软键。
使用导航（滚动）	按相应的导航键突出显示所需菜单项，然后按 选择 按键或 选择 软键。
通过项编号	按键盘上相应的数字。例如，按 4 可选择菜单中的第四个项。

清洁和维护显示屏





注意事项

只能使用柔软的干布擦拭 Conference Station 的显示屏。不要使用任何液体或粉末擦拭电话，因为这些物质会污染电话组件并引起故障。

了解功能按键和菜单

按功能按键可打开或关闭功能菜单。

如果您要 ...	则 ...
打开或关闭菜单	按功能按键：  应用程序（留言、设置和服务）。  目录（未接呼叫、已拨呼叫、已接通话、快速拨号、个人目录、公司目录）。
滚动显示列表或菜单	按向上或向下导航键。
返回上一级功能菜单	按 退出 。从顶级菜单按“退出”可关闭菜单。

了解功能可用性

本指南中提到的某些功能可能对您不可用，或者操作方式有所不同，具体要取决于 Conference Station 系统的配置。有关功能操作和可用性的问题，请联系支持部门或系统管理员。

基本呼叫处理

您可以使用各种功能和服务来执行基本呼叫处理任务。功能可用性可能不尽相同；有关详细信息，请咨询您的系统管理员。

发出呼叫 — 基本选项

以下是一些在 Conference Station 上发出呼叫的简单方法。

如果您要 ...	则 ...	有关详细信息，请参阅 (咨询) ...
摘机发出呼叫（有拨号音）	按  摘机，然后输入号码。	第 8 页上的“了解按键和硬件”。
挂机发出呼叫（没有拨号音）， 或预拨号	输入号码，然后通过按 拨号 或  摘机。	第 8 页上的“了解按键和硬件”。
重拨号码	按  ，重拨上次使用的号码。 或者按向下导航按键（Conference Station 处于空闲状态时），选中所需电话号码，然后按 拨号 。	第 29 页上的“使用呼叫日志”。
呼叫过程中发出另一个呼叫	<ol style="list-style-type: none">1. 按保留。2. 按新呼叫。3. 输入号码。	第 17 页上的“使用保留和继续”。
通过呼叫日志拨号	<ol style="list-style-type: none">1. 选择  > 未接呼叫、已拨呼叫或已接通话。2. 从呼叫日志中选择所需列表项，然后按拨号。	第 29 页上的“使用呼叫日志”。

提示

- 如果您在拨号时出错，请按 << 以清除数字。

发出呼叫 — 其他选项

您可以使用 Conference Station 上可用的特殊功能和服务来发出呼叫。有关其他选项的详细信息，请咨询您的系统管理员。

如果您要 ...	则 ...	有关详细信息，请参阅（咨询） ...
快速拨号	执行下列操作之一： <ul style="list-style-type: none">• 选择  > 快速拨号。• 使用缩拨功能。• 使用“快捷拨号”功能。	第 22 页上的“快速拨号”。
从 Conference Station 上的公司目录拨号	<ol style="list-style-type: none">1. 选择  > 公司目录（名称可能不尽相同）。2. 输入名称，然后按搜索。3. 突出显示列表条目，然后按拨号。	第 30 页上的“使用 Conference Station 上的公司目录”。
使用 Cisco WebDialer 从个人计算机上的公司目录拨号	<ol style="list-style-type: none">1. 打开 web 浏览器并转至启用 WebDialer 的公司目录。2. 单击您要拨打的号码。	第 44 页上的“使用 Cisco WebDialer”。
使用 Cisco “回叫”功能，在分机由忙或振铃状态转变为可用状态时接收通知	<ol style="list-style-type: none">1. 在听到忙音或振铃音时按回叫。2. 挂机。线路空闲时 Conference Station 将提醒您。3. 再次发出呼叫。	您的系统管理员。
通过个人通讯簿 (PAB) 条目拨号	<ol style="list-style-type: none">1. 选择  > 个人目录，然后使用个人目录的用户 ID 和个人识别码登录。2. 选择个人通讯簿并搜索列表。	第 31 页上的“在 Conference Station 上使用个人目录”。
使用 Cisco “分机移动”配置文件发出呼叫	登录至 Conference Station 上的 Cisco “分机移动”。	第 27 页上的“使用 Cisco 分机移动”。

应答呼叫

您可以按摘机按键应答呼叫，Conference Station 可能还提供用来应答呼叫的其他选项。

如果您要 ...	则 ...	有关详细信息，请参阅 (咨询) ...
切换已连接的呼叫以应答新呼叫	按 应答	第 17 页上的“使用保留和继续”
应答保留的呼叫	突出显示相应的呼叫，然后按 继续	第 17 页上的“使用保留和继续”
将呼叫发送至语音留言系统	按 转移	第 34 页上的“访问语音留言”
自动接通呼叫	使用自动应答	第 27 页上的“使用自动应答”
取回在另一台 Conference Station 上的暂留呼叫	使用“呼叫暂留”。	第 24 页上的“存储和提取暂留呼叫”
使用您的 Conference Station 应答在另一台 Conference Station 上振铃的呼叫	使用“呼叫代答”。	第 23 页上的“代答 Conference Station 上的重定向呼叫”

终止呼叫

结束呼叫的方法有两种。

如果您要 ...	则 ...
挂断当前呼叫	按  或 结束 。
挂断一个呼叫，但保留同一线路上的另一个呼叫	按 结束 。如果呼叫已被保留，则需要先解除呼叫保留。

使用保留和继续

您可以保留和继续呼叫。



如果您要 ...	则 ...
保留呼叫	<ol style="list-style-type: none">1. 确保突出显示要保留的呼叫。2. 按保留。
解除呼叫保留	<ol style="list-style-type: none">1. 确保突出显示相应的呼叫。2. 按继续。

提示

- 使用“保留”功能通常会产生音乐或蜂鸣声。
- 保留的呼叫由保留图标指示：

使用静音

启用静音后，您可以听到其他呼叫方，但他们听不到您。静音功能可以配合 Conference Station 或外置麦克风使用。

如果您要 ...	则 ...
启用静音	按下 
禁用静音	按下 

在多个呼叫间进行切换

您可以在同一条线路的多个呼叫之间切换。如果您要切换到的呼叫没有自动突出显示，请使用相应的导航键滚动至该呼叫。

如果您要 ...	则 ...
在一条线路上已接通的多个呼叫间切换	<ol style="list-style-type: none">1. 确保突出显示要切换到的呼叫。2. 按继续。 任何当前呼叫都将进入保留状态，选定的呼叫则继续。
从已接通的呼叫切换到正在呼入的呼叫	按 应答 。当前呼叫将进入保留状态，选定的呼叫则继续。

查看多个呼叫

了解多个呼叫在 Conference Station 上的显示方式，可以帮助您提高呼叫处理技巧。

在标准查看模式中，Conference Station 将按如下方式显示当前选定线路上的呼叫：

- 优先级最高且持续时间最长的呼叫将显示在呼叫列表的顶部。
- 类型相似的呼叫组合在一起显示。例如，您处理过的呼叫靠顶部显示，保留呼叫则在最后面显示。

转接呼叫

转接可将已连接的呼叫重定向到另一个号码 — 呼叫转接的目标号码。

如果您要 ...	则 ...
转接呼叫，但不与转接接受者通话	<ol style="list-style-type: none">1. 从正在进行的呼叫中，按转接。2. 输入目标号码。3. 再次按转接完成转接，或按结束取消。 <p>注 如果您的 Conference Station 支持挂机转接，也可以挂机完成转接。</p>
转接呼叫前与转接接受者协商（协商转接）	<ol style="list-style-type: none">1. 从正在进行的呼叫中，按转接。2. 输入目标号码。3. 等待转接接受者应答。4. 再次按转接完成转接，或按结束取消。 <p>注 如果您的 Conference Station 支持挂机转接，也可以挂机完成转接。</p>
将呼叫重定向至语音留言系统	按 转移 。呼叫将会自动转接到您的语音留言应答中。您可以对正在通话、正在振铃或已保留的呼叫使用“转移”。

提示

- 如果您的 Conference Station 启用了挂机转接，您可以挂机完成呼叫，也可以按**转接**然后挂机。
- 如果您的 Conference Station 没有启用挂机转接，挂机时不再按**转接**则可保留呼叫。
- 您不能使用**转接**重定向保留的呼叫，而需要先按**继续**，在转接前解除呼叫保留。

前转所有呼叫至另一号码

可以从 Conference Station 将来电重定向到另一个号码。

如果您要 ...	则 ...
在您的 Conference Station 上设置呼叫前转	按 前转 并输入目标 Conference Station 号码。
在您的 Conference Station 上取消呼叫前转	按 前转 。
验证您的 Conference Station 是否已启用呼叫前转	查找状态行中的呼叫前转目标号码。
远程设置 / 取消呼叫前转	<ol style="list-style-type: none">1. 登录至“用户选项”网页 请参阅第 35 页上的“访问用户选项网页”。2. 访问您的呼叫前转设置。请参阅第 41 页上的“在 Web 上控制线路设置”。

提示

- 请按照从您的 Conference Station 拨号的方式输入呼叫前转的完整目标号码。例如，如果有接入代码或区号，则也应输入。
- 您可以将呼叫前转至传统的模拟电话或其它 IP Conference Station，但系统管理员可能会将呼叫前转功能限制为公司的内部号码。
- 系统管理员可以更改您的 Conference Station 线路的呼叫前转条件。

发出会议呼叫

您的 Conference Station 允许您将三个或以上的单独立呼叫组合成一个对话，从而创建电话会议。

了解电话会议的类型

电话会议有两种类型：“标准”和“我开会”。

标准电话会议

您可以通过不同的方式创建标准会议，具体取决于您的需要和 Conference Station 上的可用软键：

- **会议** — 此软键可通过逐一呼叫每位出席者，建立标准会议。标准电话会议是大多数 Conference Station 默认提供的功能。
- **介入** — 此软键用于将自己加入到一条共享线路上的现有呼叫，并将该呼叫转变为标准电话会议。只有使用共享线路的 Conference Station 才提供此功能。

请参阅第 20 页上的“发起并加入标准电话会议”以获取详细说明。

“我开会”电话会议

通过在指定时间呼叫“我开会”Conference Station 号码，您可以建立“我开会”会议。请参阅第 21 页上的“发起或加入“我开会”电话会议”以获取详细说明。

发起并加入标准电话会议

标准会议允许三个以上的出席者在同一个呼叫中通话。

如果您要 ...	则 ...
<ul style="list-style-type: none">• 通过呼叫出席者创建会议• 添加新出席者至现有会议	<ol style="list-style-type: none">1. 在已接通的呼叫中，按会议。（您可能需要按其他软键才能看到会议。）2. 输入出席者的 Conference Station 号码。3. 等待呼叫接通。4. 再次按会议，将出席者添加至呼叫。5. 重复步骤 1 - 4 添加其他出席者。
加入会议	Conference Station 铃响时应答呼叫。
通过插入呼叫创建会议	突出显示共享线路上的呼叫，然后按 介入 。（您可能需要按 其他 软键才能看到 介入 。）请参阅第 24 页上的“使用共享线路”。

如果您要 ...	则 ...
查看会议出席者列表	<ol style="list-style-type: none"> 1. 突出显示正在进行的会议。 2. 按会议表。 <p>出席者将以加入会议的先后顺序列出，最新加入的出席者将位于顶部。</p>
获取出席者更新列表	查看会议列表时，按 更新 。
查看会议发起人	查看会议列表，找到位于列表底部且名字旁带有星号 (*) 的人员。
删除最后加入会议的出席者	按 RmLstC 。
	仅当电话会议是由您发起的情况下，您才能删除出席者。
删除会议出席者	<ol style="list-style-type: none"> 1. 突出显示出席者的名字。 2. 按删除。 <p>仅当会议是由您发起的情况下，您才能删除出席者。</p>
退出会议	挂断或按 结束 。

提示

- 如果您在创建会议后离开，该会议可能会终止，具体取决于您的 Conference Station 设置情况。为避免这一情况，请在挂机前转接会议。

发起或加入“我开会”电话会议

“我开会”会议允许您通过拨打会议号码来发起或加入会议。

如果您要 ...	则 ...
发起“我开会”会议	<ol style="list-style-type: none"> 1. 从系统管理员处获取“我开会” Conference Station 号码。 2. 将该号码告知出席者。 3. 准备发起会议时，请摘机以激活拨号音，然后按我开会。 4. 拨打“我开会”会议的号码。 <p>出席者拨入后即可加入会议。</p> <p>注 如果出席者在发起人加入会议之前呼叫会议，则会听到忙音。此时，出席者必须重新呼叫。</p>
加入“我开会”会议	<p>拨打“我开会”会议号码（由会议发起人提供）。</p> <p>注 如果您在发起人加入会议之前呼叫会议，则会听到忙音。此时，请重新尝试呼叫。</p>
结束“我开会”会议	<p>所有出席者均必须挂机。</p> <p>会议发起人断开连接时，会议不会自动结束。</p>

高级呼叫处理

高级呼叫处理任务涉及特殊功能，系统管理员为 Cisco Unified IP Conference Station 7937G 配置这些功能时，将考虑您的呼叫处理需要以及工作环境。

快速拨号

快速拨号允许您通过输入索引编号或选择 Conference Station 屏幕条目来发出呼叫。根据配置的不同，Conference Station 可支持多种快速拨号功能：

- 快速拨号
- 缩拨
- 快捷拨号



- 注**
- 要设置快速拨号键和缩拨，必须访问您的“用户选项”网页。请参阅第 35 页上的“访问用户选项网页”。
 - 要设置快捷拨号，必须访问“个人目录”功能。请参阅第 31 页上的“在 Conference Station 上使用个人目录”。
 - 或者，系统管理员也可以为您配置快速拨号功能。

如果您要 ...	则 ...
使用快速拨号	<ol style="list-style-type: none">1. 设置快速拨号 请参阅第 38 页上的“在 Web 上设置快捷拨号”。2. 要发出快速拨号呼叫，按  > 快速拨号，然后选择所需的快速拨号号码。
使用缩拨	<ol style="list-style-type: none">1. 设置缩拨代码。请参阅第 38 页上的“在 Web 上设置快捷拨号”。2. 要发出呼叫，请输入缩拨代码，然后按缩拨。
使用快捷拨号	<ol style="list-style-type: none">1. 创建个人通讯簿条目和指定快捷拨号代码。请参阅第 31 页上的“在 Conference Station 上使用个人目录”，或第 36 页上的“在 Web 上使用个人目录”。2. 要发出呼叫，请访问 Conference Station 上的“快捷拨号”服务。请参阅第 31 页上的“在 Conference Station 上使用个人目录”。

代答 Conference Station 上的重定向呼叫

呼叫代答允许您通过将呼叫重定向至您的 Conference Station 以应答在同事 Conference Station 上振铃的呼叫。如果您与同事共同承担呼叫处理任务，则可以使用呼叫代答。

如果您要 ...	则 ...
应答呼入到您的呼叫代答组内另一部分机上的呼叫	<ol style="list-style-type: none">1. 执行下列操作之一：<ul style="list-style-type: none">- 如果代答软键可用，请按此软键。- 如果代答软键不可用，请摘机以显示此软键，然后按代答。如果您的 Conference Station 支持自动代答，则可立即接通呼叫。2. 如果电话振铃，请按应答以接通呼叫。
应答呼入到您组外另一部分机上的呼叫	<ol style="list-style-type: none">1. 执行下列操作之一：<ul style="list-style-type: none">- 如果组代答软键可用，请按此软键。- 如果组代答软键不可用，请摘机以显示此软键，然后按组代答。2. 输入组代答代码。 如果您的 Conference Station 支持自动代答，则可立即接通呼叫。3. 如果电话振铃，请按应答以接通呼叫。
应答呼入到您组内或关联组内另一部分机上的呼叫	<ol style="list-style-type: none">1. 执行下列操作之一：<ul style="list-style-type: none">- 如果另代答软键可用，请按此软键。- 如果另代答软键不可用，请摘机以显示此软键，然后按另代答。如果您的 Conference Station 支持自动代答，则可立即接通呼叫。2. 如果电话振铃，请按应答以接通呼叫。

提示

- 按**代答**和**组代答**可以接通振铃时间最长的呼叫。
- 按**另代答**可以接通该代答组内具有最高优先级的呼叫。代答组的优先级由您的系统管理员设置。

存储和提取暂留呼叫

当您需要将呼叫存储起来时，可以“暂留”该呼叫。然后，您或其他人可以使用 Cisco Unified Communications Manager 系统中的另一台 Conference Station（例如，同事办公桌上或会议室中的 Conference Station）取回该呼叫。

如果您要 ...	则 ...
通过呼叫暂留存储当前呼叫	<ol style="list-style-type: none">1. 在呼叫过程中，按暂留。（您可能需要按其他软键才能看到暂留。）2. 记录 Conference Station 屏幕上显示的呼叫暂留号码。3. 挂机。
取回暂留的呼叫	从网络中的任何一台 Conference Station 上输入呼叫暂留号码。



注 必须在有限的时间内取回暂留的呼叫，否则，呼叫将会返回至原始号码。有关详细信息，请咨询您的系统管理员。

使用共享线路

在下列情况下，系统管理员会要求您使用共享线路：

- 您有多台 Conference Station 而只需要一个 Conference Station 号码
- 您与同事共同承担呼叫处理任务
- 您代表主管应答呼叫

了解共享线路

远程使用图标

远程使用图标  在共享您的线路的其他 Conference Station 接通呼叫时出现。即使出现了远程使用图标，您仍可以在共享线路上照常发出和接收呼叫。

共享呼叫信息和插入

共享线路的 Conference Station 均会显示共享线路上发出和接收的呼叫信息。此信息包括主叫方 ID 和呼叫持续时间。

通过这种方式看到呼叫信息后，您和共享线路的同事可以使用**插入**或**介入**将自己加入到呼叫中。请参阅第 25 页上的“将自己添加到共享线路上的呼叫”。

隐私

如果您不希望共享线路的同事看到您的呼叫信息，则可以启用“隐私”功能。“隐私”功能还可以避免同事插入您的呼叫。请参阅第 26 页上的“防止他人查看或插入共享线路上的呼叫”。



注

共享线路所支持的最大呼叫数因 Conference Station 的不同而有所不同。

将自己添加到共享线路上的呼叫

根据 Conference Station 配置情况的不同，您可以使用**插入**或**介入**将自己加入到呼叫中。



如果您要 ...	则 ...
查看共享线路是否在使用中	查找 Conference Station 显示屏左下角的远程使用图标  。
使用 插入 软键将自己加入到共享线路上的呼叫	<ol style="list-style-type: none">1. 突出显示远程使用呼叫。2. 按插入。（您可能需要按其他软键查看插入。） 其他呼叫方会听到蜂鸣声，宣告您的存在。
使用 介入 软键将自己加入到共享线路上的呼叫	<ol style="list-style-type: none">1. 突出显示远程使用呼叫。2. 按介入。（您可能需要按其他软键查看介入。） 其他呼叫方均可听到一个音频提示和音频短暂中断，Conference Station 屏幕上的呼叫信息也将改变。
向插入的呼叫添加新的会议出席者	如果 介入 软键可用，使用该软键插入呼叫。 与 插入 不同的是， 介入 可以将呼叫转换为标准电话会议，并允许您添加新的出席者。请参阅第 20 页上的“发出会议呼叫”。
离开插入的呼叫	挂机。 如果您在使用 插入 后挂机，其余各方会听到断开音，但原来的通话仍会继续。 如果您在使用 介入 后挂机，呼叫仍将保持为电话会议（只要线路中还有三个以上的出席者）。

提示

- 如果使用共享线路的 Conference Station 启用了“隐私”，呼叫时共享该线路的其他 Conference Station 不会显示呼叫信息和插入软键。
- 如果您使用**插入**加入的呼叫处于保留状态、被转接或变为电话会议，则您将从该呼叫中断开。

防止他人查看或插入共享线路上的呼叫

如果您共享 Conference Station 线路，则可以使用“隐私”功能，以防止其他共享此线路的人查看或插入（将他们自己加入到）您的呼叫。系统管理员必须为您配置“隐私”功能。

如果您要 ...	则 ...
防止他人查看或插入共享线路上的呼叫	<ol style="list-style-type: none">1. 按私人。2. 要检查“隐私”是否启用，请查找主显示屏幕上目录号码旁边的功能启用图标 。
允许他人查看或插入共享线路上的呼叫	<ol style="list-style-type: none">1. 按私人。2. 要检查“隐私”是否禁用，请查找主显示屏幕上目录号码旁边的功能禁用图标 。

提示

- 如果共享您的线路的 Conference Station 启用了“隐私”功能，您仍可以使用该共享线路发出和接收呼叫。



追踪可疑呼叫

如果收到可疑或恶意的呼叫，系统管理员可以为您的 Conference Station 添加“恶意呼叫识别 (MCID)”功能。通过此功能，您可以将当前呼叫标识为可疑呼叫，然后系统会发出一系列的自动追踪和通知消息。

如果您要 ...	则 ...
将收到的可疑电话或骚扰电话通知您的系统管理员	按 MCID 。 您的 Conference Station 将播放一段提示音并显示消息“MCID 成功”。

使用 Cisco 分机移动

利用 Cisco “分机移动” (EM)，可以暂时将某个 Conference Station 配置成您的个人 Conference Station。在登录 EM 之后，Conference Station 会采用您的用户配置文件，包括您的 Conference Station 线路、功能、创建的服务以及基于 web 的设置。EM 必须由系统管理员为您配置。

如果您要 ...	则 ...
登录至 EM	<ol style="list-style-type: none">1. 选择  > 服务 > EM 服务（名称可能不尽相同）。2. 输入您的用户 ID 和个人识别码（由系统管理员提供）。3. 根据提示选择设备配置文件。
注销 EM	<ol style="list-style-type: none">1. 选择  > 服务 > EM 服务（名称可能不尽相同）。2. 当提示注销时，按是。

提示

- 在一定的时间后，EM 会自动将您注销。此时间限制由系统管理员创建。
- 您从“用户选项”网页对 EM 配置文件所作的更改在您下次通过 Conference Station 登录到 EM 服务时才生效。
- 只能在 Conference Station 上控制的设置不能保存在 EM 配置文件中。

使用自动应答



启用自动应答后，您的 Conference Station 在几声振铃后自动应答来电。您的系统管理员会将自动应答配置为使用 Conference Station。如果您收到大量来电，则可以使用自动应答功能。

更改 Conference Station 设置

您可以通过调整振铃类型、音量、显示屏幕和语音留言指示灯等，自定义您的 Cisco Unified IP Conference Station 7937G。

自定义振铃和留言指示灯

可以自定义 Conference Station 指示来电和新语音留言的方式，还可以调整 Conference Station 的振铃器音量。

如果您要 ...	则 ...
更改振铃类型	<ol style="list-style-type: none">1. 选择  > 设置 > 用户首选项 > 振铃类型。2. 突出显示一种铃声并按播放以听取样例。3. 按选择，然后按保存设置振铃类型。
更改 Conference Station 指示新的语音邮件方式	<ol style="list-style-type: none">1. 登录至“用户选项”网页。请参阅第 35 页上的“访问用户选项网页”。2. 访问您的留言设置。请参阅第 41 页上的“在 Web 上控制线路设置”。 <p>注 系统管理员必须先为您启用此设置，您才能对其进行访问。</p>
调整电话振铃器的音量	Conference Station 挂机时（即无活动通话时），按  或  。振铃器音量将自动保存。

自定义 Conference Station 显示屏幕

您可以调整 Conference Station 的显示屏幕特性。





如果您要 ...	则 ...
更改显示屏幕对比度	<ol style="list-style-type: none">1. 选择  > 设置 > 用户首选项 > 对比度。2. 要调整对比度设置，按向上或向下。3. 按保存。
更改显示屏幕的语言	<ol style="list-style-type: none">1. 登录至“用户选项”网页。请参阅第 35 页上的“访问用户选项网页”。2. 访问您的用户设置。请参阅第 40 页上的“在 Web 上控制用户设置”。

使用呼叫日志和目录

本节介绍如何使用 Cisco Unified IP Conference Station 7937G 中的呼叫日志和目录。要访问这两项功能，请使用“目录”按键 。

使用呼叫日志

您的 Conference Station 保留呼叫日志。电话日志保留有未接呼叫、已拨呼叫和已接通话的记录。

如果您要 ...	则 ...
查看呼叫日志	选择  > 未接呼叫、已拨呼叫或已接通话 。每种日志最多可存储 100 条记录。要查看截断的列表条目，请突出显示某一列表条目，然后按 编辑 。
清除呼叫日志	选择  ，然后按 清除 。这将清除所有日志中的全部呼叫记录。
通过呼叫日志拨号 (没有其他呼叫时)	<ol style="list-style-type: none">1. 选择  > 未接呼叫、已拨呼叫或已接通话。2. 在日志中突出显示某条呼叫记录。3. 摘机发出呼叫。
通过呼叫日志拨号 (已接通其他呼叫时)	<ol style="list-style-type: none">1. 选择  > 未接呼叫、已拨呼叫或已接通话。2. 在日志中突出显示某条呼叫记录。3. 按拨号。4. 选择处理原始呼叫的菜单项：<ul style="list-style-type: none">- 保留 — 保留第一个呼叫，拨打第二个呼叫。- 转接 — 将第一个呼叫方转接至第二个呼叫方，而您则退出呼叫。（拨号后再次按转接以完成操作。）- 会议 — 可以创建一个由所有参与方参加的会议，包括您在内。（在拨号之后再按会议以完成操作。）- 结束 — 断开第一个呼叫，拨打第二个呼叫。



目录拨号

根据配置的不同，Conference Station 可提供公司和个人目录功能：

- 公司目录 — 您可以在 Conference Station 上访问的公司联系人。公司目录由系统管理员建立和维护。
- 个人目录 — 如果可用，您可以从 Conference Station 和“用户选项”网页配置和访问的个人联系人和相关快速拨号代码。个人目录包含以下菜单项：
 - 个人通讯簿 (PAB) — 个人联系人的目录。
 - 快捷拨号 — 允许您将 PAB 条目和 Conference Station 号码指定到一个快捷拨号列表中。若要快捷拨号，您可以搜索列表中的号码。

使用 Conference Station 上的公司目录

您可以使用公司目录向同事发出呼叫。

如果您要 ...	则 ...
通过公司目录拨号 (没有其他呼叫时)	<ol style="list-style-type: none">1. 选择  > 公司目录 (名称可能不尽相同)。2. 使用键盘输入完整的姓名或姓名的一部分，然后按搜索。3. 如要拨号，请按某个列表条目，或滚动至该列表条目并摘机。
通过公司目录拨号 (已接通其他呼叫时)	<ol style="list-style-type: none">1. 选择  > 公司目录 (名称可能不尽相同)。2. 使用键盘输入完整的姓名或姓名的一部分，然后按搜索。3. 滚动至列表条目，然后按拨号。4. 选择处理原始呼叫的菜单项：<ul style="list-style-type: none">– 保留 — 保留第一个呼叫，拨打第二个呼叫。– 转接 — 将第一个呼叫方转接至第二个呼叫方，而您则退出呼叫。 (拨号后再次按转接以完成操作。)– 会议 — 可以创建一个由所有参与方参加的会议，包括您在内。 (在拨号之后再按会议以完成操作。)– 结束 — 断开第一个呼叫，拨打第二个呼叫。

提示

- 使用键盘上的数字键在 Conference Station 屏幕上输入字符。使用 Conference Station 上的导航键可在各个输入字段之间移动。

在 Conference Station 上使用个人目录

个人目录功能包含 PAB 和快捷拨号。本节旨在说明如何在 Conference Station 上建立和使用个人目录。要在网上使用个人目录，请参见第 36 页上的“在 Web 上使用个人目录”。

如果您要 ...	则 ...
访问个人目录（PAB 和快捷拨号代码）	<ol style="list-style-type: none">1. 选择  > 个人目录（名称可能不相同）。2. 输入个人目录的用户 ID 和个人识别码，然后按提交。
搜索 PAB 条目	<ol style="list-style-type: none">1. 访问个人目录，然后选择个人通讯簿。2. 输入搜索条件，然后按提交。 您可以选择上一页或下一页在列表条目中移动。3. 突出显示所需的 PAB 条目，然后按选择。
通过 PAB 条目拨号	<ol style="list-style-type: none">1. 搜索 PAB 条目。2. 突出显示某一列表条目，然后按选择。3. 按拨号。（您可能需要按其他软键才能看到拨号。）4. 突出显示要拨打的号码，然后按确定。5. 再次按确定进行拨号。
删除 PAB 条目	<ol style="list-style-type: none">1. 搜索 PAB 条目。2. 在列表中突出显示某个条目，然后按选择。3. 按删除。（您可能需要按其他软键才能看到删除。）4. 按确定以确认删除。
编辑 PAB 条目	<ol style="list-style-type: none">1. 搜索 PAB 条目。2. 突出显示某一列表条目，然后按选择。3. 按编辑修改姓名或电子邮件地址。（您可能需要按其他软键才能看到编辑。） 必要时选择电话修改电话号码。4. 按更新。

如果您要 ...	则 ...
添加新的 PAB 条目	<ol style="list-style-type: none"> 1. 访问个人目录，然后选择个人通讯簿。 2. 按提交。 3. 按新建。（您可能需要按其他软键才能看到新建。） 4. 使用 Conference Station 键盘输入姓名和电子邮件信息。 5. 选择电话并使用键盘输入电话号码。确保包含任何必要的接入代码，例如 9 或 1。 6. 按提交将条目添加到数据库。
向 PAB 条目指定快捷拨号代码	<ol style="list-style-type: none"> 1. 搜索 PAB 条目。 2. 突出显示列表条目，然后按选择。 3. 按快捷拨号。 4. 突出显示要添加到快捷拨号列表的号码，然后按选择。 5. 突出显示未指定的快捷拨号列表，然后按选择。
添加新的快捷拨号代码（不使用 PAB 条目）	<ol style="list-style-type: none"> 1. 访问个人目录，然后选择个人快捷拨号。 2. 突出显示未指定的快捷拨号列表，然后按选择。（您可能要按下一页软键显示未指定的项目。） 3. 按指定。 4. 输入电话号码。 5. 按更新。
搜索快捷拨号代码	<ol style="list-style-type: none"> 1. 访问个人目录，然后选择个人快捷拨号。 2. 突出显示所需的列表条目，然后按选择。 您可以按上一页或下一页在列表条目中移动。
使用快捷拨号代码发出呼叫	<ol style="list-style-type: none"> 1. 搜索快捷拨号列表。 2. 突出显示所需的列表条目，然后按选择。 3. 按拨号。 4. 单击确定，完成操作。
删除快捷拨号代码	<ol style="list-style-type: none"> 1. 搜索快捷拨号列表。 2. 突出显示所需的列表条目，然后按选择。 3. 按删除。
注销个人目录	<ol style="list-style-type: none"> 1. 在“个人目录”菜单中，突出显示注销，然后按选择。 2. 按确定。

提示

- 系统管理员可以向您提供登录个人目录所需的用户 ID 和个人识别码。
- 在一定的时间后，个人目录会自动将您注销。此时间限制不尽相同。有关详细信息，请咨询您的系统管理员。
- 使用键盘上的数字键在 Conference Station 屏幕上输入字符。使用 Conference Station 上的导航键可在各个输入字段之间移动。

访问语音留言

要访问语音留言，请使用**留言**软键。



注 Cisco Unified IP Conference Station 7937G 系统所使用的语音留言服务由贵公司设定。要获得最准确和详细的信息，请参阅语音留言服务随附的文档。

如果您要 ...	则 ...
设置个性化语音留言服务	按下 留言 软键，然后按照综合语音响应的指示进行操作。如果屏幕上显示菜单，请选择合适的菜单项。
查看是否有新的语音留言	留意以下视频和音频告警： <ul style="list-style-type: none">• Conference Station 上的红色 LED 指示灯• 显示屏上的“留言”图标• 发出呼叫时的提示拨号音 要配置留言提示方式，请参阅第 28 页上的“自定义振铃和留言指示灯”。
听取语音留言，或访问语音留言菜单	按 留言 软键。 此操作会自动拨打留言服务或在屏幕上显示菜单，具体取决于您的语音留言服务。
将呼叫发送至语音留言系统	按 转移 软键。 “转移”功能会自动将呼叫（包括呼入或保留的呼叫）转接至您的语音留言系统。呼叫方将听到您的语音留言问候语，并可为您留言。

使用用户选项网页

您的 Cisco Unified IP Conference Station 7937G 是一种网络设备，可与公司内部包括个人计算机在内的其他网络设备共享信息。您可以使用计算机登录到“用户选项”网页，并控制 Conference Station 的功能、设置和服务。

访问用户选项网页

本节介绍如何登录和选择 Conference Station。

如果您要 ...	则执行以下操作 ...
登录至“用户选项”网页	<ol style="list-style-type: none">1. 从系统管理员处获取 Cisco Unified Communications Manager “用户选项” URL、用户名和密码。2. 打开计算机上的 web 浏览器，输入 URL，然后登录。如果提示是否接受安全设置，请单击是或安装证书。 随即将显示“Cisco Unified Communications Manager 用户选项”主页。您可以在该网页选择用户选项，以访问设备设置、用户设置、目录功能、个人通讯簿和快捷拨号。
登录后选择设备	<ol style="list-style-type: none">1. 登录至“用户选项”网页，然后选择用户选项 > 设备。 随即将显示“设备配置”页。2. 如果您配备多台 Conference Station，请确保选择了正确的 Conference Station。如有需要，可从“名称”下拉列表中选择另一台 Conference Station。 从“设备配置”页，您可以访问 Conference Station 的特定选项，例如“线路设置”、“快速拨号”、“电话服务”以及“服务 URL 等”。 要从其他网页返回“设备配置”页，请选择用户选项 > 设备。

在 Web 上配置功能和服务

本节介绍如何在登录后通过“用户选项”网页配置各种功能和服务。要访问“用户选项”网页，请参阅第 35 页上的“访问用户选项网页”。

在 Web 上使用个人目录

您可以在计算机上访问的个人目录功能集包括：

- 个人通讯簿 (PAB)
- 快捷拨号
- Cisco Unified Communications Manager 通讯簿同步程序



注 您还可以通过 Conference Station 访问 PAB 和快捷拨号。请参阅第 31 页上的“在 Conference Station 上使用个人目录”。

在 Web 上使用个人通讯簿

本节介绍如何从“用户选项”网页使用您的 PAB。要访问“用户选项”网页，请参阅第 35 页上的“访问用户选项网页”。

如果您要 ...	则在登录后执行以下操作 ...
添加新的 PAB 项	<ol style="list-style-type: none">1. 选择用户选项 > 个人通讯簿。2. 单击新增。3. 输入该项的信息。4. 单击保存。
搜索 PAB 项	<ol style="list-style-type: none">1. 选择用户选项 > 个人通讯簿。2. 指定搜索信息，然后单击查找。
编辑 PAB 项	<ol style="list-style-type: none">1. 选择用户选项 > 个人通讯簿。2. 查找您要编辑的 PAB 项。3. 单击该 PAB 项的昵称。4. 编辑该项，然后单击保存。
删除 PAB 项	<ol style="list-style-type: none">1. 选择用户选项 > 个人通讯簿。2. 查找您要删除的 PAB 项。3. 选中该 PAB 项旁的复选框。4. 单击删除选定项。

在 Web 上配置快捷拨号

本节介绍如何通过“用户选项”网页分配快捷拨号。要访问“用户选项”网页，请参阅第 35 页上的“访问用户选项网页”。

如果您要 ...	则在登录后执行以下操作 ...
向 PAB 项分配快捷拨号代码	<ol style="list-style-type: none">1. 创建一个要为其分配快捷拨号的 PAB 项。有关如何创建 PAB 项的信息，请参阅前一节的内容。2. 选择用户选项 > 快捷拨号。3. 单击新增。4. 如果需要，请在快速拨号项区域更改“快速拨号”索引编号。5. 搜索您在步骤 1 中创建的 PAB 项。6. 单击“搜索结果”区域中该 PAB 项的电话号码。 随即该电话号码将自动显示在“电话号码”字段中。7. 单击保存。
向 Conference Station 分配快捷拨号代码（不使用 PAB 项）	<ol style="list-style-type: none">1. 选择用户选项 > 快捷拨号。2. 单击新增。3. 如果需要，请在快捷拨号项区域更改“快速拨号”索引编号。4. 在电话号码字段中输入该 Conference Station 的电话号码。5. 单击保存。
搜索快捷拨号项	<ol style="list-style-type: none">1. 选择用户选项 > 快捷拨号。2. 指定搜索信息，然后单击查找。
编辑快捷拨号 Conference Station 号码	<ol style="list-style-type: none">1. 选择用户选项 > 快捷拨号。2. 搜索要编辑的快捷拨号项。3. 单击搜索结果区域中该快捷拨号项的组件。4. 在电话号码字段中更改该 Conference Station 的电话号码。5. 单击保存。
删除快捷拨号项	<ol style="list-style-type: none">1. 选择用户选项 > 快捷拨号。2. 搜索要删除的快捷拨号项。3. 选中该快捷拨号项旁的复选框。4. 单击删除选定项。

提示

- 您最多可以创建 500 个快捷拨号和 PAB 项。
- 对于不使用 PAB 项新建的快捷拨号项，在“用户选项”网页中会带有“原始”标签。该项不显示可配置的文本标签，并且在您的 PAB 里没有匹配项。

使用通讯簿同步工具

您可以使用 Cisco Unified Communications Manager 通讯簿同步程序同步您现有的 Microsoft Windows 通讯簿（如果适用）和 PAB。随后即可通过 Conference Station 和“用户选项”网页访问 Microsoft Windows 通讯簿中的条目。系统管理员将向您提供访问同步程序的权限及详细的安装说明。

在 Web 上设置快捷拨号

根据配置的不同，Conference Station 可支持多种快速拨号功能：

- 快速拨号
- 缩拨
- 快捷拨号



注 有关快速拨号功能的更多信息，请参阅第 22 页上的“快速拨号”。

本节介绍如何通过“用户选项”网页设置快速拨号功能。要访问“用户选项”网页，请参阅第 35 页上的“访问用户选项网页”。

如果您要 ...	则在登录后执行以下操作 ...
设置快速拨号	<ol style="list-style-type: none">1. 选择用户选项 > 设备。2. 如果您有多台设备，请从中选择一台。3. 单击快速拨号。4. 在快速拨号设置区域为该快速拨号项输入号码和标签。5. 单击保存。 <p>注 如果 Conference Station 不支持双字节字符集，则使用 ASCII 标签字段。</p>

如果您要 ...	则在登录后执行以下操作 ...
设置缩拨	<ol style="list-style-type: none"> 1. 选择用户选项 > 设备。 2. 如果您有多台设备，请从中选择一台。 3. 单击快速拨号。 4. 在缩拨设置区域为该缩拨项输入号码和标签。 5. 单击保存。
设置快捷拨号	<p>请参阅第 37 页上的“在 Web 上配置快捷拨号”。</p> <p>您还可以在 Conference Station 上设置快捷拨号。请参阅第 31 页上的“在 Conference Station 上使用个人目录”。</p>

在 Web 上设置 Conference Station 服务

Conference Station 服务可以包括特殊 Conference Station 功能、网络数据和基于 web 的信息（例如股票指数和电影节单）。您必须先开通 Conference Station 服务，然后才能通过 Conference Station 访问这些服务。

本节介绍如何通过用户选项网页配置 Conference Station 服务。要访问“用户选项”网页，请参阅第 35 页上的“访问用户选项网页”。

如果您要 ...	则在登录后执行以下操作 ...
开通服务	<ol style="list-style-type: none"> 1. 选择用户选项 > 设备。 2. 如果您有多台设备，请从中选择一台。 3. 单击电话服务。 4. 单击新增。 5. 从选择服务下拉列表中选择一项服务，然后单击下一步。 6. 单击保存。
搜索服务	<ol style="list-style-type: none"> 1. 选择用户选项 > 设备。 2. 如果您有多台设备，请从中选择一台。 3. 单击电话服务。 4. 单击查找。

如果您要 ...	则在登录后执行以下操作 ...
终止服务	<ol style="list-style-type: none"> 1. 选择用户选项 > 设备。 2. 如果您有多台设备，请从中选择一台。 3. 单击电话服务。 4. 单击查找。 5. 选中所要终止的服务旁的复选框。 6. 单击删除选定项。
更改服务名称	<ol style="list-style-type: none"> 1. 选择用户选项 > 设备。 2. 如果您有多台设备，请从中选择一台。 3. 单击电话服务。 4. 单击查找。 5. 单击要更新的服务名称。 6. 更改服务信息。 7. 单击保存。
访问 Conference Station 上的服务	在 Conference Station 上选择  > 服务 。

在 Web 上控制用户设置

用户设置包括密码、个人识别码和语言（区域）设置。

您的个人识别码和密码允许您访问不同的功能和服务。例如，使用个人识别码可登录到 Conference Station 上的 Cisco 分机移动或个人目录。使用密码可登录到“用户选项”网页和个人计算机上的 Cisco WebDialer。有关详细信息，请咨询您的系统管理员。

本节介绍如何从“用户选项”网页控制您的用户设置。要访问“用户选项”网页，请参阅第 35 页上的“[访问用户选项网页](#)”。

如果您要 ...	则在登录后执行以下操作 ...
更改密码	<ol style="list-style-type: none"> 1. 选择用户选项 > 用户设置。 2. 在“浏览器密码”区域中输入您的密码信息。 3. 单击保存。
更改个人识别码	<ol style="list-style-type: none"> 1. 选择用户选项 > 用户设置。 2. 在“电话个人识别码”区域中输入个人识别码信息。 3. 单击保存。

如果您要 ...	则在登录后执行以下操作 ...
更改用户选项网页的语言（区域设置）	<ol style="list-style-type: none"> 1. 选择用户选项 > 用户设置。 2. 在“用户区域设置”中，从区域设置下拉列表中为网页选择语言。 3. 单击保存。
更改 Conference Station 屏幕的语言（区域设置）	<ol style="list-style-type: none"> 1. 选择用户选项 > 设备。 2. 如果您有多台设备，请选择一台需要更改语言的设备。 3. 从用户区域设置下拉列表中选择要设置的语言。 4. 单击保存。

在 Web 上控制线路设置

线路设置包括呼叫前转、语音留言指示灯、振铃类型以及您为该 Conference Station 设置的线路文本标签。



- 注**
- 您还可以直接在 Conference Station 上设置呼叫前转。请参阅第 19 页上的“[前转所有呼叫至另一号码](#)”。
 - 要了解有关可直接在 Conference Station 上访问的电话设置的信息，请参阅第 28 页上的“[更改 Conference Station 设置](#)”。
 - 默认情况下，振铃类型和线路文本标签选项不显示在用户选项网页上。请让系统管理员为您设置这些选项，然后才能够访问选项。

本节介绍可以从“用户选项”网页进行更新的线路设置。要访问“用户选项”网页，请参阅第 35 页上的“访问用户选项网页”。

如果您要 ...	则在登录后执行以下操作 ...
设置呼叫前转	<ol style="list-style-type: none">1. 选择用户选项 > 设备。2. 如果您有多台设备，请从中选择一台。3. 单击线路设置。4. 在“来电前转”区域中，选择用于各种条件的呼叫前转设置。5. 单击保存。
更改留言指示灯设置	<ol style="list-style-type: none">1. 选择用户选项 > 设备。2. 如果您有多台设备，请从中选择一台。3. 单击线路设置。4. 在“留言通知指示灯”区域中，从留言通知指示灯策略下拉列表中选择一项策略。 <p>该策略用于定义 Conference Station 如何提示新的留言。Conference Station 可以用灯光提示，并且 / 或者在屏幕上显示收到新留言。</p>注 通常，系统策略会指示 Conference Station 在收到新留言时显示稳定的红色灯光。5. 单击保存。
更改音频留言提示设置	<ol style="list-style-type: none">1. 选择用户选项 > 设备。2. 如果您有多台设备，请从中选择一台。3. 单击线路设置。4. 在“留言等待音频提示”区域中，从留言等待音频提示策略下拉列表中选择一项策略。 <p>留言提示开启时，如果收到一条新的语音留言，您将在拨出呼叫时听到提示拨号音。</p>5. 单击保存。

如果您要 ...	则在登录后执行以下操作 ...
更改振铃类型	<ol style="list-style-type: none"> 1. 选择用户选项 > 设备。 2. 如果您有多台设备，请从中选择一台。 3. 单击线路设置。 4. 在“振铃设置”区域，选择 Conference Station 提示来电的方式。 5. 单击保存。 <p>注 如果您在 Conference Station 空闲时收到来电，则会采用“空闲”振铃设置。如果您在使用 Conference Station 时收到来电，则会采用“连续”振铃设置。</p>
更新文本（线路文本标签），该文本会显示在被叫方的 Conference Station 上，用于标识您的目录号码。	<ol style="list-style-type: none"> 1. 选择用户选项 > 设备。 2. 如果您有多台设备，请从中选择一台。 3. 单击线路设置。 4. 在“线路文本标签”区域中输入文本，在您呼叫另一台 Conference Station 时用于标识您的目录号码。 <p>注 如果您不指定一个线路文本标签，则在被叫方的 Conference Station 上将会显示您的目录号码。</p> <ol style="list-style-type: none"> 5. 单击保存。 <p>注 如果 Conference Station 不支持双字节字符集，则使用 ASCII 标签字段。</p>

使用 Cisco WebDialer

Cisco WebDialer 允许您通过单击 web 浏览器中的项目，从 Conference Station 向目录联系人发出呼叫。系统管理员必须为您设置此功能。

如果您要 ...	则 ...
通过 Cisco Unified Communications Manager 用户选项目录使用 Cisco WebDialer	<ol style="list-style-type: none">1. 登录至“用户选项”网页 请参阅第 35 页上的“访问用户选项网页”。2. 选择用户选项 > 目录并搜索同事。3. 单击您要拨打的号码。4. 如果您是第一次使用 Cisco WebDialer，请设置首选项，然后单击提交。（详情请参阅本表最后一行。）5. 如果显示“发出呼叫”页，请单击拨号。（如果需要，请参阅本表最后一行以了解如何禁止再次显示此页。） 该呼叫即会接入 Conference Station。6. 要终止呼叫，请单击挂机或从 Conference Station 挂机。
通过其它联机的公司目录使用 Cisco WebDialer（不是您的 Cisco Unified Communications Manager 用户选项目录）	<ol style="list-style-type: none">1. 登录至启用 Cisco WebDialer 的公司目录并搜索同事。2. 单击您要拨打的号码。3. 根据提示输入您的用户 ID 和密码。4. 如果您是第一次使用 Cisco WebDialer，请设置首选项，然后单击提交。（详情请参阅本表最后一行。）5. 如果显示“发出呼叫”页，请单击拨号。（如果需要，请参阅本表最后一行以了解如何禁止再次显示此页。） 该呼叫即会接入 Conference Station。6. 要终止呼叫，请单击挂机或从 Conference Station 挂机。

如果您要 ...	则 ...
注销 Cisco WebDialer	单击“发出呼叫”或“挂机”页中的注销图标。
设置、查看或更改 Cisco WebDialer 首选项	<p>访问“首选项”页。</p> <p>如果您是第一次使用 Cisco WebDialer，“首选项”页会在您单击要拨打的号码后显示。</p> <p>此后如要返回“首选项”页，可从“发出呼叫”或“挂机”页单击首选项图标。</p> <p>“首选项”页包含以下选项：</p> <ul style="list-style-type: none"> • 首选语言 — 决定 Cisco WebDialer 设置和提示所用的语言。 • 使用永久设备 — 确定将用于发出 Cisco WebDialer 呼叫的 Conference Station 和目录号码（线路）。 • 使用分机移动功能 — 如果选择此选项，则指定 Cisco WebDialer 使用与您的 Cisco 分机移动配置文件（如果可用）相关联的 Conference Station。 • 不显示呼叫确认 — 如果选中了此项，则会禁止 Cisco WebDialer 显示“发出呼叫”页。此页默认在您单击启用 Cisco WebDialer 的联机目录中的 Conference Station 号码后显示。 • 禁用自动关闭功能 — 如果选中了此项，则会提示 Cisco WebDialer 显示“挂机”页。

了解其他配置选项

在适当情况下，系统管理员可以配置您的 Cisco Unified IP Conference Station 7937G 的特定按键和软键，使其具备特殊服务和功能。下表概述了一些配置选项，您可以与系统管理员商议如何根据呼叫需要和工作环境进行配置。

如果您 ...	则 ...	有关详细信息 ...
需要在 Conference Station 线路上处理更多呼叫	要求系统管理员配置您的线路以支持更多呼叫。	咨询系统管理员或电话支持小组。
需要更多快速拨号条目	首先检查是否所有的快速拨号条目都已指定。 如果您需要更多快速拨号号码，请尝试使用缩拨和快捷拨号。	请参阅第 22 页上的“快速拨号”。
要在一条分机线路上使用多部电话	申请共享线路。例如，它能够让您的桌面电话和实验室电话使用同一条分机线路。	请参阅第 24 页上的“使用共享线路”。
与同事共享 Conference Station 或办公空间	考虑使用： <ul style="list-style-type: none">• 呼叫暂留以存储并取回呼叫，而不使用转接功能。• 呼叫代答以应答呼入另一部电话的呼叫。• 共享线路以查看或加入同事的呼叫。• Cisco 分机移动将您的 Conference Station 号码和用户配置文件应用到共享的 Conference Station。	向系统管理员咨询这些功能并参阅： <ul style="list-style-type: none">• 第 22 页上的“高级呼叫处理”。• 第 24 页上的“使用共享线路”。• 第 26 页上的“追踪可疑呼叫”。• 第 27 页上的“使用 Cisco 分机移动”。
频繁应答呼叫或代表某人处理呼叫	要求系统管理员为您的 Conference Station 设置自动应答功能。	请参阅第 27 页上的“使用自动应答”。
将 Conference Station 号码和设置暂时应用到共享的另一台 Conference Station。	向系统管理员咨询 Cisco 分机移动服务。	请参阅第 27 页上的“使用 Cisco 分机移动”。

Conference Station 故障排除

本节将提供 Cisco Unified IP Conference Station 7937G 的故障排除信息。

一般故障排除

本节提供了一些信息，旨在帮助您排除 Conference Station 的一些常见故障。更多详细信息，请咨询您的系统管理员。

故障	说明
您不能听到拨号音或是完成呼叫	以下一个或多个因素可能适用： <ul style="list-style-type: none">• 您必须登录 Cisco “分机移动” 服务。• 您的 Conference Station 具有日期时间限制，从而禁止在一天的某些时段使用某些功能。
Conference Station 的按键没有反应	系统管理员可能禁用了 Conference Station 上的按键。
您要使用的软键没有显示	以下一个或多个因素可能适用： <ul style="list-style-type: none">• 必须更改线路状态（例如，摘机或接通呼叫）。• 必须按其他才能看到其他软键。• 您的 Conference Station 没有配置为支持与该软键关联的功能。
插入 失败，而且听到急促的忙音	以下一个或多个因素可能适用： <ul style="list-style-type: none">• 如果您使用的 Conference Station 未配置加密功能，则您无法插入到加密呼叫中。如果插入尝试因此失败，您会从 Conference Station 中听到急促的忙音。• 您已切换至隐私软键。
您使用 插入 加入呼叫时从该呼叫断开	如果您使用 插入 加入的呼叫处于保留状态、被转接或变为会议呼叫，则您将从该呼叫中断开。
Cisco 回叫 失败	另一方可能已启用了呼叫前转。

查看 Conference Station 管理数据

系统管理员可能会要求您查看 Conference Station 的管理数据，以便排除某些故障。

如果要求您 ...	则 ...
访问网络配置数据	选择  > 设置 > 网络配置，然后导航至您要查看的项。
访问状态数据	选择  > 设置 > 状态，然后导航至您要查看的项。
访问 Conference Station 的型号信息	选择  > 设置 > 型号信息，然后导航至您要查看的项。

使用质量报告工具

为解决性能问题，系统管理员可临时为您的 Conference Station 配置质量报告工具 (QRT)。您可以按 QRT 将信息提交给系统管理员。根据配置的不同，QRT 可用于：

- 立即报告当前呼叫的声音问题。
- 从分类列表中选择常见问题并选择原因代码。

Cisco 一年有限硬件保修条款

在保修期内，您的硬件适用一些特殊的保修条款，并可以使用多种服务。Cisco.com 包含正式保修声明（包括 Cisco 软件适用的保修和许可协议）。请依照以下步骤从 Cisco.com 访问并下载 Cisco Information Packet（Cisco 信息包）以及您的保修文档和许可协议。

1. 启动浏览器，然后转至以下 URL:

http://www.cisco.com/univercd/cc/td/doc/es_inpk/cetrans.htm

将出现 Warranties and License Agreements（保修和许可协议）页面。

2. 如要阅读 *Cisco Information Packet*（Cisco 信息包），请执行以下步骤:

- a. 单击 **Information Packet Number**（**信息包号码**）字段，并确保选中部件号 78-5235-03B0。
- b. 选择阅读文档所需语言。
- c. 单击 **Go**（**执行**）。

将出现信息包中的 Cisco Limited Warranty and Software License（Cisco 有限保修和软件许可）页面。

- d. 在线阅读文档，或者单击 **PDF** 图标以下载 Adobe Portable Document Format (PDF) 格式文档并打印。



注

要查看并打印 PDF 文件，您需要安装有 Adobe Acrobat Reader。您可以从 Adobe 网站下载此阅读器：<http://www.adobe.com>

3. 要阅读经过翻译和本地化的产品保修信息，请执行以下步骤:

- a. 在 Warranty Document Number（保修文档编号）字段输入此部件号：
78-10747-01C0
- b. 选择查看文档所需语言。
- c. 单击 **Go**（**执行**）。

将显示 Cisco 保修页面。

- d. 在线阅读文档，或者单击 **PDF** 图标以下载 Adobe Portable Document Format (PDF) 格式文档并打印。

您还可以通过 Cisco 服务和支持网站获取帮助:

http://www.cisco.com/public/Support_root.shtml。

硬件保修期

一 (1) 年

硬件更换、维修或退款政策

Cisco 或其服务中心收到退回材料授权 (RMA) 请求后，将采取商业上合理的步骤在十 (10) 个工作日内将更换用件寄出。实际交付时间可能各有不同，具体取决于客户所在的地点。

Cisco 保留以购买价退款的方式作为排它性保修补救措施的权利。

要获得退回材料授权 (RMA) 号码

请您当初购买该产品的公司联系。如果您是直接从 Cisco 处购得产品的，请与您的 Cisco 销售和服务代表联系。

请填写并保存好以下信息以备参考。

公司产品购买来源	
公司电话号码	
产品型号	
产品序列号	
维护合同编号	

索引

A

ASCII 标签字段支持 [38](#)
按键，识别 [8-10](#)
安全警告 [2](#)
安装 Conference Station [4-7](#)

B

保留
 和切换呼叫 [17](#)
 使用 [17](#)
 并转接 [18](#)
拨号，选项 [14-15](#)

C

Cisco 分机移动 [15, 27](#)
Cisco WebDialer，使用 [15, 44-45](#)
Cisco Unified Communications Manager
 通讯簿同步程序 [38](#)
 用户选项网页 [35-45](#)
Cisco Unified IP Conference Station 7937G。
 请参阅 Conference Station
Conference Station
 安装 [4-6](#)
 功能配置 [46](#)
 共享 [46](#)
 连接至电源接口电缆 [5-6](#)
 连接至网络 [4](#)

 连接，图示 [4-6](#)
 麦克风，使用 [5](#)
 使用外置电源 [5-6](#)
 文档 [2](#)
 移动设备，使用 [5](#)
 振铃，调整音量 [28](#)
 注册 [7](#)
conference station
 按键 [8-10](#)
 服务 [39-40](#)
 概览 [8-13](#)
 功能配置 [13](#)
 故障排除 [47-48](#)
 清洁 [13](#)
 图示 [8](#)
 线路，说明 [11](#)
 语音邮件设置、调整 [28](#)
菜单，使用 [13](#)
插入
 和共享线路 [24-26](#)
 使用 [25](#)
 和隐私 [26](#)
重拨号码 [10, 14](#)
重定向呼叫 [23](#)

D

代答 [23](#)
导航按键，关于 [9](#)
电话会议 [20-21](#)
电源
 供电，中断 [2](#)

接口电缆

关于 [6](#)

图示 [6](#)

外置

关于 [6](#)

图示 [6](#)

多个呼叫，处理 [17](#)

E

EM [15, 27](#)

恶意电话识别 [26](#)

F

发出呼叫，查看 [29](#)

发出呼叫，选项 [14, 15](#)

分机移动 [15, 27](#)

服务 [39-40](#)

G

个人目录

从网页使用 [36-38](#)

关于 [30](#)

使用 Conference Station [31-32](#)

个人通讯簿。请参阅 PAB。

个人识别码，更改 [40](#)

功能菜单 [13](#)

功能，可用性 [13, 46](#)

公司目录 [15, 30, 44](#)

共享 Conference Station [46](#)

共享线路

和远程使用图标 [24](#)

使用插入 [25-26](#)

使用隐私 [26](#)

说明 [24](#)

共享线路的远程使用图标 [24](#)

故障排除

另请参阅 QRT

一般 [47](#)

挂机，关于 [14](#)

挂机，选项 [16](#)

管理数据，查看 [48](#)

H

呼叫

报告问题 [48](#)

保留和继续 [17](#)

保留，应答 [16](#)

插入 [24](#)

代答 [23](#)

多方 [20](#)

多个，处理和查看 [17](#)

发出 [14-15](#)

发送至语音留言系统 [16](#)

防止插入 [26](#)

共享线路 [24-26](#)

和呼叫前转 [19, 41-42](#)

会议 [20-21](#)

解除保留 [17](#)

静音 [17](#)

可疑 [26](#)

每条线路最多呼叫数 [11](#)

前转, 从 Conference Station 设置 [19](#)

前转, 通过网页设置 [19, 41–42](#)

日志 [14, 29](#)

图标 [11](#)

应答 [16](#)

与线路相比 [11](#)

暂留 [24](#)

暂留、存储和提取 [24](#)

振铃时重定向 [16, 23](#)

终止 [16](#)

转接 [18](#)

呼叫处理 [14–21, 22–27](#)

呼叫方 ID [12](#)

回叫 [15](#)

J

继续, 使用 [17](#)

基于 Web 的服务, 设置 [35](#)

介入

关于 [20](#)

使用 [25](#)

另请参阅插入

警告, 安全 [2](#)

静音 [10, 17](#)

K

开通, Conference Station 服务 [39](#)

可疑呼叫, 处理 [26](#)

快捷拨号

关于 [30, 31](#)

设置 [37, 38–39](#)

使用 [31, 32](#)

快速拨号

关于 [22](#)

使用 [22](#)

L

LED 指示灯, 关于 [9](#)

另代答 [23](#)

留言指示灯, 设置 [28, 42](#)

留言, 听取 [34](#)

M

MCID [26](#)

麦克风, 图形 [5](#)

密码, 更改 [40](#)

免持话筒, 使用 [14, 16](#)

目录

按键 [10](#)

从网站使用 [36–38](#)

个人 [30–32](#)

公司 [15, 30, 44](#)

关于 [30](#)

使用 Conference Station [30–32](#)

P

PAB

从网页使用 [36–37](#)

访问 [31](#)

关于 [30](#)

使用 Conference Station [31–32](#)

使用 conference station [15](#)

屏幕, 调整对比度 [28](#)

Q

QRT [48](#)

前转呼叫 [19, 41–42](#)

切换呼叫 [17](#)

清除呼叫日志 [29](#)

R

软键，关于 [10, 12](#)

S

速拨号 [15](#)

缩拨

关于 [22](#)

设置 [38–39](#)

使用 [22](#)

T

TAPS [7](#)

通讯簿同步程序 [38](#)

头戴式耳机，挂机方式 [16](#)

图标

呼叫状态 [11](#)

线路 [11](#)

W

WebDialer，使用 [15, 44–45](#)

外置电源

关于 [6](#)

使用 [5–6](#)

图示 [6](#)

外置麦克风，图形 [5](#)

网络电缆，连接 [4](#)

网络配置数据，查看 [47](#)

未接呼叫，查看 [29](#)

文档，访问 [2](#)

“我开会”会议 [20, 21](#)

X

线路

共享 [24](#)

和呼叫前转 [19, 41–42](#)

呼叫状态 [11](#)

说明 [11](#)

图标 [11](#)

与呼叫相比 [11](#)

语音留言设置 [41–42](#)

振铃类型 [28](#)

支持的呼叫数目 [11, 46](#)

型号信息，查看 [48](#)

选择按键，关于 [9](#)

Y

移动设备，图形 [5](#)

已接通话，查看 [29](#)

音量，调整振铃 [28](#)

隐私，和共享线路 [26](#)

应答呼叫 [16](#)

应用程序按键，关于 [10](#)

用户选项网页 [35–45](#)

预拨号 [14](#)

语言设置，更改 [28, 41](#)

语音邮件设置，更改 [28, 41–42](#)

Z

暂留存储当前 [24](#)

暂留呼叫，取回 [16, 24](#)

摘机 [14](#)

摘机，关于 [14](#)

振铃，调整 [28](#)

质量报告工具 [48](#)

终止呼叫，选项 [16](#)

转接呼叫 [18](#)

转移 [18, 34](#)

专用，和共享线路 [24](#)

状态行，查看 [47](#)

自动应答 [27](#)

自动注册电话支持工具 [7](#)

组代答 [23](#)



美国总部
Cisco Systems, Inc.
170 West Tasman Drive
San Jose, CA 95134-1706
USA
www.cisco.com
电话: 408 526-4000
800 553-NETS (6387)
传真: 408 527-0883

亚太地区总部
Cisco Systems, Inc.
168 Robinson Road
#28-01 Capital Tower
Singapore 068912
www.cisco.com
电话: +65 6317 7777
传真: +65 6317 7799

欧洲总部
Cisco Systems International
BV
Haarlerbergpark
Haarlerbergweg 13-19
1101 CH Amsterdam
The Netherlands
www-europe.cisco.com
电话: 31 0 800 020 0791
传真: 31 0 20 357 1100

Cisco 在全球拥有 200 多个办事处。Cisco 网站 www.cisco.com/go/offices 上列有这些办事处的地址、电话号码以及传真号码。

CCVP, the Cisco logo, and the Cisco Square Bridge logo are trademarks of Cisco Systems, Inc.; Changing the Way We Work, Live, Play, and Learn is a service mark of Cisco Systems, Inc.; and Access Registrar, Aironet, BPX, Catalyst, CCDA, CCDP, CCIE, CCIP, CCNA, CCNP, CCSP, Cisco, the Cisco Certified Internetwork Expert logo, Cisco IOS, Cisco Press, Cisco Systems, Cisco Systems Capital, the Cisco Systems logo, Cisco Unity, Enterprise/Solver, EtherChannel, EtherFast, EtherSwitch, Fast Step, Follow Me Browsing, FormShare, GigaDrive, HomeLink, Internet Quotient, IOS, iPhone, IP/TV, iQ Expertise, the iQ logo, iQ Net Readiness Scorecard, iQuick Study, LightStream, Linksys, MeetingPlace, MGX, Networking Academy, Network Registrar, *Packet*, PIX, ProConnect, ScriptShare, SMARTnet, StackWise, The Fastest Way to Increase Your Internet Quotient, and TransPath are registered trademarks of Cisco Systems, Inc. and/or its affiliates in the United States and certain other countries.

All other trademarks mentioned in this document or Website are the property of their respective owners. The use of the word partner does not imply a partnership relationship between Cisco and any other company. (0705R)

© 2007 Cisco Systems, Inc. All rights reserved.



The Java logo is a trademark or registered trademark of Sun Microsystems, Inc. in the U.S. or other countries.