



Cisco Unified IP Conference دليل هاتف
Cisco Unified – Station 7937G
Communications Manager 6.0

متضمنًا الترخيص والضمان

المقر الرئيسي في الأمريكتين

Cisco Systems, Inc.
170 West Tasman Drive
San Jose, CA 95134-1706
USA

<http://www.cisco.com>

الهاتف: +1 408 526-4000

+1 800 553-NETS (6387)

الفاكس: +1 408 527-0883

تعريفات الأزرار الوظيفية

إرسال	تأكيد معرف المستخدم ورقم PIN للوصول إلى الدليل الشخصي
استماع	استماع نغمة تم اختيارها
إعادة توجيه كل المكالمات	إعداد/إلغاء إعادة توجيه المكالمات
إعادة	إعادة طلب آخر رقم تم طلبه
إنهاء مكالمة	قطع اتصال المكالمة الحالية
إيقاف تشغيل العرض	إيقاف تشغيل الإضاءة الخلفية لشاشة العرض
البريد الصوتي	الإطلاع على محتويات البريد الصوتي
تحديث	تحديث محتوى شاشة العرض
تحديد	اختيار عنصر قائمة أو مكالمة
تحرير طلب	تحرير رقم في سجل مكالمات
تحقق من الصحة	تأكيد اسم المستخدم وكلمة المرور اللذين تم إدخالهما أثناء تكوين إعدادات الأمان
تحويل فوري	إرسال مكالمة أو إعادة توجيهها إلى نظام للرسائل الصوتية
تحويل مباشر	تحويل مكالمتين لبعضهما البعض
تحويل	تحويل مكالمة
تشغيل	تشغيل الإضاءة الخلفية لشاشة العرض
تعليق	تعليق مكالمة لعرضها
تفاصيل	استلام معلومات عن كافة المكالمات الصادرة أو الواردة أو التي لم يتم الرد عليها
التقاط مكالمة أخرى	الرد على مكالمة واردة في مجموعة أخرى



المرجع السريع



Cisco Unified IP Conference Station Cisco 7937G Unified Communications Manager 6.0

تعريفات الأزرار الوظيفية
رموز شاشة الهاتف
رموز الأزرار
مهام الهاتف العادية

مهام الهاتف العادية

إجراء مكالمة	اضغط قبل طلب الرقم أو بعد طلبه.
الرد على مكالمة	اضغط ، أو اضغط الزر الوظيفي رد .
إنهاء مكالمة	اضغط ، أو اضغط الزر الوظيفي إنهاء مكالمة .
إعادة طلب رقم	اضغط ، أو اضغط الزر الوظيفي إعادة طلب .
كتم صوت الهاتف	اضغط .
استخدام سجلات المكالمات	اضغط ، وحدد سجل المكالمات المطلوب، ثم حدد القائمة المطلوبة. لطلب رقم، قم بتمييز قائمة، ثم اضغط طلب .
وضع مكالمة في الانتظار/متابعة مكالمة	اضغط المفتاح الوظيفي وضع مكالمة في الانتظار لوضع مكالمة في الانتظار، أو المفتاح الوظيفي متابعة للرجوع إلى المكالمة مرة أخرى.
تحويل مكالمة إلى رقم جديد	اضغط المفتاح الوظيفي تحويل، وأدخل الرقم، ثم اضغط تحويل.
بدء مكالمة مؤتمر قياسية (غير مباشرة)	اضغط المفتاح الوظيفي مؤتمر، واطلب المشارك، ثم اضغط المفتاح مؤتمر مرة أخرى.
إعادة توجيه كل المكالمات	اضغط المفتاح الوظيفي إعادة توجيه كل المكالمات .



Cisco, Cisco Systems, the Cisco Logo, and the Cisco Systems logo are registered trademarks or trademarks of Cisco Systems, Inc. and/or its affiliates in the United States and certain other countries. All other trademarks mentioned in this document or Website are the property of their respective owners. The use of the word partner does not imply a partnership relationship between Cisco and any other company. (0705R)

© 2007 Cisco Systems, Inc. All rights reserved.

OL-14692-01
1725-40071-003

رموز الأزرار

السماعة مرفوعة	
السماعة مغلقة	
التنقل	
تحديد	
التطبيقات	
الدلائل	
إعادة	
رفع الصوت	
خفض الصوت	
كتم الصوت	
المفاتيح الوظيفية	

رموز شاشة الهاتف

حالات المكالمة والخط	
توجد مكالمة في الانتظار	
توجد مكالمة تم توصيلها	
توجد مكالمة واردة	
السماعة مرفوعة	
الخط المشترك قيد الاستخدام	
مميزات أخرى	
مربع اختيار تم تحديده	<input checked="" type="checkbox"/>
مُؤمَّن	
رسالة في الانتظار	
الإعدادات	
مربع اختيار لم يتم تحديده	<input type="checkbox"/>
غير مُؤمَّن	

التقاط	الرد على مكالمة واردة في مجموعتك
حفظ	حفظ الإعدادات التي تم اختيارها
خروج	العودة إلى الشاشة السابقة
رد	الرد على أي مكالمة واردة
رسالة	إعداد الرسائل الصوتية أو فحصها أو الاستماع إليها
ضم	ضم مكالمات أخرى جارية بالفعل لإنشاء مؤتمر
طلب مختصر	الطلب باستخدام رقم من فهرس الطلب السريع
طلب	طلب رقم هاتف
قائمة مشاركين	عرض المشاركين في مؤتمر
لأسفل	خفض إعدادات التباين الخاصة بشاشة العرض
لأعلى	رفع مستوى إعداد التباين الخاص بشاشة العرض
مؤتمر	إنشاء مكالمة مؤتمر
مباشر	استضافة مؤتمر اتصال مباشر
متابعة	متابعة مكالمة تم وضعها في الانتظار
مداخلة بمؤتمر	إضافة نفسك إلى مكالمة على خط مشترك وإنشاء مؤتمر
مداخلة	إضافة نفسك إلى مكالمة على خط مشترك
مزيد	عرض مزيد من الأزرار الوظيفية
مسح	حذف السجلات أو الإعدادات
معاودة الاتصال	استلام رسالة إعلام عندما يصبح أحد الأرقام الداخلية المشغولة متوفرًا
مكالمة جديدة	إجراء مكالمة جديدة
وضع مكالمة في الانتظار	وضع مكالمة جارية في الانتظار
<<	حذف الحروف التي تم إدخالها

- 1 بدء الاستخدام
- 2 العثور على معلومات إضافية
- 2 معلومات الأمان والأداء
- 3 نظرة عامة عن أمان منتج Cisco
- 3 ميزات الوصول
- 4 توصيل مركز المؤتمرات
- 4 توصيل مركز المؤتمرات بالشبكة
- 7 أداة دعم الهواتف المسجلة تلقائيًا
- 8 نظرة عامة على مركز المؤتمرات
- 8 التعرف على الأزرار والأجهزة
- 11 التعرف على الخطوط مقابل المكالمات
- 11 التعرف على رموز الخطوط والمكالمات
- 12 التعرف على ميزات شاشة العرض
- 13 اختيار عناصر القوائم
- 13 تنظيف شاشة العرض وصيانتها
- 13 التعرف على قوائم وأزرار الميزات
- 14 التعرف على توفر الميزات
- 15 المعالجة الأساسية للمكالمات
- 15 إجراء مكالمة — الخيارات الأساسية
- 16 إجراء مكالمة — الخيارات الإضافية
- 17 الرد على مكالمة
- 17 إنهاء مكالمة
- 17 استخدام وضع المكالمات في الانتظار والمتابعة
- 18 استخدام كتم الصوت
- 18 التبديل بين مكالمات متعددة
- 18 عرض مكالمات متعددة

- 19 تحويل المكالمات
- 19 إعادة توجيه كل المكالمات إلى رقم آخر
- 20 إعادة توجيه المكالمات
- 20 إجراء مكالمات مؤتمر
- 20 التعرف على أنواع مكالمات المؤتمر
- 21 بدء مؤتمر قياسي والانضمام إليه
- 22 بدء مكالمة مؤتمر مباشر أو الانضمام إليها

23 المعالجة المتقدمة للمكالمات

- 23 الطلب السريع
- 24 النقاط مكالمة مُعاد توجيهها بمركز المؤتمرات
- 25 تخزين المكالمات المعلقة واستردادها
- 25 استخدام خط مشترك
- 25 التعرف على الخطوط المشتركة
- 26 إضافة نفسك إلى مكالمة خط مشترك
- 27 منع الآخرين من عرض مكالمة خط مشترك أو المداخلة فيها
- 27 تتبع المكالمات المشبوهة
- 28 استخدام ميزة استضافة برقم داخلي لـ Cisco
- 28 استخدام الرد التلقائي

29 تغيير إعدادات مركز المؤتمرات

- 29 تخصيص نغمات الرنين ومؤشرات الرسائل
- 30 تخصيص شاشة عرض مركز المؤتمرات

31 استخدام سجلات ودلائل المكالمات

- 31 استخدام سجلات المكالمات
- 32 الطلب من الدليل
- 32 استخدام الدليل المشترك بمركز المؤتمرات
- 33 استخدام الدليل الشخصي بمركز المؤتمرات

36 الوصول إلى الرسائل الصوتية

- 37 استخدام صفحات ويب "خيارات المستخدم"
- 37 الوصول إلى صفحات ويب خيارات المستخدم
 - 37 تهيئة الميزات والخدمات على الويب
 - 38 استخدام الدليل الشخصي على الويب
- 38 استخدام دفتر العناوين الشخصي على الويب
 - 39 تهيئة الطلب السريع على الويب
 - 40 استخدام أداة مزامنة دفتر العناوين
 - 40 إعداد الطلب السريع على الويب
- 41 إعداد خدمات مركز المؤتمرات على الويب
- 43 التحكم في إعدادات المستخدم على الويب
- 44 التحكم في إعدادات الخط على الويب
 - 46 استخدام Cisco WebDialer
- 48 التعرف على خيارات التهيئة الإضافية
- 50 استكشاف أخطاء مركز المؤتمرات وإصلاحها
 - 51 عرض بيانات إدارة مركز المؤتمرات
 - 51 استخدام أداة إعداد تقارير الجودة
- 52 شروط ضمان Cisco المحدود لمدة عام للأجهزة

بدء الاستخدام

استخدام هذا الدليل

يقدم لك هذا الدليل نظرة عامة عن السمات المتوفرة في مركز المؤتمرات Cisco Unified IP Conference Station 7937G. يمكنك قراءته بالكامل للتعرف بشكل دقيق على إمكانات مركز المؤتمرات الخاص بك أو يمكنك الرجوع إلى الجدول التالي للتعرف على الأقسام شائعة الاستخدام.

إذا أردت...	إذا...
مراجعة معلومات الأمان	ارجع إلى معلومات الأمان والأداء، صفحة 2.
توصيل مركز المؤتمرات	ابدأ ب توصيل مركز المؤتمرات، صفحة 4.
استخدام مركز المؤتمرات بعد التثبيت	ابدأ ب نظرة عامة على مركز المؤتمرات، صفحة 8.
التعرف على وظائف أزرار مركز المؤتمرات	ارجع إلى التعرف على الأزرار والأجهزة، صفحة 8.
التعرف على شاشة العرض	ارجع إلى التعرف على ميزات شاشة العرض، صفحة 12.
إجراء مكالمات	ارجع إلى إجراء مكالمة — الخيارات الأساسية، صفحة 15.
وضع مكالمات في الانتظار	ارجع إلى استخدام وضع المكالمات في الانتظار والمتابعة، صفحة 17.
كتم صوت المكالمات	ارجع إلى استخدام كتم الصوت، صفحة 18.
تحويل المكالمات	ارجع إلى تحويل المكالمات، صفحة 19.
إجراء مكالمات مؤتمر	ارجع إلى إجراء مكالمات مؤتمر، صفحة 20.
إعداد الطلب السريع	ارجع إلى الطلب السريع، صفحة 23.
مشاركة رقم هاتف	ارجع إلى استخدام خط مشترك، صفحة 25.
تغيير مستوى صوت الرنين أو نوعه	ارجع إلى تخصيص نغمات الرنين ومؤشرات الرسائل، صفحة 29.
تغيير مؤشرات الرسائل الصوتية	ارجع إلى تخصيص نغمات الرنين ومؤشرات الرسائل، صفحة 29.
عرض مكالمات لم يتم الرد عليها	ارجع إلى استخدام سجلات المكالمات، صفحة 31.
الاستماع إلى الرسائل الصوتية	ارجع إلى الوصول إلى الرسائل الصوتية، صفحة 36.
استعراض تعريفات الرموز والأزرار الوظيفية	راجع "بطاقة المرجع السريع" في مقدمة هذا الدليل

العثور على معلومات إضافية

يمكنك الوصول إلى أحدث الوثائق الحالية لمركز المؤتمرات على شبكة الإنترنت من خلال عنوان URL التالي:

http://www.cisco.com/univercd/cc/td/doc/product/voice/c_iphpon/index.htm

يمكنك الوصول إلى موقع Cisco على الويب من خلال عنوان URL التالي:

<http://www.cisco.com/>

يمكنك الوصول إلى مواقع Cisco الدولية على الويب من خلال عنوان URL التالي:

http://www.cisco.com/public/countries_languages.shtml

معلومات الأمان والأداء

راجع هذه الأقسام للحصول على معلومات عن تأثير انقطاع التيار والأجهزة الأخرى على مركز المؤتمرات.

انقطاع التيار

تعتمد إمكانية الوصول إلى خدمة الطوارئ من خلال الهاتف على تشغيل الهاتف. ففي حالة وجود أي قصور بمزود الطاقة، لن تعمل ميزة طلب "خدمة الاتصال بالطوارئ والخدمة" حتى تتم استعادة الطاقة. قد تحتاج إلى إعادة تعيين الجهاز أو إعادة تهيئته قبل استخدام ميزة طلب "خدمة الاتصال بالطوارئ أو الخدمة" وذلك في حالة حدوث انقطاع أو عطل في التيار.

استخدام أجهزة خارجية

تنطبق المعلومات التالية عند استخدام أجهزة خارجية مع مركز المؤتمرات:

توصي Cisco باستخدام أجهزة خارجية (مثل سماعات رأس) عالية الجودة مزودة بوسائل الحماية من إشارات التردد اللاسلكي (RF) وإشارات التردد الصوتي (AF) الضارة.

قد يظهر بعض التشويش في الصوت وفقاً لجودة تلك الأجهزة ودرجة قربها من الأجهزة الأخرى مثل الهواتف الخلوية أو أجهزة الإرسال والاستقبال. في تلك الحالات، توصي شركة Cisco باتتباع إجراء واحد أو أكثر من الإجراءات التالية:

- قم بنقل الجهاز الخارجي بعيداً عن مصدر إشارات التردد اللاسلكي (RF) والتردد الصوتي (AF).
- قم بتوجيه كبلات الجهاز الخارجي بعيداً عن مصدر إشارات التردد اللاسلكي (RF) والتردد الصوتي (AF).
- استخدم كبلات محمية للأجهزة الخارجية، أو استخدم كبلات ذات موصل وحماية أفضل.
- قم بتقصير طول كبل الجهاز الخارجي.
- ضع طبقة حديدية أو أي نوع آخر من تلك الأجهزة على كبلات الجهاز الخارجي.

لا تقدم Cisco أي ضمان لكفاءة أداء النظام لأنها ليست مسؤولة عن جودة الموصلات والكبلات والأجهزة الخارجية. يعمل النظام على نحو ملائم عند توصيل الأجهزة المناسبة باستخدام كبلات وموصلات عالية الجودة.



تنبيه

في دول الاتحاد الأوروبي، استخدم فقط مكبرات وميكروفونات خارجية تتوافق تمامًا مع توجيهات [EC/89/336] EMC.

نظرة عامة عن أمان منتج Cisco

يتضمن هذا المنتج ميزات تشفير ويخضع لقوانين الولايات المتحدة والقوانين المحلية للدول التي تحكم الاستيراد والتصدير ونقل الملكية والاستخدام. ولا ينطوي توفير منتجات Cisco التشفيرية على تحويل جهة خارجية لاستيراد أو تصدير أو توزيع أو استخدام التشفير. ويتحمل المستوردون والمصدرون والموزعون والمستخدمون مسؤولية الالتزام بقوانين الولايات المتحدة والقوانين المحلية للدول. يعني استخدام هذا المنتج موافقتك على الالتزام بالقوانين واللوائح السارية. في حالة عدم تمكنك من الالتزام بقوانين الولايات المتحدة والقوانين المحلية، أعد هذا المنتج فوراً.

قد تجد ملخصاً بقوانين الولايات المتحدة التي تتحكم في منتجات Cisco التشفيرية على الموقع التالي:
<http://www.cisco.com/wwl/export/crypto/tool/stqrg.html>. إذا احتجت إلى مزيد من المساعدة رجاء الاتصال بنا عن طريق إرسال بريد إلكتروني إلى export@cisco.com.

مميزات الوصول

تتوفر قائمة بمميزات الوصول عند الطلب.

توصيل مركز المؤتمرات

على الأرجح أن مسؤول النظام هو الشخص الذي سيقوم بتوصيل مركز مؤتمرات Cisco Unified IP Conference Station الجديدة بشبكة الاتصال الهاتفية المشتركة عبر بروتوكول الإنترنت. إذا لم يكن الوضع كذلك، ارجع إلى الرسومات والجدول التالية لتوصيل مركز المؤتمرات.

توصيل مركز المؤتمرات بالشبكة

يصف الرسم والجدول التاليين كيفية توصيل مركز المؤتمرات بالشبكة.



ملاحظة

لا يعد توصيل عدة مراكز مؤتمرات من إعدادات التهيئة المدعومة ولن يعمل.

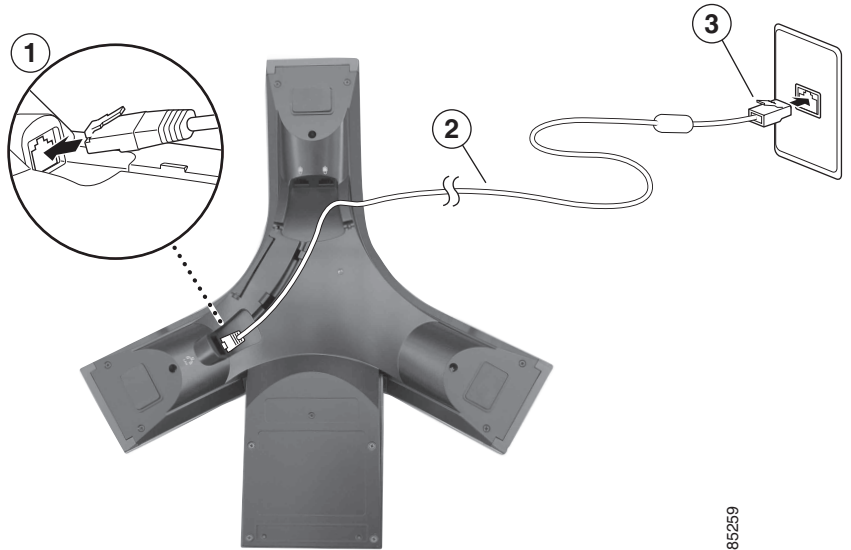

185269

1	وصلة طرف كبل الشبكة (بدون طرف حديدي) إلى منفذ RJ-45 الموجود أسفل مركز المؤتمرات
2	كبل شبكة (25 قدم)
3	وصلة طرف كبل الشبكة (بطرف حديدي) إلى منفذ LAN

توصيل الميكروفونات الخارجية الاختيارية

يمكنك توصيل ميكروفونات خارجية اختيارية. راجع الرسم أدناه.

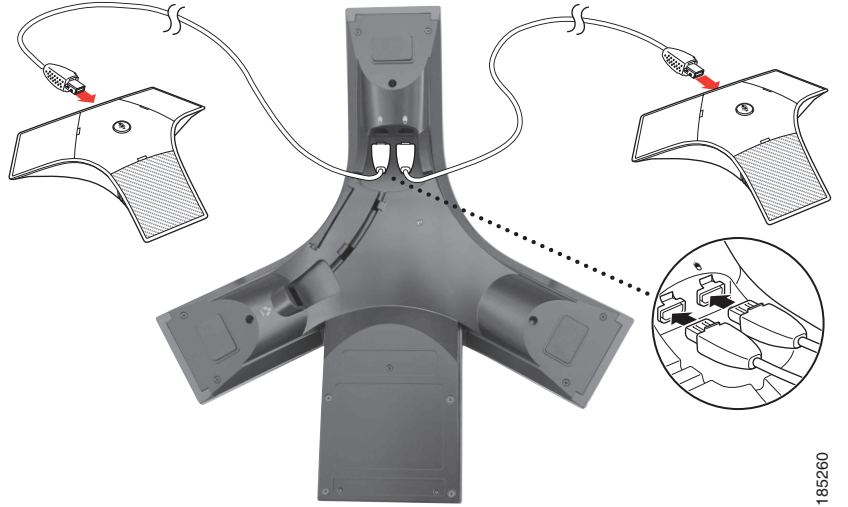

185260

توصيل جهاز مركز مؤتمرات متنقل اختياري

يمكنك توصيل جهاز مركز مؤتمرات متنقل اختياري خارجي راجع الرسم أدناه.

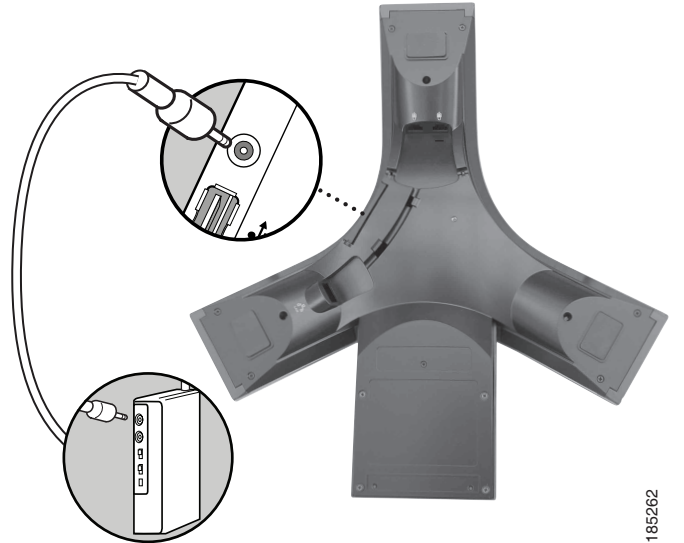

185262

توصيل مركز المؤتمرات باستخدام مصدر تيار خارجي اختياري

في حالة توصيل مركز المؤتمرات بالشبكة عن طريق استخدام مصدر تيار خارجي، يجب استخدام كبل وسيط للتيار ومصدر تيار خارجي. وهما عنصران اختياريان ولا يتم إرفاقهما ضمن محتويات مركز المؤتمرات. ويظهر الرسم والجدول التاليين كيفية توصيل مركز المؤتمرات بالشبكة عند استخدام مصدر تيار خارجي. لمزيد من المعلومات حول استخدام مصدر تيار خارجي، ارجع إلى مسؤول النظام لديك.

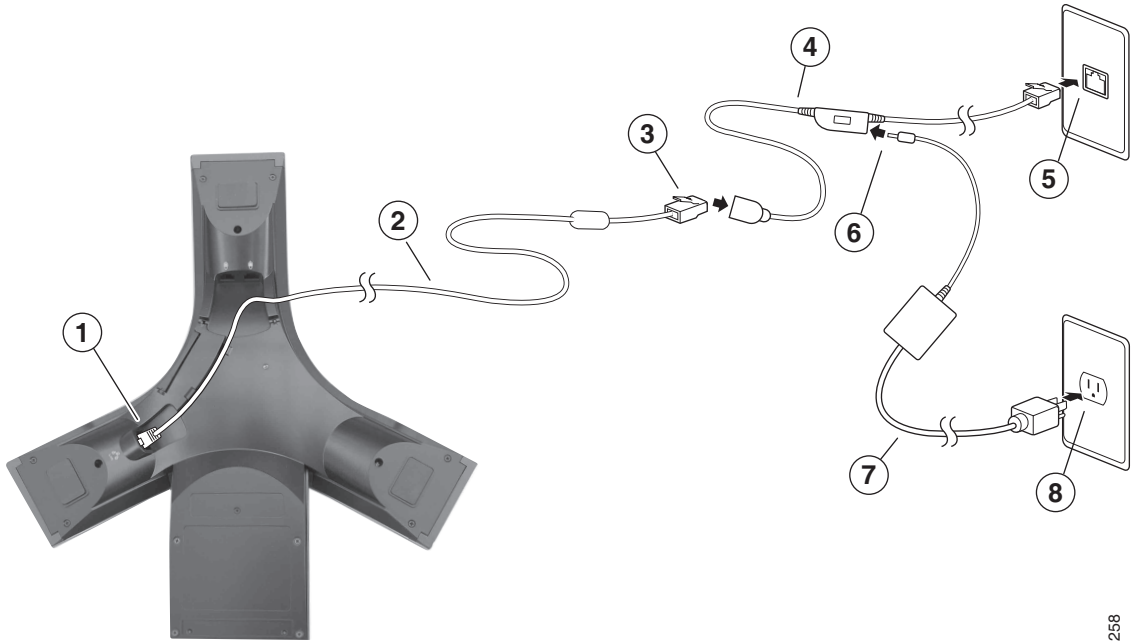

185258

1	وصلة طرف كبل الشبكة (بدون طرف حديدي) إلى منفذ RJ-45 بمركز المؤتمرات
2	كبل شبكة (25 قدم)
3	وصلة طرف كبل الشبكة (بطرف حديدي) إلى كبل وسيط للتيار
4	كبل وسيط للتيار
5	وصلة كبل التيار بمنفذ LAN الموجود بالجدار
6	وصلة كبل التيار بمصدر التيار الخارجي
7	مصدر التيار الخارجي
8	وصلة مصدر التيار الخارجي إلى المخرج الموجود بالجدار

أداة دعم الهواتف المسجلة تلقائياً

بعد توصيل مركز المؤتمرات بشبكة الاتصال، قد يطلب منك مسؤول النظام إجراء تسجيل تلقائي لمركز المؤتمرات باستخدام TAPS (أداة لدعم الهواتف المسجلة تلقائياً). يمكن استخدام أداة "دعم الهواتف المسجلة تلقائياً" مع مركز مؤتمرات جديدة أو لاستبدال مركز مؤتمرات موجود. للتسجيل باستخدام TAPS، قم بتنشيط مركز المؤتمرات وأدخل رقم TAPS الداخلي الذي يوفره لك مسؤول النظام، ثم اتبع التعليمات الصوتية. قد تحتاج إلى إدخال رقمك الداخلي كاملاً، بما في ذلك رمز المنطقة. بعد عرض رسالة التأكيد على مركز المؤتمرات، أغلق سماعة الهاتف. ستتم إعادة تشغيل مركز المؤتمرات.

نظرة عامة على مركز المؤتمرات

يعتبر Cisco Unified IP Conference Station 7937G مركز مؤتمرات مكتمل الميزات يتيح لك إمكانية التواصل الصوتي عبر نفس شبكة البيانات التي يستخدمها جهاز الكمبيوتر الخاص بك. وهو يتيح لك إمكانية إجراء مكالمات واستقبالها ووضع مكالمات في الانتظار، بالإضافة إلى تحويل المكالمات وإجراء مكالمات مؤتمر وغير ذلك.

بالإضافة إلى الميزات الأساسية لمعالجة المكالمات، يقدم لك مركز المؤتمرات ميزات إنتاجية متقدمة توفر لك إمكانيات أفضل وأكثر لمعالجة المكالمات. تبعاً للتهنية، يدعم مركز المؤتمرات:

- الوصول إلى بيانات الشبكة وتطبيقات XML والخدمات المستندة إلى الويب.
- التخصيص المباشر لميزات مركز المؤتمرات وخدماته من خلال صفحات ويب "خيارات المستخدم".

التعرف على الأزرار والأجهزة

يمكنك استخدام الرسم والجدول التاليين للتعرف على الأزرار ومكونات جهاز مركز المؤتمرات الخاص بك.

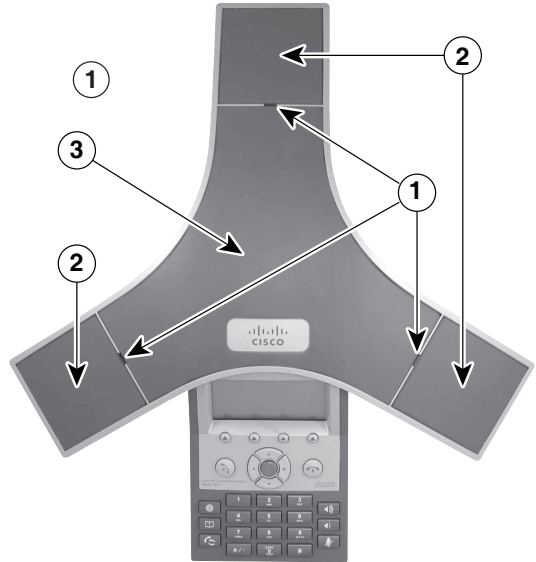
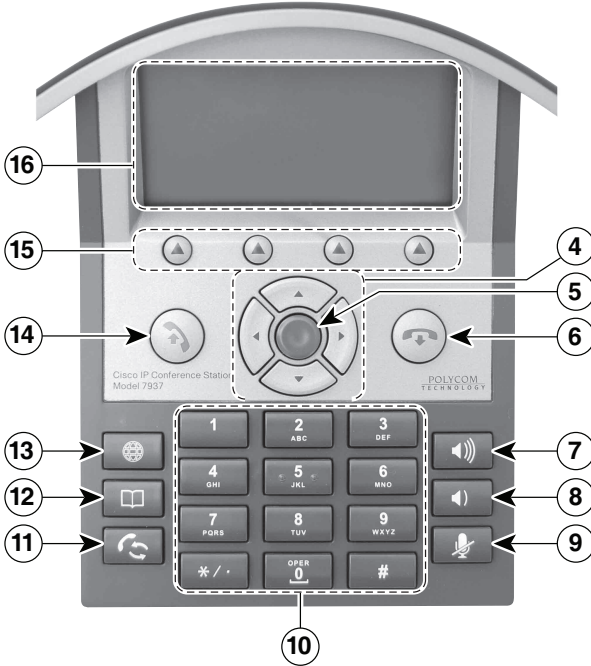

185261

العنصر	الوصف	للحصول على مزيد من المعلومات، راجع...
1	مؤشرات مصابيح LED ثلاثة مصابيح LED متعددة الألوان توفر معلومات حالة المكالمات: • إيقاف تشغيل: جاهز، إيقاف تشغيل حالة المكالمات • كهربائي ثابت: قيد التشغيل • أحمر ثابت قيد التشغيل أو كتم الصوت أو رسالة صوتية • أحمر وامض: وضع مكالمات في الانتظار • أخضر ثابت: نغمة طلب أو طلب أو متصل • أخضر وامض: مكالمات واردة (واردة/متصلة) أو استقبال مكالمات	دليل إدارة Cisco Unified IP Conference Station Cisco Unified 7937G Communications Manager 6.0.
2	ميكروفونات	ثلاثة ميكروفونات داخلية أحادية الاتجاه.
3	المكبر	مكبر داخلي.
4	أزرار التنقل (أربعة)	تتيح لك إمكانية التمرير خلال القوائم وتمييز العناصر.
		استخدام سجلات المكالمات، صفحة 31.
5	زر تحديد	يقوم بتنشيط خيار قائمة الشاشة المميز حاليًا.
		اختبار عناصر القوائم، صفحة 13.
6	زر السماعة مغلقة	يقوم بإنهاء مكالماتك الحالية.
		إجراء مكالمات — الخيارات الأساسية، صفحة 15. إنهاء مكالمات، صفحة 17 تحويل مكالمات، صفحة 19
7	زر زيادة مستوى الصوت	يقوم بزيادة مستوى صوت المكبر (في وضع سماعة مرفوعة) ومستوى صوت الجرس (في وضع سماعة مغلقة).
		تخصيص نغمات الرنين ومؤشرات الرسائل، صفحة 29.
8	زر خفض مستوى الصوت	يقوم بخفض مستوى صوت المكبر (في وضع سماعة مرفوعة) ومستوى صوت الجرس (في وضع سماعة مغلقة).
		تخصيص نغمات الرنين ومؤشرات الرسائل، صفحة 29.

العنصر	الوصف	للحصول على مزيد من المعلومات، راجع...
9	زر كتم الصوت 	يقوم بإجراء التبديل لميزة كتم الصوت. استخدام كتم الصوت، صفحة 18.
10	اللوحة الرقمية 	تتيح لك طلب أرقام الهاتف وإدخال الحروف واختيار عناصر القائمة.
11	زر إعادة طلب 	يقوم بطلب أحدث رقم قمت بالاتصال به. إجراء مكالمة — الخيارات الأساسية، صفحة 15.
12	زر الدلائل 	يقوم بإجراء التبديل لقائمة "الدلائل". يتيح لك إمكانية الوصول إلى سجلات المكالمات وأرقام الطلب السريع والدلائل. استخدام سجلات ودلائل المكالمات، صفحة 31. المعالجة المتقدمة للمكالمات، صفحة 23.
13	زر التطبيقات 	يقوم بإجراء التبديل لقائمة "التطبيقات". يتيح لك إمكانية الوصول إلى قوائم "الرسائل" و"إعدادات" و"خدمات". الوصول إلى الرسائل الصوتية، صفحة 36. تغيير إعدادات مركز المؤتمرات، صفحة 29. إعداد خدمات مركز المؤتمرات على الويب، صفحة 41.
14	زر السماع مرفوعة 	يتيح لك رفع السماع للقيام بما يلي: • تشغيل نغمة طلب • تشغيل نغمة طلب لبدء مكالمة • بدء مكالمة بعد إدخال رقم هاتف • الرد على مكالمة واردة • عرض أزرار وظيفية محددة
15	الأزرار الوظيفية (أربعة) 	يتيح لك إمكانية تحديد خيارات الأزرار الوظيفية التي يتم عرضها على الشاشة.
16	شاشة مركز المؤتمرات 	تعرض قوائم مركز المؤتمرات وميزاته. التعرف على ميزات شاشة العرض، صفحة 12.





التعرف على الخطوط مقابل المكالمات

لتجنب الخلط بين الخطوط والمكالمات، راجع الوصف التالي:

- الخط — كل خط يتطابق مع رقم دليل يمكن للأخرين استخدامه للاتصال بك. يدعم كل مركز مؤتمرات خط واحد فقط. للتعرف على خط مركز المؤتمرات الخاص بك، انظر إلى الجزء العلوي الأيسر من شاشة العرض.
- المكالمات — خط يدعم مكالمات متعددة. حسب الإعدادات الافتراضية، يدعم مركز المؤتمرات أربع مكالمات متصلة لكل خط، ويمكن لمسؤول النظام تعديل هذا الرقم تبعًا لاحتياجاتك. يمكن لمكالمة واحدة فقط أن تكون المكالمات النشطة، ويتم وضع المكالمات الأخرى في الانتظار تلقائيًا.

التعرف على رموز الخطوط والمكالمات

يعرض مركز المؤتمرات رموز لمساعدتك في تحديد حالة مكالمة الخط.

الرمز	حالة المكالمة أو الخط	الوصف
	خط في وضع سماعة مغلقة	لا يوجد أي نشاط هاتفي على هذا الخط.
	خط في وضع سماعة مرفوعة	يتم طلب رقم أو هناك مكالمة صادرة في حالة رنين.
	توجد مكالمة تم توصيلها	أنت متصل حاليًا بالطرف الآخر.
	مكالمة في حالة رنين	توجد مكالمة واردة في حالة رنين على الخط الخاص بك.
	توجد مكالمة في الانتظار	تم وضع المكالمة قيد الانتظار. راجع استخدام وضع المكالمة في الانتظار والمتابعة، صفحة 17 .
	مشغول عن بُعد	هناك مكالمة متصلة بهاتف آخر مشارك في نفس الخط. راجع استخدام خط مشترك، صفحة 25 .

التعرف على ميزات شاشة العرض

يمكنك استخدام الرسم والجدول التاليين لمعرفة كيف تبدو شاشة عرض مركز المؤتمرات الخاص بك عندما تكون هناك مكالمات نشطة وقوائم ميزات مفتوحة.

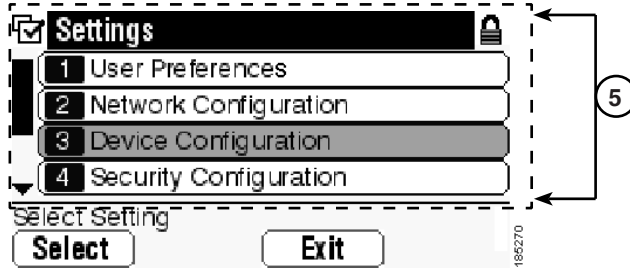
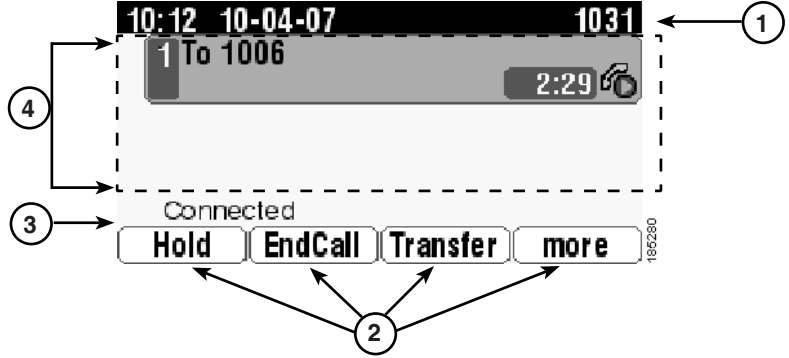

العنصر	الوصف
1	رقم دليل مركز المؤتمرات
2	تعرض كل منها وظيفة أحد الأزرار الوظيفية. يتم تحديد تسميات الأزرار الوظيفية حسب الأزرار الوظيفية.
3	سطر الحالة
4	منطقة نشاط المكالمات
5	قائمة ميزة

اختيار عناصر القوائم

هناك ثلاثة طرق لاختيار عناصر القوائم على شاشة عرض مركز المؤتمرات.

اختر أحد عناصر شاشة العرض...	قم بتنفيذ هذا الإجراء...
بواسطة زر وظيفي	اضغط المفتاح الوظيفي تحديد.
بواسطة التنقل (التمرير)	اضغط زر "التنقل" المناسب لتمييز عنصر القائمة المطلوب، ثم اضغط زر تحديد أو الزر الوظيفي تحديد.
بواسطة رقم العنصر	اضغط الرقم المقابل على لوحة المفاتيح الرقمية. على سبيل المثال، اضغط 4 لاختيار العنصر الرابع في إحدى القوائم.

تنظيف شاشة العرض وصيانتها





تنبيه

استخدم قطعة من القماش الناعم الجاف فقط لمسح شاشة عرض مركز المؤتمرات. لا تستخدم أية سوائل أو مساحيق في تنظيف الهاتف، فقد تؤدي إلى تلوث مكونات الهاتف وتتسبب في تعطله.

التعرف على قوائم وأزرار الميزات

اضغط أحد أزرار الميزات لفتح قائمة ميزات أو إغلاقها.

إذا أردت...	إذا...
فتح قائمة أو إغلاقها	اضغط زر ميزة:
	 التطبيقات (الرسائل وإعدادات وخدمات).
	 الدلائل (مكالمات لم يتم الرد عليها، مكالمات صادرة، مكالمات مستلمة، طلب سريع، دليل شخصي، دليل مشترك).
التمرير خلال قائمة الرجوع للخلف مستوى واحد في قائمة ميزات	اضغط أحد زرّي التنقل "لأعلى" أو "لأسفل".
	اضغط خروج. يؤدي الضغط على "خروج" من أعلى مستوى بالقائمة إلى إغلاق القائمة.

التعرف على توفر الميزات

تبعًا لتهيئة نظام مركز المؤتمرات، من المحتمل ألا تكون الميزات المتضمنة في هذا الدليل متوفرة لك أو قد تعمل بشكل مختلف على مركز المؤتمرات. اتصل بمكتب الدعم أو مسؤول النظام للحصول على معلومات حول تشغيل الميزات أو توفرها.

المعالجة الأساسية للمكالمات

يمكنك إجراء المهام الأساسية لمعالجة المكالمات باستخدام مجموعة من الميزات والخدمات. وقد تختلف الميزات من هاتف إلى آخر، لمزيد من المعلومات، ارجع إلى مسؤول النظام.

إجراء مكالمة — الخيارات الأساسية

فيما يلي بعض الطرق السهلة لإجراء مكالمة من خلال مركز المؤتمرات.

للحصول على مزيد من المعلومات، راجع...	إذا...	إذا أردت...
التعرف على الأزرار والأجهزة، صفحة 8.	اضغط  لتشغيل وضع رفع السماعة، ثم أدخل الرقم الذي تريد الاتصال به.	إجراء مكالمة أثناء رفع السماعة (مع وجود نغمة طلب)
التعرف على الأزرار والأجهزة، صفحة 8.	أدخل رقمًا، ثم قم بتشغيل وضع رفع السماعة من خلال ضغط طلب أو  .	إجراء مكالمة في وضع سماعة مغلقة (بدون نغمة طلب)، أو الطلب المسبق لرقم
استخدام سجلات المكالمات، صفحة 31.	اضغط  لطلب آخر رقم. أو اضغط زر التنقل لأسفل (على أن يكون مركز المؤتمرات في وضع الخمول) وقم بتمييز رقم الهاتف الذي تريده، ثم اضغط طلب.	إعادة طلب رقم
استخدام وضع المكالمة في الانتظار والمتابعة، صفحة 17.	1. اضغط وضع المكالمة في الانتظار. 2. اضغط مكالمة جديدة. 3. أدخل رقمًا.	إجراء مكالمة أثناء وجود مكالمة أخرى نشطة
استخدام سجلات المكالمات، صفحة 31.	1. اختر  < مكالمات لم يتم الرد عليها أو المكالمات الصادرة أو المكالمات المستلمة. 2. حدد الإدخال المطلوب من سجل المكالمات، ثم اضغط طلب.	الاتصال من سجل مكالمات

تلميح

- في حالة إدخال أرقام غير صحيحة أثناء الطلب، اضغط لمسح الأرقام الخطأ.

إجراء مكالمة — الخيارات الإضافية

يمكنك إجراء مكالمات باستخدام ميزات وخدمات خاصة قد تكون متوفرة بمركز المؤتمرات لديك. ارجع إلى مسؤول النظام للحصول على مزيد من المعلومات حول تلك الخيارات الإضافية.

إذا أردت...	إذًا...	للحصول على مزيد من المعلومات، راجع...
إجراء طلب سريع لرقم	اتبع إحدى الخطوات التالية: <ul style="list-style-type: none"> اختر <input type="checkbox"/> < طلبات سريعة. استخدم ميزة "طلب مختصر". استخدم ميزة "طلب سريع". 	الطلب السريع، صفحة 23.
الطلب من دليل مشترك بمركز المؤتمرات	1. اختر <input type="checkbox"/> < دليل مشترك (قد يختلف الاسم). 2. أدخل اسمًا واضغط بحث. 3. قم بتمييز أحد الإدخالات، ثم اضغط طلب.	استخدام الدليل المشترك بمركز المؤتمرات، صفحة 32.
الطلب من دليل مشترك على جهازك الشخصي باستخدام Cisco WebDialer	1. افتح مستعرض ويب وانتقل إلى دليل مشترك يدعم ميزة WebDialer. 2. انقر فوق الرقم الذي تريد طلبه.	استخدام Cisco WebDialer، صفحة 46.
استخدام ميزة "معاودة الاتصال" من Cisco لاستقبال رسالة إعلام عند توفر رقم داخلي مشغول أو في حالة رنين	1. اضغط معاودة الاتصال أثناء الاستماع إلى نغمة مشغول أو صوت رنين الهاتف. 2. قم بإنهاء المكالمة. يقوم مركز المؤتمرات بتنبيهك عند إتاحة الخط. 3. قم بإجراء الاتصال مرة أخرى.	مسؤول النظام.
الطلب من إدخال دفتر عناوين شخصي (PAB)	1. اختر <input type="checkbox"/> < الدليل الشخصي، ثم قم بتسجيل الدخول باستخدام معرف المستخدم ورقم PIN للدليل الشخصي الخاص بك. 2. اختر دفتر العناوين الشخصي وابحث عن أحد الإدخالات.	استخدام الدليل الشخصي بمركز المؤتمرات، صفحة 33.
إجراء مكالمة باستخدام ملف تعريف استضافة برقم داخلي لـ Cisco	قم بتسجيل الدخول إلى الاستضافة برقم داخلي لـ Cisco على مركز مؤتمرات.	استخدام ميزة استضافة برقم داخلي لـ Cisco، صفحة 28.

الرد على مكالمة

يمكنك ببساطة الرد على مكالمة عن طريق ضغط زر فتح الخط، أو يمكنك استخدام خيارات أخرى في حالة توفرها بمركز المؤتمرات.

إذا أردت...	إذًا...	للحصول على مزيد من المعلومات، راجع...
التبديل من مكالمة تم توصيلها للرد على مكالمة جديدة	اضغط رد.	استخدام وضع المكالمة في الانتظار والمتابعة، صفحة 17
الرد على مكالمة في وضع الانتظار	قم بتمييز المكالمة المطلوبة، ثم اضغط متابعة	استخدام وضع المكالمة في الانتظار والمتابعة، صفحة 17
إرسال مكالمة إلى نظام الرسائل الصوتية	اضغط تحويل فوري	الوصول إلى الرسائل الصوتية، صفحة 36
توصيل المكالمات تلقائيًا	استخدم ميزة رد تلقائي	استخدام الرد التلقائي، صفحة 28
استرداد مكالمة معلقة على مركز مؤتمرات آخر	استخدم ميزة تعليق مكالمة	تخزين المكالمات المعلقة واستردادها، صفحة 25
استخدام مركز المؤتمرات للرد على مكالمة واردة في مكان آخر	استخدم ميزة التقاط مكالمة	التقاط مكالمة مُعاد توجيهها بمركز المؤتمرات، صفحة 24

إنهاء مكالمة

توجد طريقتين لإنهاء المكالمات.

إذا أردت...	إذًا...
إنهاء المكالمة الحالية	اضغط  أو إنهاء مكالمة.
إنهاء مكالمة واحدة مع الاحتفاظ بمكالمة أخرى على نفس الخط	اضغط إنهاء مكالمة. وإذا لزم الأمر، قم أولاً بإزالة المكالمة من الانتظار.

استخدام وضع المكالمة في الانتظار والمتابعة

يمكنك وضع المكالمة في وضعي الانتظار والمتابعة.



إذا أردت...	إذًا...
وضع مكالمة في الانتظار	1. تأكد من تمييز المكالمة التي تريد وضعها في الانتظار. 2. اضغط وضع المكالمة في الانتظار.
إزالة مكالمة من وضع الانتظار	1. تأكد من تمييز المكالمة المناسبة. 2. اضغط متابعة.

تلميحات

- عادةً ما تسمع نغمة صفير أو موسيقى عند استخدام ميزة وضع المكالمات في الانتظار.
- ويظهر رمز يدل على وجود مكالمات في الانتظار:

استخدام كتم الصوت

مع تمكين ميزة كتم الصوت، يمكنك سماع الأطراف الآخرين في مكالمات ولكن لن يمكنهم سماعك. يمكنك استخدام ميزة "كتم الصوت" مع مركز المؤتمرات أو الميكروفونات الخارجية.

إذا أردت...	إذا...
تشغيل ميزة كتم الصوت	اضغط 
إيقاف تشغيل ميزة كتم الصوت	اضغط 

التبديل بين مكالمات متعددة

يمكنك التبديل بين مكالمات متعددة من خلال خط واحد. في حالة عدم تمييز المكالمات التي تريد التبديل إليها تلقائيًا، استخدم زر التنقل المناسب للتمرير إليها.

إذا أردت...	إذا...
التبديل بين مكالمات تم توصيلها على خط واحد.	1. تأكد من تمييز المكالمات التي تريد التبديل إليها. 2. اضغط متابعة.
التبديل من مكالمات تم توصيلها للرد على مكالمات واردة	يتم وضع أية مكالمات نشطة في الانتظار وتتم متابعة المكالمات المحددة. اضغط رد يتم وضع المكالمات النشطة في الانتظار، وتتم متابعة المكالمات المحددة.

عرض مكالمات متعددة

- قد يساعدك التعرف على كيفية عرض مكالمات متعددة بمركز المؤتمرات في تنظيم الجهود التي تبذلها لمعالجة المكالمات. وفي وضع العرض القياسي، يعرض مركز المؤتمرات المكالمات للخط المميز كما يلي:
- يتم عرض المكالمات ذات الأسبقية القصوى والمدة الأطول أعلى القائمة.
 - ويتم تجميع المكالمات من نفس النوع معًا. على سبيل المثال، يتم تجميع المكالمات التي تفاعلت معها في الأعلى، ويتم تجميع المكالمات التي وضعت في الانتظار في الأسفل.

تحويل المكالمات

تقوم ميزة التحويل بإعادة توجيه مكالمة تم توصيلها. الهدف هو الرقم الذي تريد تحويل المكالمة إليه.

إذا أردت...	إذا...
تحويل مكالمة دون التحدث مع مستلم التحويل	<ol style="list-style-type: none"> 1. اضغط تحويل من مكالمة نشطة. 2. أدخل الرقم المطلوب. 3. اضغط تحويل مرة أخرى لإتمام التحويل أو اضغط إنهاء مكالمة للإلغاء. <p>ملاحظة إذا كان مركز المؤتمرات يدعم ميزة التحويل أثناء وجود السماع في وضع الإغلاق، يمكنك بدلاً من ذلك إتمام التحويل عن طريق إغلاق السماع.</p>
التحدث مع مستلم التحويل قبل تحويل مكالمة (مراجعة التحويل)	<ol style="list-style-type: none"> 1. اضغط تحويل من مكالمة نشطة. 2. أدخل الرقم الهدف. 3. انتظر إلى أن يرد مستلم التحويل. 4. اضغط تحويل مرة أخرى لإتمام التحويل أو اضغط إنهاء مكالمة للإلغاء. <p>ملاحظة إذا كان مركز المؤتمرات يدعم ميزة التحويل أثناء وجود السماع في وضع الإغلاق، يمكنك بدلاً من ذلك إتمام التحويل عن طريق إغلاق السماع.</p>
إعادة توجيه مكالمة إلى نظام الرسائل الصوتية	اضغط تحويل فوري . تحويل المكالمة تلقائيًا لنظام رسائل التحية الصوتية الخاص بك. يمكنك استخدام التحويل الفوري مع المكالمات الجارية أو الواردة أو الموضوعية في الانتظار.

تلميحات

- في حالة تمكين ميزة التحويل بمركز المؤتمرات أثناء وجود السماع في وضع الإغلاق، يمكنك الإنهاء للخروج من المكالمة أو ضغط تحويل ثم إنهاء المكالمة.
- في حالة عدم تمكين ميزة التحويل بمركز المؤتمرات أثناء وجود السماع في وضع الإغلاق، فإن إنهاء المكالمة دون ضغط تحويل يؤدي إلى وضع المكالمة في الانتظار مرة أخرى.
- لا يمكنك استخدام ميزة "تحويل" لإعادة توجيه مكالمة موضوعية في الانتظار. اضغط **متابعة** لإزالة المكالمة من الانتظار قبل تحويلها.

إعادة توجيه كل المكالمات إلى رقم آخر

يمكنك إعادة توجيه المكالمات الواردة من مركز المؤتمرات إلى رقم آخر.

إذا أردت...	إذا...
إعداد ميزة إعادة توجيه المكالمات على مركز المؤتمرات	اضغط إعادة توجيه كل المكالمات وأدخل رقم الهاتف المطلوب.
إلغاء ميزة إعادة توجيه المكالمات من مركز المؤتمرات	اضغط إعادة توجيه كل المكالمات .

إذا أردت...	إذا...
التحقق من تمكين ميزة إعادة توجيه المكالمات على مركز المؤتمرات	ابحث عن رقم الهاتف الذي سيتم إعادة توجيه المكالمات إليه في سطر الحالة.
إعداد ميزة إعادة توجيه المكالمات أو إلغاؤها عن بُعد	1. قم بتسجيل الدخول إلى صفحات ويب "خيارات المستخدم". راجع الوصول إلى صفحات ويب خيارات المستخدم، صفحة 37.
	2. قم بالوصول إلى إعدادات إعادة توجيه مكالمات الخاصة بك. راجع التحكم في إعدادات الخط على الويب، صفحة 44.

تلميحات

- أدخل رقم الهاتف الذي تريد إعادة توجيه المكالمات إليه تمامًا كما لو كنت ستطلبه من مركز المؤتمرات. على سبيل المثال، أدخل رمز وصول أو رمز منطقة، إذا لزم الأمر.
- يمكنك إعادة توجيه مكالماتك إلى هاتف تناظري تقليدي أو إلى مركز مؤتمرات IP آخر، ومع ذلك قد يقوم مسؤول النظام بقصر ميزة إعادة توجيه المكالمات على الأرقام داخل الشركة فقط.
- يمكن لمسؤول النظام تغيير شروط إعادة توجيه المكالمات لخط مركز المؤتمرات.

إجراء مكالمات مؤتم

يتيح لك مركز المؤتمرات ضم ثلاث مكالمات منفصلة أو أكثر في محادثة هاتفية واحدة يُطلق عليها اسم "مكالمة مؤتمر".

التعرف على أنواع مكالمات المؤتمر

يوجد نوعان من مكالمات المؤتمر: قياسية ومباشرة.

مكالمات المؤتمر القياسية

يمكنك إنشاء مؤتمر قياسي بعدة طرق مختلفة، تبعًا لاحتياجاتك وتبعًا للأزرار الوظيفية المتوفرة بمركز المؤتمرات:

- **مؤتمر** — استخدم هذا الزر الوظيفي لإنشاء مؤتمر قياسي وذلك من خلال الاتصال بكل مشترك. مكالمة المؤتمر القياسية هي ميزة افتراضية متوفرة في معظم مراكز المؤتمرات.
 - **مداخلة بمؤتمر** — استخدم هذا الزر الوظيفي لإضافة نفسك إلى مكالمة موجودة على خط مشترك وتحويل المكالمة إلى مكالمة مؤتمر قياسية. تتوفر هذه الميزة فقط في مراكز المؤتمرات التي تستخدم خطًا مشتركًا.
- راجع بدء مؤتمر قياسي والانضمام إليه، صفحة 21 للحصول على مزيد من التعليمات.

مكالمات المؤتمر المباشرة

يمكنك إنشاء مؤتمر اتصال مباشر من خلال الاتصال برقم هاتف الاتصال المباشر في وقت محدد. راجع **بدء مكالمة مؤتمر مباشر** أو **الانضمام إليها، صفحة 22** للحصول على مزيد من التعليمات.

بدء مؤتمر قياسي والانضمام إليه

يتيح المؤتمر القياسي إمكانية تحدث ثلاثة مشاركين على الأقل في مكالمة واحدة.

إذا أردت...	إذا...
<ul style="list-style-type: none"> • إنشاء مؤتمر من خلال الاتصال بالمشاركين • إضافة مشاركين جدد لمؤتمر موجود 	<ol style="list-style-type: none"> 1. من خلال مكالمة تم توصيلها، اضغط مؤتمر. (قد تحتاج إلى ضغط الزر الوظيفي المزيد لعرض مؤتمر). 2. قم بإدخال رقم هاتف المشارك. 3. انتظر حتى يتم توصيلك بالمكالمة. 4. اضغط مؤتمر مرة أخرى لإضافة المشارك إلى مكالمتك. 5. قم بتكرار الخطوات من 1 إلى 4 لإضافة مشاركين جدد.
المشاركة في مؤتمر	قم بالرد على مركز المؤتمرات عند استماع نغمة الرنين.
إنشاء مؤتمر من خلال المداخلة في إحدى المكالمات	قم بتمييز مكالمة على خط مشترك واضغط مداخلة بمؤتمر . (قد تحتاج إلى ضغط الزر الوظيفي المزيد لعرض مداخلة بمؤتمر). راجع استخدام خط مشترك، صفحة 25 .
عرض قائمة بالمشاركين في مؤتمر	<ol style="list-style-type: none"> 1. قم بتمييز مؤتمر نشط. 2. اضغط قائمة مشاركين. <p>يتم سرد المشاركين حسب ترتيب إضافتهم إلى المؤتمر، بدءًا بالأحدث.</p>
الحصول على قائمة مُحدثة بالمشاركين	أثناء عرض قائمة المؤتمر، اضغط تحديث .
معرفة بادئ المؤتمر	أثناء عرض قائمة المؤتمر، حدد موقع الشخص المدرج أسفل القائمة بعلامة نجمية (*) بجوار اسمه.
إنهاء مكالمة الطرف الأخير الذي تم إضافته إلى المؤتمر	اضغط إزالة المشترك الأخير . يمكنك إزالة المشاركين فقط في حالة قيامك بإنشاء مكالمة المؤتمر.
إزالة مشارك في مؤتمر	<ol style="list-style-type: none"> 1. قم بتمييز اسم المشارك. 2. اضغط إزالة. <p>يمكنك إزالة المشاركين فقط في حالة قيامك بإنشاء المؤتمر.</p>
إنهاء مشاركتك في مؤتمر	قم بإنهاء المكالمة أو اضغط إنهاء مكالمة .

تلميح

- قد يتم إنهاء المؤتمر في حالة ترك المؤتمر بعد إنشائه، وذلك حسب إعدادات تهيئة مركز المؤتمرات. لتجنب ذلك، قم بتحويل المؤتمر قبل الإنهاء.

بدء مكالمة مؤتمر مباشر أو الانضمام إليها

يتيح لك "مؤتمرات الاتصالات المباشرة" بدء مكالمة مؤتمر أو الانضمام إليها من خلال طلب رقم المؤتمر.

إذا أردت...	إذا...
بدء مؤتمر اتصال مباشر	<ol style="list-style-type: none">1. يجب الحصول على رقم مركز المؤتمرات للاتصال المباشر من مسؤول النظام.2. قم بتوزيع الرقم على المشاركين.3. عندما تكون على استعداد لبدء الاجتماع، ارفع سماعة الهاتف للحصول على نغمة الطلب، ثم اضغط مباشر.4. قم بطلب رقم مؤتمر الاتصال المباشر. <p>يمكن الآن للمشاركين الانضمام إلى المؤتمر من خلال إجراء طلب.</p> <p>ملاحظة يسمع المشاركون نغمة مشغول في حالة الاتصال بالمؤتمر قبل انضمام بادي الاتصال. في هذه الحالة، على المشاركين معاودة الاتصال مرة أخرى.</p>
الانضمام إلى مؤتمر اتصال مباشر	<p>قم بطلب رقم مؤتمر الاتصال المباشر (الذي يوفره الشخص الذي قام ببدء المؤتمر).</p> <p>ملاحظة ستسمع نغمة مشغول في حالة الاتصال بالمؤتمر قبل انضمام بادي الاتصال. في هذه الحالة، كرر الاتصال مرة أخرى.</p>
إنهاء مؤتمر اتصال مباشر	<p>يجب أن يقوم كل المشاركين بإنهاء المكالمة.</p> <p>لا يتم إنهاء المؤتمر تلقائيًا عند قيام بادي المؤتمر بقطع الاتصال.</p>

المعالجة المتقدمة للمكالمات

تتضمن مهام المعالجة المتقدمة للمكالمات ميزات خاصة قد يقوم مسؤول النظام بتهيئتها لـ Cisco Unified IP Conference Station 7937G تبعاً لطريقة التعامل مع المكالمات وكذلك بيئة العمل المحيطة.

الطلب السريع

تتيح لك ميزة "الطلب السريع" إمكانية إدخال رقم فهرس أو تحديد عنصر بشاشة مركز المؤتمرات لإجراء مكالمة. وفقاً لإعدادات التهيئة، يمكن لمركز المؤتمرات أن يدعم ميزات عديدة للطلب السريع:

- الطلب السريع
- الطلب المختصر
- أرقام الطلب السريع



ملاحظة

- لإعداد الطلب السريع والطلب المختصر، قم بالدخول إلى صفحات ويب "خيارات المستخدم". راجع الوصول إلى صفحات ويب خيارات المستخدم، صفحة 37.
- لإعداد أرقام الطلب السريع، قم بالدخول إلى ميزة "الدليل الشخصي". راجع استخدام الدليل الشخصي بمركز المؤتمرات، صفحة 33.
- وبدلاً من ذلك، يمكن لمسؤول النظام أن يقوم بتهيئة ميزات الطلب السريع نيابةً عنك.

إذا أردت...	إذا...
استخدام الطلب السريع	<ol style="list-style-type: none">1. قم بإعداد "طلب سريع". راجع إعداد الطلب السريع على الويب، صفحة 40.2. لإجراء مكالمة باستخدام الطلب السريع، اضغط <input type="text"/> < طلب سريع، ثم قم بتحديد رقم الطلب السريع الذي تريده.
استخدام الطلب المختصر	<ol style="list-style-type: none">1. قم بإعداد رموز الطلب المختصر. راجع إعداد الطلب السريع على الويب، صفحة 40.2. لإجراء مكالمة، أدخل رمز الطلب المختصر واضغط طلب مختصر.
استخدام الطلب السريع	<ol style="list-style-type: none">1. قم بإنشاء إدخال "دفتر عناوين شخصي" وتعيين رمز "طلب سريع". راجع استخدام الدليل الشخصي بمركز المؤتمرات، صفحة 33 أو استخدام الدليل الشخصي على الويب، صفحة 38.2. لإجراء مكالمة، قم بالدخول إلى خدمة الطلب السريع بمركز المؤتمرات. راجع استخدام الدليل الشخصي بمركز المؤتمرات، صفحة 33.

التقاط مكالمات مُعاد توجيهها بمركز المؤتمرات

تتيح لك ميزة "التقاط مكالمات" الرد على مكالمات واردة إلى مركز المؤتمرات لدى أحد زملائك من خلال إعادة توجيه المكالمات إلى مركز المؤتمرات لديك. ويمكنك استخدام ميزة التقاط مكالمات في حالة مشاركة معالجة المكالمات مع زملائك.

إذا أردت...	إذا...إدأ...
الرد على مكالمات واردة على رقم داخلي آخر ضمن مجموعة التقاط مكالمات الخاصة بك.	<p>اتبع إحدى الخطوات التالية:</p> <p>1. اضغط الزر الوظيفي التقاط، في حالة توفره.</p> <p>- إذا لم يكن الزر الوظيفي التقاط متوفرًا، ارفع السماعة لعرضه، ثم اضغط التقاط.</p> <p>- إذا كان مركز المؤتمرات يدعم ميزة الالتقاط التلقائي، سيتم توصيلك الآن بالمكالمات.</p> <p>2. في حالة وجود مكالمات واردة، اضغط رد لتوصيلك بالمكالمات.</p>
الرد على مكالمات واردة على رقم داخلي آخر خارج مجموعتك.	<p>1. اتبع إحدى الخطوات التالية:</p> <p>- اضغط الزر الوظيفي التقاط مكالمات مجموعة، في حالة توفره.</p> <p>- في حالة عدم توفر الزر الوظيفي التقاط مكالمات مجموعة، ارفع السماعة لعرضه، ثم اضغط التقاط مكالمات مجموعة.</p> <p>2. أدخل رمز التقاط مكالمات المجموعة.</p> <p>إذا كان مركز المؤتمرات يدعم ميزة الالتقاط التلقائي، سيتم توصيلك الآن بالمكالمات.</p> <p>3. في حالة وجود مكالمات واردة، اضغط رد لتوصيلك بالمكالمات.</p>
الرد على مكالمات واردة إلى رقم داخلي آخر في مجموعتك أو في مجموعة مرتبطة	<p>اتبع إحدى الخطوات التالية:</p> <p>- اضغط الزر الوظيفي التقاط مكالمات، في حالة توفره.</p> <p>- في حالة عدم توفر الزر الوظيفي التقاط مكالمات ارفع السماعة لعرضه، ثم اضغط التقاط مكالمات.</p> <p>إذا كان مركز المؤتمرات يدعم ميزة الالتقاط التلقائي، سيتم توصيلك الآن بالمكالمات.</p> <p>في حالة وجود مكالمات واردة، اضغط رد لتوصيلك بالمكالمات.</p>

تلميحات

- بالضغط على **التقاط** و**التقاط مكالمات مجموعة**، يتم توصيلك بأول مكالمات في المجموعة.
- بالضغط على **التقاط مكالمات** يتم توصيلك بالمكالمات ذات الأولوية العليا في مجموعة الالتقاط. ويتولى مسؤول النظام إعداد أولوية مجموعات التقاط المكالمات.

تخزين المكالمات المعلقة واستردادها

يمكنك تعليق المكالمات عندما تريد تخزينها بحيث يمكن لك أو لشخص آخر استردادها من مركز مؤتمرات آخر في نظام Cisco Unified Communications Manager (على سبيل المثال، مركز مؤتمرات على مكتب زميلك أو في مؤتمر).

إذا أردت...	إذا...
تخزين مكالمات نشطة باستخدام ميزة تعليق المكالمات	1. أثناء المكالمات، اضغط تعليق . (قد تحتاج إلى ضغط الزر الوظيفي المزيد لعرض تعليق). 2. قم بتسجيل رقم تعليق المكالمات المعروض على شاشة مركز المؤتمرات لديك. 3. قم بإنهاء المكالمات.
استرداد مكالمات معلقة	أدخل رقم تعليق المكالمات من أي مركز مؤتمرات على الشبكة لديك كي يتم توصيلك بالمكالمة.



ملاحظة

لديك فترة محدودة لاسترداد مكالمات معلقة قبل عودتها إلى الرقم الأصلي. للحصول على مزيد من المعلومات، ارجع إلى مسؤول النظام.

استخدام خط مشترك

قد يطلب منك مسؤول النظام استخدام خط مشترك في حالة:

- وجود عدة مراكز مؤتمرات والرغبة في وجود رقم واحد لمركز المؤتمرات
- مشاركة مهام معالجة المكالمات مع زملائك
- معالجة مكالمات نيابةً عن المدير

التعرف على الخطوط المشتركة

رمز مشغول عن بُعد

يظهر رمز مشغول  عن بُعد عندما تكون هناك مكالمات على مركز مؤتمرات آخر يشترك مع خطك. يمكنك إجراء مكالمات واستقبالها كالمعتاد على الخط المشترك، حتى في حالة ظهور رمز "مشغول عن بُعد".

مشاركة معلومات المكالمات والمداخلة

يعرض كل مركز من مراكز المؤتمرات المشتركة في خط واحد معلومات حول المكالمات التي يتم إجراؤها على الخط المشترك واستقبالها. وقد تتضمن هذه المعلومات معرف المتصل ومدة المكالمات.

عند ظهور معلومات مكالمات بهذه الطريقة، يمكن لك ولزملائك المشاركين في خط واحد إضافة أنفسكم للمكالمات باستخدام ميزة **مداخلة** أو **مداخلة مؤتمر**. راجع **إضافة نفسك إلى مكالمات خط مشترك**، صفحة 26.

الخصوصية

إذا كنت لا تريد أن يرى زملاؤك المشاركون في الخط المعلومات الخاصة بمكالماتك، يمكنك تنشيط ميزة الخصوصية. وتمنحهم ميزة الخصوصية أيضًا من المداخلة في مكالماتك. راجع منع الآخرين من عرض مكالماتك المشتركة أو المداخلة فيها، صفحة 27.



ملاحظة

قد يختلف الحد الأقصى لعدد المكالمات التي يدعمها الخط المشترك من مركز مؤتمرات إلى آخر.

إضافة نفسك إلى مكالماتك المشتركة

تبعًا لإعدادات تهيئة مركز المؤتمرات، يمكنك إضافة نفسك إلى مكالمات موجودة على خط مشترك باستخدام ميزة **مداخلة** أو **مداخلة بمؤتمر**.



إذا أردت...	إذا...
يجب معرفة ما إذا كان الخط المشترك قيد الاستخدام	ابحث عن رمز "مشغول عن بُعد" في الجانب السفلي الأيسر من شاشة عرض مركز المؤتمرات.
إضافة نفسك إلى مكالماتك على خط مشترك باستخدام الزر الوظيفي مداخلة	<ol style="list-style-type: none">1. قم بتمييز خط مكالماتك مشغول عن بُعد.2. اضغط مداخلة. (قد تحتاج إلى ضغط الزر الوظيفي المزيد لعرض مداخلة). يسمع الأطراف الآخرون نغمة تعلن عن وجودك.
إضافة نفسك إلى مكالماتك موجودة على خط مشترك باستخدام الزر الوظيفي مداخلة بمؤتمر	<ol style="list-style-type: none">1. قم بتمييز خط مكالماتك مشغول عن بُعد.2. اضغط مداخلة بمؤتمر. (قد تحتاج إلى ضغط الزر الوظيفي مزيد لعرض مداخلة بمؤتمر). يسمع الأطراف الآخرون نغمة ومقاطعة صوتية وجيزة، وتتغير معلومات المكالمات على شاشة مركز المؤتمرات.
إضافة مشاركين جدد في المؤتمر إلى مكالماتك بالمداخلة فيها	قم بالمداخلة في المكالمات باستخدام مداخلة بمؤتمر ، في حالة توافرها. تختلف ميزة مداخلة عن ميزة مداخلة بمؤتمر التي تقوم بتحويل المكالمات إلى مكالمات مؤتمر قياسية، وتتيح لك إضافة مشاركين جدد. راجع إجراء مكالمات مؤتمر، صفحة 20.
ترك مكالماتك مداخلة	قم بإنهاء المكالمات. يسمع باقي المشاركون نغمة قطع اتصال عند قيامك بإنهاء المكالمات بعد استخدام ميزة مداخلة ، وتستمر المكالمات الأصلية. وفي حالة إنهاء مكالماتك بعد استخدام ميزة مداخلة بمؤتمر ، تظل المكالمات مكالمات مؤتمر (بشرط أن يظل ثلاثة أطراف على الأقل على الخط).

تلميحات

- في حالة تمكين ميزة الخصوصية على مركز مؤتمرات بخط مشترك، لن تظهر معلومات المكالمات وأزرار المداخلة الوظيفية على مراكز المؤتمرات الأخرى المشتركة في الخط.
- في حالة وضع مكالماتك في الانتظار أو تحويلها إلى مكالمات مؤتمر، سيتم قطع اتصالاتك بالمكالمات التي انضمت إليها باستخدام ميزة **مداخلة**.

منع الآخرين من عرض مكالمة خط مشترك أو المداخلة فيها

إذا قمت بالمشاركة في أحد خطوط مركز مؤتمرات، يمكنك استخدام ميزة الخصوصية لمنع المشاركين الآخرين من عرض مكالماتك أو مداخلتها (إضافة أنفسهم إليها). يجب أن يقوم مسؤول النظام بتهيئة ميزة الخصوصية بالنسبة لك.

إذا أردت...	إذا...
منع الآخرين من عرض مكالمة على خط مشترك أو المداخلة فيها	<ol style="list-style-type: none"> 1. اضغط خاص. 2. للتحقق من تشغيل ميزة "الخصوصية"، ابحث عن رمز تمكين "الخصوصية"  وستجده بجوار رقم الدليل الخاص بك على شاشة العرض الرئيسية.
السماح للآخرين بعرض مكالماتك أو مداخلتها على خط مشترك	<ol style="list-style-type: none"> 1. اضغط خاص. 2. للتحقق من إيقاف تشغيل ميزة "الخصوصية"، ابحث عن رمز تعطيل "الخصوصية"  وستجده بجوار رقم الدليل الخاص بك على شاشة العرض الرئيسية.

تلميح

- في حالة تمكين ميزة الخصوصية على مركز مؤتمرات مشترك معك على الخط نفسه، يمكنك إجراء مكالمات واستقبالها باستخدام الخط المشترك كالمعتاد.

تتبع المكالمات المشبوهة

في حالة استقبال مكالمات مشبوهة أو ضارة، يمكن أن يقوم مسؤول النظام بتزويد مركز المؤتمرات لديك بميزة تعريف المكالمات الضارة (MCID). يمكنك من خلال هذه الميزة تعريف مكالمات نشطة كمكالمات مشبوهة، الأمر الذي يؤدي إلى بدء سلسلة من رسائل الإعلام والتتبع التلقائية.

إذا أردت...	إذا...
إعلام مسؤول النظام بمكالمات مشبوهة أو ضارة	<p>اضغط MCID.</p> <p>يقوم مركز المؤتمرات بتشغيل نغمة وتظهر الرسالة، "تقصي رقم ناجح".</p>

استخدام ميزة استضافة برقم داخلي لـ Cisco

تتيح لك ميزة استضافة برقم داخلي لـ Cisco تهيئة مركز مؤتمرات مؤقتاً كمركز مؤتمرات خاص بك. وبمجرد تسجيل الدخول إلى ميزة استضافة برقم داخلي، يستخدم مركز المؤتمرات ملف تعريف المستخدم الخاص بك، بما في ذلك خط مركز المؤتمرات والميزات والخدمات التي تم إنشاؤها والإعدادات المستندة إلى الويب. يجب أن يقوم مسؤول النظام بتهيئة ميزة استضافة برقم داخلي لك.

إذا أردت...	إذا...
تسجيل الدخول إلى ميزة استضافة برقم داخلي	<ol style="list-style-type: none">1. اختر  < خدمات < خدمة استضافة برقم داخلي (قد يختلف الاسم).2. أدخل مُعرف المستخدم ورقم PIN الخاص بك (الذي يوفره لك مسؤول النظام).3. حدد ملف تعريف جهاز، إذا طُلب منك ذلك.
تسجيل الخروج من ميزة استضافة برقم داخلي	<ol style="list-style-type: none">1. اختر  < خدمات < خدمة استضافة برقم داخلي (قد يختلف الاسم).2. اضغط نعم، عندما يُطلب منك تسجيل الخروج.

تلميحات

- تقوم ميزة استضافة برقم داخلي بتسجيل خروجك بعد فترة محددة. يقوم مسؤول النظام بتحديد تلك الفترة.
- يتم تطبيق التغييرات التي تقوم بإجرائها على ملف تعريف الاستضافة برقم داخلي (من خلال صفحات ويب "خيارات المستخدم") في المرة التالية التي تقوم فيها بتسجيل الدخول إلى ميزة استضافة برقم داخلي بمركز مؤتمرات.
- لا يتم الاحتفاظ بالإعدادات التي يتم التحكم فيها من خلال مركز المؤتمرات فقط في ملف تعريف الاستضافة برقم داخلي الخاص بك.

استخدام الرد التلقائي

عند تمكين ميزة الرد التلقائي، يقوم مركز المؤتمرات لديك بالرد على المكالمات الواردة تلقائياً بعد عدد قليل من الرنات. يقوم مسؤول النظام لديك بتهيئة ميزة الرد التلقائي لاستخدام مركز المؤتمرات. ويمكنك استخدام ميزة الرد التلقائي في حالة استقبال كم هائل من المكالمات الواردة.

تغيير إعدادات مركز المؤتمرات

يمكنك تغيير إعدادات مركز المؤتمرات Cisco Unified IP Conference Station 7937G لتناسب احتياجاتك عن طريق ضبط نوع نغمة الرنين ودرجة الصوت، وشاشة العرض، ومؤشرات الرسائل الصوتية.

تخصيص نغمات الرنين ومؤشرات الرسائل

يمكنك تخصيص الطريقة التي يشير بها مركز المؤتمرات إلى وجود مكالمة واردة ورسالة صوتية جديدة. كما يمكنك ضبط مستوى صوت رنين مركز المؤتمرات.

إذا أردت...	إذا...
تغيير نوع الرنين	<ol style="list-style-type: none">1. اختر إعدادات < تفضيلات المستخدم > نوع الرنين.2. قم بتمييز أحد أنواع الرنين، ثم اضغط تشغيل لاستماع جزء منها.3. اضغط تحديد، ثم اضغط حفظ لضبط نوع الرنين.
تغيير طريقة إشارة مركز المؤتمرات لوجود رسالة صوتية جديدة	<ol style="list-style-type: none">1. قم بتسجيل الدخول إلى صفحات ويب "خيارات المستخدم". راجع الوصول إلى صفحات ويب خيارات المستخدم، صفحة 37.2. توجه إلى إعدادات الرسائل الخاصة بك. راجع التحكم في إعدادات الخط على الويب، صفحة 44.
ضبط مستوى صوت رنين مركز المؤتمرات	<p>ملاحظة قبل الوصول إلى هذا الإعداد، قد يحتاج مسؤول النظام إلى تمكينه لك.</p> <p>اضغط <input type="button" value="⏪"/> أو <input type="button" value="⏩"/> أثناء وجود مركز المؤتمرات في وضع السماع المغلقة (أي عند عدم وجود نشاط مكالمات). يتم حفظ مستوى الصوت تلقائيًا.</p>

تخصيص شاشة عرض مركز المؤتمرات

يمكنك ضبط خصائص شاشة عرض مركز المؤتمرات.

إذا أردت...	إذا...
تغيير تباين شاشة العرض	<ol style="list-style-type: none">1. اختر  < إعدادات < تفضيلات المستخدم < تباين.2. لضبط إعدادات التباين، اضغط لإعلى أو لأسفل.3. اضغط حفظ.
تغيير اللغة على شاشة العرض	<ol style="list-style-type: none">1. قم بتسجيل الدخول إلى صفحات ويب "خيارات المستخدم". راجع الوصول إلى صفحات ويب خيارات المستخدم، صفحة 37.2. قم بالوصول إلى إعدادات المستخدم الخاصة بك. راجع التحكم في إعدادات المستخدم على الويب، صفحة 43.

استخدام سجلات ودلائل المكالمات

يوضح هذا القسم كيفية استخدام سجلات المكالمات ودلائلها على Cisco Unified IP Conference Station 7937G. للوصول إلى الميزتين، استخدم زر الدلائل

استخدام سجلات المكالمات

يحفظ مركز المؤتمرات بسجلات المكالمات. وتحتوي سجلات المكالمات على سجلات المكالمات التي لم يتم الرد عليها والمكالمات الصادرة والمكالمات المستلمة.

إذا أردت...	إذا...
عرض سجلات مكالماتك	اختر <input type="checkbox"/> < مكالمات لم يتم الرد عليها أو المكالمات الصادرة أو المكالمات المستلمة. يتم تخزين 100 سجل بحد أقصى في كل قسم. لعرض القوائم المقطوعة، قم بتمييزها ثم اضغط تحرير طلب .
مسح سجلات المكالمات	اختر <input type="checkbox"/> ، ثم اضغط مسح . يؤدي ذلك هذا إلى مسح كل السجلات من كافة السجلات الرئيسية.
الطلب من سجل مكالمات (أثناء عدم وجود مكالمات أخرى)	<ol style="list-style-type: none"> 1. اختر <input type="checkbox"/> < مكالمات لم يتم الرد عليها أو المكالمات الصادرة أو المكالمات المستلمة. 2. قم بتمييز سجل مكالمات من السجل الرئيسي. 3. ارفع السماعة لإجراء المكالمات.
إجراء طلب من سجل مكالمات (في حالة توصيلك بمكالمة أخرى)	<ol style="list-style-type: none"> 1. اختر <input type="checkbox"/> < مكالمات لم يتم الرد عليها أو المكالمات الصادرة أو المكالمات المستلمة. 2. قم بتمييز سجل مكالمات من السجل الرئيسي. 3. اضغط طلب. 4. اختر عنصر قائمة لمعالجة المكالمات الأصلية: <ul style="list-style-type: none"> - وضع مكالمات في الانتظار—يقوم بوضع المكالمات الأولى في الانتظار وطلب المكالمات الثانية. - تحويل—يقوم بتحويل الطرف الأول إلى الطرف الثاني وإنهاء مكالماتك. (اضغط تحويل مرة أخرى بعد الطلب لإتمام الإجراء). - مؤتمر—يقوم بإنشاء مكالمات مؤتمر مع كافة الأطراف، بما فيهم أنت. (اضغط مؤتمر مرة أخرى بعد إجراء الطلب لإتمام الإجراء). - إنهاء مكالمات— يقوم بقطع الاتصال بالمكالمة الأولى وطلب المكالمات الثانية.

الطلب من الدليل

تبعاً للتهيئة، يمكن لمركز المؤتمرات توفير ميزتي الدليل المشترك والدليل الشخصي:

- الدليل المشترك—يحتوي على جهات الاتصال المشتركة التي يمكنك الوصول إليها باستخدام مركز المؤتمرات الخاص بك. يقوم مسؤول النظام بإعداد الدليل المشترك وصيانته.
- الدليل الشخصي- يحتوي على جهات الاتصال الشخصية ورموز الطلب السريع المرتبطة التي يمكنك تهيئتها والوصول إليها من خلال مركز المؤتمرات وصفحات ويب "خيارات المستخدم". يحتوي "الدليل الشخصي" على عناصر القائمة التالية:
 - دفتر العناوين الشخصي (PAB)—هو دليل جهات الاتصال الشخصية الخاصة بك.
 - طلب سريع—طريقة طلب سريع تسمح لك بتعيين إدخالات "دفتر العناوين الشخصي" وأرقام مركز المؤتمرات إلى قائمة طلب سريع. للطلب السريع، تقوم بالبحث في القائمة عن الرقم الذي تريد طلبه.

استخدام الدليل المشترك بمركز المؤتمرات

يمكنك استخدام دليل مشترك لإجراء مكالمات مع زملائك.

إذا أردت...	إذا...
إجراء طلب من دليل مشترك (في حالة عدم وجود مكالمات أخرى)	1. اختر <input type="checkbox"/> < الدليل المشترك (قد يختلف الاسم). 2. استخدم لوحة المفاتيح الرقمية لإدخال اسم كامل أو جزء من الاسم، ثم اضغط بحث. 3. للطلب، اضغط على القائمة، أو قم بالتمرير إلى القائمة ثم ارفع السماعة.
الطلب من دليل مشترك (أثناء وجود مكالمات أخرى)	1. اختر <input type="checkbox"/> < الدليل المشترك (قد يختلف الاسم). 2. استخدم لوحة المفاتيح الرقمية لإدخال اسم كامل أو جزء من الاسم، ثم اضغط بحث. 3. قم بالتمرير إلى قائمة، ثم اضغط طلب. 4. اختر عنصر قائمة لمعالجة المكالمات الأصلية: <ul style="list-style-type: none">- وضع مكالمات في الانتظار—يقوم بوضع المكالمات الأولى في الانتظار وطلب المكالمات الثانية.- تحويل—يقوم بتحويل الطرف الأول إلى الطرف الثاني وإنهاء مكالمتك. (اضغط تحويل مرة أخرى بعد الطلب لإتمام الإجراء).- مؤتمر—يقوم بإنشاء مكالمات مؤتمر مع كافة الأطراف، بما فيهم أنت. (اضغط مؤتمر مرة أخرى بعد إجراء الطلب لإتمام الإجراء).- إنهاء مكالمات—يقوم بقطع الاتصال بالمكالمة الأولى وطلب المكالمات الثانية.

تلميح

- استخدم الأرقام الموجودة على لوحة المفاتيح الرقمية لإدخال الأحرف على شاشة مركز المؤتمرات. استخدم أزرار "التنقل" بمركز المؤتمرات للتنقل بين حقول الإدخال.

استخدام الدليل الشخصي بمركز المؤتمرات

تحتوي مجموعة ميزات "الدليل الشخصي" على "دفتر العناوين الشخصي" (PAB) و"الطلب السريع". يعرض هذا القسم كيفية إعداد "الدليل الشخصي" بمركز المؤتمرات واستخدامه. لاستخدام "الدليل الشخصي" على الويب، راجع استخدام الدليل الشخصي على الويب، صفحة 38.

إذا أردت...	إذا...
الوصول إلى الدليل الشخصي (لرموز الطلب السريع ودفتر العناوين الشخصي)	<ol style="list-style-type: none"> 1. اختر <input type="checkbox"/> < الدليل الشخصي (قد يختلف الاسم). 2. أدخل رقم PIN ومعرف مستخدم "الدليل الشخصي"، ثم اضغط إرسال.
البحث عن إدخال في "دفتر العناوين الشخصي"	<ol style="list-style-type: none"> 1. قم بالوصول إلى "الدليل الشخصي"، ثم اختر دفتر العناوين الشخصي. 2. أدخل معايير البحث، ثم اضغط إرسال. 3. يمكنك اختيار سابق أو تالٍ للتنقل عبر القوائم. 4. قم بتمييز إدخال "دفتر العناوين الشخصي" المطلوب، ثم اضغط تحديد.
الطلب من إدخال في "دفتر العناوين الشخصي"	<ol style="list-style-type: none"> 1. ابحث عن أحد الإدخالات في "دفتر العناوين الشخصي". 2. قم بتمييز الإدخال، ثم اضغط تحديد. 3. اضغط طلب. (قد يلزم ضغط الزر الوظيفي مزيد لعرض زر طلب). 4. قم بتمييز الرقم الذي تريد طلبه، ثم اضغط موافق. 5. اضغط موافق مرة أخرى لطلب الرقم.
حذف إدخال من "دفتر العناوين الشخصي"	<ol style="list-style-type: none"> 1. ابحث عن أحد الإدخالات في "دفتر العناوين الشخصي". 2. قم بتمييز القائمة، ثم اضغط تحديد. 3. اضغط حذف. (قد يلزم ضغط الزر الوظيفي مزيد لعرض حذف). 4. اضغط موافق لتأكيد عملية الحذف.
تحرير إدخال في "دفتر العناوين الشخصي"	<ol style="list-style-type: none"> 1. ابحث عن أحد الإدخالات في "دفتر العناوين الشخصي". 2. قم بتمييز الإدخال، ثم اضغط تحديد. 3. اضغط تحرير لتعديل اسم أو عنوان بريد إلكتروني. (قد يلزم ضغط الزر الوظيفي مزيد لعرض تحرير). 4. عند الضرورة، اختر هواتف لتعديل أحد أرقام الهاتف. 5. اضغط تحديث.

إذا أردت...	إذا...
إضافة إدخال جديد إلى "دفتر العناوين الشخصي"	<ol style="list-style-type: none"> 1. قم بالوصول إلى "الدليل الشخصي"، ثم اختر دفتر العناوين الشخصي. 2. اضغط إرسال. 3. اضغط جديد. (قد يلزم ضغط الزر الوظيفي مزيد لعرض جديد). 4. استخدم لوحة المفاتيح الرقمية بمركز المؤتمرات لإدخال معلومات البريد الإلكتروني والاسم. 5. اختر هواتف ثم استخدم لوحة المفاتيح الرقمية لإدخال أرقام الهواتف. تحقق من إدخال كافة رموز الوصول الضرورية مثل رقم 9 أو 1. 6. اضغط إرسال لإضافة الإدخال إلى قاعدة البيانات.
تعيين رمز "طلب سريع" لإدخال في "دفتر العناوين الشخصي"	<ol style="list-style-type: none"> 1. ابحث عن أحد الإدخالات في "دفتر العناوين الشخصي". 2. قم بتمييز الإدخال، ثم اضغط تحديد. 3. اضغط طلب سريع. 4. قم بتمييز الرقم الذي تريد إضافته إلى قائمة الطلب السريع، ثم اضغط تحديد. 5. قم بتمييز قائمة طلب سريع لم يتم تعيينها من قبل، ثم اضغط تحديد.
إضافة رمز "طلب سريع" جديد (بدون استخدام إدخال "دفتر العناوين الشخصي")	<ol style="list-style-type: none"> 1. قم بالوصول إلى "الدليل الشخصي"، ثم اختر طلب سريع شخصي. 2. قم بتمييز قائمة "طلب سريع" لم يتم تعيينها من قبل، واضغط تحديد. (قد يلزم ضغط الزر الوظيفي تالٍ لعرض عنصر لم يتم تعيينه). 3. اضغط تعيين. 4. أدخل رقم هاتف. 5. اضغط تحديث.
البحث عن رموز "الطلب السريع"	<ol style="list-style-type: none"> 1. قم بالوصول إلى "الدليل الشخصي"، ثم اختر طلب سريع شخصي. 2. قم بتمييز القائمة المطلوبة، ثم اضغط تحديد. 3. يمكنك ضغط سابق أو تالٍ للتنقل عبر القوائم.
إجراء مكاملة باستخدام رمز "طلب سريع"	<ol style="list-style-type: none"> 1. ابحث عن قائمة طلب سريع. 2. قم بتمييز القائمة المطلوبة، ثم اضغط تحديد. 3. اضغط طلب. 4. اضغط موافق لإكمال الإجراء.
حذف رمز "طلب سريع"	<ol style="list-style-type: none"> 1. ابحث عن قائمة طلب سريع. 2. قم بتمييز القائمة المطلوبة، ثم اضغط تحديد. 3. اضغط إزالة.
تسجيل الخروج من "الدليل الشخصي"	<ol style="list-style-type: none"> 1. من قائمة "الدليل الشخصي"، قم بتمييز تسجيل الخروج، ثم اضغط تحديد. 2. اضغط موافق.

تلميحات

- سيوفر لك مسؤول النظام معرف المستخدم ورقم PIN المطلوبين لتسجيل الدخول إلى الدليل الشخصي.
- يقوم الدليل الشخصي بتسجيل خروجك تلقائيًا بعد فترة زمنية محددة. ومن الممكن أن تختلف هذه الفترة الزمنية. ارجع إلى مسؤول النظام للحصول على مزيد من المعلومات.
- استخدم الأرقام الموجودة على لوحة المفاتيح الرقمية لإدخال الأحرف على شاشة مركز المؤتمرات. استخدم أزرار "التنقل" بمركز المؤتمرات للتنقل بين حقول الإدخال.

الوصول إلى الرسائل الصوتية

للوصول إلى الرسائل الصوتية، استخدم الزر الوظيفي رسائل.



ملاحظة

تحدد الشركة التي تعمل بها خدمة الرسائل الصوتية التي يستخدمها نظام مركز المؤتمرات Cisco Unified IP Conference Station 7937G. للحصول على المعلومات الأكثر دقة وتفصيلاً عن هذا الموضوع، راجع المستندات المرفقة الخاصة بخدمة الرسائل الصوتية.

إذا أردت...	إذا...
إعداد خدمة الرسائل الصوتية وتخصيصها	اضغط الزر الوظيفي رسائل، ثم اتبع إرشادات "الاستجابة الصوتية المدمجة". في حالة ظهور قائمة على شاشة العرض، اختر عنصر القائمة المناسب.
معرفة ما إذا كانت هناك رسالة صوتية جديدة	ابحث عن هذه التنبيهات الصوتية والمرئية: <ul style="list-style-type: none">• مؤشرات مصابيح LED باللون الأحمر على مركز المؤتمرات• رمز الرسالة على شاشة العرض• نغمة تعثر عند الطلب عند إجراء مكالمة
الاستماع إلى رسائلك الصوتية، أو الوصول إلى قائمة الرسائل الصوتية	لتهيئة مؤشرات الرسائل، راجع تخصيص نغمات الرنين ومؤشرات الرسائل، صفحة 29 . اضغط الزر الوظيفي رسائل. تبعاً لنوع خدمة الرسائل الصوتية التي تستخدمها، يؤدي ذلك إلى طلب خدمة الرسائل تلقائياً أو تظهر قائمة على شاشة العرض.
إرسال مكالمة إلى نظام الرسائل الصوتية الخاص بك	اضغط الزر الوظيفي تحويل فوري. تقوم ميزة "التحويل الفوري" تلقائياً بتحويل مكالمة (بما في ذلك مكالمة واردة أو مكالمة في الانتظار) إلى نظام الرسائل الصوتية الخاص بك. يسمع المتصلون ترحيب رسائلتك الصوتية ويمكنهم ترك رسالة لك.

استخدام صفحات ويب "خيارات المستخدم"

يعتبر مركز المؤتمرات Cisco Unified IP Conference Station 7937G من الأجهزة التي يمكن توصيلها بشبكة ويمكن من خلالها مشاركة المعلومات مع أجهزة أخرى على الشبكة بالشركة التي تعمل بها، بما في ذلك أجهزة الكمبيوتر الشخصي. يمكنك استخدام جهاز الكمبيوتر لديك لتسجيل الدخول إلى صفحات ويب "خيارات المستخدم"، حيث يمكنك التحكم في ميزات مركز المؤتمرات وإعداداته وخدماته.

الوصول إلى صفحات ويب خيارات المستخدم

يوضح هذا القسم كيفية تسجيل الدخول وتحديد مركز مؤتمرات.

إذا أردت...	قم بتنفيذ هذا الإجراء...
تسجيل الدخول إلى صفحات ويب خيارات المستخدم	<ol style="list-style-type: none">1. قم بالحصول على عنوان URL لصفحات ويب خيارات المستخدم واسم مستخدم وكلمة مرور في Cisco Unified Communications Manager من مسؤول النظام.2. قم بفتح مستعرض ويب على جهاز الكمبيوتر الخاص بك، ثم قم بإدخال عنوان URL وتسجيل الدخول. في حالة مطالبتك بقبول إعدادات الأمان، انقر نعم أو تثبيت الشهادة. تظهر صفحة ويب خيارات المستخدم الرئيسية لـ Cisco Unified Communications Manager. يمكنك من خلال هذه الصفحة تحديد خيارات المستخدم للوصول إلى إعدادات الجهاز وإعدادات المستخدم وميزات الدليل ودفتر العناوين الشخصي والطلب السريع.
تحديد جهاز بعد تسجيل الدخول	<ol style="list-style-type: none">1. قم بتسجيل الدخول إلى صفحات ويب خيارات المستخدم، ثم اختر خيارات المستخدم < جهاز.2. تظهر صفحة تهيئة الجهاز. إذا كانت هناك مراكز مؤتمرات متعددة معينة لك، تأكد من تحديد مركز المؤتمرات المناسب. إذا لزم الأمر، اختر مركز مؤتمرات آخر من القائمة المنسدلة للأسماء. من صفحة تهيئة الجهاز، يمكنك الوصول إلى الخيارات الخاصة بمركز المؤتمرات، من قبيل إعدادات الخط والطلب السريع وخدمات الهاتف وعنوان URL الخاص بالخدمة. للعودة إلى صفحة تهيئة الجهاز من صفحة أخرى، اختر خيارات المستخدم < الجهاز .

تهيئة الميزات والخدمات على الويب

يتناول هذا القسم كيفية تهيئة الميزات والخدمات من صفحات ويب خيارات المستخدم بعد تسجيل الدخول. للوصول إلى صفحات ويب خيارات المستخدم، راجع [الوصول إلى صفحات ويب خيارات المستخدم، صفحة 37](#).

استخدام الدليل الشخصي على الويب

إن ميزات الدليل الشخصي التي يمكن الوصول إليها من على جهاز الكمبيوتر تتضمن ما يلي:

- دفتر العناوين الشخصي
- طلب سريع
- أداة مزامنة دفتر عناوين Cisco Unified Communications Manager



ملاحظة

ويمكنك أيضًا الوصول إلى دفتر العناوين الشخصي والطلب السريع من خلال مركز المؤتمرات. راجع استخدام الدليل المشترك بمركز المؤتمرات، صفحة 33.

استخدام دفتر العناوين الشخصي على الويب

يصف هذا القسم كيفية استخدام "دفتر العناوين الشخصي" من خلال صفحات ويب "خيارات المستخدم". للوصول إلى صفحات ويب خيارات المستخدم، راجع الوصول إلى صفحات ويب خيارات المستخدم، صفحة 37.

إذا أردت...	قم بتنفيذ هذا الإجراء بعد تسجيل الدخول...
إضافة إدخال جديد إلى دفتر العناوين الشخصي	<ol style="list-style-type: none">1. اختر خيارات المستخدم < دفتر العناوين الشخصي.2. انقر فوق إضافة جديد.3. أدخل معلومات الإدخال.4. انقر فوق حفظ.
البحث عن إدخال في دفتر العناوين الشخصي	<ol style="list-style-type: none">1. اختر خيارات المستخدم < دفتر العناوين الشخصي.2. حدد معلومات البحث، ثم انقر فوق بحث.
تحرير إدخال في دفتر العناوين الشخصي	<ol style="list-style-type: none">1. اختر خيارات المستخدم < دفتر العناوين الشخصي.2. قم بالبحث عن إدخال دفتر العناوين الشخصي الذي تريد تحريره.3. انقر فوق الكنية الخاصة بإدخال دفتر العناوين الشخصي الذي تريد تحريره.4. قم بتحرير الإدخال، ثم انقر فوق حفظ.
حذف إدخال من دفتر العناوين الشخصي	<ol style="list-style-type: none">1. اختر خيارات المستخدم < دفتر العناوين الشخصي.2. قم بالبحث عن إدخال دفتر العناوين الشخصي الذي تريد حذفه.3. قم بتحديد مربع الاختيار المجاور لإدخال دفتر العناوين الشخصي الذي تريد حذفه.4. انقر فوق حذف المحدد.

تهيئة الطلب السريع على الويب

يوضح هذا القسم كيفية تعيين الطلب السريع من صفحات ويب "خيارات المستخدم". للوصول إلى صفحات ويب خيارات المستخدم، راجع الوصول إلى صفحات ويب خيارات المستخدم، صفحة 37.

إذا أردت...	قم بتنفيذ هذا الإجراء بعد تسجيل الدخول...
تعيين رمز طلب سريع إلى إدخال في دفتر العناوين الشخصي	<ol style="list-style-type: none"> 1. قم بإنشاء إدخال دفتر عناوين شخصي لتخصيص كود طلب سريع له. للحصول على معلومات عن كيفية تكوين إدخال دفتر عناوين، ارجع إلى القسم السابق. 2. اختر خيارات المستخدم < طلب سريع. 3. انقر فوق ضف جديد. 4. في منطقة إدخال الطلب السريع، قم بتغيير رقم فهرس الطلب السريع إذا رغبت في ذلك. 5. قم بالبحث عن إدخال دفتر العناوين الذي قمت بتكوينه في الخطوة 1. 6. في منطقة نتائج البحث، انقر فوق رقم الهاتف الخاص بإدخال دفتر العناوين. يظهر رقم الهاتف تلقائيًا في حقل رقم الهاتف. 7. انقر فوق حفظ.
تعيين رمز طلب سريع إلى رقم هاتف مركز المؤتمرات (بدون استخدام إدخال في دفتر العناوين الشخصي)	<ol style="list-style-type: none"> 1. اختر خيارات المستخدم < طلب سريع. 2. انقر فوق ضف جديد. 3. في منطقة إدخال الطلب السريع، قم بتغيير رقم فهرس الطلب السريع إذا رغبت في ذلك. 4. في حقل رقم الهاتف، أدخل رقم الهاتف الخاص بمركز المؤتمرات. 5. انقر فوق حفظ.
البحث عن إدخال طلب سريع	<ol style="list-style-type: none"> 1. اختر خيارات المستخدم < طلب سريع. 2. حدد معلومات البحث، ثم انقر فوق بحث.
تحرير رقم طلب سريع لمركز المؤتمرات	<ol style="list-style-type: none"> 1. اختر خيارات المستخدم < طلب سريع. 2. ابحث عن إدخال الطلب السريع المطلوب تحريره. 3. في منطقة نتائج البحث، انقر فوق أحد عناصر إدخال الطلب السريع. 4. في حقل رقم الهاتف، قم بتغيير رقم الهاتف الخاص بمركز المؤتمرات. 5. انقر فوق حفظ.
حذف إدخال طلب سريع	<ol style="list-style-type: none"> 1. اختر خيارات المستخدم < طلب سريع. 2. ابحث عن إدخال الطلب السريع المطلوب حذفه. 3. قم بتحديد مربع الاختيار المجاور لإدخال الطلب السريع الذي تريد حذفه. 4. انقر فوق حذف المحدد.

تلميحات

- يمكنك إنشاء 500 إدخال بحد أقصى في دفتر العناوين الشخصي والطلب السريع.
- عند إنشاء إدخال طلب سريع جديد دون استخدام إدخال من دفتر العناوين الشخصي، يُعرف إدخال الطلب السريع بالمسمى "أولي" في صفحات ويب خيارات المستخدم. ولا يعرض الإدخال تسمية نصية يمكن تهيئتها كما أن ليس له إدخال مطابق في دفتر العناوين الشخصي الخاص بك.

استخدام أداة مزامنة دفتر العناوين

يمكنك استخدام أداة مزامنة دفتر عناوين Cisco Unified Communications Manager لمزامنة دفتر عناوين Microsoft Windows (إذا كان متوفرًا) مع دفتر العناوين الشخصي. وبذلك يمكنك الوصول إلى إدخال دفتر عناوين Microsoft Windows من خلال هاتف مركز المؤتمرات وصفحات ويب خياراتالمستخدم. يمكن أن يوفر لك مسؤول النظام إمكانية الوصول إلى أداة المزامنة وتزويدك بالتعليمات التفصيلية للتثبيت.

إعداد الطلب السريع على الويب

تبعًا لإعدادات التهيئة، يمكن أن يدعم مركز المؤتمرات ميزات عديدة للطلب السريع:

- الطلب السريع
- الطلب المختصر
- طلب سريع



ملاحظة

للحصول على معلومات عن ميزات الطلب السريع، راجع [الطلب السريع، صفحة 23](#).

يوضح هذا القسم كيفية إعداد ميزات الطلب السريع من صفحات ويب خيارات المستخدم. للوصول إلى صفحات ويب خيارات المستخدم، راجع الوصول إلى صفحات ويب خيارات المستخدم، صفحة 37.

<p>قم بتنفيذ هذا الإجراء بعد تسجيل الدخول...</p> <ol style="list-style-type: none"> 1. اختر خيارات المستخدم < الجهاز. 2. إذا كان لديك أكثر من جهاز، حدد جهازًا منها. 3. انقر فوق طلب سريع. 4. في منطقة إعدادات الطلب السريع، أدخل رقمًا وتسميةً لإدخال الطلب السريع. 5. انقر فوق حفظ. <p>ملاحظة: يستخدم مركز المؤتمرات حقل تسمية ASCII إذا كان مركز المؤتمرات لا يدعم مجموعة الأحرف مزدوجة البايث.</p>	<p>إذا أردت... إعداد الطلب السريع</p>
<ol style="list-style-type: none"> 1. اختر خيارات المستخدم < الجهاز. 2. إذا كان لديك أكثر من جهاز، حدد جهازًا منها. 3. انقر فوق طلب سريع. 4. في منطقة إعدادات الطلب المختصر، أدخل رقمًا وتسميةً لإدخال الطلب المختصر. 5. انقر فوق حفظ. 	<p>إعداد الطلب المختصر</p>
<p>راجع تهيئة الطلب السريع على الويب، صفحة 39. ويمكنك أيضًا إعداد الطلب السريع على مركز المؤتمرات. راجع استخدام الدليل الشخصي بمركز المؤتمرات، صفحة 33.</p>	<p>إعداد الطلب السريع</p>

إعداد خدمات مركز المؤتمرات على الويب

يمكن أن تتضمن خدمات مركز المؤتمرات ميزات مراكز المؤتمرات الخاصة وبيانات الشبكة ومعلومات تعتمد على الويب (مثل أسعار الأسهم وقوائم الأفلام). يجب الاشتراك أولاً في خدمات مركز المؤتمرات قبل الدخول إليها في مركز المؤتمرات.

يصف هذا القسم كيفية تهيئة خدمات مركز المؤتمرات باستخدام صفحات ويب خيارات المستخدم. للوصول إلى صفحات ويب خيارات المستخدم، راجع الوصول إلى صفحات ويب خيارات المستخدم، صفحة 37.

<p>قم بتنفيذ هذا الإجراء بعد تسجيل الدخول...</p> <ol style="list-style-type: none"> 1. اختر خيارات المستخدم < الجهاز. 2. إذا كان لديك أكثر من جهاز، حدد جهازًا منها. 3. انقر فوق خدمات الهاتف. 4. انقر فوق صف جديد. 5. من القائمة المنسدلة تحديد خدمة، حدد إحدى الخدمات، ثم انقر التالي. 6. انقر فوق حفظ. 	<p>إذا أردت... الاشتراك في خدمة</p>
<ol style="list-style-type: none"> 1. اختر خيارات المستخدم < الجهاز. 2. إذا كان لديك أكثر من جهاز، حدد جهازًا منها. 3. انقر فوق خدمات الهاتف. 4. انقر فوق بحث. 	<p>البحث عن خدمات</p>
<ol style="list-style-type: none"> 1. اختر خيارات المستخدم < الجهاز. 2. إذا كان لديك أكثر من جهاز، حدد جهازًا منها. 3. انقر فوق خدمات الهاتف. 4. انقر فوق بحث. 5. قم بتحديد مربع الاختيار المجاور للخدمات التي تريد إنهاء الاشتراك بها. 6. انقر فوق حذف المحدد. 	<p>إنهاء الخدمات</p>
<ol style="list-style-type: none"> 1. اختر خيارات المستخدم < الجهاز. 2. إذا كان لديك أكثر من جهاز، حدد جهازًا منها. 3. انقر فوق خدمات الهاتف. 4. انقر فوق بحث. 5. انقر فوق اسم الخدمة التي تريد تحديثها. 6. قم بتغيير معلومات الخدمة. 7. انقر فوق حفظ. 	<p>تغيير اسم خدمة</p>
<p>من مركز المؤتمرات، اختر  < خدمات.</p>	<p>الوصول إلى خدمة من مركز المؤتمرات</p>

التحكم في إعدادات المستخدم على الويب

تتضمن إعدادات المستخدم كلمة المرور ورقم PIN وإعدادات اللغة (المحلية).

يتيح لك كل من رقم PIN وكلمة المرور إمكانية الوصول إلى الميزات والخدمات المختلفة. على سبيل المثال، استخدم رقم PIN لتسجيل الدخول إلى ميزة استضافة برقم داخلي لـ Cisco أو الدليل الشخصي على مركز المؤتمرات. استخدم كلمة المرور لتسجيل الدخول إلى صفحات ويب "خيارات المستخدم" و Cisco WebDialer على جهاز الكمبيوتر الشخصي. للحصول على مزيد من المعلومات، ارجع إلى مسؤول النظام.

يصف هذا القسم كيفية التحكم في إعدادات المستخدم من خلال صفحات ويب خيارات المستخدم. للوصول إلى صفحات ويب خيارات المستخدم، راجع [الوصول إلى صفحات ويب خيارات المستخدم، صفحة 37](#).

إذا أردت...	قم بتنفيذ هذا الإجراء بعد تسجيل الدخول...
تغيير كلمة مرورك	<ol style="list-style-type: none"> 1. اختر خيارات المستخدم < إعداد مستخدم. 2. في منطقة كلمة مرور المستعرض، أدخل معلومات كلمة المرور. 3. انقر فوق حفظ.
تغيير PIN	<ol style="list-style-type: none"> 1. اختر خيارات المستخدم < إعداد مستخدم. 2. في منطقة PIN للهاتف، أدخل معلومات رقم PIN الخاص بك. 3. انقر فوق حفظ.
تغيير اللغة (الإعداد المحلي) لصفحات ويب خيارات المستخدم	<ol style="list-style-type: none"> 1. اختر خيارات المستخدم < إعداد مستخدم. 2. في منطقة لغة المستخدم، اختر لغة صفحات الويب من القائمة المنسدلة الإعداد المحلي. 3. انقر فوق حفظ.
تغيير اللغة (الإعداد المحلي) لشاشة مركز المؤتمرات	<ol style="list-style-type: none"> 1. اختر خيارات المستخدم < الجهاز. 2. إذا كان لديك أكثر من جهاز، حدد الجهاز المطلوب تغيير إعدادات اللغة له. 3. من القائمة المنسدلة إعداد محلي، اختر لغة شاشة مركز المؤتمرات. 4. انقر فوق حفظ.

التحكم في إعدادات الخط على الويب

تشتمل إعدادات الخطوط على إعادة توجيه المكالمات، ومؤشرات الرسائل الصوتية وأنواع نغمات الرنين والمسميات النصية للخط، والتي تقوم بإعدادها لمركز المؤتمرات.



ملاحظة

- ويمكنك أيضًا إعداد إعادة التوجيه مباشرةً من خلال مركز المؤتمرات. راجع [إعادة توجيه كل المكالمات إلى رقم آخر، صفحة 19](#).
- للتعرف على إعدادات الخط التي يمكن الوصول إليها مباشرةً من خلال مركز المؤتمرات، راجع [تغيير إعدادات مركز المؤتمرات، صفحة 29](#).
- بشكل افتراضي، لا يتم عرض خيارات نوع نغمة الرنين والتسمية النصية على صفحات ويب خيارات المستخدم. ارجع إلى مسؤول النظام لإعداد هذه الخيارات بحيث يمكنك الوصول إليها.

يصف هذا القسم إعدادات الخط التي يمكنك تحديثها من خلال صفحات ويب خيارات المستخدم. للوصول إلى صفحات ويب خيارات المستخدم، راجع [الوصول إلى صفحات ويب خيارات المستخدم، صفحة 37](#).

إذا أردت...	قم بتنفيذ هذا الإجراء بعد تسجيل الدخول...
إعداد إعادة توجيه المكالمات	<ol style="list-style-type: none">1. اختر خيارات المستخدم < الجهاز.2. إذا كان لديك أكثر من جهاز، حدد جهازًا منها.3. انقر فوق إعدادات الخط.4. في منطقة إعادة توجيه مكالمات وارده، اختر إعدادات إعادة توجيه المكالمات لحالات متنوعة.5. انقر حفظ.
تغيير إعدادات مؤشر الرسائل	<ol style="list-style-type: none">1. اختر خيارات المستخدم < الجهاز.2. إذا كان لديك أكثر من جهاز، حدد جهازًا منها.3. انقر فوق إعدادات الخط.4. في منطقة مصباح انتظار رسالة، اختر سياسة من القائمة المنسدلة سياسة مصابيح انتظار الرسالة . تقوم السياسة التي يتم اختيارها بإعلام مركز المؤتمرات بطريقة الإشارة إلى وجود رسالة جديدة. يمكن أن يعرض مركز المؤتمرات إشارة ضوئية و/أو مطالبة (عبارة عن رسالة على شاشة مركز المؤتمرات). <p>ملاحظة: عادةً ما تطالب سياسة النظام مركز المؤتمرات بعرض ضوء أحمر ثابت يشير إلى وجود رسالة صوتية جديدة.</p> <ol style="list-style-type: none">5. انقر فوق حفظ.

إذا أردت...	قم بتنفيذ هذا الإجراء بعد تسجيل الدخول...
تغيير إعداد المؤشر المسموع للرسائل	<ol style="list-style-type: none"> 1. اختر خيارات المستخدم < الجهاز. 2. إذا كان لديك أكثر من جهاز، حدد جهازًا منها. 3. انقر فوق إعدادات الخط. 4. في منطقة مؤشر رسالة في الانتظار الصوتي، اختر سياسة من القائمة المنسدلة سياسة نهج مؤشر رسالة في الانتظار الصوتي. 5. انقر فوق إعدادات الخط.
تغيير نوع الرنين	<ol style="list-style-type: none"> 1. اختر خيارات المستخدم < الجهاز. 2. إذا كان لديك أكثر من جهاز، حدد جهازًا منها. 3. انقر فوق إعدادات الخط. 4. في منطقة إعدادات الرنين، اختر الإعدادات المطلوبة لإعلام مركز المؤتمرات بكيفية الإشارة إلى وجود مكالمات واردة. 5. انقر فوق إعدادات الخط. <p>ملاحظة: يصلح استخدام إعداد الرنين "خامل" في حالة تلقي مكالمات واردة عندما يكون مركز المؤتمرات في حالة خمول. يصلح استخدام إعداد الرنين "متتابع" في حالة تلقي مكالمات واردة عندما يكون مركز المؤتمرات في حالة نشاط.</p>
تحديث النص (تسمية نصية للخط) الذي يتم عرضه بمركز المؤتمرات لدى الطرف المطلوب ويُعرف من خلاله رقم الدليل الخاص بك.	<ol style="list-style-type: none"> 1. اختر خيارات المستخدم < الجهاز. 2. إذا كان لديك أكثر من جهاز، حدد جهازًا منها. 3. انقر فوق إعدادات الخط. 4. في منطقة تسمية نص الخط، أدخل النص الذي يمكن أن يعرف من خلاله رقم الدليل الخاص بك عند قيامك بطلب مركز مؤتمرات آخر. <p>ملاحظة: إذا لم تتم بتحديد تسمية نص الخط، سيتم عرض رقم الدليل الخاص بك على شاشة مركز مؤتمرات الشخص المطلوب.</p> <ol style="list-style-type: none"> 5. انقر فوق إعدادات الخط. <p>ملاحظة: يستخدم مركز المؤتمرات حقل تسمية ASCII إذا كان مركز المؤتمرات لا يدعم مجموعة الأحرف مزدوجة البايت.</p>

استخدام Cisco WebDialer

يتيح لك Cisco WebDialer إمكانية الاتصال بجهات الاتصال الموجودة في الدليل على مركز المؤتمرات من خلال النقر فوق العناصر في مستعرض الويب. يجب أن يقوم مسؤول النظام بإعداد هذه الميزة لك.

إذا أردت...	إذا...
استخدام Cisco WebDialer مع دليل خيارات المستخدم في Cisco Unified Communications Manager	<ol style="list-style-type: none"> 1. قم بتسجيل الدخول إلى صفحات ويب "خيارات المستخدم". راجع الوصول إلى صفحات ويب خيارات المستخدم، صفحة 37. 2. اختر خيارات المستخدم < الدليل ثم ابحث عن أحد الزملاء. 3. انقر فوق الرقم الذي تريد طلبه. 4. إذا كنت تستخدم Cisco WebDialer لأول مرة، قم بإعداد التفضيلات ثم انقر فوق إرسال. (راجع الصف الأخير في هذا الجدول للتعرف على التفاصيل). 5. في حالة ظهور صفحة إجراء مكالمة، انقر فوق طلب. (ارجع إلى الصف الأخير في هذا الجدول للتعرف على كيفية إخفاء هذه الصفحة في المستقبل، إذا كنت تريد هذا). يتم إجراء المكالمة الآن على مركز المؤتمرات. 6. لإنهاء مكالمة، انقر فوق إنهاء المكالمة أو قم بإنهاء المكالمة من مركز المؤتمرات.
استخدام Cisco WebDialer مع دليل مشترك آخر على الإنترنت (وليس دليل خيارات المستخدم في Cisco Unified Communications Manager)	<ol style="list-style-type: none"> 1. قم بتسجيل الدخول إلى دليل مشترك يمكنه Cisco WebDialer وابحث عن الزملاء. 2. انقر فوق الرقم الذي تريد طلبه. 3. أدخل معرف المستخدم وكلمة المرور عندما يُطلب منك ذلك. 4. إذا كنت تستخدم Cisco WebDialer لأول مرة، قم بإعداد التفضيلات ثم انقر فوق إرسال. (راجع الصف الأخير في هذا الجدول للتعرف على التفاصيل). 5. في حالة ظهور صفحة إجراء مكالمة، انقر فوق طلب. (ارجع إلى الصف الأخير في هذا الجدول للتعرف على كيفية إخفاء هذه الصفحة في المستقبل، إذا كنت تريد هذا). يتم إجراء المكالمة الآن على مركز المؤتمرات. 6. لإنهاء مكالمة، انقر فوق إنهاء المكالمة أو قم بإنهاء المكالمة من مركز المؤتمرات.

إذا أردت...	إذا...
تسجيل الخروج من CiscoWebDialer	انقر فوق رمز تسجيل الخروج في صفحة إجراء مكالمة أو صفحة إنهاء مكالمة.
إعداد تفضيلات CiscoWebDialer أو عرضها أو تغييرها	<p>قم بالوصول إلى صفحة "تفضيلات".</p> <p>تظهر صفحة تفضيلات في أول مرة تستخدم فيها CiscoWebDialer (بعد النقر فوق الرقم الذي تريد طلبه).</p> <p>للعودة إلى صفحة "تفضيلات" في المستقبل، انقر فوق رمز "تفضيلات" من صفحة إجراء مكالمة أو صفحة إنهاء مكالمة.</p> <p>تحتوي صفحة تفضيلات على الخيارات التالية:</p> <ul style="list-style-type: none"> • اللغة المفضلة — يتم من خلال هذا الخيار تحديد اللغة المستخدمة مع الإعدادات ورسائل المطالبة الخاصة بميزة CiscoWebDialer. • استخدام جهاز دائم — يتم من خلال هذا الخيار تحديد مركز المؤتمرات ورقم الدليل (الخط) اللذين سيتم استخدامهما لإجراء مكالمات باستخدام CiscoWebDialer. • استخدام ميزة استضافة برقم داخلي — في حالة تحديده، تتم مطالبة CiscoWebDialer باستخدام مركز المؤتمرات المرتبط بملف تعريف الاستضافة برقم داخلي لـ Cisco (إذا كان متوفراً). • عدم عرض تأكيد المكالمات — في حالة تحديد هذا الخيار، تتم مطالبة CiscoWebDialer بإخفاء صفحة "إجراء مكالمة". تظهر هذه الصفحة بشكل افتراضي بعد النقر فوق رقم هاتف مركز المؤتمرات في دليل مباشر يدعم ميزة CiscoWebDialer. • تعطيل الإقفال التلقائي — في حالة تحديد هذا الخيار، تتم مطالبة CiscoWebDialer بعرض صفحة إنهاء المكالمات.

التعرف على خيارات التهيئة الإضافية

يمكن لمسؤول النظام تهيئة Cisco Unified IP Conference Station 7937G بحيث يتم استخدام قوالب معينة للأزرار والأزرار الوظيفية مع ميزات وخدمات خاصة، إن أمكن ذلك. يقدم هذا الجدول نظرة عامة على بعض خيارات التهيئة التي قد ترغب في مناقشتها مع مسؤول النظام تبعًا لطبيعة اتصالاتك الهاتفية وبيئة العمل المحيطة.

إذا...	إذًا...	للحصول على مزيد من المعلومات...
أردت معالجة مزيد من المكالمات على خط مركز المؤتمرات	اطلب من مسؤول النظام تهيئة خطك ليدعم مزيدًا من المكالمات.	اتصل بمسؤول النظام أو فريق دعم الهاتف.
احتجت مزيدًا من إدخالات الطلب السريع	تأكد أولاً من تعيين كافة إدخالات الطلب السريع. إذا احتجت إلى إدخالات إضافية للطلب السريع، حاول استخدام ميزة الطلب المختصر أو الطلب السريع.	راجع الطلب السريع، صفحة 23 .
أردت استخدام رقم داخلي واحد لعدد من الهواتف	اطلب خطًا مشتركًا. يتيح لك ذلك، على سبيل المثال، استخدام رقم داخلي واحد لهاتف المكتب وهاتف المعمل الخاص بك.	راجع استخدام خط مشترك، صفحة 25 .
أردت مشاركة مراكز المؤتمرات أو مساحة المكتب مع زملائك	استخدم: <ul style="list-style-type: none"> ميزة "تعليق المكالمات" لتخزين المكالمات واستردادها دون استخدام ميزة التحويل. ميزة "النقاط مكالمات" للرد على المكالمات الواردة إلى هاتف آخر. خط مشترك لعرض مكالمات زملائك أو الانضمام إليها. ميزة "استضافة برقم داخلي لـ Cisco" لتطبيق رقم مركز المؤتمرات وملف تعريف المستخدم على مركز مؤتمرات مشترك. 	اسأل مسؤول النظام عن تلك الميزات وراجع ما يلي: <ul style="list-style-type: none"> المعالجة المتقدمة للمكالمات، صفحة 23. استخدام خط مشترك، صفحة 25. تتبع المكالمات المشبوهة، صفحة 27. استخدام ميزة استضافة برقم داخلي لـ Cisco، صفحة 28.

إدًا...	إدًا...	للحصول على مزيد من المعلومات...
كنت تقوم بالرد على المكالمات بشكل متكرر أو معالجة مكالمات نيابة عن شخص آخر	اطلب من مسؤول النظام إعداد ميزة "الرد التلقائي" لمركز المؤتمرات.	راجع استخدام الرد التلقائي، صفحة 28.
أردت تطبيق رقم مركز المؤتمرات والإعدادات على مركز مؤتمرات مشترك بشكل مؤقت.	اسأل مدير النظام عن "خدمة الاستضافة برقم داخلي لـ Cisco".	راجع استخدام ميزة استضافة برقم داخلي لـ Cisco، صفحة 28.

استكشاف أخطاء مركز المؤتمرات وإصلاحها

يقدم هذا القسم معلومات عن استكشاف أخطاء مركز المؤتمرات Cisco Unified IP Conference Station 7937G وإصلاحها.



استكشاف الأخطاء وإصلاحها

يقدم هذا القسم معلومات للمساعدة على استكشاف مشكلات مركز المؤتمرات العامة وإصلاحها. للحصول على معلومات إضافية تفصيلية، ارجع إلى مسؤول النظام.

المشكلة	الشرح
عدم التمكن من سماع نغمة الطلب أو إتمام مكالمة	قد تنطبق إحدى الحالات التالية أو أكثر: <ul style="list-style-type: none">• يجب تسجيل الدخول إلى "خدمة الاستضافة برقم داخلي لـ Cisco".• يتوفر بمركز المؤتمرات قيود خاصة بتوقيت من اليوم تُحول دون استخدامك لبعض الميزات خلال ساعات معينة من اليوم.
أحد أزرار مركز المؤتمرات لا يستجيب	قد يكون مسؤول النظام قد قام بتعطيل الزر على مركز المؤتمرات.
عدم ظهور الزر الوظيفي الذي تريد استخدامه	قد تنطبق إحدى الحالات التالية أو أكثر: <ul style="list-style-type: none">• يجب تغيير حالة الخط (على سبيل المثال، استخدام وضع سماعة مرفوعة أو التوصيل بمكالمة).• يجب ضغط مزيد لإظهار مزيد من الأزرار الوظيفية.• لم تتم تهيئة مركز المؤتمرات لدعم الميزة المرتبطة بذلك الزر الوظيفي.
تعذر استخدام ميزة مداخلة وسماع نغمة انشغال سريعة	قد تنطبق إحدى الحالات التالية أو أكثر: <ul style="list-style-type: none">• لا يمكنك إجراء مداخلة في مكالمة مشفرة إذا لم تتم تهيئة مركز المؤتمرات الذي تستخدمه بحيث يدعم التشفير. عندما تفشل محاولة إجراء المداخلة لهذا السبب، يتم تشغيل نغمة انشغال سريعة على مركز المؤتمرات.• لقد قمت بالتبديل على الزر الوظيفي خصوصية.
انقطاع الاتصال بينك وبين إحدى المكالمات التي انضمت إليها باستخدام مداخلة	في حالة وضع مكالمة في الانتظار أو تحويلها أو تحويلها إلى مكالمة مؤتمر، سيتم قطع اتصالاتك بالمكالمة التي انضمت إليها باستخدام مداخلة .
فشل معاودة الاتصال لـ Cisco	من المحتمل أن تكون ميزة إعادة توجيه المكالمات مُمكنة لدى الطرف الآخر.

عرض بيانات إدارة مركز المؤتمرات

قد يطلب منك مسؤول النظام الوصول إلى بيانات الإدارة على مركز المؤتمرات لأغراض استكشاف الأخطاء وإصلاحها.

إذا طلب منك...	إذا...
الوصول إلى بيانات تهيئة الشبكة	اختر  < إعدادات > تهيئة الشبكة، ثم انتقل إلى العنصر الذي تريد عرضه.
الوصول إلى بيانات الحالة	اختر  < إعدادات > الحالة، ثم انتقل إلى العنصر الذي تريد عرضه.
الوصول إلى معلومات طراز مركز المؤتمرات	اختر  < إعدادات > معلومات الطراز، ثم انتقل إلى العنصر الذي تريد عرضه.

استخدام أداة إعداد تقارير الجودة

قد يقوم مسؤول النظام بشكل مؤقت بتهيئة مركز المؤتمرات باستخدام أداة إعداد تقارير الجودة (QRT) لاستكشاف مشكلات الأداء وإصلاحها. يمكنك ضغط QRT لإرسال معلومات إلى مسؤول النظام. تبعًا للتهيئة، استخدم QRT للقيام بما يلي:

- الإبلاغ الفوري عن وجود مشكلة في الصوت في مكالمة حالية.
- تحديد مشكلة عامة من قائمة الفئات واختيار رموز الأسباب.

شروط ضمان Cisco المحدود لمدة عام للأجهزة

توجد شروط خاصة تسري على ضمان الأجهزة والخدمات المتنوعة التي يمكنك استخدامها خلال مدة الضمان. يتوفر بيان الضمان الرسمي الخاص بك، والذي يتضمن كافة الضمانات واتفاقيات الترخيص التي تسري على برامج Cisco، على موقع Cisco.com على الإنترنت. اتبع الخطوات التالية للوصول إلى "حزمة معلومات Cisco" والضمان واتفاقيات الترخيص وتنزيلها من موقع Cisco.com على الإنترنت.

1. قم بتنشغيل المستعرض، ثم انتقل إلى عنوان URL التالي:

http://www.cisco.com/univercd/cc/td/doc/es_inpkc/cetrans.htm

تظهر صفحة "الضمانات واتفاقيات الترخيص".

2. لقراءة حزمة معلومات Cisco، اتبع الخطوات التالية:

a. انقر فوق **حقل رقم حزمة المعلومات**، وتحقق من تمييز رقم المنتج 78-5235-03B0.

b. حدد اللغة التي تريد قراءة المستند بها.

c. انقر فوق **انتقال**.

تظهر صفحة "ضمان Cisco المحدود وترخيص البرامج" من "حزمة المعلومات".

d. قم بقراءة المستند على الإنترنت أو انقر فوق رمز PDF لتنزيل المستند وطباعته بتنسيق Adobe Portable Document Format (PDF).



ملاحظة

يجب أن يكون لديك برنامج Adobe Acrobat Reader لكي تتمكن من عرض الملفات بتنسيق PDF. يمكنك تنزيل هذا البرنامج من موقع Adobe على الويب: <http://www.adobe.com>

2. لقراءة معلومات الضمان المترجمة والخاصة بالمنتج الذي بين يديك، اتبع الخطوات التالية:

a. أدخل رقم المنتج التالي في حقل "رقم مستند الضمان":
78-10747-01C0

b. حدد اللغة التي ترغب في عرض المستند بها.

c. انقر فوق **انتقال**.

تظهر صفحة "ضمان Cisco".

d. قم بقراءة المستند على الإنترنت أو انقر فوق رمز PDF لتنزيل المستند وطباعته بتنسيق Adobe Portable Document Format (PDF).

كما يمكنك الاتصال بموقع خدمة ودعم Cisco على الويب للحصول على مساعدة:

http://www.cisco.com/public/Support_root.shtml

مدة ضمان الجهاز

سنة واحدة

نهج الاستبدال أو الإصلاح أو رد المبالغ المدفوعة للجهاز

ستبذل Cisco أو مركز الخدمة التابع لها جهودًا تجارية كبيرة لشحن قطعة غيار بديلة خلال عشرة (10) أيام عمل من بعد استلام طلب تصريح إعادة المواد (RMA). قد تختلف أوقات التسليم الفعلية حسب موقع العميل. تحتفظ Cisco بالحق في رد مبلغ الشراء باعتباره الحل الحصري الخاص بالضمان لديها.

كيفية الحصول على رقم طلب تصريح إرجاع مواد (RMA)

اتصل بالشركة التي قمت بشراء المنتج منها. وإذا كنت قد اشتريت المنتج من شركة Cisco مباشرةً، عليك الاتصال بمندوب المبيعات والخدمات لدى Cisco. أكمل المعلومات دناه واحتفظ بها كمرجع.

	الشركة التي تم شراء المنتج منها
	رقم هاتف الشركة
	رقم طراز المنتج
	الرقم المسلسل للمنتج
	رقم عقد الصيانة

- إعادة طلب رقم 10، 15
- إعدادات البريد الصوتي 29، 44-45
- إعدادات اللغة، تغيير 30، 43
- إنهاء مكالمة، خيارات لـ 17
- إنهاء مكالمة، خيارات لـ 17
- استضافة برقم داخلي 16، 28
- استضافة برقم داخلي 16، 28
- استضافة برقم داخلي لـ Cisco 16، 28
- استكشاف الأخطاء وإصلاحها
- راجع أيضًا QRT
- عام 50
- اشتراكات، خدمات مركز المؤتمرات 41

ب

- بيانات الإدارة، عرض 51
- بيانات الحالة، عرض 50
- بيانات تهيئة الشبكة، عرض 50

ت

- تبديل بين المكالمات 18
- تحذيرات الأمان 2
- تحذيرات، أمان 2
- تحويل فوري 19، 36
- تحويل مكالمات 19
- تركيب مركز المؤتمرات 4-7
- تعريف المكالمة الضارة 27

Cisco Unified Communications Manager

- أداة مزامنة دفتر العناوين 40
- صفحات ويب خيارات المستخدم 37-47
- Cisco WebDialer، استخدام 16، 46-47
- PAB
- استخدام من صفحة الويب 38-39
- استخدام من مركز المؤتمرات 16، 33-34
- حول 32
- وصول 33
- PIN، تغيير 43
- QRT 51
- TAPS 7
- WebDialer، استخدام 16، 46-47

أ

- إجراء مكالمات، خيارات لـ 15، 16
- أداة إعداد تقارير الجودة 51
- أداة دعم الهواتف المسجلة تلقائيًا 7
- أداة مزامنة دفتر العناوين 40
- أضرار التنقل، حول 9
- أضرار وظيفية، حول 10، 12
- أضرار، تعرف على 8-10
- إعادة توجيه المكالمات 19-20، 44
- إعادة توجيه المكالمات 24

تعليق 25

التقاط 24

التقاط مكالمة 24

التقاط مكالمة مجموعة 24

تيار

خارجية

حول 6

رسم توضيحي لـ 6

كبل وسيط

حول 6

رسم توضيحي لـ 6

مزود، قصور في 2

ج

جهاز متنقل، رسم 5

خ

خدمات 42-41

خدمات معتمدة على الويب، إعداد 37

خصوصية، وخطوط مشتركة 25، 27

خطوط

إعدادات الرسائل الصوتية لـ 44-45

أنواع رنين 29

حالات المكالمات لـ 11

رموز لـ 11

عدد المكالمات المدعومة في 11، 48

مشتركة 25

مقارنةً بالمكالمات 11

وإعادة توجيه المكالمة 19، 44

وصف 11

خطوط مشتركة

بمداخلة 26-27

بميزة الخصوصية 27

ورمز "مشغول عن بُعد" 25

وصف 25

د

دعم حقل تسمية ASCII 41

دفتر العناوين الشخصي. راجع PAB

دلائل

استخدام من الويب 38-40

استخدام من مركز المؤتمرات 32-34

حول 32

زر 10

شخصي 32-34

مشترك 16، 32، 46

دليل شخصي

الاستخدام على مركز المؤتمرات 33-34

استخدام من صفحة ويب 38-40

حول 32

دليل مشترك 16، 32، 46

دليل هاتف Cisco Unified IP Conference Station 7937G.

راجع مركز المؤتمرات

ر

رد تلقائي 28

رد على مكالمات 17

رسائل، استماع إلى 36

رفع السماع 15

رمز مشغول عن بُعد للخطوط المشتركة 25

رموز

11 لحالات المكالمة

11 للخطوط

رنين، ضبط 29

ز

زر التطبيقات، حول 10

زر تحديد، حول 9

س

سماعة الرأس، إنهاء مكالمة باستخدام 17

ش

شاشة، ضبط التباين 30

ص

صفحات ويب "خيارات المستخدم" 37-47

صوت، ضبط للرنين 29

ط

الطلب المختصر

إعداد 40-41

استخدام 23

حول 23

طلب سريع

إعداد 39، 40-41

استخدام 23، 33، 34

حول 23، 32، 33

طلب سريع

15 طلب مسبق

15-16 طلب، خيارات لـ

ق

قوائم الميزات 13

قوائم، باستخدام 13

ك

كبل شبكة، توصيل 4

كتم الصوت 10، 18

كلمة المرور، تغيير 43

م

مؤتمرات الاتصالات المباشرة 21، 22

مؤشرات رسائل، إعداد 29، 44

مؤشرات مصابيح LED، حول 9

متابعة، استخدام 17

مداخلة

استخدام 26

وخصوصية 27

وخطوط مشتركة 25-27

مداخلة بمؤتمر

استخدام 26

حول 20

راجع أيضًا مداخلة

مركز المؤتمرات

أزرار 8-10

إعدادات البريد الصوتي، ضبط 29

- أطراف متعددة على 20
- إعادة التوجيه أثناء الرنين 17، 24
- إعداد تقرير بالمشكلات باستخدام 51
- إنهاء 17
- تحويل 19
- حد أقصى لكل خط 11
- خطوط مشتركة 25-27
- رد على 17
- رموز لـ 11
- في وضع الانتظار، رد على 17
- كتم الصوت 18
- مؤتمر 20-22
- متعددة، معالجة وعرض 18
- مداخلة 25
- مشبوهة 27
- معلقة، تخزين واسترداد 25
- مقارنةً بالخطوط 11
- منع المداخلة في 27
- وإعادة توجيه المكالمة 19-20، 44
- وضع مكالمة في الانتظار والمتابعة 17
- مكالمات صادرة، عرض 31
- مكالمات لم يتم الرد عليها، عرض 31
- مكالمات مؤتمر 20-22
- مكالمات متعددة، معالجة 18
- مكالمات مستلمة، عرض 31
- مكالمات مشبوهة، معالجة 27
- مكالمة
- إعادة توجيه، إعداد من الويب 20، 44
- إعادة توجيه، إعداد من مركز المؤتمرات 19-20
- تعليق 25
- النقاط 24
- سجلات 15، 31
- استخدام بمصدر تيار خارجي 5-6
- استكشاف الأخطاء وإصلاحها 50-51
- تركيب 4-6
- تسجيل 7
- تنظيف 13
- تهيئة ميزة لـ 14، 48
- توصيل بشبكة 4
- توصيل بكبل وسيط للتيار 5-6
- جهاز متنقل، استخدام 5
- خدمات 41-42
- خطوط، وصف لـ 11
- رسم توضيحي لـ 8
- رنين، ضبط مستوى الصوت 29
- مشاركة 48
- ميكروفونات، استخدام 5
- نظرة عامة على 8-14
- وثائق لـ 2
- وصلات، رسومات توضيحية لـ 4-6
- مسح سجلات المكالمات 31
- مشاركة مراكز المؤتمرات 48
- مصدر التيار الخارجي
- استخدام 5-6
- حول 6
- رسم توضيحي لـ 6
- معالجة مكالمات 15-22، 23-28
- معاودة الاتصال 16
- معرف المتصل 12
- معرف مكالمة ضارة 27
- معلومات الطراز، عرض 51
- مكالمات
- إجراء 15-16
- إرسال إلى نظام الرسائل الصوتية 17
- إزالة من وضع الانتظار 17

- مكالمة معلقة، استرداد **17، 25**
- مكبر صوت الهاتف، استخدام **15، 17**
- ميزات، توفر **14، 48**
- ميكروفونات خارجية، رسم **5**
- ميكروفونات، رسم **5**

و

- وثائق، الوصول إلى **2**
- وضع سماعة مرفوعة، حول **15**
- وضع سماعة مغلقة، حول **15**
- وضع مكالمة في الانتظار
- استخدام **17**
- وتبديل بين مكالمات **18**
- وتحويل **19**

المقر الرئيسي في أوروبا
Cisco Systems International BV
Haarlerbergpark
Haarlerbergweg 13-19
1101 CH Amsterdam
The Netherlands
www-europe.cisco.com
الهاتف: +31 0 800 020 0791
الفاكس: +31 0 20 357 1100

المقر الرئيسي في آسيا
والمحيط الهادي
Cisco Systems, Inc.
168 Robinson Road
#28-01 Capital Tower
Singapore 068912
www.cisco.com
الهاتف: +65 6317 7777
الفاكس: +65 6317 7799

المقر الرئيسي في الأمريكتين
Cisco Systems, Inc.
170 West Tasman Drive
San Jose, CA 95134-1706
USA
www.cisco.com
الهاتف: +1 408 526-4000
+1 800 553-NETS (6387)
الفاكس: +1 408 527-0883



يوجد لشركة Cisco أكثر من 200 مكتب منتشرين في جميع أنحاء العالم. تم إدراج العناوين وأرقام الهواتف وأرقام الفاكسات في

موقع Cisco على الإنترنت www.cisco.com/go/offices

CCVP, the Cisco logo, and the Cisco Square Bridge logo are trademarks of Cisco Systems, Inc.; Changing the Way We Work, Live, Play, and Learn is a service mark of Cisco Systems, Inc.; and Access Registrar, Aironet, BPX, Catalyst, CCDA, CCDP, CCIE, CCI, CCIP, CCNA, CCNP, CCSP, Cisco, the Cisco Certified Internetwork Expert logo, Cisco IOS, Cisco Press, Cisco Systems, Cisco Systems Capital, the Cisco Systems logo, Cisco Unity, Enterprise/Solver, EtherChannel, EtherFast, EtherSwitch, Fast Step, Follow Me Browsing, FormShare, GigaDrive, HomeLink, Internet Quotient, IOS, iPhone, IP/TV, iQ Expertise, the iQ logo, iQ Net Readiness Scorecard, iQuick Study, LightStream, Linksys, MeetingPlace, MGX, Networking Academy, Network Registrar, Packet, PIX, ProConnect, ScriptShare, SMARTnet, StackWise, The Fastest Way to Increase Your Internet Quotient, and TransPath are registered trademarks of Cisco Systems, Inc. and/or its affiliates in the United States and certain other countries.

All other trademarks mentioned in this document or Website are the property of their respective owners. The use of the word partner does not imply a partnership relationship between Cisco and any other company. (0705R)

© 2007 Cisco Systems, Inc. All rights reserved.



The Java logo is a trademark or registered trademark of Sun Microsystems, Inc. in the U.S. or other countries.