



## **Cisco Unified IP Phone 7931G 電話指南與快速參考（適用於 Cisco Unified Communications Manager 8.0） （SCCP 與 SIP）**

### **美洲總部**

Cisco Systems, Inc.  
170 West Tasman Drive  
San Jose, CA 95134-1706

美國

<http://www.cisco.com>

電話：+1 408 526-4000  
800 553-NETS (6387)

傳真：+1 408 527-0883



## 常用電話工作

在電話上檢視線上說明	按  (  ) >  。
撥打電話	按  ，然後輸入號碼。
重撥號碼	按  。
使用耳機	按  (  ) 。
電話靜音	按  。
保留通話	按  。
繼續通話	按  (閃爍) 。
將通話轉接至新號碼	按  。
撥打對講通話	按  (  ) 。
快速撥號	按  (  ) 。
初始化電話會議	按  (  ) 。



Cisco, Cisco Systems, the Cisco logo, and the Cisco Systems logo are registered trademarks or trademarks of Cisco and/or its affiliates in the United States and certain other countries. All other trademarks mentioned in this document or website are the property of their respective owners. The use of the word partner does not imply a partnership relationship between Cisco and any other company. (1002R)



### 快速參考



## Cisco Unified IP Phone 7931G 電話指南與快速參考 (適用於 Cisco Unified Communications Manager 8.0) (SCCP 與 SIP)

### 軟鍵定義

#### 電話螢幕圖示

#### 按鈕圖示

#### 常用電話工作

## 軟鍵定義

縮撥	使用快速撥號索引號碼撥號
接聽	接聽電話
上一步	返回上一個說明主題
回撥	當忙線中的內線空出時收到通知
取消	取消動作或結束畫面，而不套用變更
全轉	設定 / 取消來電轉撥
清除	刪除記錄或設定
關閉	關閉目前的視窗
會議	建立會議通話
會議表	檢視會議參與者
刪除	使用編輯時移除游標右側的字元
明細	開啓「未接來電」與「已接來電」記錄中多重來電的詳細資料記錄
撥號	撥打電話號碼
勿打擾	開啓 / 關閉「勿打擾」
編輯	編輯通話記錄中的號碼
結束	中斷目前的通話或對講通話
清除	將設定重設成預設值
結束	返回上一個畫面
組代接	接聽在其他群組或線路上響鈴的來電
轉移	將來電轉移或轉接至語音留言系統
連結	檢視相關的說明主題
主要	顯示「說明」主功能表
進會議	主持即時電話會議
其他	顯示其他軟鍵
新通話	撥打新的電話
另接	接聽在相關群組中響鈴的來電
駐留	使用來電駐留儲存通話

代接	接聽在群組中其他電話上響鈴的來電
重撥	重撥最近撥出的號碼。
移除	移除會議參與者
繼續	繼續保留的通話
RmLstC	排除最後一位加入電話會議的參與者
儲存	儲存所選的設定
搜尋	搜尋目錄清單
選取	選取功能表項目或通話
轉接	轉接來電
更新	重新整理內容
視訊模式	選擇視訊顯示模式
<<	刪除已輸入的字元
>>	在已輸入的字元間移動

## 電話螢幕圖示

通話狀態	
	電話掛上時的線路
	拿起電話時的線路
	接通的通話
	已啓用來電轉撥
	來電響鈴或在 BLF 監控的線路響鈴 (BLF 代接)
	保留通話；保留遠端通話
	保留回復
	遠端使用中
	經過驗證的通話
	經過加密的通話
	閒置的對講線路
	單向對講通話
	雙向對講通話
功能存取	
	應用程式功能表
	設定功能表
	目錄功能表
	留言功能表
	服務功能表
	耳機按鈕
	會議按鈕
	其他通話功能
	行動化

	已啓用功能
	功能已停用
	快速撥號按鈕
音訊或視訊模式	
	話筒使用中
	喇叭使用中
	耳機使用中
	視訊

## 按鈕圖示

	重撥
	轉接
	保留
	導覽與選取
	喇叭
	靜音

# 內容

---

## **快速入門 1**

使用本指南 1

尋找其他資訊 2

安全與效能資訊 2

Cisco 產品安全性概觀 3

協助工具功能 3

## **連接電話 5**

### **電話概觀 9**

瞭解按鈕與硬體 10

瞭解線路與通話 13

    瞭解線路與通話圖示 14

瞭解電話螢幕功能 16

存取應用程式功能表 17

存取電話的說明系統 17

瞭解功能的可用性 17

瞭解 SIP 與 SCCP 18

### **基本通話處理 19**

撥話 — 基本選項 19

撥話 — 其他選項 20

接聽來電 22

結束通話 23

使用「保留」與「繼續」 23

使用靜音 24

在多通電話間切換	24
將進行中的通話切換至其他電話	25
轉接來電	25
將來電傳送至語音留言系統	26
將來電轉撥至其他號碼	27
使用勿打擾	28
召開電話會議	29
使用會議功能	29
檢視或移除會議參與者	31
撥打或接聽對講通話	32

## **進階通話處理** 33

快速撥號	33
代接轉接至您電話的來電	35
儲存及擷取駐留的來電	36
登出搜尋群組	37
使用共用線路	37
瞭解共用線路	37
使用共用線路	38
使用 BLF 判別線路狀態	39
撥打及接聽安全通話	40
追蹤可疑來電	41
排列重要通話的優先順序	41
使用 Cisco 內線行動性	42
使用單一電話號碼管理業務電話	43

## **使用話筒、耳機與喇叭** 47

使用話筒	47
使用耳機	47
使用喇叭	48
使用耳機或喇叭的自動接聽	48

<b>變更電話設定</b>	<b>49</b>
自訂鈴聲與留言指示燈	49
自訂電話螢幕	50
<b>使用通話記錄及目錄</b>	<b>51</b>
使用通話記錄	51
目錄撥號	53
在電話上使用公司目錄	53
在電話上使用個人目錄	54
<b>存取語音留言</b>	<b>57</b>
<b>使用「使用者選項」網頁</b>	<b>59</b>
存取使用者選項網頁	59
在網頁上設定功能及服務	60
在網頁上使用個人目錄	60
在網頁上設定快速撥號	63
在網頁上設定電話服務	64
在網頁上控制使用者設定	65
在網頁上控制線路設定	66
設定電話與存取清單以使用行動化連線	67
使用 Cisco WebDialer	70
<b>瞭解其他設定選項</b>	<b>73</b>
<b>電話疑難排解</b>	<b>75</b>
一般疑難排解	75
檢視電話管理資料	76
使用品質報告工具	76
<b>Cisco 一年有限硬體保固條款</b>	<b>77</b>
<b>索引</b>	<b>79</b>





# 快速入門

## 使用本指南

本指南將概述您電話所提供的各項功能。您可以仔細閱讀本指南，深入瞭解電話的所有功能；或參考下表所列的常用章節。

若要 ...	請 ...
自行探索電話的功能	在需要協助時，按電話的  (  ) >  。
檢閱重要的安全資訊	請參閱第 2 頁的安全與效能資訊。
連接電話	請參閱第 5 頁的連接電話。
安裝好電話之後開始使用	請參閱第 9 頁的電話概觀。
瞭解按鈕與軟鍵	請參閱第 10 頁的瞭解按鈕與硬體。
撥打電話	請參閱第 19 頁的撥話 — 基本選項。
保留通話	請參閱第 23 頁的使用「保留」與「繼續」。
通話靜音	請參閱第 24 頁的使用靜音。
轉接來電	請參閱第 25 頁的轉接來電。
召開電話會議	請參閱第 29 頁的召開電話會議。
設定快速撥號	請參閱第 33 頁的快速撥號。
共用電話號碼	請參閱第 35 頁的代接轉接至您電話的來電。
將電話用為喇叭	請參閱第 47 頁的使用話筒、耳機與喇叭。
變更鈴聲或通話的音量	請參閱第 49 頁的自訂鈴聲與留言指示燈。
檢視未接來電	請參閱第 51 頁的使用通話記錄。
聽取您的語音留言	請參閱第 57 頁的存取語音留言。
查看軟鍵與圖示的定義	參閱本指南封面的「快速參考卡」。

# 尋找其他資訊

- 您可以從下列 URL 存取最新的 Cisco Unified IP Phone 文件：  
[http://www.cisco.com/en/US/products/hw/phones/ps379/tsd\\_products\\_support\\_series\\_home.html](http://www.cisco.com/en/US/products/hw/phones/ps379/tsd_products_support_series_home.html)
- 您可以存取下列 URL 上的 Cisco 網站：  
<http://www.cisco.com/>
- 您可以從下列 URL 存取最新的授權資訊：  
[http://www.cisco.com/en/US/docs/voice\\_ip\\_comm/cuipph/all\\_models/openssl\\_license/7900\\_ssllic.html](http://www.cisco.com/en/US/docs/voice_ip_comm/cuipph/all_models/openssl_license/7900_ssllic.html)
- Cisco 全球網站：  
按一下全球網頁頂端之 [Change] (變更) 連結，即可從 [www.cisco.com](http://www.cisco.com) 存取 Cisco 全球網站。

# 安全與效能資訊

如需電力中斷及其他裝置對 Cisco Unified IP Phone 之影響的相關資訊，請參閱下列各節。

## 電力中斷

電話機必須獲得供電，才可透過電話使用緊急服務。當供電中斷時，「服務與緊急電話」撥號功能會停止運作，直到恢復供電為止。若發生供電故障或斷電的狀況，可能須重設或重新設定設備，才可繼續使用「服務與緊急電話」撥號功能。

## 使用外接裝置

若要 Cisco Unified IP Phone 搭配外接裝置一起使用，請注意下列資訊：

Cisco 建議使用品質優良，並可遮蔽不必要之無線電頻率 (RF) 及音訊頻率 (AF) 訊號的外接裝置（如耳機）。

根據這些裝置的品質及其與其他裝置（如行動電話或雙向無線電）的距離遠近，可能還是會出現雜音。當發生上述情況時，Cisco 建議您採取下列一或多項動作：

- 將外接裝置搬離 RF 或 AF 訊號來源。
- 將外接裝置的纜線佈線避開 RF 或 AF 訊號來源。
- 外接裝置請使用遮蔽纜線，或使用具有良好遮蔽與接頭的纜線。
- 縮短外接裝置纜線的長度。
- 外接裝置的纜線請使用亞鐵鹽芯或類似的線材。

由於 Cisco 無法對外接裝置、纜線與接頭的品質進行控管，因此無法保證系統的效能。只有使用品質優良的纜線與接頭連接適當的裝置，系統才能夠正常運作。

**注意**

歐盟國家的使用者請只使用完全符合 EMC Directive [89/336/EC] 標準的外接喇叭、麥克風及耳機。

## Cisco 產品安全性概觀

本產品包含加密功能，在進口、出口、轉讓與使用方面均受美國及當地國家法律的約束。傳遞 Cisco 加密產品不表示第三方有權進口、出口、散佈或使用加密。凡進口商、出口商、經銷商與使用者，皆須遵守美國與當地國家法律的規定。使用此產品即表示您同意遵守 Cisco Unified IP Phone 7931G 電話指南與快速參考（適用於 Cisco Unified Communications Manager 8.0）（SCCP 與 SIP）適用的法律與法規。若您無法遵守美國及當地法律的約束，請立即退還此產品。

如需有關美國出口法規的詳細資訊，請參閱下列 URL：

[http://www.access.gpo.gov/bis/ear/ear\\_data.html](http://www.access.gpo.gov/bis/ear/ear_data.html)

## 協助工具功能

Cisco Unified IP Phone 7900 系列提供協助工具功能供視障、聽障及行動不便人士使用。

如需這些電話之這類功能的詳細資訊，請參閱 [Cisco Unified IP Phone 7900 系列的協助工具功能](#)。

下列 Cisco 網站亦提供協助工具的詳細資訊：

<http://www.cisco.com/web/about/responsibility/accessibility/index.html>



# 連接電話

系統管理員可能會將您的新 Cisco Unified IP Phone 連接到公司的 IP 網路電話網路中。若實際情況並非如此，請參閱下列圖表連接您的電話。

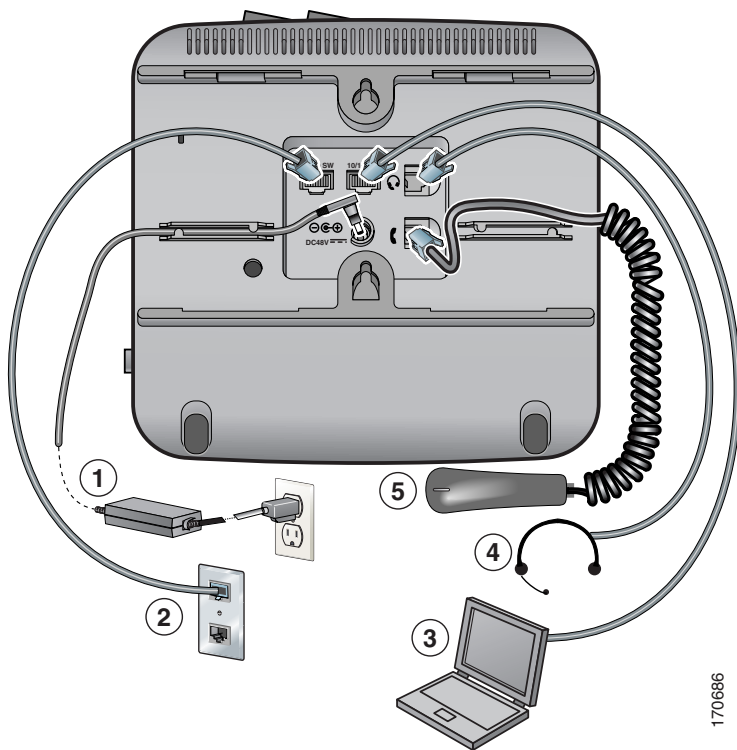

170686

1	DC 轉接器連接埠 (DC48V) (選用)
2	網路連接埠 (10/100 SW)
3	存取連接埠 (10/100 PC)
4	耳機連接埠
5	話筒連接埠

## 調整話筒座

連接電話時可能需要調整托架，以確保話筒不會滑出托架。請參閱下表的說明。

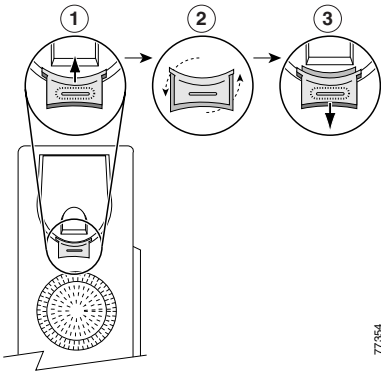

1	移開話筒，並從話筒座拉出方形塑膠片。
2	將塑膠片旋轉 180 度。
3	將塑膠片推回話筒座。旋轉後之膠片的頂部會突出。將話筒放回話筒座。

## 使用 TAPS 註冊

電話連接到網路之後，系統管理員可能會要求您使用 TAPS（自動註冊電話支援的工具）自動註冊電話。TAPS 可用為新電話或取代現有的電話。

若要使用 TAPS 註冊，請拿起話筒，接著輸入系統管理員所提供的 TAPS 內線，然後依照語音提示執行作業。您可能必須輸入完整的內線（包括區碼）。當電話顯示確認訊息之後即可掛斷。電話會隨即重新啟動。

## 耳機支援

Cisco Systems 只會對搭配 Cisco Unified IP Phone 一起使用的第三方耳機進行有限的內部測試，而不對耳機或話筒廠商的產品提供保證或支援。

Cisco 建議您使用品質優良的外接裝置，例如可以過濾掉不必要之無線電頻率 (RF) 及音訊頻率 (AF) 訊號的耳機。根據這些裝置的品質及其與其他裝置（如手機及雙向無線電）的距離遠近，可能還是會出現雜訊或回音。此嗡嗡聲可能只有遠端通話方會聽到，也可能 Cisco Unified IP Phone 使用者與遠端通話方均會聽到。很多外來因素都可能會造成嗡嗡聲，如電燈、電動馬達、大型的電腦監視器等等。如需更多資訊，請參閱第 2 頁的使用外接裝置。



**附註** 在某些情況下，使用者可以利用小功率音箱或電源加強器，降低或消除所聽到的嗡嗡聲。

由於環境及硬體條件會隨 Cisco Unified IP Phone 部署位置而不同，因此沒有一款適用於所有環境的耳機解決方案。

Cisco 建議客戶在購買及進行全面部署前先測試耳機，找出最適於其環境的產品。

### 使用者主觀認定的音質

除了物質、工藝與技術的表現之外，耳機的音訊部分必須讓使用者與遠端的通話方聽起來舒適。音質好壞非常主觀，因此 Cisco 無法保證任何耳機的效能；但已知一些耳機大廠所製造的多款耳機，與 Cisco Unified IP Phone 搭配使用的效果很不錯。如需詳細資訊，請造訪製造商的網站。

如需可與無線耳機遠端壓簧開關控制功能搭配使用之無線耳機的相關資訊，請造訪下列 URL：

<http://www.cisco.com/cgi-bin/ctdp/Search.pl>

1. 從 Enter Solution（輸入解決方案）清單方塊中選擇 **IP Communications（IP 通訊）**。Select a Solution Category（選取解決方案種類）清單方塊會隨即顯示。
2. 選擇 **IP Phone Headsets（IP Phone 耳機）** 查看技術開發計劃合作夥伴清單。

若要搜尋特定的技術開發計劃合作夥伴，請在 Enter Company Name（輸入公司名稱）方塊中，輸入該合作夥伴的名稱。





# 電話概觀

---

Cisco Unified IP Phone 7931G 為全功能型電話，可以透過個人電腦所使用的相同資料網路執行語音通訊功能，讓您能夠撥出及接聽一般電話、保留通話、轉接來電、召開電話會議等。







其設計旨在滿足中量型電話話務的通訊需求及特定通話需求。除提供專為方便話務處理而設的保留、重撥及轉接按鍵外，還提供豐富的進階功能，讓您能夠擴展通話處理能力：

- 存取網路資料、XML 應用程式及網路服務。
- 透過 Cisco Unified CM 的「使用者選項」網頁，線上自訂電話的功能與服務。
- 內容詳實的線上說明系統會在電話螢幕上顯示資訊。



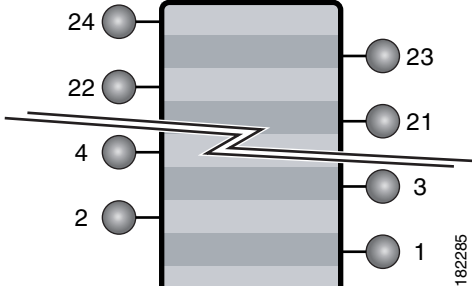

## 瞭解按鈕與硬體

您可以利用下圖辨識電話上的按鈕及硬體。



	項目	說明	如需更多資訊，請參閱 ...
1	可程式化按鈕 	<p>可程式化按鈕（或線路按鍵）會隨組態之不同而讓您存取：</p> <ul style="list-style-type: none"> <li>• 電話線路及對講線路（線路按鈕）</li> <li>• 快速撥號號碼（快速撥號按鈕，包括 BLF 快速撥號功能）</li> <li>• 網路服務（如「個人通訊錄」按鈕）</li> <li>• 通話功能（如「私密」、「會議」）</li> <li>• 本機功能（如「應用程式」功能表、「耳機」、「設定」）</li> </ul> <p>亮燈的按鈕表示狀態：</p> <ul style="list-style-type: none"> <li> 穩定的綠燈 — 進行中的通話或雙向對講通話</li> <li> 閃爍的綠燈 — 保留的通話</li> <li> 穩定的琥珀燈 — 正在使用「私密」功能、單向的對講通話、DND、已登入「搜尋群組」、已啓用耳機或其他本機功能</li> <li> 閃爍的琥珀燈 — 有來電或待回復的通話</li> <li> 穩定的紅燈 — 正在使用遠端線路（共用線路、BLF 狀態或進行中的「行動連線」通話）</li> <li> 閃爍的紅燈 — 遠端通話處於保留</li> </ul> <p>線路按鍵會以遞減順序由左至右從 24 編號至 1。</p> 	<ul style="list-style-type: none"> <li>• <a href="#">第 16 頁的瞭解電話螢幕功能</a></li> <li>• <a href="#">第 19 頁的基本通話處理</a></li> <li>• <a href="#">第 33 頁的快速撥號</a></li> <li>• <a href="#">第 37 頁的使用共用線路</a></li> <li>• <a href="#">第 39 頁的使用 BLF 判別線路狀態</a></li> <li>• <a href="#">第 32 頁的撥打或接聽對講通話</a></li> <li>• <a href="#">第 23 頁的使用「保留」與「繼續」</a></li> </ul>

	項目	說明	如需更多資訊，請參閱 ...
2	標籤紙	讓您識別具有線路或功能資訊的按鈕。	<a href="#">第 14 頁的瞭解線路與通話圖示</a>
3	軟鍵按鈕 	每一個按鈕皆可用於啟動軟鍵選項（顯示在電話螢幕上）。	<a href="#">第 16 頁的瞭解電話螢幕功能</a>
4	保留按鈕 	將通話設為保留。	<a href="#">第 23 頁的使用「保留」與「繼續」</a>
5	轉接按鈕 	連接至其他號碼。	<a href="#">第 25 頁的轉接來電</a>
6	重撥按鈕 	連接至上次撥打的號碼。	<a href="#">第 19 頁的撥話 — 基本選項</a>
7	鍵台	可讓您撥打電話號碼、輸入字母及選擇功能表項目。	<a href="#">第 19 頁的基本通話處理</a>
8	靜音按鈕 	開啓或關閉麥克風。當麥克風為靜音時，此按鈕會亮燈。	<a href="#">第 24 頁的使用靜音</a>
9	音量按鈕 	控制話筒、耳機及喇叭的音量（拿起電話），以及鈴聲的音量（掛上電話）。	<a href="#">第 47 頁的使用話筒、耳機與喇叭</a>
10	喇叭按鈕 	開啓或關閉喇叭。當喇叭開啓時，此按鈕會亮燈。	<a href="#">第 47 頁的使用話筒、耳機與喇叭</a>
11	話筒	功能與傳統話筒相同。	<a href="#">第 47 頁的使用話筒、耳機與喇叭</a>
12	話筒指示燈	表示有來電或新的語音留言。閃爍表示有來電，持續亮燈表示有留言。	<a href="#">第 57 頁的存取語音留言</a>
13	電話螢幕	顯示線路 / 通話狀態、電話號碼及軟鍵標籤等資訊。	<a href="#">第 16 頁的瞭解電話螢幕功能</a>
14	Cisco Unified IP Phone 機型	顯示 Cisco Unified IP Phone 的型號。	

	項目	說明	如需更多資訊，請參閱 ...
15	4 向導覽台及「選取」按鈕（中央） 	<b>導覽按鈕</b> <ul style="list-style-type: none"> <li>• 上下捲動可查看功能表及反白選取項目</li> <li>• 向左捲動可開啓「詳細資料」檢視，從中查看指定給各「線路」按鈕的目錄號碼及功能（位於通話螢幕時）</li> <li>• 向右捲動可關閉「詳細資料」檢視</li> </ul> <hr/> <b>選取按鈕</b> — 使用「導覽」按鈕即可捲動以選取線路，然後： <ul style="list-style-type: none"> <li>• 若按鈕對應至目錄號碼，且：               <ul style="list-style-type: none"> <li>– 線路閒置時，可按  開始新通話。</li> <li>– 線路上有保留通話時，可按  繼續通話。</li> <li>– 線路上有進行中的通話時，將無法使用「選取」按鈕。</li> </ul> </li> <li>• 若按鈕對應至功能，按  可存取該功能。</li> </ul>	第 16 頁的瞭解電話螢幕功能          第 16 頁的瞭解電話螢幕功能

## 瞭解線路與通話

爲避免您在線路及通話之間產生混淆，請參閱下列說明：

- 線路 — 可程式化按鈕共有 24 個（請參閱第 10 頁的瞭解按鈕與硬體）。系統管理員一般會從中指定部分線路（至多 24 條）用爲撥打電話及接聽來電的線路。每一條線路皆會對應一個目錄號碼，以便於他人能夠撥電話給您。

















部分線路可能會共用相同的目錄號碼，部分則可能使用唯一的目錄號碼。若要查看電話線路，請使用「導覽」按鈕，捲動可程式化按鈕清單的顯示畫面（請參閱第 16 頁的瞭解電話螢幕功能）。

設定爲線路的按鈕會顯示其獲指定的目錄號碼及相關的按鈕號碼。例如，您若是將目錄號碼 3105 指定給按鈕 1，則在電話螢幕上，該線路即會顯示爲 3105:01。各線路另具有相關圖示，可以協助您識別其用途（請參閱第 14 頁的瞭解線路與通話圖示）。

- 通話 — 每條線路只可支援單通話。若多條線路共用相同的目錄號碼，則每一條線路仍只可支援單通話。

## 瞭解線路與通話圖示

您的電話會顯示圖示，協助您判斷線路及通話狀態，以及各條線路的功能存取性。

圖示	線路或通話狀態	說明
<b>通話狀態</b>		
	電話掛上時的線路	此線路沒有任何通話活動。
	拿起電話時的線路	您正在撥號或去電正在響鈴。
	接通的通話	您已和對方接通。
	已啓用來電轉撥	此線路已啓用來電轉撥。
	響鈴的通話	線路之一上有來電，或 BLF 監控的線路響鈴中（BLF 代接）。請參閱第 39 頁的使用 BLF 判別線路狀態。
	通話保留中	您已將通話設為保留。請參閱第 23 頁的使用「保留」與「繼續」。
	保留遠端的通話	其他共用您線路的電話已將通話設為保留。請參閱第 23 頁的使用「保留」與「繼續」。
	遠端使用中	與您共用線路的另一部電話有接通的電話。請參閱第 37 頁的使用共用線路。
	經過驗證的通話	請參閱第 40 頁的撥打及接聽安全通話。
	經過加密的通話	請參閱第 40 頁的撥打及接聽安全通話。
	閒置的對講線路	對講線路不在使用中。請參閱第 32 頁的撥打或接聽對講通話。
	單向對講	對講線路正在傳送或接聽單向音訊。請參閱第 32 頁的撥打或接聽對講通話。
	雙向對講	受話方已按下對講線路，啓動與來電者之間的雙向音訊。請參閱第 32 頁的撥打或接聽對講通話。
<b>功能存取</b>		
	應用程式功能表	將「應用程式」功能表指定給此線路按鍵。請參閱第 17 頁的存取應用程式功能表。
	設定功能表	將「設定」功能表指定給此線路按鍵。請參閱第 49 頁的變更電話設定。
	目錄功能表	將「目錄」功能表指定給此線路按鍵。請參閱第 51 頁的使用通話記錄及目錄。
	留言功能表	將「留言」功能表指定給此線路按鍵。請參閱第 57 頁的存取語音留言。

圖示	線路或通話狀態	說明
	服務功能表	將「服務」功能表指定給此線路按鍵。請參閱第 64 頁的在網頁上設定電話服務。
	耳機按鈕	您可以使用此選項將耳機與電話一起搭配使用。請參閱第 47 頁的使用話筒、耳機與喇叭。
	會議按鈕	將「會議」指定給此線路按鍵。請參閱第 29 頁的召開電話會議。
	其他通話功能	將某通話功能指定給此線路按鍵。請參閱此圖示旁的文字說明，以確認其功能。
	行動化	將「行動化」存取指定給此線路按鍵。請參閱第 43 頁的使用單一電話號碼管理業務電話。
	已啓用功能	指定給此線路按鍵的通話功能已啓用。請參閱此圖示旁的文字說明，以確認其功能。
	快速撥號或 BLF 快速撥號按鈕	將快速撥號按鈕指定給此線路按鍵。請參閱第 33 頁的快速撥號、第 64 頁的在網頁上設定電話服務及第 39 頁的使用 BLF 判別線路狀態。

## 秘訣

為協助您記憶線路按鍵指定，系統管理員可能會預先將其印在標籤紙上供您參考。若未提供，請取下空白標籤自行製作。

# 瞭解電話螢幕功能

電話螢幕閒置時的螢幕類似如下。此檢視畫面稱為「概觀」。

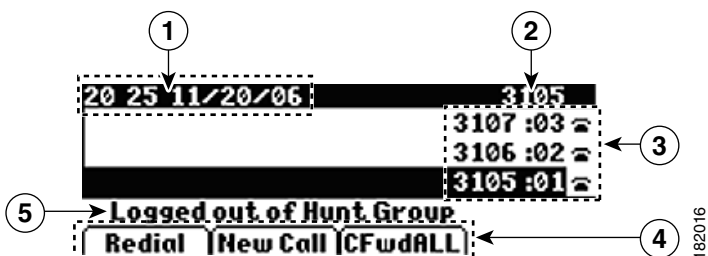

1	日期與時間顯示	顯示目前的日期與時間。
2	主要電話線路	顯示主要電話線路的電話號碼（目錄號碼）。
3	可程式化按鈕指示燈	可程式化按鈕  可用為電話線路按鈕、對講線路按鈕、快速撥號按鈕、電話服務按鈕、通話功能按鈕或本機功能按鈕。 圖示及文字說明可指出這些按鈕的設定方式。如需圖示參考，請參閱第 14 頁的 <a href="#">瞭解線路與通話圖示</a> 。
4	軟鍵標籤	每一項標籤皆可用於顯示軟鍵功能。
5	狀態列	顯示音訊模式圖示、狀態資訊及提示。

接通電話時，電話螢幕類似如下。此檢視畫面稱為「詳細資料」。

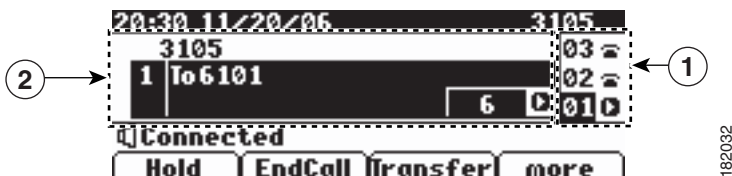





1	概觀	顯示所有線路的線路號碼及圖示狀態。
2	詳細資料檢視	顯示指定通話的詳細資料及所選線路按鈕的本機功能；此範例會顯示接通之通話的相關資訊，如目錄號碼、接通的時間，以及通話狀態顯示。您可以使用「導覽」按鈕捲動並檢視其他線路的詳細資訊。 通話及本機功能會在其「詳細資料」檢視中顯示標籤名稱及圖示。請參閱第 14 頁的 <a href="#">瞭解線路與通話圖示</a> 。



## 存取應用程式功能表



使用「應用程式」功能表存取本機電話功能。

若要 ...	請 ...
存取應用程式功能表	按  >  ，以顯示應用程式（留言、目錄、設定、服務及說明）清單。（「應用程式」功能表一般會指定給位在左欄最上方的  按鈕 24。）
捲動清單或功能表	使用「導覽」按鈕。
選取功能表項目	使用「導覽」按鈕捲動並反白選取功能表項目，然後按  或 <b>選取</b> 。您亦可在鍵台上按功能表項目的對應號碼。
回到功能表的上一層	按 <b>結束</b> 。（若按功能表頂層的 <b>結束</b> ，將會關閉該功能表。）
關閉功能表（並返回「應用程式」功能表）	按 <b>結束</b> 一或多次，直到功能表關閉為止。
結束應用程式功能表	按  或 <b>結束</b> 。

### 秘訣

部分「應用程式」功能表項目（設定、目錄、服務、訊息）也可指定給其自有的按鈕。您可以使用「導覽」按鈕上、下捲動「概觀」，並參閱第 14 頁的瞭解線路與通話圖示識別這些線路。

## 存取電話的說明系統





















您的電話會提供內容豐富的線上說明系統。若要檢視電話說明，請按  >  > **說明**。（「應用程式」功能表一般會指定給位在左欄最上方的  按鈕 24。）

## 瞭解功能的可用性

您的電話可能會因為電話系統組態的不同，而無法使用此電話指南所述之功能，或是操作方式有所不同。如需功能操作或可用性的相關資訊，請聯絡支援服務或系統管理員。

您可以使用軟鍵或按線路按鍵存取功能。您只可設定其中部分功能，其大部分是由系統管理員所控制。

以下是使用軟鍵及線路按鈕存取功能的詳細資訊：

功能	軟鍵	線路按鈕標籤及圖示
回撥	回撥	回撥 
來電轉撥	全轉	全轉 
來電駐留	駐留	駐留 
來電代接	代接	代接 
會議	會議	會議 
會議清單	會議表	會議清單 
勿打擾	勿打擾	勿打擾 
結束通話	結束	結束通話 
群組代接	組代接	群組代接 
保留	保留	 按鈕
搜尋群組	HLog	搜尋群組 
惡意來電識別	MCID	惡意來電 ID 
即時會議	進會議	進會議 
行動化	行動化	行動化 
新通話	新通話	新通話 
其他代接	另接	其他代接 
重撥	重撥	 按鈕
移除最後一位會議參與者	RmLstC	移除最後一位參與者 
轉接	轉接	 按鈕
視訊支援	視訊模式	視訊 

## 瞭解 SIP 與 SCCP

您的電話可以設定與 SIP（作業階段初始通訊協定）或 SCCP（小量通話控制通訊協定）兩種訊號通訊協定並用。此組態由系統管理員決定。

電話功能會隨通訊協定而不同。此電話指南會根據不同的通訊協定說明其功能。如需瞭解您電話所使用的通訊協定，可洽詢系統管理員。

# 基本通話處理



您可以使用多種功能與服務執行基本的通話處理工作。所提供的功能可能不同；如需更多資訊，請洽詢系統管理員。

## 撥話 — 基本選項

此處提供幾種使用 Cisco Unified IP Phone 撥打電話的簡單方法。

若要 ...	請 ...	如需更多資訊，請參閱 ...
使用話筒撥打電話	拿起話筒，並輸入號碼。	<a href="#">第 47 頁的使用話筒、耳機與喇叭</a>
使用喇叭撥打電話	按  ，然後輸入號碼。	<a href="#">第 47 頁的使用話筒、耳機與喇叭</a>
使用耳機撥打電話	按  (  )，然後輸入號碼。 (一般會將按鈕 23 指定給耳機。)	<a href="#">第 47 頁的使用話筒、耳機與喇叭</a>
重撥號碼	按  可撥打上一號碼。	<a href="#">第 19 頁的撥話 — 基本選項</a>
從通話記錄撥號	<ol style="list-style-type: none"><li>按  (  ) &gt; 目錄。</li><li>選擇未接來電、已接來電或已撥出電話。</li><li>按撥號。</li></ol>	<a href="#">第 51 頁的使用通話記錄</a>

### 秘訣

- 您也可在電話掛上時撥號，但不會出現撥號音（預先撥號）。若要預先撥號，請輸入號碼，然後拿起話筒，再按撥號、 (  ) 或 。
- 使用預先撥號時，您的電話會嘗試顯示「已撥出電話」記錄中相符的號碼（如有此號碼），藉此預先完成您所要撥出的號碼。此稱為「自動撥號」。若要撥打「自動撥號」所顯示的號碼，請捲動至該號碼，然後拿起電話，或按「選取」按鈕。
- 撥號如有錯誤，請按 << 清除數字。

- 通話雙方如有聽到嗶聲，表示通話可能受到監聽或錄音。如需更多資訊，請洽詢系統管理員。
- 您的電話若設有國際通話記錄功能，通話記錄、重撥或通話目錄等項目上將會標示 "+" 符號。如需更多資訊，請洽詢系統管理員。

## 撥話 — 其他選項

您可以使用電話上所提供的特殊功能及服務撥話。如需這些其他選項的更多資訊，請洽詢系統管理員。

若要 ...	請 ...	如需更多資訊，請參閱 ...
於另一通話進行中時撥話 (使用不同的線路)	<ol style="list-style-type: none"> <li>1. 按  即可使用新的線路。第一通話會自動變成保留。</li> <li>2. 輸入號碼。</li> </ol>	<a href="#">第 23 頁的使用「保留」與「繼續」</a>
快速撥號	執行下列一項作業： <ul style="list-style-type: none"> <li>• 按  (  )。</li> <li>• 使用「簡化撥號」功能。</li> <li>• 使用「快速撥號」功能。</li> </ul>	<a href="#">第 33 頁的快速撥號</a>
從電話上的公司目錄撥號	<ol style="list-style-type: none"> <li>1. 按  (  ) &gt; 目錄 &gt; 公司目錄 (名稱可能有所不同)。</li> <li>2. 輸入名稱，再按搜尋。</li> <li>3. 反白選取清單，並拿起電話。</li> </ol>	<a href="#">第 51 頁的使用通話記錄</a>
使用 Cisco 的「回撥」功能可讓您在忙線或響鈴的內線空出時收到通知。	<ol style="list-style-type: none"> <li>1. 聽到忙線音或響鈴聲時按回撥。</li> <li>2. 掛斷。您的電話會在該線路空出後發出警示。</li> <li>3. 再次撥打該電話。</li> </ol> <p><b>附註</b> 當通話受到監聽時，會停用 Call Chaperone 使用者之 Cisco Unified IP Phone 上的「回撥」功能。</p>	您的系統管理員
撥話之前，請先查看快速撥號相關的線路是否正在忙線中。	尋找「忙線功能」指示燈。	<a href="#">第 39 頁的使用 BLF 判別線路狀態</a>
撥打優先順序 (優先) 通話	輸入 MLPP 存取號碼，然後再輸入電話號碼。	<a href="#">第 41 頁的排列重要通話的優先順序</a>
從個人通訊錄 (PAB) 項目撥號	<ol style="list-style-type: none"> <li>1. 按  (  ) 目錄 &gt; 個人目錄，以進行登入。</li> <li>2. 選擇個人通訊錄，並搜尋清單。</li> </ol>	<a href="#">第 54 頁的在電話上使用個人目錄</a>

若要 ...	請 ...	如需更多資訊，請參閱 ...
使用帳單或追蹤代碼撥打電話	<ol style="list-style-type: none"> <li>1. 撥號。</li> <li>2. 在提示音之後，輸入用戶端事件代碼 (CMC) 或強制授權代碼 (FAC)。</li> </ol>	您的系統管理員
使用內線行動性設定檔撥打電話	登入電話上的「內線行動性」服務。	<a href="#">第 42 頁的使用 Cisco 內線行動性</a>
使用「行動語音存取」從行動電話撥話	<ol style="list-style-type: none"> <li>1. 向系統管理員索取「行動語音存取」號碼及一般使用者的 PIN 碼。</li> <li>2. 撥打您指定的「行動語音存取」號碼。</li> <li>3. 輸入您的行動電話號碼（如有要求）及 PIN 碼。</li> <li>4. 按 1，以撥話至企業的 IP 電話。</li> <li>5. 撥打您桌上型電話號碼以外的桌上型電話號碼。</li> </ol>	<a href="#">第 43 頁的使用單一電話號碼管理業務電話</a>
使用快速撥號撥話	<p><b>附註</b> 系統管理員必須設定此功能，並指定線路按鈕的服務 URL，您才可以使用此選項。如需更多資訊，請聯絡系統管理員。</p> <ol style="list-style-type: none"> <li>1. 按<b>快速撥號</b>線路按鈕。</li> <li>2. 按下或捲動至索引號碼，以尋找並選取所需項目加以選取。 系統會隨即撥打指定的號碼。</li> </ol>	<a href="#">第 61 頁的在網頁上設定快速撥號</a> <a href="#">第 60 頁的在網頁上使用個人通訊錄</a>
使用 PAB 撥話	<p><b>附註</b> 系統管理員必須設定此功能，並指定線路按鈕的服務 URL，您才可以使用此選項。如需更多資訊，請聯絡系統管理員。</p> <ol style="list-style-type: none"> <li>1. 按 PAB 線路按鈕。</li> <li>2. 存取聯絡人，然後選取號碼。 系統會隨即撥打指定的號碼。</li> </ol>	<a href="#">第 61 頁的在網頁上設定快速撥號</a> <a href="#">第 60 頁的在網頁上使用個人通訊錄</a>

# 接聽來電

您可以拿起話筒，或使用電話上所提供的其他選項接聽通話。



若要 ...	請 ...	如需更多資訊，請參閱 ...
使用耳機接聽	按  (  ) (若未亮起)。此外，  (  ) 如有亮燈，也可按 <b>接聽</b> 或  (閃燈)。 <b>附註</b> 響鈴的線路會自動加以選取。如需瞭解自動選取主要線路的選項，請洽詢系統管理員。  若是使用無線耳機，請參閱無線耳機的文件。	<a href="#">第 47 頁的使用話筒、耳機與喇叭</a>
使用喇叭接聽	按  、 <b>接聽</b> 或  (閃燈)。 <b>附註</b> 響鈴的線路會自動加以選取。如需瞭解自動選取主要線路的選項，請洽詢系統管理員。	<a href="#">第 47 頁的使用話筒、耳機與喇叭</a>
從已接通的通話切換至接聽新來電	按 <b>接聽</b> ，或在其他線路上的通話響鈴時按  (閃燈)。	<a href="#">第 23 頁的使用「保留」與「繼續」</a>
使用插撥接聽	按 <b>接聽</b> 。	<a href="#">第 23 頁的使用「保留」與「繼續」</a>
將來電傳送至語音留言系統	按 <b>轉移</b> 。	<a href="#">第 26 頁的將來電傳送至語音留言系統</a>
自動接通來電	使用「自動接聽」。	<a href="#">第 48 頁的使用耳機或喇叭的自動接聽</a>
擷取其他電話上駐留的來電	使用「來電駐留」或「轉接來電駐留」。	<a href="#">第 36 頁的儲存及擷取駐留的來電</a>
您可以使用您的電話接聽他處響鈴的來電	使用來電代接。	<a href="#">第 35 頁的代接轉接至您電話的來電</a>
接聽優先順序的電話	掛斷目前的通話，然後按 <b>接聽</b> 。	<a href="#">第 41 頁的排列重要通話的優先順序</a>
在行動電話或其他遠端目的地地上接聽來電	設定「行動連線」接聽電話。 當您啓用「行動連線」行動電話上接聽通話時，您最多可以將四部 IP 電話或一部軟體電話設定為共用線路，如此一來其他電話即會停止閃燈。	<a href="#">第 43 頁的使用單一電話號碼管理業務電話</a>

## 秘訣





- 通話雙方如有聽到嗶聲，表示通話可能受到監聽或錄音。如需更多資訊，請洽詢系統管理員。
- 當通話受到監聽時，Call Chaperone 使用者無法接聽來電。

## 結束通話

若要結束通話，只要將電話掛斷即可。下列是其他詳細資訊。

若要 ...	請 ...
使用話筒時掛斷電話	將話筒掛回話筒架，或按 <b>結束</b> 。
使用耳機時掛斷電話	按  (  )，或直接在耳機模式下按 <b>結束</b> 。
使用喇叭時掛斷電話	按  或 <b>結束</b> 。



## 使用「保留」與「繼續」





您可以保留及繼續通話。當您將通話設為保留時，通話資訊區域右側會顯示保留圖示 ，且對應的線路按鈕會閃爍綠燈 。若在共用線路上將通話設為保留，除該線路按鈕會閃爍綠燈之外，電話上亦會顯示本機保留圖示。若有其他電話將通話設為保留，除該線路按鈕會閃爍紅燈  之外，電話上亦會顯示遠端保留圖示 。

其他使用者若是將共用線路設為保留，則其相關線路的按鈕將會顯示  (閃爍)。您 (及其他共用該條線路的使用者) 仍可繼續通話。

您的電話如有啟用「保留回復」功能，則在一段時間後，您所保留的通話即會重新在您的電話上響鈴。回復的通話會維持保留狀態，直到您繼續通話或「保留回復」逾時為止。

您的電話會以下列方式指出存有回復通話：

- 每隔一段時間響鈴一聲提示您 (或根據您電話線路的設定而使用閃光或嗶聲)。
- 在電話螢幕底部的狀態列中短暫顯示「保留回復」訊息。
- 在保留通話的來電者 ID 旁顯示動畫式的「保留回復」圖示 。
- 顯示線路按鈕  (閃爍，視線路狀態而定)。



若要 ...	請 ...
保留通話	<ol style="list-style-type: none"> <li>1. 您必須反白選取適當的通話。</li> <li>2. 按 。</li> </ol>
取消目前線路上通話的保留狀態	<ul style="list-style-type: none"> <li>• 對於閃爍的保留通話，請按 、 或 。</li> <li>• 反白選取適當的通話，然後按<b>繼續</b>或按 。</li> </ul>

## 秘訣

- 使用「保留」功能時通常會播放音樂或發出嗶聲。
- 若同時收到來電與回復通話的警示，您的電話預設會改變電話螢幕的焦點而顯示來電。系統管理員可以變更這項焦點優先順序設定。
- 若是使用共用線路，「保留回復」將只會在保留通話的電話上響鈴，而不會在其他共用線路的電話上響鈴。
- 「保留回復」警示的間隔時間是由系統管理員所決定。
- 當通話受到監聽時，會停用 Call Chaperone 使用者之 Cisco Unified IP Phone 上的「保留」功能。



## 使用靜音

啓用「靜音」功能時，您可以聽到通話中的其他方，但這些人則聽不到您。您可以使用「靜音」搭配話筒、喇叭或耳機。

若要 ...	請 ...
開啓麥克風	按  。
關閉麥克風	按  。

## 在多通電話間切換

您可以在多條線路上的多通電話間進行切換。

若要 ...	請 ...
切換至其他線路上的保留通話	按要切換之目標線路的  （閃爍）。
從已接通的通話切換為接聽來電	按  （閃爍）。所有線上通話皆會轉為保留，只有選取的通話會繼續。



## 將進行中的通話切換至其他電話

您可以在桌上型電話與行動電話或其他遠端目的地之間切換進行中的通話。



若要 ...	請 ...
將進行中的通話從行動電話切換至桌上型電話時，會共用相同的線路（作業階段 Handoff）	<ol style="list-style-type: none"> <li>1. 在行動電話上時，請按「作業階段 Handoff」功能的存取碼（例如 *74）。如需存取碼清單，請洽詢系統管理員。</li> <li>2. 掛斷行動電話上的通話，以中斷通話與行動電話的連線而不掛斷通話。</li> <li>3. 於 10 秒內按桌上型電話的接聽軟鍵，然後在桌上型電話上進行通話。桌上型電話接聽通話的秒數限制由系統管理員設定。</li> </ol> <p>共用相同線路的其他 Cisco Unified 裝置會顯示「遠端使用中」訊息。繼續通話的秒數限制取決於系統管理員的設定。</p>
將行動電話上的來電轉接至桌上型電話	<ol style="list-style-type: none"> <li>1. 掛斷行動電話上的通話，以中斷通話與行動電話的連線而不掛斷通話。</li> <li>2. 於 4 秒內按桌上型電話的繼續，然後在桌上型電話上進行通話。</li> </ol>
將行動電話上的來電切換至共用相同線路的 Cisco Unified 裝置（作業階段 Handoff）	<ol style="list-style-type: none"> <li>1. 掛斷行動電話上的通話，以中斷通話與行動電話的連線而不掛斷通話。</li> <li>2. 於 10 秒內按 Cisco Unified 裝置上的接聽按鈕，然後在電話上進行通話。</li> </ol> <p>共用相同線路的其他 Cisco Unified 裝置會顯示「遠端使用中」訊息。繼續通話的秒數限制取決於系統管理員的設定。</p>

## 轉接來電

轉接功能會重新導向接通的來電。目標是指接受轉接通話的號碼。當您轉接通話時，電話會使用新的線路起始轉接動作。

若要 ...	請 ...
轉接來電而不與轉接受話者交談	<ol style="list-style-type: none"> <li>1. 從進行中的通話按 。</li> <li>2. 輸入目標號碼。</li> <li>3. 再次按 ，以完成轉接，或按結束，以取消轉接。</li> </ol> <p><b>附註</b> 您的電話若已啟用掛上話筒轉接功能，也可透過掛斷電話完成轉接。</p>
在轉接通話之前，先與轉接受話者交談（商議轉接）	<ol style="list-style-type: none"> <li>1. 從進行中的通話按 。</li> <li>2. 輸入目標號碼。</li> <li>3. 等候轉接受話者接聽。</li> <li>4. 再次按 ，以完成轉接，或按結束，以取消轉接。</li> </ol> <p><b>附註</b> 您的電話若已啟用掛上話筒轉接功能，也可透過掛斷電話完成轉接。</p>
將來電轉接至語音留言系統	按轉移。如需更多資訊，請參閱第 26 頁的將來電傳送至語音留言系統。

## 秘訣

- 您的電話若已啟用掛上話筒轉接功能，則可透過直接掛斷電話來完成轉接來電，或按 ，然後掛斷電話。
- 您的電話若未啟用掛上話筒轉接功能，而您在掛斷電話後又未按 ，則該通話會設為保留。
- 您不可使用  轉接保留中的通話。請先按 **繼續** 取消通話的保留狀態，然後再轉接通話。
- 當通話受到監聽時，會停用 Call Chaperone 使用者之 Cisco Unified IP Phone 上的「轉接」功能。

## 將來電傳送至語音留言系統

您可以使用**轉移**將作用中、響鈴或保留的通話，傳送至自己的語音留言系統。根據通話類型與電話組態之不同，您也可以使用**轉移**將通話傳送至其他通話方的語音留言系統。

- 若通話原本是要傳送至他人的電話上，**轉移**可讓您將此通話轉接至您自己的語音留言系統，或原始受話方的語音留言系統。系統管理員必須為您啟用這項功能。
- 通話若是直接傳送給您（非經轉接或轉撥），或您的電話不支援上述選項，請改用**轉移**，將此通話轉接至您自己的語音留言系統。

若要 ...	請 ...
將進行中、響鈴或設為保留的通話傳送至語音留言系統	按 <b>轉移</b> 。會發生下列一種狀況： <ul style="list-style-type: none"><li>• 將來電轉接至您的語音留言系統。</li><li>• 您的電話螢幕會顯示功能表，讓您選擇要使用自己或原始受話方的語音留言系統。請選擇一項，以轉接通話。</li></ul>

## 秘訣

- 若在完成選擇前電話所顯示的功能表即消失，可再按一次**轉移**重新顯示功能表。您也可以要求系統管理員設定較長的逾時值。
- 當您將行動電話上的來電切換至共用相同線路的 Cisco Unified 裝置時（作業階段 Handoff），會停用 Cisco Unified 裝置的「轉移」功能。該功能會在該通話結束時回復。
- 通話若是直接傳送給您（非經轉接或轉撥），或您的電話不支援上述選項，請改用**轉移**，將此通話轉接至您自己的語音留言系統。
- 當您將行動電話上的來電切換至共用相同線路的 Cisco Unified 裝置時（作業階段 Handoff），會停用 Cisco Unified 裝置的「轉移」功能。該功能會在該通話結束時回復。

## 將來電轉撥至其他號碼

您可以使用「來電轉撥」功能，將來電從您的電話轉接至其他號碼。

系統管理員可能會讓您在下列一種類型的來電轉撥功能：

- 無條件來電轉撥（全轉）— 套用至您所接到的所有來電。
- 有條件來電轉撥（無人接聽時轉撥來電、忙線時轉撥來電、無訊號時轉撥來電）— 視情況套用至您所接到的特定來電。

您可以在電話或 Cisco Unified CM 的「使用者選項」網頁上使用「全轉」功能，但條件式來電轉撥功能只在「使用者選項」網頁上使用。系統管理員決定您所能使用的來電轉撥功能。

若要 ...	請 ...
在主要線路上設定「全轉」	按 <b>全轉</b> ，然後輸入目標電話號碼。 <b>附註</b> 您的電話可能也指定了其他線路按鍵至相同的目錄號碼，以其作為主要線路。若是如此（且您希望轉撥接所有傳送至該目錄號碼的通話），即須為各條線路設定來電轉撥。
取消主要線路上的「全轉」	按 <b>全轉</b> 。
檢查主要線路有無啓用「全轉」	尋找： <ul style="list-style-type: none"> <li>• 主要電話號碼旁的來電轉撥圖示 （此圖示一律位在線路按鍵 1）。</li> <li>• 狀態列中的來電轉撥目標號碼。</li> </ul>
從遠端設定或取消來電轉撥，或者設定或取消非主要線路的來電轉撥	<ol style="list-style-type: none"> <li>1. 登入您的「使用者選項」網頁。（請參閱<a href="#">第 59 頁的存取使用者選項網頁</a>。）</li> <li>2. 存取您的來電轉撥設定。（請參閱<a href="#">第 66 頁的在網頁上控制線路設定</a>。）</li> </ol> <b>附註</b> 如有任何一條非主要線路啓用了來電轉撥，您的電話將不會向您確認轉撥的來電。您必須自行在「使用者選項」網頁中確認設定。

### 秘訣

- 輸入來電轉撥的目標號碼時，其必須與您使用電話撥打的號碼一致無二。例如視需要輸入存取碼或區碼。
- 雖然系統管理員可能會限制貴公司啓用來電轉撥功能的電話數量，但您仍可將來電轉撥至傳統的模擬電話或另一台 IP 電話。
- 能否使用來電轉撥功能，必須視電話線路而定。您的來電若是撥入了未啓用來電轉撥功能的線路，將會照常響鈴。

- 系統管理員可以啓用撤銷來電轉撥功能，讓接到您所轉撥之通話的人員可與您通話。啓用撤銷功能時，從目標電話撥到您電話的通話將不予轉撥，而會一直響鈴。
- 若輸入的目標號碼會形成全轉迴圈，或會超出全轉鍵所允許的連結數上限，將無法直接在電話上設定「全轉」功能。
- 當您將行動電話上的來電切換至共用相同線路的 Cisco Unified 裝置時（作業階段 Handoff），會停用 Cisco Unified 裝置的「來電轉撥」功能。該功能會在該通話結束時回復。

## 使用勿打擾

您可以使用「勿打擾 (DND)」功能只關閉您電話的鈴聲，或關閉所有來電的音效及視覺通知。系統管理員可為您的電話啓用 DND。

電話上若同時啓用「勿打擾」與「來電轉撥」，除會轉撥來電之外，來電者亦不會聽見忙線音。

DND 對於其他類型之通話的影響包括：

- DND 不會影響對講或非對講優先通話。
- 若同時啓用 DND 與自動接聽，將只會自動接聽對講通話。
- 當您將行動電話上的來電切換至共用相同線路的 Cisco Unified 裝置時（作業階段 Handoff），會停用 Cisco Unified 裝置的 DND 功能。該功能會在該通話結束時回復。

若要 ...	請 ...
開啓勿打擾	按 DND。 電話上會顯示「勿打擾」，且 DND 會亮起  （穩定），而鈴聲則會關閉。
關閉勿打擾	按 DND。
自訂 DND 設定	<ol style="list-style-type: none"> <li>1. 登入您的「使用者選項」網頁。請參閱<a href="#">第 59 頁的存取使用者選項網頁</a>。</li> <li>2. 選擇使用者選項 &gt; 裝置。</li> <li>3. 設定下列選項： <ul style="list-style-type: none"> <li>• 勿打擾 — 設定以啓用 / 停用 DND。</li> <li>• DND 選項 — 選擇「拒絕通話」（關閉所有音效及視覺通知）或「鈴聲關閉」（僅關閉鈴聲）。</li> <li>• DND 來電警示（適用於任何 DND 選項集）— 設定警示只有嗶聲、只有閃光、停用警示或選擇「無」（使用系統管理員所設定的「警示」設定）。</li> </ul> </li> </ol>

## 召開電話會議

Cisco Unified IP Phone 可讓您召開電話會議，將三位（含）以上的人員加入一通電話中。

### 使用會議功能

您可以根據需求及電話所提供的功能，使用不同的方式建立會議：

- 會議 — 允許您撥電話給每位參與者，召開標準（特定）會議。使用**會議軟鍵**或**會議按鈕**。大部分的電話皆可提供「會議」功能。
- 加入 — 允許您合併現有的通話，以建立標準（特定）會議。使用**加入軟鍵**。
- 即時會議 — 允許您撥打會議號碼，以建立或加入會議。使用**進會議軟鍵**或**按鈕**。

### 使用會議

「會議」可讓您撥電話給每位參與者。大部分的電話皆可提供「會議」功能。



若要 ...	請 ...
去電參與者，以建立會議	<ol style="list-style-type: none"> <li>1. 從接通的通話按<b>會議軟鍵</b>或<b>會議按鈕</b>。（可能須按<b>其他軟鍵</b>才會顯示<b>會議</b>。）</li> <li>2. 輸入參與者的電話號碼。</li> <li>3. 等候電話接通。</li> <li>4. 再按一次<b>會議軟鍵</b>或<b>會議按鈕</b>，將參與者加入通話。</li> <li>5. 重複此程序加入其他參與者。</li> </ol>
將新參與者加入現有的會議中	<p>請重複上述步驟。</p> <p>系統管理員會決定非會議發起人是否可以新增或移除參與者。</p>
查看參與者清單或移除參與者	按 <b>會議表</b> 或 <b>會議清單</b> 。（可能須先按一下 <b>其他軟鍵</b> 。）請參閱第 31 頁的 <b>檢視或移除會議參與者</b> 。

### 秘訣

- 若經常將兩方以上的通話方加入單一會議，可以先選取您要加入的通話，再按**加入**完成此動作。
- 完成加入之後，來電者 ID 會隨即變更為「會議」。
- Call Chaperone 使用者只可與第一位來電者開會。後續來電者則可與會議中的其他參與者開會。

## 使用加入

「加入」可讓您合併兩通（含）以上的現有通話，以建立您亦參與其中的會議。

若要 ...	請 ...
合併現有通話建立會議	<ol style="list-style-type: none"><li>1. 從進行中的通話中按<b>加入</b>。（您可能須按<b>其他</b>軟鍵才會顯示<b>加入</b>。）</li><li>2. 按下您要納入會議中之通話線路的閃爍綠燈按鈕 。 接著會發生下列一種狀況：<ul style="list-style-type: none"><li>• 加入通話。</li><li>• 在電話螢幕中開啓視窗，提示您選取要加入的通話。反白選取通話，然後按<b>選取</b>，然後按<b>加入</b>完成此動作。</li></ul></li></ol>
合併多條電話線路上的現有通話，以建立會議	<ol style="list-style-type: none"><li>1. 從進行中的通話中按<b>加入</b>。（您可能須按<b>其他</b>軟鍵才會顯示<b>加入</b>。）</li><li>2. 按下您要納入會議中之通話線路的閃爍綠燈按鈕 。 接著會發生下列一種狀況：<ul style="list-style-type: none"><li>• 加入通話。</li><li>• 在電話螢幕中開啓視窗，提示您選取要加入的通話。反白選取通話，然後按<b>選取</b>，然後按<b>加入</b>完成此動作。</li></ul></li></ol> <p><b>附註</b> 您的電話若無法加入多條線路上的通話，請先將通話轉接至單一線路，然後再使用「加入」。</p>
查看參與者清單或移除參與者	按 <b>會議表</b> 或 <b>會議清單</b> 。（可能須先按一下「其他」軟鍵。）請參閱 <a href="#">第 31 頁的檢視或移除會議參與者</a> 。

## 秘訣

- 若經常將兩方以上的通話方加入單一會議，可以先選取您要加入的通話，再按加入完成此動作。
- 完成加入之後，來電者 ID 會隨即變更為「會議」。

## 使用即時會議

即時會議可讓您透過撥打會議號碼，而開始或加入會議。





若要 ...	請 ...
開始即時會議	<ol style="list-style-type: none"> <li>1. 向系統管理員索取即時會議的電話號碼。</li> <li>2. 將此號碼分送給參與者。</li> <li>3. 當準備就緒要開始會議時，請拿起話筒，並於聽到撥號音時按<b>進會議</b>。</li> <li>4. 撥打即時會議號碼。 參與者撥入即可加入會議。</li> </ol> <p><b>附註</b> 參與者若是在會議發起人加入之前撥入，會聽到忙線音。當發生此狀況時，參與者必須回撥。</p>
加入即時會議	<p>撥打會議發起人所提供的即時會議號碼。</p> <p><b>附註</b> 您若是在會議發起人加入之前撥入會議，會聽到忙線音。當發生此狀況時，請重新撥號。</p>
結束即時會議	<p>所有參與者皆須掛斷電話。</p> <p>會議發起人中斷連線後，會議不會自動結束。</p>

### 秘訣

您若從不安全的電話撥打安全的即時會議號碼，電話上將會顯示「裝置未獲授權」訊息。如需詳細資訊，請參閱第 40 頁的撥打及接聽安全通話。

## 檢視或移除會議參與者

您可以在標準（特定）會議期間檢視參與者的清單及移除參與者。

檢視會議參與者清單	按 <b>會議表</b> 或 <b>會議清單</b> 。 參與者會以其加入會議的順序進行排列，最晚加入者列於最頂端。
取得更新的會議參與者清單	在檢視會議清單時按 <b>更新</b> 。
查閱會議發起人	檢視會議清單時，找出位於清單底部，姓名旁標有星號 (*) 的參與者。
移除會議參與者	檢視會議清單時，反白選取參與者的姓名，然後按 <b>移除</b> 。
排除最後一位加入會議的參與者	在檢視會議清單時按 <b>RMLstC</b> 或 <b>移除最後一位參與者</b> 。
驗證電話會議的安全性	在電話螢幕上的「會議」之後尋找  或  圖示。
檢查參與者是否從安全的電話撥入	在電話螢幕上之參與者姓名旁尋找  或  圖示。
新增更多參與者	請參閱第 29 頁的 <b>使用會議</b> 。

# 撥打或接聽對講通話

您可以撥打對講通話給目標電話，而目標電話則會以喇叭靜音的模式自動接聽此通話。單向對講通話可以讓您傳送簡訊給受話方。若受話方的電話或耳機正在使用中，便會將此音訊傳送至使用中的裝置。受話方目前所從事的通話活動將不受影響，仍會繼續進行。

目標電話在接到對講警示音之後，可以選擇：



- 接聽來電，並將麥克風設為靜音（您可以聽見來電方，但來電方聽不到您）。
- 鎖定對講通話，然後按**結束**軟鍵，以結束該通話。若不聽取留言，請執行此動作。
- 按作用中的「對講」按鈕，以使用話筒、耳機或喇叭與來電方進行通話。如此對講通話即會變成雙向連線，讓您與來電者彼此交談。

使用對講功能時，請注意下列事項：

- 使用對講線路時，只可撥打其他對講線路。
- 您一次只可使用一條對講線路。
- 即使進行中的通話正在接受監聽或進行錄音，仍可接聽或撥打對講通話。
- 對講通話無法保留。



**附註** 您如需每日使用 Cisco 內線行動性設定檔登入相同的電話，請確認系統管理員已有指定電話按鈕範本，將此設定檔的對講資訊納入其中，並將您的電話指定為對講線路的對講裝置。

若要 ...	請 ...
撥打對講通話給預先設定的目標對講號碼	按  （對講目標線路），並在聽到對講警示音之後開始說話。
撥打對講通話給非預先設定的目標對講號碼	按  (☐)。輸入對講目標號碼，或按目標的快速撥號號碼。於聽到對講警示音之後開始說話。
接聽對講通話	當您聽到對講警示音時，可以下列一種方式處理來電： <ul style="list-style-type: none"><li>• 以單向音訊方式聽取留言。</li><li>• 按 （作用中的對講線路）與來電者通話。</li><li>• 鎖定對講通話，然後按<b>結束</b>。</li></ul>



# 進階通話處理

進階通話處理工作包括系統管理員根據您的通話處理需求與工作環境而設定的特殊電話功能。

## 快速撥號



使用快速撥號只需要輸入索引號碼、按下按鈕，或選取電話螢幕項目，即可撥打電話。您的電話可支援數種快速撥號功能，但須視其組態而定：

- 快速撥號按鈕
- 簡化撥號
- 快速撥號

若要設定快速撥號按鈕與簡化撥號，必須使用「使用者選項」網頁。請參閱[第 59 頁的存取使用者選項網頁](#)。

若要設定快速撥號，必須使用「個人目錄」功能。請參閱[第 54 頁的在電話上使用個人目錄](#)。

您也可以要求系統管理員為您設定快速撥號功能。

若要 ...	請 ...
使用快速撥號按鈕	<ol style="list-style-type: none"><li>1. 設定快速撥號按鈕。請參閱<a href="#">第 63 頁的在網頁上設定快速撥號</a>。</li><li>2. 若要撥打電話，請按  (  )。</li></ol> <p><b>附註</b> 您的電話若是支援「忙線指示燈域 (BLF)」快速撥號功能，即可在撥號之前，查看快速撥號號碼是否忙線中。請參閱<a href="#">第 39 頁的使用 BLF 判別線路狀態</a>。</p>
使用簡化撥號（掛上話筒）	<ol style="list-style-type: none"><li>1. 設定簡化撥號代碼。請參閱<a href="#">第 63 頁的在網頁上設定快速撥號</a>。</li><li>2. 若要撥話，請輸入簡化撥號代碼，然後按縮撥。</li></ol>

若要 ...	請 ...
使用簡化撥號 (拿起話筒)	<ol style="list-style-type: none"> <li>1. 拿起話筒。</li> <li>2. 按縮撥軟鍵，再使用鍵台輸入簡化撥號代碼。</li> <li>3. 再次按縮撥軟鍵。</li> </ol> <p>若要使用拿起話筒簡化撥號功能召開電話會議：</p> <ol style="list-style-type: none"> <li>1. 按會議軟鍵。使用者會聽見撥號音。</li> <li>2. 遵循上列步驟 2 與 3 執行作業。</li> <li>3. 再次按會議軟鍵。</li> </ol> <p>若要使用拿起話筒簡化撥號功能轉接通話：</p> <ol style="list-style-type: none"> <li>1. 按轉接軟鍵。使用者會聽見撥號音。</li> <li>2. 遵循上列步驟 2 與 3 執行作業。</li> <li>3. 再按一次轉接軟鍵。</li> </ol> <p>若要在通話設為保留時使用拿起話筒簡化撥號功能：</p> <ol style="list-style-type: none"> <li>1. 按新通話軟鍵。</li> <li>2. 遵循上列步驟 2 與 3 執行作業。</li> </ol>
使用快速撥號	<ol style="list-style-type: none"> <li>1. 建立個人通訊錄項目，並指定快速撥號代碼。請參閱<a href="#">第 60 頁的在網頁上使用個人目錄</a>。</li> <li>2. 若要撥打電話，請使用您電話上的「快速撥號」服務。請參閱<a href="#">第 60 頁的在網頁上使用個人目錄</a>。</li> </ol>

## 代接轉接至您電話的來電

「來電代接」可將您同事電話上的來電，轉接至您的電話由您接聽。若您與同事一起分擔通話處理工作，可使用「來電代接」。

若要 ...	請 ...
接聽來電代接群組內其他內線上的來電	<ol style="list-style-type: none"> <li>1. 按<b>代接軟鍵</b>或<b>按鈕</b>。（可能需拿起話筒才會顯示軟鍵。） 您的電話若支援自動代接，此法即可接通該來電。</li> <li>2. 如有響鈴，請按<b>接聽</b>接通來電。</li> </ol>
接聽在您來電代接群組外之其他內線上響鈴的來電。	<ol style="list-style-type: none"> <li>1. 按<b>組代接軟鍵</b>或<b>群組代接按鈕</b>。（可能需拿起話筒才會顯示軟鍵。）</li> <li>2. 輸入群組代接號碼。 您的電話若支援自動代接，此法即可接通該來電。</li> <li>3. 如有響鈴，請按<b>接聽</b>接通來電。</li> </ol>
接聽群組或相關群組內其他內線上的來電	<ol style="list-style-type: none"> <li>1. 按<b>另接軟鍵</b>或<b>其他代接按鈕</b>。（可能需拿起話筒才會顯示軟鍵。） 您的電話若支援自動代接，此法即可接通該來電。</li> <li>2. 如有響鈴，請按<b>接聽</b>接通來電。</li> </ol>
接聽在特定內線上響鈴的來電（線路號碼）	<ol style="list-style-type: none"> <li>1. 按<b>組代接軟鍵</b>或<b>群組代接按鈕</b>。（可能需拿起話筒才會顯示軟鍵。）</li> <li>2. 輸入要代接之來電所在的線路號碼。例如您要代接的通話若在線路 12345 響鈴，請輸入 12345。</li> <li>3. 您的電話若支援自動代接，此法即可接通該來電。</li> <li>4. 如有響鈴，請按<b>接聽</b>接通來電。</li> </ol>





### 秘訣

- 如有多通來電等候代接，您的電話會先**代接**等候時間最久的來電（響鈴時間最長的通話）。
- 若按**組代接**或**群組代接**，並輸入線路號碼，您的電話將會代接在特定線路（若有）上響鈴的來電。
- 如有多條線路，而您想要代接非主要線路的來電，請先按所需線路的 ，再按「來電代接」軟鍵或按鈕。
- 依據電話的設定不同，您可能會在來電進入代接群組時，收到音訊或視訊警示。
- 若是在您的電話上使用「BLF 代接」功能，請參閱第 39 頁的**使用 BLF 判別線路狀態**。

# 儲存及擷取駐留的來電

若要儲存來電，以便於自己或其他人能夠從 Cisco Unified Communications Manager 系統的其他電話（如同桌上的電話，或會議室的電話）擷取來電，您可以駐留來電。您可以使用下列方法駐留來電：

- 來電駐留 — 使用 **駐留** 軟鍵可儲存來電。您的電話會顯示系統用於儲存您來電的來電駐留號碼。您必須記下該號碼，才可擷取相關的來電。
- 轉接來電駐留 — 使用  按鈕將來電轉接至您所撥打，或使用快速撥號撥打的可用轉接來電駐留號碼。若要擷取轉接來電駐留號碼上的來電，必須先撥打駐留擷取首碼，再撥打或以快速撥號撥打相同的轉接來電駐留號碼。您可以使用「轉接來電駐留」按鈕，快速撥打轉接來電駐留號碼，並監聽轉接來電駐留號碼是否佔線。

若要 ...	請 ...
使用來電駐留儲存作用中的通話	<ol style="list-style-type: none"><li>1. 於通話時按 <b>駐留</b>。（您可能須按其他軟鍵才會顯示 <b>駐留</b>。）</li><li>2. 請記下電話螢幕上所顯示的來電駐留號碼。</li><li>3. 掛斷。</li></ol>
擷取駐留的來電	在網路中的任一部 Cisco Unified IP Phone 上輸入來電駐留號碼，以接通來電。
轉接及儲存轉接來電駐留號碼上的作用中通話	<ol style="list-style-type: none"><li>1. 於通話時按 .</li><li>2. 按「轉接來電駐留」 (□) 可快速撥打轉接來電駐留號碼。 「轉接來電駐留」 (閃爍) (■) 表示無法使用轉接來電駐留號碼。</li><li>3. 再按一次 <b>轉接</b>，可將通話加以儲存。</li></ol>
擷取轉接來電駐留號碼上的駐留來電。	在網路中的任一部 Cisco Unified IP Phone 上輸入駐留擷取首碼，以撥打轉接來電駐留號碼。此外也可在輸入駐留擷取首碼之後，按  (閃爍) (■) 接通電話。

## 秘訣

- 若您無法在時限內擷取駐留的來電，其便會回復成原來號碼並響鈴。如需詳細資訊，請洽詢您的系統管理員。
- 系統管理員可將「轉接來電駐留」按鈕，指定給電話上可用的線路按鈕。
- 電話上若無「轉接來電駐留」按鈕，可以撥打轉接來電駐留號碼。但如此一來，將無法顯示此轉接來電駐留號碼的狀態。

## 登出搜尋群組

貴公司如須接聽大量來電，您可能會成為搜尋群組的成員。搜尋群組所含的一系列號碼，可以分擔來電的負載。當搜尋群組中的第一個目錄號碼忙線時，系統便會搜尋群組中下一個可用的目錄號碼，並將來電指定至該部電話。

您可以在離開電話時登出搜尋群組，以避免搜尋群組的來電連入您的電話。

若要 ...	請 ...
登出搜尋群組，以暫時封鎖搜尋群組來電	按 <b>HLog</b> 。電話螢幕會顯示「登出搜尋群組」。
登入以接聽搜尋群組來電	按 <b>HLog</b> 。登入時，「搜尋群組  」按鈕會亮燈。

### 秘訣

登出搜尋群組後，仍會將不屬於搜尋群組的來電連入您的電話。



## 使用共用線路

下列情況下，系統管理員可能會要求您使用共用線路：

- 具有多部電話，但只想使用一個電話號碼時
- 與同事共用通話處理時
- 代替管理員處理來電時

## 瞭解共用線路

### 遠端使用中圖示

當與您共用線路的其他電話接通來電時，遠端使用中圖示  即會出現。即使出現遠端使用中圖示，您仍可使用共用線路撥打  及接聽電話。

### 共用通話資訊與插話

共用相同線路的所有電話，皆會顯示由此共用線路上撥出及接聽之通話的相關資訊。這些資訊可能包括來電者 ID 與通話時間（請參閱第 37 頁的**私密**中的例外）。













若與使用其他 Cisco Unified IP Phone 機型的同事共用線路，其或許可以將自己加入（或插話）到您正在共用線路上所進行的通話。您的電話通常不會支援此功能。如需此功能，請聯絡系統管理員尋求協助。否則，請啓用「私密」功能，防止同事加入您的通話。

### 私密

若您不希望共用線路的同事看見您的通話資訊，可啓用「私密」功能。如此也可防止共用此線路的其他人檢視或插入您的通話。

## 使用共用線路

您可以檢視共用線路上之通話的相關資訊，擷取共用線路上同事所保留的通話，以及防止他人插話。



若要 ...	請 ...
查看共用線路是否正在使用中	在紅色線路按鈕  （穩定）旁尋找遠端使用中圖示  。
檢視共用線路上目前通話的詳細資料	按紅色線路按鈕  （穩定），以查看遠端使用中的線路。所有非私密通話皆會出現在電話螢幕的通話活動區域中。
擷取共用線路上的保留通話	按紅色線路按鈕  （閃爍），以查看遠端使用中的線路。
禁止他人檢視或插入共用線路上的通話	<ol style="list-style-type: none"><li>1. 按<b>私密</b> （）。</li><li>2. 若要驗證「私密」功能啟用與否，請查看琥珀色線路按鈕  旁，是否顯示有功能已啟用圖示 。</li></ol>
允許他人檢視或插入共用線路上的通話	<ol style="list-style-type: none"><li>1. 按<b>私密</b> （）。</li><li>2. 若要驗證「私密」功能停用與否，請查看未亮燈的線路按鈕  旁，是否顯示有功能已停用圖示 。</li></ol>

### 秘訣

- 與您共用線路的電話如有啟用「私密」功能，您仍可使用共用線路撥打與接聽來電。
- 「私密」功能會套用到您電話上的所有共用線路。因此，您如有多條共用線路，又啟用了「私密」功能，則您的同事將無法檢視或插入您在任何一條共用線路上的通話。

## 使用 BLF 判別線路狀態

「忙線指示燈域 (BLF)」功能可讓您檢視電話上快速撥號按鈕、通話記錄，或目錄列表相關之電話線路的狀態。若是使用「BLF 代接」，即可接聽您所監控之線路上的來電。系統管理員會決定您電話上所需設定的 BLF 功能。

若要 ...	請 ...
查看通話記錄或目錄中所列的線路狀態	尋找線路號碼旁的 BLF 指示燈： <ul style="list-style-type: none"> <li> 線路使用中。</li> <li> 線路閒置中。</li> </ul>
查看快速撥號線路的狀態	尋找線路號碼旁的 BLF 指示燈： <ul style="list-style-type: none"> <li> 線路使用中。</li> <li> 線路閒置中。</li> <li> BLF 監控的線路響鈴中 (BLF 代接)</li> </ul>
使用「BLF 代接」接聽在同事電話上響鈴的來電	請在該線路響鈴時，按「BLF 代接」按鈕  。 如此來電將會重新導向至您電話上下一條可用的線路。(若要指定線路，請先按線路按鈕，再按 BLF 按鈕。) 您的電話若支援自動代接，即會自動接通來電。否則，來電將只會在電話上響鈴，等待您的接聽。 若於監控的線路未響鈴時按「BLF 代接」按鈕，電話將會快速撥打該線路號碼。

### 秘訣



- 當通話在監控的線路上響鈴時，電話可能會播放音效警示 (僅限於「BLF 代接」)。
- 「BLF 代接」會先接聽響鈴最久的來電 (若監控的線路上有多通來電)。

# 撥打及接聽安全通話

您的電話能否撥打及接聽安全通話，取決於系統管理員設定電話系統的方式。

您的電話支援下列通話類型：

- 經過驗證的通話 — 所有參與通話的電話 ID 均經過驗證。
- 經過加密的通話 — 電話在 Cisco Unified Communications 網路中會以加密的音訊（您的對話）進行收送。這些加密通話亦會經過驗證。
- 受保護的通話 — 電話與其他電話之間的通訊，會以加密的音訊（您的對話）進行。受保護通話的安全性等級與加密通話相類似，但安全性更高。若通話雙方皆為受保護的通話，則在對話開始時，會先播放安全音。設定保護通話時，將有部分功能無法使用，如電話會議、共用線路、內線行動性及跨線路加入等。受保護的通話亦會經過驗證。
- 不安全的通話 — 至少有一部參與電話或一個連線不支援這些安全性功能，或電話無法予以驗證。

若要 ...	請 ...
檢查通話或會議的安全性層級	在通話時間計時器旁之通話活動區域的右上角尋找安全性圖示：  經過驗證的通話或會議  經過加密的通話或會議  不安全的通話或會議
確認電話連線的另一端是否安全	尋找加密的掛鎖圖示，然後聽取通話開頭的安全音。 當在電話上設定加密通話時，會顯示鎖定圖示。但只有在通話開始時先播放安全音，表示兩端皆為受保護的通話時，對話才會受到保護。若通話接通的對象不是受保護的電話，即不會播放安全音。
確定貴公司是否可使用安全通話	聯絡系統管理員。



## 附註

互動、限制及規定皆會影響電話安全性功能的運作方式。如需更多資訊，請洽詢系統管理員。



## 附註

通話相關裝置是否為信任的裝置，由 Cisco 決定。若通話的來源或目的地為未受信任的裝置，無論其是否為安全通話，Cisco Unified IP Phone 螢幕上皆不會顯示掛鎖或盾甲圖示。



## 追蹤可疑來電

您若是接到可疑或惡意的來電，可以要求系統管理員為您的電話新增「惡意來電識別 (MCID)」功能。此功能會藉由初始化一連串自動化追蹤與通知訊息，讓您確定線上的通話是否為可疑來電。

若要 ...	請 ...
向系統管理員通報可疑或騷擾來電	按 MCID。 您的電話會播放音訊，並顯示「MCID 成功」的訊息。

## 排列重要通話的優先順序

某些特殊環境（如軍隊或政府部門辦公室）可能需要撥打及接聽緊急與重要的通話。如有這類特殊通話處理的需求，可以要求系統管理員為您的電話新增「多層級優先及佔先 (Multilevel Precedence and Preemption, MLPP)」功能。

請記住下列術語：

- 優先是指通話相關的優先順序。
- 佔先是指電話在接到較高優先順序的通話時，會結束現有較低優先順序之通話的程序。

若要...	請 ...
為去電選擇優先順序（優先）層級	聯絡系統管理員，以取得對應優先電話號碼的清單。
撥打優先順序（優先）通話	輸入 MLPP 存取號碼（由系統管理員提供），然後再輸入電話號碼。
聽到特殊鈴聲（較平常快）或特殊的來電等候音	表示您收到一通優先順序（優先）通話。電話螢幕上的 MLPP 圖示會指出來電的優先順序層級。
檢視來電的優先順序層級	在電話螢幕上尋找 MLPP 圖示： <ul style="list-style-type: none"> <li>▣ 優先順序通話</li> <li>▣ 中優先順序（即時）通話</li> <li>▣ 高優先順序（閃爍）通話</li> <li>▣ 高優先順序（最緊急）或最不緊急通話</li> </ul> 高優先順序通話會顯示在通話清單的頂層。若未顯示 MLPP 圖示，即表示通話的優先順序層級為一般（正常）。
聽到干擾通話的連續音	表示您或對方有一通優先於目前通話的來電。立即掛斷電話，以接通高優先順序的來電。







## 秘訣

- 當您撥打或接聽啓用了 MLPP 功能的通話時，會聽到不同於標準音調的特殊響鈴或等候音。
- 「多層級優先與佔先 (MLPP)」高於「勿打擾 (DND)」功能。
- 若輸入了無效的 MLPP 存取號碼，便會有語音提示您發生錯誤。
- 當您執行下列動作時，啓用 MLPP 功能的通話會保留其優先順序與佔先狀態：
  - 保留通話
  - 轉接來電
  - 將通話加入三向會議
  - 使用「代接」接聽來電

## 使用 Cisco 內線行動性

「Cisco 內線行動性 (EM)」可讓您暫時將 Cisco Unified IP Phone 設定成您的專線。當您登入 EM 之後，電話便會轉而採用您的使用者設定檔，包括您的電話線路、功能、已建立的服務與網路設定。您的系統管理員必須爲您設定 EM。

內線行動性的「變更 PIN 碼」功能可讓您從 Cisco Unified IP Phone 變更 PIN 碼。

若要 ...	請 ...
登入 EM	<ol style="list-style-type: none"><li>1. 選擇  (  ) &gt; 服務 &gt; EM 服務 (名稱可能有所不同)。</li><li>2. 輸入您的使用者 ID 及 PIN 碼 (由系統管理員提供)。</li><li>3. 當有所提示時，請選取裝置設定檔。</li></ol>
登出 EM	<ol style="list-style-type: none"><li>1. 選擇  (  ) &gt; 服務 &gt; EM 服務 (名稱可能有所不同)。</li><li>2. 當出現登出提示時，請按是。</li></ol>
使用變更憑證服務變更 PIN 碼	<ol style="list-style-type: none"><li>1. 選擇  (  ) &gt; 服務 &gt; 變更憑證。</li><li>2. 在使用者 ID 欄位中輸入使用者 ID。</li><li>3. 在目前的 PIN 碼欄位中輸入 PIN 碼。</li><li>4. 在新 PIN 碼欄位中輸入新的 PIN 碼。</li><li>5. 在確認 PIN 碼欄位中再次輸入新的 PIN 碼。</li><li>6. 按變更。 「PIN 碼變更成功」訊息會隨即顯示。</li><li>7. 按結束。</li></ol>

若要 ...	請 ...
使用「變更 PIN 碼」軟鍵變更 PIN 碼	<ol style="list-style-type: none"> <li>1. 選擇  (☎) &gt; 服務 &gt; EM 服務 (名稱可能有所不同)。</li> <li>2. 按變更 PIN 碼。</li> <li>3. 在目前的 PIN 碼欄位中輸入 PIN 碼。</li> <li>4. 在新 PIN 碼欄位中輸入新的 PIN 碼。</li> <li>5. 在確認 PIN 碼欄位中再次輸入新的 PIN 碼。</li> <li>6. 按變更。 「PIN 碼變更成功」訊息會隨即顯示。</li> <li>7. 按結束。</li> </ol>

### 秘訣

- EM 會在一段時間後自動將您登出。此時間限制是您的系統管理員所建立。
- 若是從電話登入 EM，則您在 Cisco Unified CM 之「使用者選項」網頁對 EM 設定檔所進行的變更，將會立即生效；否則將會於下次登入時才生效。
- 若是登出 EM，則您在「使用者選項」網頁對電話的變更，將會立即生效；否則將會於登出後才生效。
- 由電話所控制的本機設定不會在您的 EM 設定檔中進行維護。

## 使用單一電話號碼管理業務電話

「智慧型作業階段控制」會關聯您的行動電話號碼與業務用的 IP 電話號碼。當有來電傳入您的遠端目的地（行動電話）時，將只會在您的遠端目的地上響鈴，而不會在您的桌上型電話上響鈴。當來電在行動電話上獲接聽時，桌上型電話上會顯示「遠端使用中」訊息。

通話期間您仍可使用各項行動電話功能。例如，如有來電傳入您的行動電話號碼，您可以直接從桌上型電話接聽來電，或將電話從行動電話轉入桌上型電話。

若要 ...	請 ...
將行動電話上的來電轉接至桌上型電話	使用各種行動電話功能（例如 *74）。如需存取碼清單，請洽詢系統管理員。

安裝「行動連線」與「行動語音存取」之後，即可使用行動電話處理桌上型電話號碼相關的通話。您的桌上型電話與遠端目的地會同時接到來電。

當您接聽桌上型電話的電話時，遠端目的地即會停止響鈴並中斷，同時顯示未接來電的訊息。

當您接聽遠端目的地的電話時，其他遠端目的地即會停止響鈴並中斷，同時顯示未接來電的訊息。

若要 ...	請 ...
設定行動連線	使用「使用者選項」網頁設定遠端目的地，並建立存取清單，允許或拒絕將特定電話號碼的來電傳送至遠端目的地。請參閱 <a href="#">第 70 頁的使用 Cisco WebDialer</a> 。
使用行動電話接聽來電	請參閱 <a href="#">第 22 頁的接聽來電</a> 。
在桌上型電話與行動電話之間切換進行中的通話	請參閱 <a href="#">第 25 頁的將進行中的通話切換至其他電話</a> 。
將行動電話代接的通話設為保留	<ol style="list-style-type: none"><li>1. 按<b>企業保留</b>軟鍵（實際的軟鍵名稱可能有所不同）。對方即會被保留。</li><li>2. 按行動電話的<b>繼續</b>軟鍵（名稱可能有所不同）。請參閱<a href="#">第 25 頁的將進行中的通話切換至其他電話</a>。</li></ol>
連線至行動語音存取	<ol style="list-style-type: none"><li>1. 從任意電話撥打您指定的「行動語音存取」號碼。</li><li>2. 輸入您撥話所使用的電話號碼，並於提示時輸入 PIN 碼。</li></ol>
從您的行動電話開啓行動連線	<ol style="list-style-type: none"><li>1. 撥打您指定的「行動語音存取」號碼。</li><li>2. 輸入您的行動電話號碼，並輸入 PIN 碼（如有要求）。</li><li>3. 按 2，以啓用「行動連線」。</li><li>4. 選擇要啓用所設定之所有電話的「行動連線」功能，或只啓用某部電話的此項功能：<ul style="list-style-type: none"><li>- 所有電話 — 輸入 2。</li><li>- 單一電話 — 輸入 1，然後再輸入要新增為遠端目的地的號碼，接著再按 #。</li></ul></li></ol>
從行動電話撥話	請參閱 <a href="#">第 20 頁的撥話 — 其他選項</a> 。

若要 ...	請 ...
從行動電話關閉「行動連線」	<ol style="list-style-type: none"> <li>撥打您指定的「行動語音存取」號碼。</li> <li>輸入您的行動電話號碼，並輸入 PIN 碼（如有要求）。</li> <li>按 3，以停用「行動連線」。</li> <li>選擇要關閉所設定之所有電話的「行動連線」功能，或只關閉某部電話的此項功能： <ul style="list-style-type: none"> <li>所有電話 — 輸入 2。</li> <li>單一電話 — 請輸入 1，然後再輸入所要移除的遠端目的地號碼，接著再按 #。</li> </ul> </li> </ol>
從桌上型電話開啓或關閉對所有遠端目的地的「行動連線」存取	<ol style="list-style-type: none"> <li>按<b>行動化</b>，以顯示遠端目的地目前的狀態（啓用或停用）。</li> <li>按<b>選取</b>，以變更狀態。</li> <li>按<b>結束</b>。</li> </ol>

## 秘訣

- 撥打「行動語音存取」時若發生下列狀況，必須輸入要撥打的號碼及 PIN 碼：
  - 您撥話時所使用的號碼不屬於遠端目的地之一。
  - 該號碼被您或您的電信業者封鎖（顯示為「不明號碼」）。
  - 該號碼與 Cisco Unified Communications Manager 資料庫不全然相符：例如您的號碼為 510-666-9999，但在資料庫中此號碼卻列示為 666-9999；或您的號碼為 408-999-6666，在資料庫中卻輸入為 1-408-999-6666。
- 對於所要求的資訊（如行動電話號碼或 PIN 碼）若連續三次輸入錯誤，「行動語音存取」通話將會中斷，並將您鎖定一段時間。如需協助，請聯絡系統管理員。





# 使用話筒、耳機與喇叭

您的電話可以搭配話筒、耳機或喇叭一起使用。

當您拿起話筒，或使用其他音訊裝置時，電話會呈現話筒拿起的狀態。

當您將話筒置於托架上，或未使用其他音訊裝置時，電話會呈現話筒掛上的狀態。



## 使用話筒

若要 ...	請 ...
使用話筒	拿起話筒即可開始使用電話；放回話筒即可掛斷電話。 響鈴的線路會自動加以選取。如需瞭解自動選取主要線路的選項，請洽詢系統管理員。
於通話時切換成喇叭或耳機	按  或  (  )，然後掛上話筒。
調整通話音量	在通話中或聽到撥號音後按「音量」按鈕。 按 <b>儲存</b> ，以儲存此音量供後續通話使用。

## 使用耳機

您的電話支援四線或六線的有線耳機插孔。如需購買耳機的相關資訊，請參閱[第 6 頁的耳機支援](#)。

您可以使用耳機搭配所有的電話控制項，包括「音量」按鈕及 。

若要 ...	請 ...
切換耳機模式的開關	按  (  ) 可開啓及關閉耳機模式。（一般會將耳機指定給按鈕 23。）
切換至話筒	拿起話筒而不按任何按鈕。
調整通話音量	在通話中或聽到撥號音後按「音量」按鈕。 按 <b>儲存</b> ，以儲存此音量供後續通話使用。

若是使用「自動接聽」，請參閱[第 48 頁的使用耳機或喇叭的自動接聽](#)。

## 使用寬頻與耳機

使用的耳機若是支援寬頻，則在電話上啟用寬頻設定（預設為停用），可能可以改善音訊的靈敏度。若要存取此設定，請選擇  (☎) > 設定 > 使用者偏好 > 音訊偏好設定 > 寬頻耳機。

若「寬頻話筒」設定顯示為灰色，即表示使用者無法控制此設定。

您可以洽詢系統管理員，確認您的電話系統是否可以設定使用寬頻。您的系統若未設定成可以使用寬頻，則即使使用寬頻耳機，亦無法對提高音訊的靈敏度有太大助益。如需瞭解更多耳機的相關資訊，請參閱耳機文件，或洽詢系統管理員尋求協助。



## 使用喇叭

若話筒安置於托架上，且  (耳機) 並未亮燈，有許多撥號或接聽通話的動作，皆會自動觸發喇叭模式。

若要 ...	請 ...
切換喇叭模式的開關	按  。
切換至話筒	拿起話筒而不按任何按鈕。
調整通話音量	在通話中或聽到撥號音後按「音量」按鈕。 按 <b>儲存</b> ，以儲存此音量供後續通話使用。

## 使用耳機或喇叭的自動接聽

若是啟用「自動接聽」，電話便會在鈴響數聲後，自動接聽來電。系統管理員可以將「自動接聽」設定為使用喇叭或耳機。若來電數量繁多，即可使用「自動接聽」。

若要...	請 ...
使用耳機自動接聽	即使不在通話中，亦保持在耳機模式下（亦即保持  (☎) 亮燈）。 若要保持在此模式下，請執行下列作業： <ul style="list-style-type: none"><li>按 <b>結束</b>，以掛斷電話。</li><li>按 <b>新通話</b> 或 <b>撥號</b>，以撥出新通話。</li></ul> 若將電話設定成在耳機模式下中使用「自動接聽」，則  (☎) 必須亮燈，才會自動接聽通話。否則，來電會照常響鈴，必須手動接聽。
使用喇叭自動接聽	將話筒置留於托架上，並停用耳機模式（  (☎) 不亮燈）。 否則，來電會照常響鈴，必須手動接聽。

### 秘訣

「勿打擾」功能作用中時，會停用「自動接聽」。



# 變更電話設定

您可以調整鈴聲、音量及其他設定，藉此個人化您的 Cisco Unified IP Phone。

## 自訂鈴聲與留言指示燈

您可以自訂電話用以表示有來電及新語音留言的方式。您也可以調整電話鈴聲的音量。





若要 ...	請 ...
變更每條線路的鈴聲	<ol style="list-style-type: none"><li>1. 選擇  (  ) &gt; 設定 &gt; 使用者偏好 &gt; 鈴聲。</li><li>2. 選擇電話線路或預設的鈴聲設定。</li><li>3. 選擇鈴聲，試聽播放效果。</li><li>4. 按<b>選取與儲存</b>，以設定鈴聲；或按<b>取消</b>。</li></ol>
調整電話鈴聲的音量	當話筒在話筒架上，且耳機與及喇叭按鈕均為關閉時，按「音量」按鈕。新的振鈴音量會自動儲存。 <b>附註</b> 如需確認是否設定了鈴聲基本音量，請洽詢系統管理員。
變更話筒上語音留言指示燈的運作方式	<ol style="list-style-type: none"><li>1. 登入 Cisco Unified CM 的「使用者選項」網頁。（請參閱<a href="#">第 59 頁的存取使用者選項網頁</a>。）</li><li>2. 存取留言指示燈設定。（請參閱<a href="#">第 66 頁的在網頁上控制線路設定</a>。）</li></ol> <b>附註</b> 預設系統原則通常會在話筒的燈號區顯示穩定的燈光，表示有新的語音留言。
變更電話上之語音留言指示燈的音效	<ol style="list-style-type: none"><li>1. 登入您的「使用者選項」網頁。（請參閱<a href="#">第 59 頁的存取使用者選項網頁</a>。）</li><li>2. 存取留言指示燈設定。（請參閱<a href="#">第 66 頁的在網頁上控制線路設定</a>。）</li></ol>

### 秘訣



自訂電話時，最多可以設定六種不同的鈴聲。此外也可設定預設鈴聲。

# 自訂電話螢幕

您可以調整電話螢幕的特性。

若要 ...	請 ...
變更電話螢幕亮度	<ol style="list-style-type: none"><li>1. 選擇  (  ) &gt; 設定 &gt; 使用者偏好 &gt; 亮度。</li><li>2. 若要進行調整，請按音量按鈕。</li><li>3. 按儲存或取消。</li></ol> <p><b>附註</b> 若變更電話的亮度設定，請至少等候一分鐘後，再拔除電話電源，否則將不會儲存亮度設定。</p>
變更電話螢幕的語言	<ol style="list-style-type: none"><li>1. 登入您的「使用者選項」網頁。（請參閱第 59 頁的存取使用者選項網頁。）</li><li>2. 存取使用者設定。（請參閱第 65 頁的在網頁上控制使用者設定。）</li></ol>
變更線路文字標籤	<ol style="list-style-type: none"><li>1. 登入您的「使用者選項」網頁。（請參閱第 59 頁的存取使用者選項網頁。）</li><li>2. 存取線路標籤設定。（請參閱第 66 頁的在網頁上控制線路設定。）</li></ol>
調整對比	<ol style="list-style-type: none"><li>1. 選擇  (  ) &gt; 設定 &gt; 使用者偏好 &gt; 對比。</li><li>2. 若要進行調整，請按「音量」按鈕。</li><li>3. 按儲存或取消。</li></ol>
關閉背光	請洽詢系統管理員，確定是否可以使用此選用功能。此功能可讓您將背光關閉一段時間（如系統管理員預先設定的時間）。

# 使用通話記錄及目錄

本節將說明通話記錄及目錄的使用方法。若要存取這兩項功能，必須使用「目錄」按鈕  (  ) > 目錄。

## 使用通話記錄

您的電話保留有一份通話記錄，其中包含未接來電、已撥通話與已接來電的記錄。

電話管理員會指定是否要將未接來電記錄到您電話所顯示之特定線路的未接來電目錄中。

若要 ...	請 ...
檢視通話記錄	選擇  (  ) > 目錄 > 未接來電、已撥出電話、或已接來電。每項功能最多可儲存 100 筆記錄。
顯示單一通話記錄的詳細資料	<ol style="list-style-type: none"><li>1. 選擇  (  ) &gt; 目錄 &gt; 未接來電、已撥出電話、或已接來電。</li><li>2. 反白選取通話記錄。</li><li>3. 按<b>明細</b>。如此即可顯示受話方號碼、來電者號碼、時間與通話期間等資訊（僅限於已撥通話與已接來電）。</li></ol>
清除各項記錄中的所有記錄	選擇  (  ) > 目錄，然後按 <b>清除</b> 。
清除單一記錄中的所有記錄	<ol style="list-style-type: none"><li>1. 選擇  (  ) &gt; 目錄 &gt; 未接來電、已撥出電話、或已接來電。</li><li>2. 反白選取通話記錄。</li><li>3. 按<b>清除</b>。（您可能須按<b>其他軟鍵</b>才會顯示<b>清除</b>。）</li></ol>
清除單一通話記錄	<ol style="list-style-type: none"><li>1. 選擇  (  ) &gt; 目錄 &gt; 未接來電、已撥出電話、或已接來電。</li><li>2. 反白選取通話記錄。</li><li>3. 按<b>刪除</b>。</li></ol>

若要 ...	請 ...
從通話記錄撥號（未接聽其他通話時）	<ol style="list-style-type: none"> <li>1. 選擇  (  ) &gt; 目錄 &gt; 未接來電、已撥出電話、或已接來電。</li> <li>2. 反白選取通話記錄。 若顯示「明細」軟鍵，即表示此通話為多方通話中的主要項目。請參閱下列 <a href="#">秘訣</a> 一節。</li> <li>3. 如需編輯所顯示的號碼，請按 <b>編輯</b>，再按 &lt;&lt; 或 &gt;&gt;。若要刪除該號碼，請按 <b>編輯</b>，再按 <b>刪除</b>。（可能須按其他軟鍵才會顯示刪除。）</li> <li>4. 拿起電話撥出。</li> </ol>
從通話記錄撥號（接通其他電話時）	<ol style="list-style-type: none"> <li>1. 選擇  (  ) &gt; 目錄 &gt; 未接來電、已撥出電話、或已接來電。</li> <li>2. 反白選取通話記錄。 若顯示「明細」軟鍵，即表示此通話為多方通話中的主要項目。請參閱下列 <a href="#">秘訣</a> 一節。</li> <li>3. 如需編輯所顯示的號碼，請按 <b>編輯</b>，再按 &lt;&lt; 或 &gt;&gt;。若要刪除該號碼，請按 <b>編輯</b>，再按 <b>刪除</b>。（可能須按其他軟鍵才會顯示刪除。）</li> <li>4. 按 <b>撥號</b>。</li> <li>5. 選擇功能表項目，以處理原來的通話： <ul style="list-style-type: none"> <li>- <b>保留</b> — 將第一通電話設為保留，並撥出第二通電話。</li> <li>- <b>轉接</b> — 將第一個通話方轉接至第二個通話方，然後將您排除在通話外。（撥號後再按一次 ，即可完成此動作。）</li> <li>- <b>會議</b> — 與所有通話方（包括您自己）建立電話會議。（撥號後再按一次  (  )，即可完成此動作。）</li> <li>- <b>結束</b> — 中斷第一通電話，然後撥出第二通電話。</li> </ul> </li> </ol>

## 秘訣

- （僅限於 SCCP 及 SIP 電話）您的電話若設有記錄國際通話功能，將會在通話記錄、重撥或通話目錄等項目上標示 "+" 符號。如需更多資訊，請洽詢系統管理員。
- （僅限於 SCCP 電話）若要檢視多方通話的完整通話記錄（如轉撥或轉接給您的通話），請反白選取該通話記錄，然後按 **明細**。每一通未接來電或已接多方通話在「明細」記錄中只會顯示兩個項目。這些項目會依其時間反向排列：
  - 第一筆記錄的項目是多方通話中，電話上所接到最後一通來電的名稱 / 號碼。
  - 第二筆記錄的項目是多方通話中，電話上所接到第一通來電的名稱 / 號碼。







## 目錄撥號

您的電話會因組態不同而能夠提供公司及個人目錄的功能：

- 公司目錄 — 您可使用電話存取的公司聯絡人。「公司目錄」是由系統管理員所設定及維護。
- 個人目錄 — 如有提供，此即是您可以從電話及 Cisco Unified CM 之「使用者選項」網頁進行設定及存取的個人聯絡人與相關快速撥號代碼。「個人目錄」是由「個人通訊錄 (PAB)」及「快速撥號」所組成：
  - PAB 是個人聯絡人的目錄。
  - 「快速撥號」可讓您指定 PAB 項目的代碼，以便於進行快速撥號。

## 在電話上使用公司目錄

您可以使用公司目錄給同事撥打電話。

若要 ...	請 ...
從公司目錄撥號（未接聽其他通話時）	<ol style="list-style-type: none"> <li>1. 選擇  (  ) &gt; 目錄 &gt; 公司目錄（實際名稱可能有所不同）。</li> <li>2. 使用鍵台輸入完整或部分的姓名，然後按<b>搜尋</b>。</li> <li>3. 若要撥號，請按清單，或捲動清單，然後拿起電話。</li> </ol>
從公司目錄撥號（接聽其他通話時）	<ol style="list-style-type: none"> <li>1. 選擇  (  ) &gt; 目錄 &gt; 公司目錄（實際名稱可能有所不同）。</li> <li>2. 使用鍵台輸入完整或部分的姓名，然後按<b>搜尋</b>。</li> <li>3. 捲動清單，然後按<b>撥號</b>。</li> <li>4. 選擇功能表項目，以處理原來的通話：           <ul style="list-style-type: none"> <li>- <b>保留</b> — 將第一通電話設為保留，並撥出第二通電話。</li> <li>- <b>轉接</b> — 將第一個通話方轉接至第二個通話方，然後將您排除在通話外。（撥號後再按一次 ，即可完成此動作。）</li> <li>- <b>會議</b> — 與所有通話方（包括您自己）建立電話會議。（撥號後再按一次  (  )，即可完成此動作。）</li> <li>- <b>結束</b> — 中斷第一通電話，然後撥出第二通電話。</li> </ul> </li> </ol>

### 秘訣

使用鍵台上的數字在電話螢幕上輸入字元。使用電話上的「導覽」按鈕在輸入欄位間移動。

## 在電話上使用個人目錄

「個人目錄」功能組合中包括「個人通訊錄 (PAB)」及「快速撥號」。本節會說明如何在電話上設定及使用「個人目錄」。您也可參閱第 60 頁的在網頁上使用個人目錄。

若要 ...	請 ...
存取個人目錄（適用於 PAB 及快速撥號代碼）	<ol style="list-style-type: none"><li>1. 選擇  (☎) &gt; 目錄 &gt; 個人目錄（實際名稱可能有所不同）。</li><li>2. 輸入 Cisco Unified Communications Manager 的使用者 ID 及 PIN 碼，然後按送出。</li></ol>
搜尋 PAB 項目	<ol style="list-style-type: none"><li>1. 存取「個人目錄」，然後選擇個人通訊錄。</li><li>2. 輸入搜尋條件，然後按送出。</li><li>3. 選擇上一個或下一個，即可在清單間移動。</li><li>4. 反白選取所需要的 PAB 清單，然後按選取。</li></ol>
從 PAB 項目撥號	<ol style="list-style-type: none"><li>1. 搜尋清單。</li><li>2. 反白選取清單，然後按選取。</li><li>3. 按撥號。（可能須按其他軟鍵才會顯示撥號。）</li></ol>
刪除 PAB 項目	<ol style="list-style-type: none"><li>1. 搜尋清單。</li><li>2. 反白選取清單，然後按選取。</li><li>3. 按編輯。</li><li>4. 按刪除。</li><li>5. 選擇確定，以確認刪除。</li></ol>
編輯 PAB 項目	<ol style="list-style-type: none"><li>1. 搜尋清單。</li><li>2. 反白選取清單，然後按選取。</li><li>3. 按編輯，以修改名稱或電子郵件地址。</li><li>4. 如有需要，可選擇電話，以修改電話號碼。</li><li>5. 按更新。</li></ol>
新增 PAB 項目	<ol style="list-style-type: none"><li>1. 存取「個人目錄」，然後選擇個人通訊錄。</li><li>2. 選擇送出，以存取「搜尋」頁面。（無需預先輸入搜尋資訊。）</li><li>3. 按新增。</li><li>4. 您可以使用電話鍵台輸入名稱及電子郵件資訊。</li><li>5. 選擇電話，並使用鍵台輸入電話號碼。如有必要，請提供存取碼，如 9 或 1。</li><li>6. 選擇送出，以將項目加入資料庫中。</li></ol>

若要 ...	請 ...
指定 PAB 項目的快速撥號代碼	<ol style="list-style-type: none"> <li>1. 搜尋 PAB 項目。</li> <li>2. 反白選取消單，然後按<b>選取</b>。</li> <li>3. 按<b>快速撥號</b>。</li> <li>4. 反白選取所要撥打的號碼，然後按<b>選取</b>。</li> <li>5. 反白選取要指定給號碼的「快速撥號」代碼，然後按<b>選取</b>。</li> </ol>
新增快速撥號代碼 (不使用 PAB 項目)	<ol style="list-style-type: none"> <li>1. 選擇  (  ) &gt; 目錄 &gt; 個人目錄 &gt; 個人快速撥號。</li> <li>2. 反白選取已取消指定的「快速撥號」代碼，然後按<b>指定</b>。</li> <li>3. 輸入電話號碼。</li> <li>4. 按<b>更新</b>。</li> </ol>
搜尋快速撥號代碼	<ol style="list-style-type: none"> <li>1. 選擇  (  ) &gt; 目錄 &gt; 個人目錄 &gt; 個人快速撥號。</li> <li>2. 選擇下一個在清單中移動。</li> </ol>
使用快速撥號代碼撥打電話	<ol style="list-style-type: none"> <li>1. 搜尋「快速撥號」代碼。</li> <li>2. 按<b>撥號</b>。</li> </ol>
刪除快速撥號代碼	<ol style="list-style-type: none"> <li>1. 搜尋「快速撥號」代碼。</li> <li>2. 反白選取所需要的清單，然後按<b>移除</b>。</li> <li>3. 再按一次<b>移除</b>。</li> </ol>
登出個人目錄	<ol style="list-style-type: none"> <li>1. 選擇  (  ) &gt; 目錄 &gt; 個人目錄 (實際名稱可能有所不同)。</li> <li>2. 選擇<b>登出</b>。</li> <li>3. 按<b>確定</b>。</li> </ol>

## 秘訣

- 系統管理員可以提供登入「個人目錄」所需的使用者 ID 及 PIN 碼。
- 「個人目錄」會在一段時間後自動將您登出。此時間限制不為固定值。如需更多資訊，請洽詢系統管理員。
- 使用鍵台上的數字在電話螢幕上輸入字元。使用電話上的「導覽」按鈕在輸入欄位間移動。
- 您的電話若設有記錄國際通話功能，將會在通話記錄、重撥或通話目錄等項目上標示 "+" 符號。如需更多資訊，請洽詢系統管理員。





# 存取語音留言

若要存取語音留言，請使用「留言」按鈕  > 留言。



**附註** 貴公司可決定您電話系統所要使用的語音留言服務。如需最正確詳盡的資訊，請參閱語音留言服務隨附的說明文件。

若要 ...	請 ...
設定及個人化您的語音留言服務	按  > 留言，然後遵循語音指示作業。 當電話螢幕上出現功能表時，請選擇適當的功能表項目。
檢查新的語音留言	尋找： <ul style="list-style-type: none"><li>• 話筒上的穩定紅燈。（此指示燈會有所變化。請參閱第 49 頁的自訂鈴聲與留言指示燈。）</li><li>• 電話螢幕上有留言圖示  及文字訊息。</li></ul> <p><b>附註</b> 即使您收到來自其他線路的語音留言，也只有主要線路上有留言時，才會顯示紅燈及留言圖示。</p> 聽取： <ul style="list-style-type: none"><li>• 當您撥打電話時，話筒、耳機或喇叭會傳來斷續的音調。</li></ul> <p><b>附註</b> 能否使用斷續音功能，必須視線路而定。僅在使用留言時，線路才會傳來斷續音。</p>
聽取語音留言或存取語音留言功能表	按  執行此作業會因您的語音留言服務的不同，而可自動撥號至留言服務，或在觸控螢幕上顯示功能表。 當您連線至語音留言服務時，預設會選取具有語音留言功能的線路。如有多條線路皆具有語音信箱功能，將會選取第一條可供使用的線路。請洽詢系統管理員，瞭解如何自動連線至主要線路之語音留言服務的選項。
將來電傳送至語音留言系統	按轉移。如需更多資訊，請參閱第 26 頁的將來電傳送至語音留言系統。



# 使用「使用者選項」網頁

Cisco Unified IP Phone 係一款用於與公司其他網路裝置（包括您的個人電腦在內）共用資訊的網路裝置。您可以使用電腦登入 Cisco Unified CM 的「使用者選項」網頁，從中控制 Cisco Unified IP Phone 的功能、設定及服務。例如，您可從「使用者選項」網頁設定快速撥號按鈕。

## 存取使用者選項網頁

本節將說明如何登入及選取電話裝置。

若要 ...	請執行 ...
登入您的「使用者選項」網頁	<ol style="list-style-type: none"><li>1. 向您的系統管理員索取使用者選項 URL、使用者 ID 及預設密碼。</li><li>2. 在電腦上開啓網路瀏覽器、輸入 URL，然後登入。</li><li>3. 當提示您接受安全性設定時，請按一下是或安裝憑證。</li></ol> <p>Cisco Unified Communications Manager 的「使用者選項」主網頁會隨即顯示。在此頁面中，您可以選擇<b>使用者選項</b>，以存取「使用者設定」、「目錄」、「個人通訊錄」及「快速撥號」。</p> <p>此外，您若要存取電話相關的選項，也可選取裝置（如下）。</p>
登入之後選取裝置	<ol style="list-style-type: none"><li>1. 在登入「使用者選項」網頁之後，請選擇<b>使用者選項 &gt; 裝置</b>。 「裝置組態」頁面會隨即顯示。</li><li>2. 若爲您指定了多個裝置，請從「名稱」下拉式功能表中選擇適當的裝置（電話機型、「內線行動性」設定檔或遠端目的地設定檔）。</li></ol> <p><b>附註</b> 「裝置組態」頁面頂端的「工具列」按鈕會隨所選裝置類型而不同。</p>
登入之後選取設定選項	<ol style="list-style-type: none"><li>1. 當您登入「使用者選項」網頁之後，請選擇<b>使用者選項</b>，以存取「使用者設定」、「目錄」、「個人通訊錄」、「快速撥號」與「行動化設定」。</li><li>2. 若要從其他頁面返回「裝置組態」頁面，請選擇<b>使用者選項 &gt; 裝置</b>。</li></ol>

# 在網頁上設定功能及服務

本節之各項主題將說明登入之後，應如何在「使用者選項」網頁中設定各項功能及服務。請參閱第 59 頁的存取使用者選項網頁。

## 在網頁上使用個人目錄

您可從電腦上存取的「個人目錄」功能包括下列項目：

- 個人通訊錄 (PAB)
- 快速撥號
- Cisco Unified Communications Manager 通訊錄同步程式

您也可以從電話存取 PAB 及「快速撥號」。請參閱第 54 頁的在電話上使用個人目錄。

## 在網頁上使用個人通訊錄

本節將說明如何從「使用者選項」網頁使用您的 PAB。

若要 ...	請在登入之後執行 ...
新增 PAB 項目	<ol style="list-style-type: none"><li>1. 選擇使用者選項 &gt; 個人通訊錄。</li><li>2. 按一下新增。</li><li>3. 輸入該項目的資訊。</li><li>4. 按一下儲存。</li></ol>
搜尋 PAB 項目	<ol style="list-style-type: none"><li>1. 選擇使用者選項 &gt; 個人通訊錄。</li><li>2. 指定搜尋資訊，然後按一下尋找。</li></ol>
編輯 PAB 項目	<ol style="list-style-type: none"><li>1. 搜尋 PAB 項目。</li><li>2. 按一下名稱或暱稱。</li><li>3. 視需要編輯項目，然後按一下儲存。</li></ol>
刪除 PAB 項目	<ol style="list-style-type: none"><li>1. 搜尋 PAB 項目。</li><li>2. 搜尋一或多個項目。</li><li>3. 按一下刪除選取項目。</li></ol>

若要 ...	請在登入之後執行 ...
指定 PAB 的線路按鈕	<p><b>附註</b> 系統管理員必須先將電話設定為可以顯示服務，您才可指定 PAB 的線路按鈕。如需更多資訊，請聯絡系統管理員。</p> <ol style="list-style-type: none"> <li>1. 選擇<b>使用者選項 &gt; 裝置</b>。</li> <li>2. 按一下<b>服務 URL</b>。</li> <li>3. 從「按鈕」下拉式清單方塊中選擇「個人通訊錄」服務。</li> <li>4. 輸入按鈕的電話標籤。</li> <li>5. 按一下<b>儲存</b>。</li> <li>6. 按一下<b>重設</b>，再按<b>重新啟動</b>，以重新整理電話組態。</li> </ol> <p>如此一來，按該線路按鈕即可存取 PAB 代碼。</p>

## 在網頁上設定快速撥號

本節將說明如何從「使用者選項」網頁指定「快速撥號」。

若要 ...	請在登入之後執行 ...
指定 PAB 項目的快速撥號代碼	<ol style="list-style-type: none"> <li>1. 建立 PAB 項目。請參閱第 60 頁的在網頁上使用個人通訊錄。</li> <li>2. 選擇<b>使用者選項 &gt; 快速撥號</b>。</li> <li>3. 按一下<b>新增</b>。</li> <li>4. 使用「搜尋選項」區域尋找適當的 PAB 項目。</li> <li>5. 按一下「搜尋結果」區域中的電話號碼。</li> <li>6. 如有需要，可變更「快速撥號」代碼。</li> <li>7. 按一下<b>儲存</b>。</li> </ol>
指定電話號碼的快速撥號代碼（不使用 PAB 項目）	<ol style="list-style-type: none"> <li>1. 選擇<b>使用者選項 &gt; 快速撥號</b>。</li> <li>2. 按一下<b>新增</b>。</li> <li>3. 如有需要，可變更「快速撥號」代碼。</li> <li>4. 輸入電話號碼。</li> <li>5. 按一下<b>儲存</b>。</li> </ol>
搜尋快速撥號項目	<ol style="list-style-type: none"> <li>1. 選擇<b>使用者選項 &gt; 快速撥號</b>。</li> <li>2. 指定搜尋資訊，然後按一下<b>尋找</b>。</li> </ol>

若要 ...	請在登入之後執行 ...
編輯快速撥號電話號碼	<ol style="list-style-type: none"> <li>1. 選擇<b>使用者選項 &gt; 快速撥號</b>。</li> <li>2. 搜尋您要編輯的「快速撥號」項目。</li> <li>3. 按一下該項目的元件。</li> <li>4. 變更電話號碼。</li> <li>5. 按一下<b>儲存</b>。</li> </ol>
刪除快速撥號項目	<ol style="list-style-type: none"> <li>1. 搜尋「快速撥號」。</li> <li>2. 搜尋一或多個項目。</li> <li>3. 按一下<b>刪除選取項目</b>。</li> </ol>
指定快速撥號的線路按鈕	<p><b>附註</b> 系統管理員必須先將電話設定為可以顯示服務，您才可指定「快速撥號」的線路按鈕。如需更多資訊，請聯絡系統管理員。</p> <ol style="list-style-type: none"> <li>1. 選擇<b>使用者選項 &gt; 裝置</b>。</li> <li>2. 按一下<b>服務 URL</b>。</li> <li>3. 從「按鈕」下拉式清單方塊中選擇「快速撥號」服務。</li> <li>4. 輸入按鈕的電話標籤。</li> <li>5. 按一下<b>儲存</b>。</li> <li>6. 按一下<b>重設</b>，再按<b>重新啟動</b>，以重新整理電話組態。</li> </ol> <p>您現在已可按線路按鈕存取「快速撥號」代碼。</p>

## 秘訣

- 您最多可建立 500 組快速撥號及 PAB 項目。
- 您可以不使用 PAB 項目而建立新的快速撥號項目。這類快速撥號項目在「使用者選項」網頁中會標記為「原始」，同時不會顯示任何文字標籤供使用者設定。

## 使用通訊錄同步工具

您可以使用「通訊錄同步工具 (TABSynch)」同步處理現有的 Microsoft Windows 通訊錄（如其適用）與 PAB。

從 Microsoft Windows 應用程式 — 使用者可使用 TABSynch 工具同步處理其 PAB 與 Microsoft Windows 通訊錄 (WAB)。欲使用 Microsoft Outlook 通訊錄 (OAB) 的客戶應先將 OAB 資料匯入 Windows 通訊錄 (WAB)。然後再使用 TabSync 同步處理 WAB 與個人目錄。

您的系統管理員可授予您 TABSynch 的存取權，並提供詳細的指示。

## 在網頁上設定快速撥號

您的電話可支援數種快速撥號功能，但須視其組態而定：

- 快速撥號按鈕
- 簡化撥號
- 快速撥號

如需使用快速撥號功能的說明，請參閱[第 33 頁的快速撥號](#)。



若要 ...	請在登入之後執行 ...
設定快速撥號按鈕	<ol style="list-style-type: none"> <li>1. 選擇<b>使用者選項 &gt; 裝置</b>。</li> <li>2. 從「名稱」下拉式功能表中選擇電話。</li> <li>3. 按一下<b>快速撥號</b>。</li> <li>4. 在電話上輸入快速撥號按鈕（可程式化的按鈕）的號碼及標籤。</li> <li>5. 按一下<b>儲存</b>。</li> </ol> <p><b>附註</b> 您的電話會使用「ASCII 標籤」欄位。</p>
設定簡化撥號	<ol style="list-style-type: none"> <li>1. 選擇<b>使用者選項 &gt; 裝置</b>。</li> <li>2. 從「名稱」下拉式功能表中選擇電話。</li> <li>3. 按一下<b>快速撥號</b>。</li> <li>4. 輸入「簡化撥號」代碼的號碼及標籤。</li> <li>5. 按一下<b>儲存</b>。</li> </ol>
設定快速撥號	<p>請參閱<a href="#">第 61 頁的在網頁上設定快速撥號</a>。</p> <p>您也可以<b>在電話上設定「快速撥號」</b>。請參閱<a href="#">第 54 頁的在電話上使用個人目錄</a>。</p>

## 在網頁上設定電話服務

電話服務可包括特殊的電話功能、網路資料與網頁型資訊（如股票價位及電影時刻表）。您必須訂閱電話服務，才可從電話進行存取。

若要 ...	請在登入之後執行 ...
訂閱服務	<ol style="list-style-type: none"><li>1. 選擇<b>使用者選項 &gt; 裝置</b>。</li><li>2. 從「名稱」下拉式功能表中選擇電話。</li><li>3. 按一下<b>電話服務</b>。</li><li>4. 按一下<b>新增</b>。</li><li>5. 從下拉式清單中選擇服務，然後按<b>下一步</b>。</li><li>6. 變更服務標籤，以及（或）輸入其他適用的服務資訊（選用）。</li><li>7. 按一下<b>儲存</b>。</li></ol>
搜尋服務	<ol style="list-style-type: none"><li>1. 選取裝置。</li><li>2. 按一下<b>電話服務</b>。</li><li>3. 按一下<b>尋找</b>。</li></ol>
變更或結束服務	<ol style="list-style-type: none"><li>1. 搜尋服務。</li><li>2. 搜尋一或多個項目。</li><li>3. 按一下<b>刪除選取項目</b>。</li></ol>
變更服務名稱	<ol style="list-style-type: none"><li>1. 搜尋服務。</li><li>2. 按一下該服務名稱。</li><li>3. 變更資訊，然後按一下<b>儲存</b>。</li></ol>
將服務加入可用的可程式化電話按鈕 	<ol style="list-style-type: none"><li>1. 選擇<b>使用者選項 &gt; 裝置</b>。</li><li>2. 從「名稱」下拉式功能表中選擇電話。</li><li>3. 按一下<b>服務 URL</b>。</li></ol> <p><b>附註</b> 若未顯示此選項，請要求系統管理員為您的電話設定服務 URL 按鈕。</p> <ol style="list-style-type: none"><li>4. 從「<b>按鈕服務</b>」下拉式清單中選擇服務。</li><li>5. 若要重新命名該服務，請編輯標籤欄位。</li></ol> <p><b>附註</b> 您的電話若不支援雙位元組字元集，便會使用「ASCII 標籤」欄位。</p> <ol style="list-style-type: none"><li>6. 按一下<b>儲存</b>。</li><li>7. 按一下<b>重設</b>，以重設您的電話（電話上必須顯示新的按鈕標籤）。</li></ol>



若要 ...	請在登入之後執行 ...
從電話存取服務	<p>使用線路按鍵按鈕選取「服務」、「留言」及「目錄」功能表：</p> <p>● (  ) &gt; 服務</p> <p>● (  ) &gt; 留言</p> <p>● (  ) &gt; 目錄</p> <p>若只設定一項服務，預設會開啓該服務。</p> <p>如有設定多項服務，請從螢幕上選取功能表選項。</p> <p><b>附註</b> 電話所能使用的服務項目，取決於電話系統組態與您所訂閱的服務。如需更多資訊，請洽詢電話的系統管理員。</p>

## 在網頁上控制使用者設定

使用者設定包括密碼、PIN 碼及語言（地區）設定。

若要 ...	請在登入之後執行 ...
變更密碼	<ol style="list-style-type: none"> <li>1. 選擇<b>使用者選項 &gt; 使用者設定</b>。</li> <li>2. 在「瀏覽器密碼」區域中輸入資訊。</li> <li>3. 按一下<b>儲存</b>。</li> </ol>
變更 PIN 碼	<ol style="list-style-type: none"> <li>1. 選擇<b>使用者選項 &gt; 使用者設定</b>。</li> <li>2. 在「電話的 PIN 碼」區域中輸入資訊。</li> <li>3. 按一下<b>儲存</b>。</li> </ol>
變更使用者選項網頁的語言（地區）	<ol style="list-style-type: none"> <li>1. 選擇<b>使用者選項 &gt; 使用者設定</b>。</li> <li>2. 在「使用者地區設定」區域中，從「地區設定」下拉式清單中選擇項目。</li> <li>3. 按一下<b>儲存</b>。</li> </ol>
變更電話螢幕的語言（地區設定）	<ol style="list-style-type: none"> <li>1. 選擇<b>使用者選項 &gt; 使用者設定</b>。</li> <li>2. 從「使用者地區設定」下拉式清單中選擇項目。</li> <li>3. 按一下<b>儲存</b>。</li> </ol>

### 秘訣

您的 PIN 碼及密碼可讓您存取不同的功能與服務。例如，使用 PIN 碼可登入電話上的 Cisco 內線行動性或個人目錄。使用密碼則可登入個人電腦的「使用者選項」網頁與 Cisco WebDialer。如需更多資訊，請洽詢系統管理員。

## 在網頁上控制線路設定

線路設定會影響電話上的特定電話線路（目錄號碼）。線路設定可能包括來電轉撥、語音訊息指示燈、響鈴型式與線路標籤。

您可以直接在電話上設定其他線路設定：

- 設定主要電話線路的來電轉撥，請參閱第 27 頁的將來電轉撥至其他號碼。
- 變更鈴聲、顯示其他電話機型特有的設定，請參閱第 49 頁的變更電話設定。

若要 ...	請在登入之後執行 ...
設定每條線路的來電轉撥	<ol style="list-style-type: none"><li>1. 選擇<b>使用者選項 &gt; 裝置</b>。</li><li>2. 從「名稱」功能表中選取電話。</li><li>3. 按一下<b>線路設定</b>。</li><li>4. 您的電話如獲指定多個目錄號碼（線路），請從「線路」功能表中選擇線路。</li><li>5. 在「來電轉撥」區域中，請針對各種情況選擇來電轉撥設定。</li><li>6. 按一下<b>儲存</b>。</li></ol>
變更每條線路的語音留言指示燈設定	<ol style="list-style-type: none"><li>1. 選擇<b>使用者選項 &gt; 裝置</b>。</li><li>2. 從「名稱」功能表中選取電話。</li><li>3. 按一下<b>線路設定</b>。</li><li>4. 您的電話如獲指定多個目錄號碼（線路），請從「線路」功能表中選擇線路。</li><li>5. 「留言指示燈」區域提供有多樣化的設定供您選擇。 通常，預設的留言設定會提示電話在話筒的燈號區上顯示穩定的紅燈，藉此通知您有新的語音留言。</li><li>6. 按一下<b>儲存</b>。</li></ol>
變更每條線路的語音留言指示燈設定	<ol style="list-style-type: none"><li>1. 選擇<b>使用者選項 &gt; 裝置</b>。</li><li>2. 從「名稱」功能表中選取電話。</li><li>3. 按一下<b>線路設定</b>。</li><li>4. 您的電話如獲指定多個目錄號碼（線路），請從「線路」功能表中選擇線路。</li><li>5. 在「語音留言指示燈」區域中，有多樣化的設定可供您選擇。 通常，預設的留言設定會提示電話在話筒的燈號區上顯示穩定的紅燈，藉此通知您有新的語音留言。</li><li>6. 按一下<b>儲存</b>。</li></ol>

若要 ...	請在登入之後執行 ...
變更或建立出現在電話螢幕上的線路文字標籤	<ol style="list-style-type: none"> <li>1. 選擇<b>使用者選項 &gt; 裝置</b>。</li> <li>2. 從「名稱」功能表中選取電話。</li> <li>3. 按一下<b>線路設定</b>。</li> <li>4. 您的電話如獲指定多個目錄號碼（線路），請從「線路」功能表中選擇線路。</li> <li>5. 在「線路文字標籤」區域中輸入文字標籤。</li> <li>6. 按一下<b>儲存</b>。</li> </ol> <p>您的電話若不支援雙位元組字元集，便會使用「ASCII 標籤」欄位。</p>

## 設定電話與存取清單以使用行動化連線

使用「Cisco 行動連線」時，必須新增用以收播通話的行動電話與其他電話，才可使用桌上型電話的目錄號碼。這些電話稱為遠端目的地。您也可以定義存取清單，限制或允許將特定號碼的通話傳送您的行動電話。

若要 ...	請在登入之後執行 ...
建立存取清單	<ol style="list-style-type: none"> <li>1. 選擇<b>使用者選項 &gt; 行動化設定 &gt; 存取清單</b>。</li> <li>2. 按一下<b>新增</b>。</li> <li>3. 輸入名稱，以找出存取清單及說明（選用）。</li> <li>4. 選擇存取清單應允許或封鎖指定的通話。</li> <li>5. 按一下<b>儲存</b>。</li> <li>6. 按一下<b>新增成員</b>，以將電話號碼或過濾器新增至清單中。</li> <li>7. 從「過濾器遮罩」下拉式清單方塊中選取選項。您可以過濾目錄號碼、具有受限來電者 ID（無法使用）的來電，或具有匿名來電者 ID（私密）的來電。</li> <li>8. 若從「過濾器遮罩」清單方塊中選取目錄號碼，請在「DN 遮罩」欄位中輸入電話號碼或過濾器。您可以使用下列萬用字元定義過濾器： <ul style="list-style-type: none"> <li>- X（大小寫皆可）— 比對單一位數的數字。例如 408555123X 可比對介於 4085551230 與 4085551239 之間的數字。</li> <li>- !— 比對任意位數的數字。例如 408! 可比對任何開頭為 408 的數字。</li> <li>- #— 用於精確比對單一位數的數字。</li> </ul> </li> <li>9. 若要將此成員新增至存取清單，請按一下<b>儲存</b>。</li> <li>10. 若要儲存存取清單，請按一下<b>儲存</b>。</li> </ol>

若要 ...	請在登入之後執行 ...
新增遠端目的地	<ol style="list-style-type: none"> <li>1. 選擇<b>使用者選項 &gt; 行動化設定 &gt; 遠端目的地</b>。</li> <li>2. 按一下<b>新增</b>。</li> <li>3. 輸入下列資訊： <ul style="list-style-type: none"> <li>- <b>名稱</b> — 輸入行動電話或其他電話的名稱。</li> <li>- <b>目的地號碼</b> — 輸入您的行動電話號碼。</li> </ul> </li> <li>4. 從下拉式清單方塊中選取您的遠端目的地設定檔。您的遠端目的地設定檔包含您所建立之遠端目的地適用的設定。</li> <li>5. 選取<b>行動電話核取方塊</b>，以允許遠端目的地接受您桌上型電話的去電。</li> <li>6. 選取<b>啟用行動連線核取方塊</b>，以允許遠端目的地與桌上型電話同時響鈴。</li> <li>7. 在「<b>鈴聲排程</b>」區域中，選擇下列一項選項： <ul style="list-style-type: none"> <li>- <b>全時</b> — 若不要對遠端目的地的響鈴設定日期與時間的限制，請選擇此選項。</li> <li>- <b>依下列指定</b> — 選擇此選項，並選取下列項目，可根據日期與時間設定鈴聲排程： <ul style="list-style-type: none"> <li>• 選取來電可在遠端目的地響鈴之星期幾的核取方塊。</li> <li>• 若可每日響鈴，請選取<b>全天</b>，或從下拉式清單中選取開始及結束時間。</li> <li>• 從下拉式清單方塊中選取時區。</li> </ul> </li> </ul> </li> <li>8. 選擇下列一個鈴聲選項： <ul style="list-style-type: none"> <li>- 一律在此目的地上響鈴。</li> <li>- 僅當來電者列名於所選之允許存取清單時，才在此目的地上響鈴。</li> <li>- 若來電者列名於所選之封鎖存取清單中，即不在此目的地上響鈴。</li> </ul> </li> </ol> <p><b>附註</b> 鈴聲排程下拉式清單方塊只包含您所建立的存取清單。</p> <ol style="list-style-type: none"> <li>9. 按一下<b>儲存</b>。</li> </ol>

若要 ...	請在登入之後執行 ...
新增遠端目的地	<ol style="list-style-type: none"> <li>1. 選擇<b>使用者選項 &gt; 行動化設定 &gt; 遠端目的地</b>。</li> <li>2. 從「名稱」下拉式清單方塊中選取裝置。</li> <li>3. 按一下<b>遠端目的地</b>。</li> <li>4. 按一下<b>新增</b>。</li> <li>5. 輸入下列資訊： <ul style="list-style-type: none"> <li>- 名稱 — 輸入行動電話或其他電話的名稱。</li> <li>- 目的地號碼 — 輸入您的行動電話號碼。</li> <li>- 過早接聽計時器 — 輸入您接聽遠端目的地上之來電前所需等待的時間（以毫秒為單位）。</li> <li>- 過晚接聽計時器 — 輸入您無法再接聽遠端目的地上之來電的經過時間（以毫秒為單位）。</li> <li>- 響鈴前延遲計時器 — 輸入在遠端目的地上響鈴之前的時間長度（以毫秒為單位）。</li> <li>- 遠端目的地設定檔 — 選取遠端目的地設定檔，其中包含可套用至所有遠端目的地的設定。</li> <li>- 允許的存取清單 — 選取當來電連入桌上型電話時，允許您行動電話響鈴的電話號碼或規則。您可以選取允許的存取清單或封鎖的存取清單，但不可同時選取。</li> <li>- 封鎖的存取清單 — 選取當來電連入桌上型電話時，抑制您行動電話響鈴的電話號碼或規則。您可以選取允許的存取清單或封鎖的存取清單，但不可同時選取。</li> <li>- 行動電話 — 選取此選項可讓您的行動電話接受桌上型電話轉接而來的來電。</li> <li>- 啟用行動連線 — 選取此選項可讓您的行動電話與桌上型電話同時響鈴。</li> <li>- 已安裝智慧型用戶端 — 選取此選項可指出您所設定的遠端目的地為智慧型手機。</li> </ul> </li> <li>6. 按一下<b>儲存</b>。</li> </ol>

## 使用 Cisco WebDialer

使用 Cisco WebDialer 時，只要按一下網路瀏覽器中的項目，即可從 Cisco Unified IP Phone 去電目錄聯絡人。系統管理員必須為您設定這項功能。

若要 ...	請 ...
搭配使用 WebDialer 與使用者選項目錄	<ol style="list-style-type: none"><li>1. 登入您的「使用者選項」網頁。請參閱<a href="#">第 59 頁的存取使用者選項網頁</a>。</li><li>2. 選擇<b>使用者選項 &gt; 目錄</b>，然後搜尋同事。</li><li>3. 按一下所要撥打的號碼。</li><li>4. 若是第一次使用 WebDialer，請在「撥話」頁面設定偏好設定。</li><li>5. 按一下<b>撥號</b>。（如需瞭解日後隱藏此頁面的方法，請參閱本表最後一列。）如此即會從您的電話撥話。</li><li>6. 若要結束通話，請按一下<b>掛斷</b>，或掛斷電話。</li></ol>
搭配使用 WebDialer 與其他線上公司目錄（不是您的使用者選項目錄）	<ol style="list-style-type: none"><li>1. 登入啓用 WebDialer 功能的公司目錄中搜尋同事。</li><li>2. 按一下所要撥打的號碼。</li><li>3. 當有所提示時，輸入您的使用者 ID 及密碼。</li><li>4. 若是第一次使用 WebDialer，請在「撥話」頁面設定偏好設定。</li><li>5. 按一下<b>撥號</b>。（如需瞭解日後隱藏此頁面的方法，請參閱本表最後一列。）如此即會從您的電話撥話。</li><li>6. 若要結束通話，請按一下<b>掛斷</b>，或掛斷電話。</li></ol>
登出 WebDialer	按一下「撥打電話」或「掛斷」頁面的登出圖示。

若要 ...	請 ...
設定、檢視或變更 WebDialer 偏好設定	<p>存取「撥話」頁面。</p> <p>第一次使用 WebDialer 時，會在您選取所要撥打的號碼之後顯示「撥話」頁面。「撥話」頁面包含下列選項：</p> <ul style="list-style-type: none"> <li>• 偏好的語言 — 決定 WebDialer 設定及提示所使用的語言。</li> <li>• 使用偏好的裝置 — 指定用以撥打 WebDialer 通話的 Cisco Unified IP Phone（撥話裝置）及目錄號碼（撥話線路）。您的電話若只有一條線路，將會自動選取適當的電話及線路。否則，請選擇電話及（或）線路。如有多部電話，將會依裝置類型及 MAC 位址指定。（若要在電話上顯示 MAC 位址，請選擇  &gt; 設定 &gt; 網路組態 &gt; MAC 位址。）</li> </ul> <p><b>附註</b> 您如有內線行動性設定檔，可從「撥話裝置」功能表中選取您的內線行動性登入裝置。</p> <ul style="list-style-type: none"> <li>• 不顯示通話確認 — 選取此項目會提示 WebDialer 隱藏「撥打電話」頁面。此頁面預設會在您按一下具備 WebDialer 功能之線上目錄的電話號碼後出現。</li> <li>• 停用自動關閉 — 若選取此項目，通話視窗將不會在 15 秒後自動關閉。</li> </ul>





## 瞭解其他設定選項

系統管理員可以將電話設定成使用特定按鈕與軟鍵範本，與特殊服務及功能（如其適用）一起搭配運用。本表將提供部分設定選項的概觀；您可以根據您的通話需求或工作環境，與電話系統管理員進行討論。



### 附註

下列網址提供本表所列的電話指南與其他文件：

[http://www.cisco.com/en/US/products/hw/phones/ps379/tsd\\_products\\_support\\_series\\_home.html](http://www.cisco.com/en/US/products/hw/phones/ps379/tsd_products_support_series_home.html)

若要…	請 ...	如需更多資訊…
需要一條以上的電話線路	要求系統管理員為您額外設定一或多個目錄號碼。	諮詢您的系統管理員或電話支援小組。
需要其他快速撥號按鈕	先確定是否所有目前可用的快速撥號按鈕皆已在使用中。 如需其他快速撥號按鈕，請嘗試使用「簡化撥號」或預約「快速撥號」服務。	請參閱第 33 頁的快速撥號。
數部電話使用同一條內線	要求一條共用線路。舉例來說，您辦公室與研究室的電話便可透過此方法而使用同一條內線。	請參閱第 37 頁的使用共用線路。
與同事共用電話或辦公空間	可考慮使用： <ul style="list-style-type: none"><li>「來電駐留」，可不使用轉接功能，而儲存及擷取來電。</li><li>「來電代接」，可接聽其他電話上的來電。</li><li>共用線路可檢視同事的通話。</li><li>Cisco 的「內線行動性」，可將您的電話號碼與使用者設定檔套用到共用的 Cisco Unified IP Phone。</li></ul>	如需這些功能的資訊，請洽詢系統管理員及參閱： <ul style="list-style-type: none"><li>第 33 頁的進階通話處理。</li><li>第 37 頁的使用共用線路。</li><li>第 42 頁的使用 Cisco 內線行動性。</li></ul>
經常代理他人接聽或處理通話	要求系統管理員為您的電話設定「自動接聽」功能。	請參閱第 48 頁的使用耳機或喇叭的自動接聽。

若要...	請 ...	如需更多資訊...
需要進行視訊通話	您可以考慮使用 Cisco Unified Video Advantage，如此即可使用 Cisco Unified IP Phone、個人電腦及外接相機進行視訊通話。	如需其他協助，請洽詢系統管理員，並參閱《 <i>Cisco Unified VT Advantage Quick Start Guide</i> 》（ <i>Cisco Unified VT Advantage</i> 快速入門指南）與《 <i>User Guide</i> 》（使用者指南）。
判別與電話上快速撥號按鈕相關之電話線路的狀態	要求管理員為您的電話設定「忙線指示燈域 (BLF)」功能。	請參閱第 39 頁的使用 BLF 判別線路狀態。
暫時將電話號碼及設定套用到共用的 Cisco Unified IP Phone	要求系統管理員提供「Cisco 內線行動性服務」。	請參閱第 42 頁的使用 Cisco 內線行動性。

# 電話疑難排解

本節提供 Cisco Unified IP Phone 的疑難排解資訊。









## 一般疑難排解

本節提供的資訊可協助您疑難排解電話的一般問題。如需更多資訊，請洽詢系統管理員。

徵狀	說明
聽不到撥號音，或無法完成通話	可能是下列一或多種原因所致： <ul style="list-style-type: none"><li>• 您必須登入「內線行動性」服務。</li><li>• 撥號之後，您必須輸入用戶端事件代碼 (CMC) 或強制授權代碼 (FAC)。</li><li>• 您的電話因有每日時段限制，導致您在一天中的某些時段無法使用某些功能。</li></ul>
無法使用「應用程式」功能表中的設定	系統管理員可能已停用了電話上的設定。
要使用的軟鍵未出現	可能是下列一或多種原因所致： <ul style="list-style-type: none"><li>• 您必須按<b>其他</b>，才可顯示其他的軟鍵。</li><li>• 您必須變更線路狀態（例如，拿起電話或接通電話）。</li><li>• 您的電話設定不支援該軟鍵相關功能。</li></ul>
Cisco 的回撥失敗	可能是另一端通話方啓用了來電轉撥的功能。
嘗試設定「全轉」時，電話顯示錯誤訊息	若輸入的目標號碼會形成全轉迴圈，或會超出全轉鏈（又稱為躍點數上限）所允許的連結數上限，將無法在電話上直接設定「全轉」功能。如需詳細資訊，請洽詢系統管理員。

## 檢視電話管理資料

系統管理員可能會因為疑難排解問題，而要求您存取電話上的管理資料。

當要求您...	請 ...
存取網路組態資料	選擇  (  ) > 設定 > 網路組態，並選取所要檢視的網路組態項目。
存取狀態資料	選擇  (  ) > 設定 > 狀態，並選取您所要檢視的狀態項目。
存取電話機型資訊	選擇  (  ) > 設定 > 機型資訊。
存取電話通話及語音品質資訊	選擇  (  ) > 設定 > 狀態 > 通話統計資料。

## 使用品質報告工具

系統管理員在疑難排解效能問題時，可能會使用「品質報告工具」(QRT) 暫時設定您的電話。您可以按 QRT，將資訊送交系統管理員。QRT 會因組態不同而可用於：

- 立即報告目前通話的音訊問題
- 從種類清單中選取一般問題，並選擇原因代碼

# Cisco 一年有限硬體保固條款

---

您的硬體保固適用於某些特殊條款，並提供多種服務，讓您在保固期間使用。您可從下列 URL 的 Cisco.com，取得內含 Cisco 軟體所適用之保固與授權合約的正式保固聲明：

[http://www.cisco.com/en/US/docs/general/warranty/English/1Y1DEN\\_\\_.html](http://www.cisco.com/en/US/docs/general/warranty/English/1Y1DEN__.html)



# 索引

---

## A

ASCII 標籤欄位支援 [63](#)

## B

BLF [39](#)

BLF 代接 [ii](#), [14](#), [39](#)

## C

Cisco Unified Communications Manager 通訊錄  
同步程式 [62](#)

Cisco Unified IP Phone

疑難排解 [75](#)

網路服務 [59](#)

Cisco Unified Video Advantage [74](#)

Cisco WebDialer [70](#)

Cisco 內線行動性 [42](#)

CMC [21](#), [75](#)

## E

EM [42](#)

## F

FAC [21](#), [75](#)

## M

MCID [41](#)

MLPP，使用 [41](#)

## P

PAB

在電話上使用 [54](#)

從網頁使用 [60](#)

PIN 碼，變更 [65](#)

## T

TABSynch [62](#)

## W

WebDialer [70](#)

## 三畫

- 已接來電，記錄 [51](#)
- 已連線 [14](#)
- 已撥出電話，記錄 [51](#)

## 四畫

- 內線行動性 [42](#)
- 公司目錄
  - 在電話上使用 [51, 53](#)
  - 從網頁使用 [70](#)
- 切換多通電話 [24](#)
- 勿打擾 [28](#)

## 五畫

- 可疑來電，追蹤 [41](#)
- 未接來電，記錄 [51](#)
- 用戶端事件代碼，請參閱 CMC 目錄
  - 公司 [53](#)
  - 在電話上使用 [53](#)
  - 個人 [53, 54](#)
  - 從網頁使用 [70](#)

## 六畫

- 共用線路
  - 及遠端使用中圖示 [37](#)
  - 說明 [37](#)

共用線路的遠端使用中圖示 [37](#)

回撥 [20](#)

多方通話

從通話記錄中找出 [52](#)

檢視詳細資料 [52](#)

多通電話，處理 [24](#)

安全性，通話 [40](#)

安全通話 [40](#)

安全會議 [31](#)

忙線指示燈域 [39](#)

耳機

使用 [47](#)

接聽通話 [22](#)

掛斷 [23](#)

撥話 [19](#)

耳機效能，一般 [6](#)

自動接聽 [48](#)

自動撥號 [19](#)

行動連線，啓用 [68](#)

## 七畫

低語 [14](#)

即時會議 [31](#)

快速撥號 [61](#)

在電話上使用 [54](#)

使用 [20](#)

使用 BLF [33](#)

從網頁設定 [61](#)

設定 [33, 63](#)



說明 [33](#)

標籤 [63](#)

私密，及共用線路 [37](#)

## 八畫

「使用者選項」網頁

存取 [59](#)

訂閱電話服務 [64](#)

設定功能及服務 [60](#)

來電

駐留 [36](#)

儲存與擷取 [36](#)

響鈴時轉接 [35](#)

來電代接 [35](#)

來電駐留 [36](#)

來電轉撥

在電話上設定 [27](#)

從網頁設定 [66](#)

「明細」軟鍵，檢視多方通話以 [52](#)

服務，訂閱 [64](#)

狀態資料，尋找 [75](#)

## 九畫

保留

及切換通話 [24](#)

及轉接 [25](#)

按鈕 [32](#)

訂閱，電話服務 [64](#)

重撥 [19](#)

音訊，品質 [7](#)

音量

控制電話鈴聲 [49](#)

話筒、耳機或喇叭 [47](#)

## 十畫

個人目錄

在電話上使用 [54](#)

從網頁使用 [60](#)

個人通訊錄 [60](#)

個人通訊錄，請參閱 PAB

留言

存取及聽取 [57](#)

指示燈 [49](#)

## 十一畫

國際通話記錄 [20, 52, 55](#)

密碼，變更 [65](#)

強制授權代碼，請參閱 FAC

接聽來電 [22](#)

掛斷，選項 [23](#)

排列通話的優先順序 [41](#)

軟鍵按鈕 [12](#)

通訊錄同步工具 [62](#)

通話

比較線路 [13](#)

多方 [29](#)

- 多通，切換 24
- 安全 40
- 每條線路的上限 13
- 使用 DND 28
- 封鎖 28
- 接聽 22
- 處理多通 24
- 設定優先順序 41
- 插話 37
- 結束 23
- 會議功能 29
- 圖示 14
- 撥話 19, 20
- 靜音 24
- 轉接 25
- 轉撥 27, 66
- 通話記錄
  - 清除 51
  - 檢視及撥號自 51

## 十二畫

- 喇叭
  - 使用 47
- 接聽通話 22
- 掛斷 23
- 撥話 19
- 惡意來電識別 41
- 插話，及共用線路 37
- 插撥 22

- 登出搜尋群組 37
- 結束通話，選項 23
- 閒置 14

## 十三畫

- 搜尋群組，登出 37
- 會議通話
  - 安全性層級 31
  - 移除參與者自 31
  - 進會議 31
  - 檢視參與者 31
- 經過加密的通話 40
- 經過驗證的通話 40
- 群組來電代接 35
- 裝置組態頁面 59
- 話筒，使用 47
- 鈴聲
  - 自訂 49
  - 音量 49
- 鈴聲，變更 49
- 鈴聲音量控制 49
- 電話服務，設定 60
- 電話掛上時撥號 19
- 電話線路
  - 說明 13
- 電話螢幕
  - 背光設定 50
  - 調整對比 50
  - 變更語言 50
- 預先撥號 19

## 十四畫

### 圖示

通話狀態 [14](#)

線路 [14](#)

對講線路 [14, 32](#)

疑難排解 [75](#)

網路服務，設定 [59](#)

網路組態資料，尋找 [75](#)

語言（地區）設定 [65](#)

語音留言服務 [57](#)

語音留言指示燈

說明 [57](#)

變更設定 [66](#)

遠端目的地

建立 [68](#)

鈴聲排程 [68](#)

遠端目的地的鈴聲排程 [68](#)

## 十五畫

撥打電話，選項 [19, 20](#)

撥號，選項 [19, 20](#)

線路

切換 [24](#)

及使用 BLF [39](#)

及來電轉撥 [27, 66](#)

及通話狀態 [14](#)

支援的通話數 [13](#)

文字標籤 [66](#)

共用 [37](#)

鈴聲 [49](#)

鈴聲模式 [66](#)

圖示 [14](#)

語音留言指示燈設定 [66](#)

說明 [13](#)

## 十六畫

靜音，使用 [24](#)

## 十八畫

簡化撥號 [33, 63](#)

簡化撥號（拿起話筒） [34](#)

轉接，選項 [25](#)

轉撥來電，選項 [27](#)

## 二十一畫

響鈴模式，變更 [66](#)







美洲總部  
Cisco Systems, Inc.  
美國加州聖荷西

亞太總部  
Cisco Systems (USA) Pte. Ltd.  
新加坡

歐洲總部  
Cisco Systems International BV  
荷蘭阿姆斯特丹

Cisco 在全球各地設有 200 個以上的辦事處。這些辦事處的地址、電話號碼及傳真號碼均詳列於下列 Cisco 網站上：

[www.cisco.com/go/offices](http://www.cisco.com/go/offices)

CCDE, CCENT, CCSI, Cisco Eos, Cisco Explorer, Cisco HealthPresence, Cisco IronPort, the Cisco logo, Cisco Nurse Connect, Cisco Pulse, Cisco SensorBase, Cisco StackPower, Cisco StadiumVision, Cisco TelePresence, Cisco TrustSec, Cisco Unified Computing System, Cisco WebEx, DCE, Flip Channels, Flip for Good, Flip Mino, Flipshare (Design), Flip Ultra, Flip Video, Flip Video (Design), Instant Broadband, and Welcome to the Human Network are trademarks; Changing the Way We Work, Live, Play, and Learn, Cisco Capital, Cisco Capital (Design), Cisco:Financed (Stylized), Cisco Store, Flip Gift Card, and One Million Acts of Green are service marks; and Access Registrar, Aironet, AllTouch, AsyncOS, Bringing the Meeting To You, Catalyst, CCDA, CCDP, CCIE, CCIP, CCNA, CCNP, CCSP, CCVP, Cisco, the Cisco Certified Internetwork Expert logo, Cisco IOS, Cisco Lumin, Cisco Nexus, Cisco Press, Cisco Systems, Cisco Systems Capital, the Cisco Systems logo, Cisco Unity, Collaboration Without Limitation, Continuum, EtherFast, EtherSwitch, Event Center, Explorer, Follow Me Browsing, GainMaker, iLNNX, IOS, iPhone, IronPort, the IronPort logo, Laser Link, LightStream, Linksys, MeetingPlace, MeetingPlace Chime Sound, MGX, Networkers, Networking Academy, PCNow, PIX, PowerKEY, PowerPanels, PowerTV, PowerTV (Design), PowerVu, Prisma, ProConnect, ROSA, SenderBase, SMARTnet, Spectrum Expert, StackWise, WebEx, and the WebEx logo are registered trademarks of Cisco and/or its affiliates in the United States and certain other countries.

All other trademarks mentioned in this document or website are the property of their respective owners. The use of the word partner does not imply a partnership relationship between Cisco and any other company. (1002R)

© 2010 Cisco Systems, Inc. All rights reserved.