

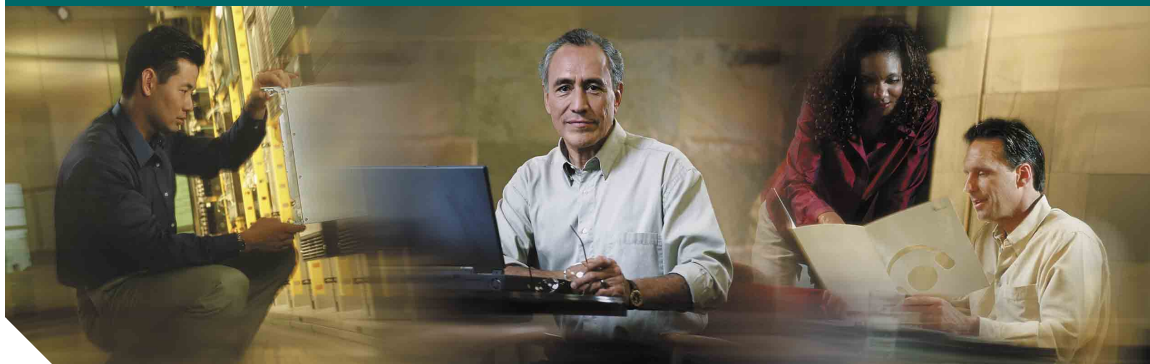

Manuel de téléphone



# Téléphones IP Cisco Unified 7905G et 7912G pour Cisco Unified CallManager 5.0 (SCCP)

INCLUANT LA LICENCE ET LA GARANTIE





## Siège social

Cisco Systems, Inc.  
170 West Tasman Drive  
San Jose, CA 95134-1706  
États-Unis  
<http://www.cisco.com>  
Tél. : +1 408 526-4000  
+1 800 553-NETS (6387)  
Fax : +1 408 526-4100





## Tâches téléphoniques courantes

Passer un appel	Décrochez le téléphone avant ou après avoir composé un numéro.
Rappeler un numéro	Appuyez sur <b>Bis</b> .
Mettre un appel en attente	Mettez un appel en surbrillance et appuyez sur  .
Récupérer un appel mis en attente	Mettez en surbrillance un appel en attente et appuyez sur  .
Composer un numéro abrégé	<ul style="list-style-type: none"> <li>Appuyez sur  et sélectionnez un numéro à composer.</li> <li>Appuyez sur  et choisissez <b>Répertoires &gt; Numéros abrégés</b>. Sélectionnez un numéro à composer.</li> <li>Entrez un numéro abrégé lorsque le combiné est raccroché, puis appuyez sur <b>NumAbr</b>.</li> </ul>
Transférer un appel vers un nouveau numéro	Appuyez sur <b>Trnsfer</b> , entrez le numéro, puis raccrochez (ou appuyez sur <b>Trnsfer</b> une nouvelle fois si votre téléphone ne prend pas en charge le transfert en mode combiné raccroché).
Démarrer une conférence téléphonique standard	Appuyez sur <b>autres &gt; Conf.</b> et composez le numéro du participant, puis appuyez de nouveau sur <b>Conf.</b>



Cisco, Cisco IOS, Cisco Systems et le logo Cisco Systems sont des marques déposées de Cisco Systems, Inc. ou de ses filiales aux États-Unis et dans certains autres pays. Tous les autres noms ou marques mentionnés dans ce document ou sur le site Web sont la propriété de leurs détenteurs respectifs. L'utilisation du terme « partenaire » n'implique nullement une relation de partenariat entre Cisco et toute autre entreprise. (0601R)

© 2006 Cisco Systems, Inc. Tous droits réservés.

OL-9815-01



## Téléphones IP Cisco Unified 7905G et 7912G pour Cisco Unified CallManager 5.0 (SCCP)

### Définitions des touches dynamiques

### Icônes de l'écran du téléphone

### Icônes de boutons

### Tâches téléphoniques courantes







## Définitions des touches dynamiques

<b>NumAbr</b>	Composer un numéro à l'aide d'un code de numérotation abrégée
<b>Répond.</b>	Répondre à un appel
<b>Rappel</b>	Recevoir une notification lorsqu'un poste occupé se libère
<b>Annuler</b>	Annuler une opération ou quitter un écran sans appliquer les modifications effectuées
<b>InsConf</b>	Vous ajouter à un appel sur une ligne partagée et établir une conférence téléphonique
<b>RenvTt</b>	Configurer/Annuler le renvoi d'appels
<b>Effacer</b>	Supprimer des enregistrements ou des paramètres
<b>Fermer</b>	Fermer la fenêtre active
<b>ListConf</b>	Afficher la liste des participants à la conférence
<b>Conf.</b>	Créer une conférence téléphonique
<b>Suppr.</b>	Supprimer les caractères situés à droite du curseur lors de l'utilisation de la touche EditNum
<b>Compos.</b>	Composer un numéro de téléphone
<b>TrnsDir</b>	Transférer deux appels l'un vers l'autre
<b>EditNum</b>	Modifier un numéro dans un journal d'appels
<b>FinAppr.</b>	Déconnecter l'appel en cours
<b>Quitter</b>	Revenir à l'écran précédent
<b>Usine</b>	Réinitialiser les valeurs par défaut des paramètres réglés en usine
<b>GrpIntr</b>	Répondre à un appel en sonnerie dans un autre groupe
<b>Rvoi Im</b>	Transférer un appel vers votre système de messagerie vocale



<b>Joindre</b>	Joindre plusieurs appels sur une même ligne pour établir une conférence téléphonique
<b>MulConf</b>	Héberger une conférence téléphonique Meet-Me
<b>Moniteur</b>	Écouter un appel en utilisant le haut-parleur
<b>MonInact</b>	Désactiver la fonction Moniteur
<b>autres</b>	Afficher d'autres touches dynamiques
<b>Message</b>	Accéder au système de messagerie vocale
<b>NvAppel</b>	Passer un nouvel appel
<b>AGrpIntr</b>	Répondre à un appel en sonnerie dans un groupe associé
<b>Parquer</b>	Stocker un appel à l'aide de la fonction de parcage d'appels
<b>Intrcpt</b>	Répondre à un appel dans son groupe
<b>Confidentiel</b>	Empêcher d'autres personnes d'afficher des appels sur une ligne partagée ou de s'y connecter
<b>QRT</b>	Soumettre à l'administrateur système des problèmes relatifs aux appels
<b>Bis</b>	Rappeler le dernier numéro composé
<b>Suppr.</b>	Exclure un participant de la conférence
<b>Restaur</b>	Réinitialiser les valeurs par défaut des paramètres
<b>SupDerA</b>	Abandonner le dernier interlocuteur à avoir rejoint la conférence téléphonique
<b>Enreg.</b>	Sauvegarder les paramètres choisis
<b>Sélect.</b>	Sélectionner une option de menu ou un appel
<b>Soumet.</b>	Effectuer une recherche dans une liste de répertoires
<b>Trnsfer</b>	Transférer un appel
<b>MàJ</b>	Actualiser le contenu
<b>&lt;&lt;</b>	Supprimer les caractères situés à gauche du curseur
<b>&gt;&gt;</b>	Passer d'un caractère entré à un autre

## Icônes de l'écran du téléphone





### État de l'appel

	Renvoi d'appels activé
	Appel en attente
	Appel connecté
	Téléphone décroché
	Appel entrant
	Sonnerie
	Ligne partagée en cours d'utilisation



### Périphérique sélectionné

	Combiné en cours d'utilisation
	Haut-parleur en cours d'utilisation (Moniteur actif)





### Appels critiques

	Appel prioritaire
	Appel d'importance moyenne
	Appel très important
	Appel de la plus haute importance

### Autres fonctions

	Messages en attente
	Option sélectionnée

## Icônes de boutons

	Volume
	Navigation
	Attente
	Menu



# Table des matières

---

## **Mise en route 1**

Utilisation du présent manuel 1

Recherche d'informations supplémentaires 2

Accès aux didacticiels d'apprentissage électronique du téléphone IP Cisco Unified 7900 2

Consignes de sécurité et informations relatives aux performances 2

Fonctions d'accessibilité 4

## **Raccordement du téléphone 5**

### **Présentation du téléphone 8**

Présentation des boutons et du matériel 8

Présentation de la disponibilité et du fonctionnement des fonctions 9

Conseils pour le traitement des appels et la navigation 10

Explication de la nuance lignes/appels 10

Combiné décroché et raccroché 10

Choix et sélection d'appels 11

Passage d'un appel à l'autre 11

Utilisation des menus de fonctions 12

Saisie et modification d'un texte 12

### **Gestion de base des appels 13**

Établissement d'un appel 13

Réponse à un appel 15

Fin d'un appel 16

Utilisation du haut-parleur 17

Utilisation du bouton Attente 17

Transfert d'un appel connecté 18

Établissement de conférences téléphoniques	19
Démarrage ou connexion à une conférence téléphonique standard	20
Démarrage ou connexion à une conférence téléphonique MulConf	21
Renvoi de vos appels vers un autre numéro	22
<b>Gestion avancée des appels</b>	<b>24</b>
Numérotation abrégée	24
Stockage et récupération des appels parqués	25
Interception d'un appel redirigé sur votre téléphone	26
Présentation des lignes partagées	27
Utilisé à distance	27
Nombre maximal d'appels pris en charge sur une ligne partagée	27
Procédure pour se connecter personnellement à un appel sur une ligne partagée	28
Procédures pour empêcher d'autres personnes d'afficher ou de se connecter à un appel sur une ligne partagée	29
Suivi des appels suspects	29
Donner la priorité aux appels critiques	30
Utilisation de la fonction de substitution de poste de Cisco	31
<b>Utilisation des paramètres du téléphone</b>	<b>32</b>
Réglage du volume	32
Personnalisation des sonneries	33
<b>Utilisation de la messagerie vocale, des journaux d'appels et des répertoires</b>	<b>34</b>
Accès à la messagerie vocale	34
Utilisation des journaux d'appels	35
Composition depuis le répertoire	35
Utilisation du répertoire d'entreprise sur le téléphone	36
Utilisation du répertoire personnel sur le téléphone	37

## **Personnalisation de votre téléphone sur le Web 40**

Accès à vos pages Web Options utilisateur 40

Configuration des fonctions et des services sur le Web 41

Utilisation du répertoire personnel sur le Web 41

Utilisation de votre carnet d'adresses personnel sur le Web 42

Configuration de numéros abrégés sur le Web 43

Utilisation de l'outil de synchronisation du carnet d'adresses 44

Configuration de numéros abrégés sur le Web 44

Configuration de services téléphoniques sur le Web 45

Contrôle des paramètres utilisateur sur le Web 46

Utilisation de Cisco WebDialer 47

## **Présentation des options de configuration supplémentaires 49**

### **Dépannage de votre téléphone 51**

Utilisation de l'outil de génération de rapports qualité 51

## **Conditions générales de la garantie matérielle limitée à un an de Cisco 53**







## Mise en route

---

### Utilisation du présent manuel

Ce manuel propose une présentation générale des fonctions disponibles sur votre téléphone. Parcourez-le dans son intégralité pour prendre connaissance des possibilités de votre téléphone. Vous pouvez également consulter le tableau ci-après qui pointe les sections les plus utilisées.

<b>Pour...</b>	<b>Procédez comme suit :</b>
Passer en revue les consignes de sécurité importantes	Reportez-vous à la section « Consignes de sécurité et informations relatives aux performances », page 2.
Utiliser votre téléphone installé par une autre personne	Reportez-vous à la section « Présentation du téléphone », page 8 en premier.
Raccorder votre téléphone au réseau	Reportez-vous à la section « Raccordement du téléphone », page 5.
Prendre connaissance des boutons et des touches dynamiques	Reportez-vous à la section « Présentation des boutons et du matériel », page 8.
Passer des appels	Reportez-vous à la section « Établissement d'un appel », page 13.
Mettre des appels en attente	Reportez-vous à la section « Utilisation du bouton Attente », page 17.
Transférer des appels	Reportez-vous à la section « Transfert d'un appel connecté », page 18.
Établir des conférences téléphoniques	Reportez-vous à la section « Établissement de conférences téléphoniques », page 19.
Répondre à un appel en sonnerie sur un autre téléphone	Reportez-vous à la section « Interception d'un appel redirigé sur votre téléphone », page 26.
Modifier le volume de la sonnerie ou de l'appel	Reportez-vous à la section « Réglage du volume », page 32.
Sélectionner une autre sonnerie	Reportez-vous à la section « Personnalisation des sonneries », page 33.

## Recherche d'informations supplémentaires

Pour obtenir la documentation Cisco la plus récente, reportez-vous au site Web suivant :

<http://www.cisco.com/univercd/home/home.htm>

Vous pouvez accéder au site Web de Cisco à l'adresse suivante :

<http://www.cisco.com/>

Les sites Web internationaux de Cisco sont accessibles à l'adresse suivante :

[http://www.cisco.com/public/countries\\_languages.shtml](http://www.cisco.com/public/countries_languages.shtml)

## Accès aux didacticiels d'apprentissage électronique du téléphone IP Cisco Unified 7900

Les didacticiels d'apprentissage électronique du téléphone IP Cisco Unified 7900 utilisent le son et l'animation pour présenter les fonctions d'appel de base. Depuis un ordinateur, vous pouvez accéder en ligne aux didacticiels d'apprentissage électronique de plusieurs modèles de téléphone. Pour rechercher le didacticiel d'apprentissage électronique de votre modèle de téléphone, reportez-vous à la liste de documentations de la page suivante (en anglais uniquement) :

[http://cisco.com/en/US/products/hw/phones/ps379/products\\_user\\_guide\\_list.html](http://cisco.com/en/US/products/hw/phones/ps379/products_user_guide_list.html)

## Consignes de sécurité et informations relatives aux performances

Avant d'installer ou d'utiliser votre téléphone IP Cisco Unified, lisez les consignes de sécurité suivantes.



Attention

---

### CONSIGNES DE SÉCURITÉ IMPORTANTES

**Ce symbole d'avertissement signale un danger. Vous vous trouvez dans une situation pouvant occasionner des lésions corporelles. Avant de travailler sur un équipement, soyez conscient des risques liés aux circuits électriques et familiarisez-vous avec les procédures couramment utilisées pour éviter les accidents. Utilisez le numéro indiqué à la fin de chaque avertissement pour en rechercher la traduction dans votre version localisée des consignes de sécurité fournies avec ce périphérique.** Déclaration 1071.

---

### INSTRUCTIONS À GARDER À L'ESPRIT



**Attention**

**Lisez les instructions d'installation avant de raccorder l'appareil à sa source d'alimentation.**



**Attention**

**La mise au rebut de ce produit doit se faire en conformité avec les lois et réglementations en vigueur dans votre pays.**



**Attention**

**Ne travaillez pas sur le système et ne touchez pas aux câbles pendant un orage.**



**Attention**

**Pour prévenir tout risque d'électrocution, ne branchez pas de circuits de sécurité à tension très basse (Safety extra-low voltage, SELV) sur les circuits de tension destinés au réseau téléphonique (telephone network voltage, TNV). Les ports LAN (réseau local) contiennent des circuits SELV et, les ports WAN (réseau étendu), des circuits TNV. Certains ports LAN et WAN utilisent des connecteurs RJ-45. Soyez prudent lorsque vous connectez des câbles.**



**Avertissement**

Les circuits d'alimentation directe acheminent le courant via le câble de communication. Utilisez le câble Cisco fourni ou un câble de communication AWG 24 minimum.

## Utilisation d'un adaptateur secteur

Les avertissements suivants s'appliquent lorsque vous utilisez une alimentation externe avec le téléphone IP Cisco Unified :



**Attention**

**Ce produit présuppose l'installation d'une protection contre les courts-circuits liés à une surtension. Veillez à utiliser un fusible ou un disjoncteur inférieur à 120 VCA/15 A aux États-Unis (240 VCA/10 A dans le reste du monde) sur les conducteurs de phase (tout conducteur de courant).**



**Attention**

**Ce dispositif est conçu pour fonctionner avec des systèmes d'alimentation TN.**



**Attention**

**L'ensemble de raccordement fiche-prise doit être accessible à tout moment car il sert de dispositif principal de déconnexion.**

**Attention**

---

**L'alimentation doit être placée en intérieur.**

---

**Avertissement**

---

Utilisez uniquement l'alimentation spécifiée par Cisco avec ce produit.

---

**Panne de courant**

Votre accessibilité à des services d'urgence par téléphone dépend de l'alimentation de l'appareil. Lors d'une panne de courant, la numérotation des services d'entretien et d'appel d'urgence ne fonctionnera pas. Dans ce cas, vous devez peut-être réinitialiser ou reconfigurer l'équipement avant d'utiliser la numérotation des services d'entretien et d'appel d'urgence.

## Fonctions d'accessibilité

La liste des fonctions d'accessibilité est disponible sur demande.

# Raccordement du téléphone

Votre administrateur système va probablement raccorder votre nouveau téléphone IP Cisco Unified au réseau de téléphonie IP de votre entreprise. Dans le cas contraire, reportez-vous à la Figure 1 (Téléphone IP Cisco Unified 7905G) et à la Figure 2 (Téléphone IP Cisco Unified 7912G) et aux tableaux qui suivent pour raccorder votre téléphone.

**Figure 1 Raccordements du téléphone IP Cisco Unified 7905G**

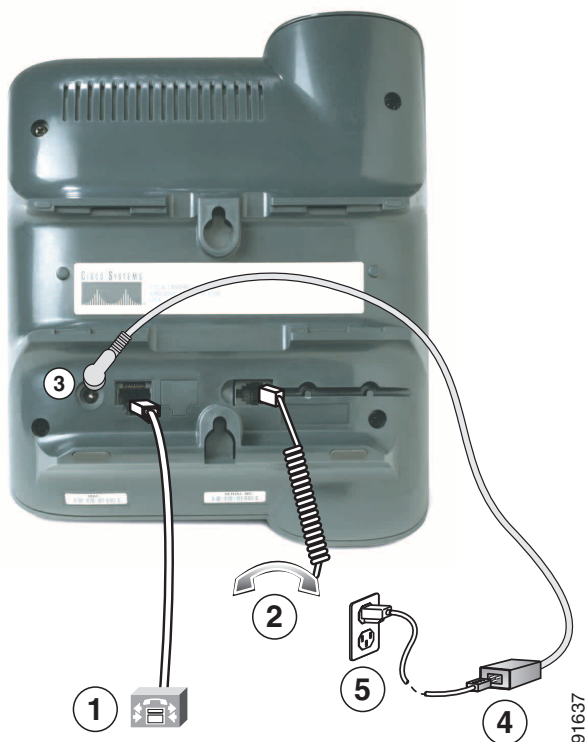

<b>1</b>	Port réseau (10 Base T)	<b>4</b>	Bloc d'alimentation fourni par Cisco (facultatif)
<b>2</b>	Port du combiné	<b>5</b>	Câble d'alimentation avec fiche murale
<b>3</b>	Port de l'adaptateur CC (CC48V)		

**Figure 2 Raccordements du téléphone IP Cisco Unified 7912G**

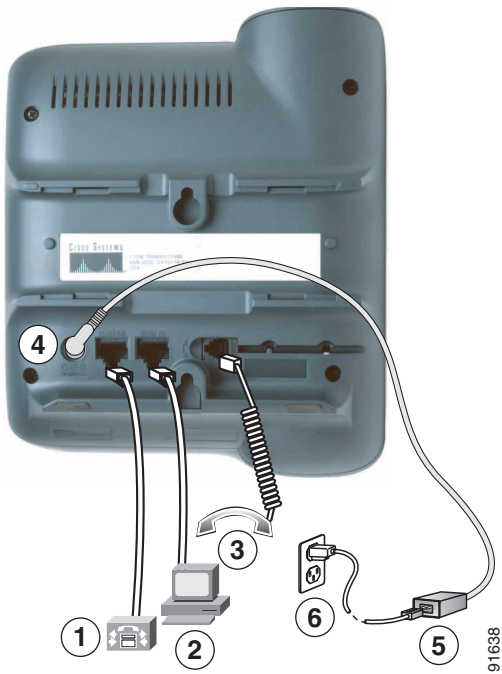

91638

<b>1</b>	Port réseau (10/100 SW)	<b>4</b>	Port de l'adaptateur CC (CC48V)
<b>2</b>	Port d'accès (10/100 PC)	<b>5</b>	Bloc d'alimentation fourni par Cisco (facultatif)
<b>3</b>	Port du combiné	<b>6</b>	Câble d'alimentation

## Réglage du support du combiné

Lorsque vous raccordez votre téléphone, vous pouvez régler le support du combiné pour éviter que ce dernier ne tombe de son support. Pour connaître la procédure, reportez-vous au tableau ci-dessous.

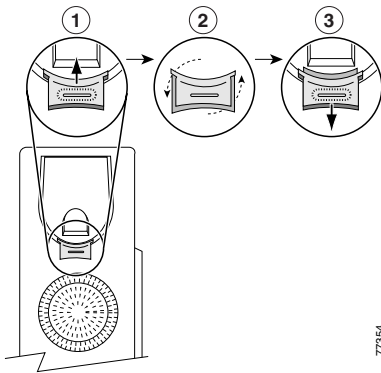

<b>1</b>	Posez le combiné de côté et tirez la plaquette plastique carrée du support du combiné.
<b>2</b>	Faites pivoter la plaquette de 180 degrés.
<b>3</b>	Remplacez la plaquette sur le support du combiné en la faisant coulisser. Une extension ressort en haut de la plaquette qui a pivoté. Remplacez le combiné sur son support.

## Enregistrement à l'aide de l'outil TAPS

Une fois votre téléphone raccordé au réseau, votre administrateur système peut vous demander d'enregistrer automatiquement votre téléphone à l'aide de l'outil TAPS (Tool for Auto-Registered Phones Support - Outil d'assistance des téléphones enregistrés automatiquement). TAPS est valable pour un téléphone nouveau ou non.

Pour enregistrer un téléphone à l'aide de l'outil TAPS, décrochez le combiné, entrez le numéro de poste TAPS fourni par votre administrateur système et suivez les instructions vocales. Vous pouvez avoir à entrer le numéro entier de poste et donc à préciser l'indicatif régional. Lorsque votre téléphone affiche un message de confirmation, raccrochez. Le processus de redémarrage du téléphone est lancé.

# Présentation du téléphone

Les téléphones IP Cisco Unified 7905G et 7912G prennent en charge :

- Une communication vocale via un réseau de données
- Des fonctions de téléphonie standard pour gérer facilement les appels
- Des fonctions spéciales pour développer et personnaliser les capacités de gestion des appels
- Un contrôle en ligne depuis vos pages Web Options utilisateur
- Un accès aux données et aux services du réseau





## Présentation des boutons et du matériel



91031

1	Écran du téléphone	Affiche des caractéristiques telles que l'heure, la date, votre numéro de téléphone, l'ID de l'appelant, l'état de l'appel et les touches de fonction.
2	Téléphone IP Cisco Unified	Indique le modèle de votre téléphone IP Cisco Unified.



3	Touches de fonction	Permettent d'activer l'une des fonctions affichées sur l'onglet correspondant de l'écran du téléphone. Les touches de fonction sont associées aux options affichées en bas de l'écran du téléphone. Leurs fonctions changent selon l'état du téléphone (par exemple, si le téléphone est actif ou inactif).
4	<b>Bouton Navigation</b> 	Permet de faire défiler le texte, de mettre en surbrillance des options de menu et de sélectionner les appels affichés sur l'écran du téléphone. Permet également d'accéder aux numéros abrégés.
5	<b>Bouton Menu</b> 	Affiche un menu qui permet d'accéder à un système de messagerie vocale, aux journaux d'appels, ainsi qu'aux répertoires, paramètres et services.
6	<b>Bouton Attente</b> 	Permet de mettre un appel actif en attente, de reprendre un appel en attente et de passer d'un appel actif à un appel entrant ou à un appel en attente.
7	Clavier	Fonctionne exactement comme le clavier de numérotation d'un téléphone traditionnel.
8	<b>Bouton Volume</b> 	Permet d'augmenter ou de diminuer le volume du combiné et du haut-parleur. Permet également de contrôler le volume de la sonnerie (si raccroché).
9	Combiné	Fonctions identiques à celles d'un combiné traditionnel. La bande lumineuse située en haut du combiné clignote lorsque le téléphone sonne, et reste allumée pour indiquer la réception de nouveaux messages vocaux (selon votre système de messagerie).
10	Socle	Permet au téléphone d'être maintenu à un angle approprié sur un bureau ou une table.

## Présentation de la disponibilité et du fonctionnement des fonctions

Le fonctionnement de votre téléphone IP Cisco Unified et les fonctions qui vous sont proposées peuvent varier en fonction de l'agent de traitement des appels utilisé par votre société et également en fonction de la configuration de votre système téléphonique par l'équipe d'assistance téléphonique de votre société. Par conséquent, certaines fonctions présentées dans ce manuel peuvent ne pas avoir été mises à votre disposition ou leur fonctionnement au sein de votre système téléphonique peut différer de celui décrit. Si vous avez des questions quant au fonctionnement ou à la disponibilité des fonctions, contactez un membre de l'équipe d'assistance ou votre administrateur système.

# Conseils pour le traitement des appels et la navigation

Ces indications peuvent vous aider à gérer les appels et à parcourir les différents menus de votre téléphone IP Cisco Unified.

## Explication de la nuance lignes/appels

Il est parfois facile de confondre les concepts de *ligne* et d'*appel* sur votre téléphone. Les indications suivantes devraient permettre de faire la différence.

### Lignes

Les téléphones IP Cisco Unified 7905G et 7912G sont des téléphones à ligne unique. En d'autres termes, ils prennent en charge une ligne par poste. Votre équipe d'assistance téléphonique peut configurer votre ligne pour qu'elle prenne en charge jusqu'à six appels. Vous pouvez donc tout à fait traiter plusieurs appels à la fois, même si vous ne disposez que d'une seule ligne sur votre téléphone.

### Appels

Les appels peuvent avoir différents états. Un seul appel à la fois peut être *actif* à un moment donné. Un appel actif est un appel connecté ou en cours (vous composez un numéro ou un appel sortant est en sonnerie). Les autres appels doivent être en sonnerie, mis en attente ou utilisés à distance (lignes partagées).



## Combiné décroché et raccroché

Certaines tâches et instructions téléphoniques varient selon que le combiné téléphonique est *raccroché* ou *décroché*.

- Combiné raccroché : le combiné téléphonique est posé sur son support, aucun appel n'est actif et vous n'entendez aucune tonalité active. Sur votre téléphone, vous pouvez *composer votre numéro le combiné raccroché*, ce qui permet d'entrer ou de sélectionner des numéros de téléphone avant d'activer l'appel.
- Combiné décroché : le combiné téléphonique ne repose pas sur son support ou vous avez appuyé sur **Compos.** ou sur **NvAppel** pour obtenir une tonalité.

## Choix et sélection d'appels

De nombreuses fonctions téléphoniques requièrent que vous sélectionniez les appels à utiliser avec une fonction particulière. Vous pouvez, par exemple, avoir quatre appels en attente, et ne vouloir connecter que deux d'entre eux à une conférence téléphonique. Vous pouvez sélectionner uniquement les appels à ajouter à la conférence téléphonique avant d'activer la fonction correspondante.

Pour...	Procédez comme suit :
Choisir un appel 	Utilisez le bouton <b>Navigation</b> pour faire défiler la liste des appels jusqu'à ce que le pointeur situé sur le côté gauche de l'écran du téléphone apparaisse en regard de l'appel que vous voulez choisir.
Sélectionner un appel 	Choisissez l'appel, puis appuyez sur <b>autres &gt; Sélect.</b> pour sélectionner l'appel. Vous pouvez être amené à appuyer plusieurs fois sur la touche <b>autres</b> . Les appels sélectionnés sont signalés par une coche. Vous pouvez en sélectionner plusieurs.

## Passage d'un appel à l'autre

Votre téléphone peut prendre en charge jusqu'à six appels par ligne, en fonction de la configuration sélectionnée par votre administrateur système sur votre téléphone. Les conseils ci-dessous peuvent vous aider à passer d'un appel à l'autre sur votre ligne. Utilisez le bouton **Navigation** pour faire défiler la liste des appels.

Pour...	Procédez comme suit :
Consulter les appels en cours sur une ligne	Reportez-vous à l'écran du téléphone.
Passer d'un appel à l'autre sur une même ligne	Utilisez le bouton <b>Navigation</b> pour sélectionner l'appel souhaité, puis appuyez sur le bouton <b>Attente</b> .
Répondre à un appel en sonnerie à partir d'un appel déjà connecté	Appuyez sur <b>Répond</b> . Cette procédure permet de répondre au nouvel appel et de placer automatiquement le premier appel en attente.

### Conseils

- Un seul appel à la fois peut être actif à un moment donné ; les autres appels sont automatiquement mis en attente.
- Lorsque vous avez plusieurs appels sur une même ligne, les appels avec le niveau de priorité le plus important et dont la durée est la plus longue sont affichés en haut de la liste des appels.
- Au début, les appels entrants apparaissent en haut de l'affichage, mais ils se déplacent vers le bas une fois que vous y avez répondu.

## Utilisation des menus de fonctions

Les informations suivantes devraient vous aider à utiliser correctement les menus de fonctions.

<b>Pour..</b>	<b>Procédez comme suit :</b>
Accéder aux menus de fonctions	Appuyez sur le bouton <b>Menu</b> pour afficher les menus de fonctions Messages, Répertoires, Paramètres et Services.
Faire défiler une liste ou un menu	Appuyez sur le bouton <b>Navigation</b> .
Sélectionner une option de menu	Utilisez le bouton <b>Navigation</b> pour atteindre une option de menu, puis appuyez sur <b>Sélect.</b> Vous pouvez également appuyer sur la touche numérique du clavier de votre téléphone qui correspond au numéro affiché en regard de l'option de menu.
Remonter d'un niveau dans un menu de fonctions	Appuyez sur <b>Quitter</b> . (Notez que si vous appuyez sur <b>Quitter</b> alors que vous êtes dans le niveau supérieur d'un menu, ce dernier est désactivé.)
Désactiver un menu de fonctions	Appuyez une ou plusieurs fois sur <b>Quitter</b> jusqu'à la désactivation du menu.
Quitter tous les menus	Appuyez sur le bouton <b>Menu</b> .

## Saisie et modification d'un texte

Les informations suivantes devraient vous aider à modifier ou à saisir du texte sur votre clavier.

<b>Pour..</b>	<b>Procédez comme suit :</b>
Entrer une lettre sur l'écran de votre téléphone	Appuyez une ou plusieurs fois sur le chiffre approprié du clavier pour sélectionner une lettre (majuscule ou minuscule). Lorsque vous vous interrompez, le curseur avance automatiquement pour permettre d'entrer la lettre suivante.
Supprimer des données au sein d'une entrée ou déplacer le curseur	Appuyez sur << ou sur <b>Suppr.</b> pour supprimer une lettre ou un chiffre. Appuyez sur >> pour déplacer le curseur vers la droite.

# Gestion de base des appels

Cette section présente les tâches de gestion de base des appels (par exemple, l'établissement, la réception et le transfert des appels).

## Établissement d'un appel

Pour passer un appel, utilisez l'une des différentes options pour décrocher votre combiné avant ou après la composition du numéro.

Pour...	Procédez comme suit :
Composer un numéro avec le combiné décroché	Soulevez le combiné et composez le numéro.
Composer un numéro avec le combiné raccroché (aucune tonalité)	<p>Entrez ou choisissez un numéro de téléphone en procédant comme suit :</p> <ul style="list-style-type: none"> <li>• Entrez un numéro de téléphone.</li> <li>• Appuyez sur le bouton <b>Navigation</b> pour accéder à la liste de vos numéros d'appel abrégés et y sélectionner des numéros de téléphone.</li> </ul> <p>Pour passer l'appel, décrochez le combiné de l'une des manières suivantes :</p> <ul style="list-style-type: none"> <li>• Décrochez le combiné.</li> <li>• Appuyez sur <b>Compos</b>.</li> </ul>
Composer un numéro avec le combiné raccroché (avec tonalité)	Appuyez sur <b>NvAppel</b> et composez le numéro.
Rappeler le dernier numéro composé	Appuyez sur <b>Bis</b> .
Composer un numéro abrégé	<p>Procédez comme suit :</p> <ul style="list-style-type: none"> <li>• Appuyez sur le bouton <b>Navigation</b> pour sélectionner un numéro dans la liste des numéros abrégés, puis sur <b>Compos</b>.</li> <li>• Appuyez sur le bouton <b>Menu</b>, puis sélectionnez <b>Répertoires &gt; Numéros abrégés</b>. Sélectionnez un numéro à composer.</li> <li>• Entrez un code de numérotation abrégée de 1 à 99 avec le combiné raccroché, puis appuyez sur <b>NumAbr</b>.</li> </ul> <p>Pour plus de détails, reportez-vous à la section « Numérotation abrégée », page 24.</p>

Pour...	Procédez comme suit :
Composer un numéro à partir d'un journal d'appels	<p>Appuyez sur le bouton <b>Menu</b>, puis sélectionnez <b>Répertoires &gt; Appels en absence, Appels reçus, Appels composés, Numérotation abrégée</b> ou <b>Services de répertoire</b>. Pour composer un numéro à l'aide d'une liste, recherchez-la et décrochez le combiné.</p> <p>Pour ajouter un indicatif ou d'autres chiffres au numéro avant de le composer, appuyez sur <b>EditNum</b>.</p>
Composer un numéro à partir d'un répertoire d'entreprise	<p>Appuyez sur le bouton <b>Menu</b>, puis sélectionnez <b>Répertoires &gt; Services de répertoire &gt; Répertoire d'entreprise</b>. Recherchez une liste en entrant les lettres correspondantes. (Vous pouvez effectuer une recherche sur une partie du nom.) Appuyez sur <b>Soumettre</b>. Pour composer un numéro à l'aide d'une liste, recherchez-la et décrochez le combiné.</p>
Composer un numéro figurant sur une page Web de répertoire d'entreprise	<p>Utilisez la fonction Cisco WebDialer. Ouvrez un navigateur Web et accédez au répertoire de votre entreprise. Cliquez sur un numéro de téléphone du répertoire. Cliquez sur <b>Composer</b> pour passer l'appel. Cliquez sur <b>Raccrocher</b> pour mettre fin à l'appel.</p>
Passer un appel lorsqu'un autre appel est actif	<p>Appuyez sur le bouton <b>Attente</b>, puis utilisez la fonction Bis ou composez un numéro (abrégé ou non).</p>
Recevoir une notification lorsqu'un poste occupé ou en sonnerie se libère	<p>Composez le numéro et appuyez sur <b>Rappel</b> lorsque vous entendez la tonalité occupé ou la sonnerie. Raccrochez. Lorsque le poste se libère, vous recevez un signal sonore et visuel sur votre téléphone. Le rappel de ce numéro n'est pas automatique (vous devez le composer). Pour afficher l'état de la notification de rappel, appuyez sur <b>Rappel</b> alors que le téléphone est inactif. Pour annuler la notification de rappel, appuyez sur <b>Annuler</b>.</p> <p>Le rappel d'un numéro est une fonction spéciale que votre administrateur système peut configurer pour vous sur votre téléphone. Vous ne pouvez pas accéder à cette fonction par défaut.</p>
Passer un appel prioritaire	<p>Entrez le numéro d'accès MLPP (que vous a fourni votre administrateur système), puis le numéro de téléphone. Pour plus d'informations, reportez-vous à la section « Donner la priorité aux appels critiques », page 30.</p>
Composer un numéro à partir d'un carnet d'adresses personnel ou d'un code de numérotation abrégée	<p>Appuyez sur le bouton <b>Menu</b>, puis sélectionnez <b>Services &gt; ServiceCAP</b> ou <b>Mes numéros abrégés</b> (les noms exacts peuvent varier). Pour composer un numéro à l'aide d'une liste, recherchez-la et décrochez le combiné.</p> <p>Pour obtenir de l'aide sur l'abonnement au service de carnet d'adresses personnel ou de numérotation abrégée, reportez-vous à la section « Utilisation du répertoire personnel sur le téléphone », page 37.</p>

Pour...	Procédez comme suit :
Passer un appel à l'aide d'un code de facturation ou de suivi	Composez un numéro ou entrez un code d'affaire client ou un code d'autorisation forcée lorsque vous entendez une tonalité différente. L'administrateur système vous indiquera si vous avez besoin d'entrer ces types de code et peut vous fournir des instructions détaillées si nécessaire.
Passer un appel en utilisant votre profil de substitution de poste Cisco	Vérifiez que vous êtes connecté à la fonction de substitution de poste. Appuyez sur le bouton <b>Menu</b> et sélectionnez <b>Services &gt; [service de substitution de poste]</b> , puis entrez vos informations de connexion. Si vous partagez un téléphone, vous pouvez avoir à vous connecter au service de substitution de poste avant d'accéder à certaines fonctions ou de passer un appel.  Non disponible par défaut, le service de substitution de poste est une fonction spéciale que votre administrateur système peut affecter aux téléphones et à leurs utilisateurs.

## Conseils

- Si vous faites une erreur en composant le numéro, appuyez sur << pour effacer un ou plusieurs chiffres. Appuyez sur **Annuler** pour arrêter la numérotation en cours ou raccrochez.
- Si vous téléphonez avec le combiné raccroché, le numéro ne peut pas commencer par \*, ni par #. Si vous devez utiliser ces touches, décrochez le combiné.
- Vous ne pouvez pas activer de rappel si la personne appelée a renvoyé tous ses appels vers un autre poste.
- Vous ne pouvez pas passer d'appel lorsqu'un autre appel est actif si vous avez atteint le nombre maximal d'appels configuré pour votre ligne.
- Si votre administrateur système a désactivé le haut-parleur de votre téléphone, vous ne pouvez pas utiliser les fonctions de numérotation avec le combiné raccroché.

## Réponse à un appel

Pour répondre à un appel, décrochez le combiné. Reportez-vous au tableau ci-dessous pour connaître les autres options possibles.

Pour...	Procédez comme suit :
Répondre à un appel en sonnerie à partir d'un appel déjà connecté	Appuyez sur <b>Répond</b> . Cette procédure permet de répondre au nouvel appel et de placer automatiquement le premier appel en attente. Pour plus d'informations, reportez-vous à la section « Utilisation du bouton Attente », page 17.

Pour...	Procédez comme suit :
Répondre à un appel en utilisant l'appel en attente	<p>Demandez à votre administrateur système de configurer la fonction d'appel en attente sur votre téléphone.</p> <p>Lorsque cette fonction est activée, vous entendez une tonalité d'attente et les informations sur l'ID de l'appelant s'affichent si vous recevez un nouvel appel alors que vous êtes en ligne. Pour y répondre, appuyez sur <b>Répond</b>. Pour reprendre le premier appel, utilisez le bouton <b>Navigation</b> pour sélectionner l'appel souhaité, puis appuyez sur le bouton <b>Attente</b>.</p> <p>Pour passer d'un appel à l'autre, utilisez le bouton <b>Navigation</b> pour sélectionner l'appel souhaité, puis appuyez sur le bouton <b>Attente</b> pour le reprendre. Pour créer une conférence téléphonique entre vous et les deux autres participants, sélectionnez les appels souhaités et appuyez sur <b>Joindre</b>.</p>
Décrocher automatiquement après une ou deux sonneries	Demandez à votre administrateur système de configurer la fonction de réponse automatique. Laissez le combiné sur son support. Vous êtes connecté à l'appel entrant après une ou deux sonneries. Vous devez décrocher le combiné pour pouvoir parler à l'appelant.
Récupérer ou permettre à une autre personne de récupérer un appel en attente sur un autre téléphone (par exemple, celui d'une salle de conférence)	Utilisez la fonction de parcage d'appel. Reportez-vous à la section « Stockage et récupération des appels parqués », page 25.
Utiliser votre téléphone pour répondre à un appel en sonnerie sur un autre téléphone	Utilisez la fonction d'interception d'appels. Reportez-vous à la section « Présentation des lignes partagées », page 27.
Envoyer un appel entrant directement vers le système de messagerie vocale	Appuyez sur <b>Rvoi Im</b> . L'appel entrant est automatiquement transféré vers votre messagerie vocale, qui diffuse une annonce d'accueil.

## Fin d'un appel

Pour mettre fin à un appel, raccrochez le combiné ou appuyez sur **FinApp**.



### Remarque

Si vous appuyez sur **FinApp**., vous n'êtes pas obligé de reposer le combiné sur son support pour mettre fin à l'appel. L'icône Combiné décroché s'affiche alors, même si aucun appel n'est actif.



## Utilisation du haut-parleur

Les téléphones IP Cisco Unified 7905G et 7912G disposent chacun d'un haut-parleur. Ils permettent ainsi l'écoute mains libres. Vous ne pouvez utiliser le haut-parleur que pour écouter un appel. Pour prendre un appel, vous devez décrocher le combiné.

Pour..	Procédez comme suit :
Écouter l'interlocuteur en utilisant le haut-parleur	Appuyez sur <b>Moniteur</b> , puis raccrochez le combiné. Vous pourrez ainsi entendre l'interlocuteur, mais vous ne pourrez pas lui parler.
Écouter l'interlocuteur en utilisant le combiné	Soulevez le combiné ou appuyez sur <b>MonInact</b> .
Désactiver le haut-parleur et raccrocher	Appuyez sur <b>FinApp</b> .
Régler le volume du haut-parleur	Lorsque le haut-parleur est utilisé, appuyez sur le bouton <b>Volume</b> plus/moins. Pour enregistrer ce volume, appuyez sur <b>Enreg</b> .



### Conseil

Si votre administrateur système a désactivé le haut-parleur de votre téléphone, vous ne pouvez pas utiliser les touches de fonction **Moniteur** et **MonInact**. Vous devez décrocher le combiné pour passer des appels et les contrôler.

## Utilisation du bouton Attente

Un seul appel peut être actif à un moment donné. Tous les autres appels connectés doivent être mis en attente.

Pour..	Procédez comme suit :
Mettre un appel en attente	Sélectionnez l'appel à mettre en attente et appuyez sur le bouton <b>Attente</b> . Le bouton s'allume et les informations sur l'ID de l'appelant clignotent sur l'écran du téléphone.
Récupérer un appel en attente	Sélectionnez l'appel à récupérer et appuyez sur le bouton <b>Attente</b> . Le bouton s'éteint.

## Conseils

- Généralement, l'activation de la fonction de mise en attente génère de la musique ou un bip. Il est donc déconseillé de mettre un appel de conférence en attente.
- Si vous avez plusieurs appels en ligne, l'appel actif s'affiche toujours en haut de l'écran du téléphone. Les appels en attente apparaissent en dessous.
- Selon la configuration, vous pouvez mettre six appels maximum en attente. Si vous avez besoin d'augmenter ce nombre, contactez l'équipe d'assistance téléphonique.

## Transfert d'un appel connecté

Le transfert permet de rediriger un appel connecté. La *cible* est le numéro vers lequel vous souhaitez transférer l'appel.

Pour..	Procédez comme suit :
Transférer un appel sans prévenir le destinataire du transfert	<p>Appuyez sur <b>Trnsfer</b>, puis entrez le numéro de téléphone cible. Lorsque vous entendez la sonnerie, raccrochez.</p> <p>Si votre administrateur système n'a pas activé le transfert en mode combiné raccroché, vous devez appuyer sur <b>Trnsfer</b> une nouvelle fois pour effectuer le transfert. Pour annuler le transfert, appuyez sur <b>FinApp</b>.</p>
Consulter un destinataire avant de lui transférer un appel	<p>Appuyez sur <b>Trnsfer</b>, puis entrez le numéro de téléphone cible. Patientez quelques instants pour laisser le temps au destinataire du transfert de répondre. Si le destinataire accepte le transfert d'appel, appuyez de nouveau sur <b>Trnsfer</b>. Si le destinataire refuse l'appel, appuyez sur <b>FinApp.</b>, puis sur le bouton <b>Attente</b> pour reprendre l'appel initial.</p> <p>Si votre administrateur système n'a pas activé le transfert en mode combiné raccroché, vous devez appuyer sur <b>Trnsfer</b> une nouvelle fois pour effectuer le transfert. Pour annuler le transfert, appuyez sur <b>FinApp</b>.</p>
Connecter deux appels en cours sans rester en ligne (transfert direct)	<p>Faites défiler les appels pour mettre en surbrillance celui de votre choix sur la ligne, puis appuyez sur <b>Sélect</b>. Renouvelez cette procédure pour le second appel. Lorsque l'un des appels sélectionnés est mis en surbrillance, appuyez sur <b>TrnsDir</b>. (Vous pouvez avoir à appuyer sur <b>autres</b>.) Ainsi, vous connectez deux appels sans rester en ligne.</p> <p>Pour rester en ligne avec ces appelants, utilisez l'option <b>Joindre</b> pour créer une conférence téléphonique. Pour plus de détails, reportez-vous à la section « Établissement de conférences téléphoniques », page 19.</p>

## Conseils

- Si le transfert en mode combiné raccroché est activé, vous pouvez soit raccrocher, soit appuyer sur **Trnsfer**, puis raccrocher.
- Si le transfert en mode combiné raccroché n'est pas activé sur votre téléphone et si vous raccrochez au lieu d'appuyer sur **Trnsfer**, vous annulez le transfert et mettez en attente l'appel à transférer.
- Vous ne pouvez pas utiliser la touche **Trnsfer** pour rediriger un appel en attente. Appuyez sur **Attente** pour le reprendre avant de le transférer.

## Établissement de conférences téléphoniques

Les conférences téléphoniques permettent à trois interlocuteurs ou plus de participer simultanément à un appel. Selon les besoins et la configuration, le téléphone IP Cisco Unified peut prendre en charge plusieurs types de conférences téléphoniques. Il peut disposer des touches dynamiques de conférence suivantes.

- **Conf.** : cette touche dynamique permet d'appeler individuellement 3 à 16 participants et d'établir ainsi des conférences. La conférence téléphonique standard est une fonction disponible par défaut.
- **Joindre** : cette touche permet d'établir sur une même ligne une conférence téléphonique (3 à 16 participants) entre plusieurs appels en cours. La conférence téléphonique standard est une fonction par défaut disponible sur la plupart des téléphones.
- **InsConf** : cette touche permet d'établir une conférence téléphonique (3 à 16 participants) sur une ligne partagée. Cette fonction est facultative et disponible uniquement pour les lignes partagées. En outre, votre administrateur système doit la configurer pour vous.
- **MulConf** : cette touche dynamique permet d'héberger une conférence (100 participants maximum selon la configuration). Les conférences Meet-Me requièrent que les participants appellent un numéro défini à une heure donnée. Cette fonction est facultative et votre administrateur système doit la configurer pour vous. Pour plus d'informations, reportez-vous à la section « Démarrage ou connexion à une conférence téléphonique MulConf », page 21.

## Démarrage ou connexion à une conférence téléphonique standard

Selon la configuration du téléphone effectuée par l'administrateur système, certaines fonctions de conférence du tableau ci-dessous peuvent ne pas être disponibles.

<b>Pour...</b>	<b>Procédez comme suit :</b>
Inviter les appelants actuels à rejoindre une conférence	Choisissez un appel sur la ligne, puis appuyez sur <b>Sélect.</b> Répétez cette opération pour chaque appel à ajouter à la conférence. À partir de l'un des appels sélectionnés, appuyez sur <b>autres &gt; Joindre.</b> Les appels sélectionnés sont ajoutés automatiquement à la conférence.
Démarrer une conférence téléphonique en appelant les participants	Au cours d'un appel connecté, appuyez sur <b>autres &gt; Conf.</b> pour ajouter un autre interlocuteur à l'appel. Entrez le numéro de téléphone du participant à la conférence. Une fois que l'appel est connecté et que vous avez parlé au participant de la conférence, appuyez de nouveau sur <b>Conf.</b> pour ajouter cet interlocuteur à votre appel. Renouvelez cette procédure pour chaque participant.
Rejoindre une conférence téléphonique	Répondez au téléphone lorsqu'il sonne. Vous n'avez pas besoin de suivre une procédure particulière pour vous connecter à une conférence téléphonique.
Rejoindre une conférence téléphonique avec une ligne partagée	Sur le téléphone distant d'une ligne partagée, choisissez l'appel à joindre, puis appuyez sur <b>InsConf.</b>
Afficher la liste des participants à une conférence	Choisissez une conférence active, puis appuyez sur <b>ListConf.</b> Les participants sont répertoriés dans l'ordre dans lequel ils rejoignent la conférence, de bas en haut.
Mettre à jour la liste des participants à une conférence	Lorsque vous affichez la liste des participants à la conférence, appuyez sur <b>MàJ.</b>
Afficher le nom de la personne qui a démarré la conférence	Lorsque la liste des participants à la conférence est affichée, recherchez la personne répertoriée au bas de la liste, avec un astérisque (*) à côté de son nom.
Exclure un participant de la conférence	Faites défiler la liste pour mettre en surbrillance le nom du participant, puis appuyez sur <b>Suppr.</b> Vous ne pouvez exclure des participants que si vous êtes l'initiateur de la conférence téléphonique.

Pour...	Procédez comme suit :
Abandonner le dernier interlocuteur à avoir rejoint une conférence standard	Appuyez sur <b>SupDerA</b> ou faites défiler la liste des participants à la conférence pour mettre en surbrillance le nom du participant situé tout en haut, puis appuyez sur <b>Suppr.</b> Le dernier participant à avoir rejoint la conférence est systématiquement répertorié en haut de la liste. Vous ne pouvez exclure des participants que si vous êtes l'initiateur de la conférence téléphonique.
Mettre un terme à une conférence	Raccrochez ou appuyez sur <b>FinApp.</b>

### Conseils

- L'activation de la fonction de mise en attente génère de la musique ou un bip. Il est donc déconseillé de mettre un appel de conférence en attente.
- Si un message d'erreur indiquant « Aucune info. participant » apparaît lorsque vous tentez d'utiliser la fonction **Joindre**, assurez-vous d'avoir sélectionné au moins un appel en plus de l'appel actif.

## Démarrage ou connexion à une conférence téléphonique MulConf

Les conférences Meet-Me permettent aux participants de rejoindre une conférence en composant directement le numéro de la conférence, au lieu d'attendre que l'organisateur de la conférence les appelle.

Pour débiter une conférence Meet-Me, appuyez sur la touche MulConf de votre téléphone, puis composez le numéro de conférence Meet-Me fourni par votre administrateur système. Pour participer à une conférence Meet-Me, composez le numéro de conférence à l'heure prévue. Les participants entendent une tonalité occupé s'ils tentent de rejoindre la conférence avant que l'organisateur y soit connecté. Une fois que ce dernier est connecté, la conférence Meet-Me est établie et peut continuer même si l'organisateur se déconnecte.

Pour...	Procédez comme suit :
Établir une conférence Meet-Me	Appuyez sur <b>NvAppel</b> ou décrochez le combiné et appuyez sur <b>autres &gt; MulConf.</b> Composez le numéro ad hoc. (Contactez votre administrateur système pour obtenir une liste de numéros valides.)  Remarque : n'oubliez pas de communiquer aux participants ce numéro nécessaire à la connexion. Toutefois, les participants entendront une tonalité occupé s'ils composent le numéro de la conférence avant votre connexion.

<b>Pour...</b>	<b>Procédez comme suit :</b>
Rejoindre une conférence Meet-Me	Composez le numéro de la conférence Meet-Me que vous a communiqué l'initiateur de la conférence Meet-Me.  Vous ne pouvez rejoindre la conférence que lorsque l'initiateur y est lui-même connecté.
Mettre fin à une conférence Meet-Me	Raccrochez ou appuyez sur <b>FinApp</b> .

## Renvoi de vos appels vers un autre numéro

L'option Renvoi de tous les appels permet de rediriger les appels entrants de votre téléphone IP Cisco Unified vers un autre numéro.



### Conseil

Entrez le numéro cible pour le renvoi de tous les appels exactement comme lorsque vous le composez sur votre téléphone pour le joindre. Par exemple, le cas échéant, entrez un code d'accès, tel que le 9 ou l'indicatif régional.

<b>Pour...</b>	<b>Procédez comme suit :</b>
Configurer le renvoi d'appels depuis votre téléphone	Appuyez sur <b>autres &gt; RenvTt</b> , puis entrez un numéro de téléphone cible. Le message « Renvoyé vers le <numéro cible>. » s'affiche alors.
Annuler le renvoi d'appels depuis votre téléphone	Appuyez sur <b>autres &gt; RenvTt</b> . Le message « Renvoyé vers le <numéro cible>. » disparaît.
Configurer ou annuler le renvoi d'appels avec votre ordinateur	Connectez-vous à votre page Web Options utilisateur, sélectionnez votre appareil, puis l'option <b>Renvoi de tous les appels vers un autre numéro</b> dans le menu principal. Sur la page Web Renvoi d'appels, vous pouvez configurer ou annuler le renvoi d'appels. (Pour connaître la procédure de connexion, reportez-vous à la section « Accès à vos pages Web Options utilisateur », page 40.)
Vérifier que le renvoi d'appels est activé	Regardez l'icône de l'état de l'appel correspondant à la ligne. Si le renvoi d'appels est activé, une flèche animée s'affiche au-dessus de l'icône Téléphone. Dans la zone d'état, un message indique le numéro de renvoi des appels.

**Conseils**

- Vous pouvez renvoyer vos appels vers un téléphone analogique traditionnel ou vers un autre téléphone IP, même si votre administrateur système peut limiter la fonction de renvoi des appels aux numéros utilisés dans votre entreprise.
- Vous pouvez toujours annuler le renvoi d'appels depuis votre téléphone, même si vous l'avez configuré sur votre page Web Options utilisateur.

# Gestion avancée des appels

---

Les tâches de gestion avancée des appels comprennent des fonctions spéciales que l'administrateur système peut configurer sur le téléphone, en fonction de vos besoins en la matière et de votre environnement de travail.

## Numérotation abrégée

La numérotation abrégée permet d'entrer un code, d'appuyer sur un bouton ou de sélectionner un élément de l'écran du téléphone pour passer un appel. Selon la configuration du téléphone, plusieurs fonctions de numérotation abrégée peuvent être disponibles :

- Boutons de numérotation abrégée
- Numérotation abrégée
- Numéros abrégés



### Remarque

Pour configurer des touches de numérotation abrégée et la numérotation abrégée, vous devez accéder aux pages Web options utilisateur. Reportez-vous à la section « Accès à vos pages Web Options utilisateur », page 40.

Pour configurer des numéros abrégés, vous devez accéder à la fonction de répertoire personnel. Reportez-vous à la section « Utilisation du répertoire personnel sur le téléphone », page 37.

Votre administrateur système peut également configurer des fonctions de numérotation abrégée pour vous.

Pour...	Procédez comme suit :
Utiliser des touches de numérotation abrégée	<ol style="list-style-type: none"><li>1. Configurez les touches de numérotation abrégée. Reportez-vous à la section « Configuration de numéros abrégés sur le Web », page 44.</li><li>2. Pour passer un appel, procédez comme suit :<ol style="list-style-type: none"><li>a. Appuyez sur une touche de numérotation abrégée.</li><li>b. Appuyez sur le bouton <b>Menu</b>, puis choisissez <b>Répertoires &gt; Numéros abrégés</b>. Sélectionnez un numéro à composer.</li></ol></li></ol>



Pour...	Procédez comme suit :
Utiliser la fonction de numérotation abrégée	<ol style="list-style-type: none"> <li>1. Configurez des codes de numérotation abrégée. Reportez-vous à la section « Configuration de numéros abrégés sur le Web », page 44.</li> <li>2. Pour passer un appel, entrez le code de numérotation abrégée et appuyez sur <b>NumAbr</b>.</li> </ol>
Utiliser Numéro abrégé	<ol style="list-style-type: none"> <li>1. Créez une entrée du carnet d'adresses personnel et affectez-lui un code de numérotation abrégée. Reportez-vous à la section « Utilisation du répertoire personnel sur le Web », page 41.</li> <li>2. Pour passer un appel, accédez au service de numérotation abrégée de votre téléphone. Reportez-vous à la section « Utilisation du répertoire personnel sur le téléphone », page 37.</li> </ol>

## Stockage et récupération des appels parqués

Lorsque vous souhaitez « stocker » un appel, vous pouvez le parquer pour qu'une autre personne ou vous-même puissiez le récupérer sur un autre téléphone du système Cisco Unified CallManager (par exemple, le téléphone du bureau d'un collègue ou celui de la salle de conférence).

Le parpage d'appel est une fonction spéciale que votre administrateur système peut configurer pour vous.

Pour...	Procédez comme suit :
Stocker un appel actif à l'aide de la fonction de parpage d'appels	Au cours d'un appel, sélectionnez <b>autres &gt; Parquer</b> . L'écran du téléphone affiche le numéro de parpage auquel est enregistré l'appel. Notez le numéro, puis raccrochez.
Récupérer un appel parqué	Entrez le numéro de parpage sur n'importe quel téléphone IP Cisco Unified du réseau pour vous connecter à l'appel.



### Remarque

Vous disposez d'un délai limité pour récupérer l'appel avant qu'il ne recommence à sonner sur le poste auquel il était destiné à l'origine. Contactez votre administrateur système pour connaître ce délai.

# Interception d'un appel redirigé sur votre téléphone

Si vous partagez des responsabilités de gestion d'appels avec des collègues, votre administrateur système peut activer la fonction Interception d'appels sur votre téléphone. Grâce à cette fonction, vous pouvez répondre à un appel en sonnerie sur le téléphone d'un collègue en le redirigeant vers votre appareil. Vous pouvez utiliser les fonctions d'interception d'appels pour gérer des appels pour des collègues qui font partie de votre groupe de prise d'appel (**Intrcpt**), qui font partie d'un autre groupe de prise d'appel (**GrpIntr**) ou dont le groupe est associé au vôtre (**AGrpIntr**).

Pour...	Procédez comme suit :
Répondre à un appel en sonnerie sur un autre poste de votre groupe de prise d'appel	Appuyez sur <b>Intrcpt</b> pour vous connecter à l'appel. (Vous devrez peut-être décrocher avant d'appuyer sur <b>Intrcpt</b> .) Si votre administrateur système n'a pas activé la fonction d'interception automatique, l'appel sonnera sur votre téléphone lorsque vous appuierez sur <b>Intrcpt</b> . Dans ce cas de figure, appuyez sur <b>Répond.</b> pour vous connecter à l'appel.
Répondre à un appel en sonnerie sur un poste hors de votre groupe	Appuyez sur <b>GrpIntr</b> . (Vous devrez peut-être décrocher avant d'appuyer sur <b>GrpIntr</b> .) Entrez le code d'interception du groupe fourni par votre administrateur système pour vous connecter à l'appel. Si votre administrateur système n'a pas activé la fonction d'interception automatique, l'appel sonnera sur votre téléphone lorsque vous aurez appuyé sur <b>GrpIntr</b> et que vous aurez entré le code d'interception du groupe. Dans ce cas de figure, appuyez sur <b>Répond.</b> pour vous connecter à l'appel.
Répondre à un appel en sonnerie sur un autre poste de votre groupe ou sur celui d'un groupe associé	Appuyez sur <b>AGrpIntr</b> pour vous connecter à l'appel. (Vous devrez peut-être décrocher avant d'appuyer sur <b>AGrpIntr</b> .) Si votre administrateur système n'a pas activé la fonction d'interception automatique, l'appel sonnera sur votre téléphone lorsque vous aurez appuyé sur <b>AGrpIntr</b> . Dans ce cas de figure, appuyez sur <b>Répond.</b> pour vous connecter à l'appel.

## Conseils

- Lorsque vous appuyez sur **Intrcpt** et sur **GrpIntr**, vous êtes connecté à l'appel qui sonne depuis plus longtemps.
- La touche **AGrpIntr** permet à votre administrateur système d'associer plusieurs groupes de prise d'appel à votre groupe et d'affecter une priorité aux groupes. Lorsque vous appuyez sur **AGrpIntr**, vous êtes connecté à l'appel en sonnerie du groupe de prise d'appel ayant le niveau de priorité le plus élevé.

## Présentation des lignes partagées

Votre administrateur système peut vous attribuer une ligne « partagée ». Les fonctions de ligne partagée ne s'appliquent pas aux lignes standard, non partagées. En général, une ligne partagée est utilisée principalement dans les deux cas suivants :

- Une personne affecte une ligne partagée à plusieurs téléphones. Par exemple, votre ligne partagée, poste 23456, est affectée à votre téléphone au bureau ou au laboratoire. Un appel entrant vers le poste 23456 sonne sur les deux téléphones. Vous pouvez prendre cet appel sur l'un ou l'autre de ces téléphones.
- Plusieurs personnes partagent une même ligne. Par exemple, vous êtes un manager et vous partagez une ligne et un numéro de poste avec votre assistant. Un appel entrant sur ce numéro de poste sonne sur les deux téléphones à la fois.

## Utilisé à distance

Vous pouvez passer des appels sur une ligne partagée comme vous le feriez sur toute autre ligne, même lorsque votre téléphone affiche « Utilisé à distance ». Cette mention indique qu'un collaborateur qui partage votre ligne utilise actuellement son téléphone. Si votre téléphone affiche « Utilisé à distance », vous pouvez également visualiser des informations concernant l'appel de votre collaborateur, notamment l'interlocuteur appelé et la durée de l'appel. Inversement, si vous utilisez une ligne partagée, des informations sur votre appel peuvent apparaître sur le téléphone de votre collaborateur. Si vous partagez une ligne et que vous ne voulez pas que d'autres personnes puissent avoir accès aux informations relatives à vos appels, activez la fonction de confidentialité de votre téléphone. Pour plus d'informations sur l'utilisation de la fonction de confidentialité avec une ligne partagée, reportez-vous à la section « Procédures pour empêcher d'autres personnes d'afficher ou de se connecter à un appel sur une ligne partagée », page 29.



### Conseil

---

Si vous passez un appel alors que la fonction de confidentialité sur une ligne partagée est active, la mention « Utilisé à distance » ne s'affiche pas sur les autres téléphones qui partagent cette ligne.

---

## Nombre maximal d'appels pris en charge sur une ligne partagée

Votre administrateur système peut configurer votre ligne partagée de manière à ce qu'elle prenne en charge un nombre d'appels différent de celui de vos collègues qui partagent la ligne avec vous. Par conséquent, il se peut parfois que vous ne puissiez pas passer d'appel sur la ligne partagée alors que votre collègue peut le faire.

Par exemple, vous disposez du numéro de poste 78888 sur une ligne partagée et votre téléphone a été configuré de manière à prendre en charge au maximum quatre appels sur cette ligne partagée. L'un de vos collègues dispose quant à lui d'un téléphone qui prend en charge cinq appels au plus sur la même ligne partagée, poste 78888. Si quatre appels sont déjà actifs sur la ligne partagée, vous ne pouvez pas utiliser la touche de fonction **NvAppel** ni passer de nouvel appel sur cette ligne partagée. En revanche, votre collègue peut passer un nouvel appel sur la ligne partagée car son téléphone prend en charge un maximum de cinq appels sur cette ligne, et pas seulement quatre.

## Procédure pour se connecter personnellement à un appel sur une ligne partagée

Si vous utilisez une ligne partagée, la fonction d'insertion en mode conférence (InsConf) permet de joindre un appel en cours et de le convertir en conférence téléphonique standard. Cela vous offre à vous et à l'ensemble de vos correspondants les mêmes fonctions disponibles lors des conférences standard (pour plus d'informations, reportez-vous à la section « Établissement de conférences téléphoniques », page 19). En outre, vous pouvez inclure d'autres participants à cet appel.

Lorsque vous utilisez la fonction d'insertion en mode conférence (InsConf), les autres interlocuteurs entendent un bip et une brève interruption de l'appel. Les informations concernant l'appel sont modifiées à l'écran. Lorsque vous raccrochez, l'appel reste en mode conférence, à condition qu'il reste au moins trois participants.

Pour...	Procédez comme suit :
Afficher les appels actifs sur la ligne partagée	Regardez l'écran de votre téléphone. S'il indique « Utilisé à distance », cela signifie que des appels sont actifs sur la ligne partagée. Des informations relatives à tous les appels non confidentiels s'affichent. Toutefois, si un collègue qui partage votre ligne a activé la fonction de confidentialité et a des appels actifs, vous n'avez aucune indication que la ligne est utilisée.
Se connecter personnellement à un appel utilisé à distance et établir un appel de conférence	Choisissez l'appel utilisé à distance que vous voulez joindre, puis appuyez sur <b>InsConf</b> .





### Remarque

Vous ne pouvez pas utiliser la fonction **InsConf** pour joindre un appel en cours si son initiateur a activé la fonction de confidentialité.

## Procédures pour empêcher d'autres personnes d'afficher ou de se connecter à un appel sur une ligne partagée

Si vous utilisez une ligne partagée, vous pouvez utiliser la fonction de confidentialité pour empêcher les autres personnes qui partagent cette ligne avec vous d'afficher ou de se connecter à vos appels sur cette ligne.

Pour...	Procédez comme suit :
Activer la fonction de confidentialité pour empêcher d'autres personnes d'afficher des informations sur des appels ou de se connecter à ces appels sur une ligne partagée	Sélectionnez <b>autres &gt; Confidential</b> . Lorsque la fonction de confidentialité est activée, l'icône correspondante  s'affiche en regard de votre numéro sur l'écran du téléphone.
Désactiver la fonction de confidentialité pour permettre à d'autres personnes d'afficher des informations sur des appels ou de se connecter à ces appels sur une ligne partagée	Sélectionnez <b>autres &gt; Confidential</b> . Lorsque la fonction de confidentialité est désactivée, l'icône correspondante  s'affiche en regard de votre numéro sur l'écran du téléphone.

### Conseils

- Si vous passez un appel alors que la fonction de confidentialité sur une ligne partagée est active, la mention « Utilisé à distance » ne s'affiche pas sur les autres téléphones qui partagent cette ligne; rien n'indique que la ligne est utilisée.
- Si tous les autres téléphones partageant cette même ligne ont la fonction de confidentialité activée, vous pouvez toujours passer de nouveaux appels sur cette ligne partagée. Toutefois, vous ne pouvez vous connecter à aucun appel en cours sur la ligne partagée.

## Suivi des appels suspects

Si vous faites l'objet d'appels suspects ou malveillants, votre administrateur système peut ajouter la fonction d'identification des appels malveillants (MAL) sur le téléphone. Cette fonction permet de déterminer si un appel actif est suspect. Dans l'affirmative, le lancement d'une série de messages automatisés de suivi et de notification se produit.

Pour...	Procédez comme suit :
Identifier un appel suspect	Appuyez sur <b>MAL</b> . Si la demande MAL aboutit, vous entendez une tonalité spéciale et le message « MAL terminée » s'affiche sur votre téléphone. L'appel reste actif jusqu'à ce que vous y mettiez fin.

# Donner la priorité aux appels critiques

Dans certains environnements spécialisés, tels que des bureaux de l'Armée ou de l'État, vous pouvez avoir à passer et à recevoir des appels urgents ou critiques. Ces appels critiques peuvent nécessiter un traitement de priorité supérieure, tel que la capacité de passer avant tous les autres appels. Si vous avez besoin de ce traitement spécialisé des appels, votre administrateur système peut ajouter une fonction de préséance et préemption à plusieurs niveaux (MLPP) sur le téléphone.

Gardez ces termes à l'esprit :

- La *préséance* indique la priorité associée à un appel.
- La *préemption* est le processus qui permet de mettre fin à un appel existant dont la priorité est inférieure, tout en acceptant un appel de priorité supérieure qui est envoyé vers votre téléphone.

Pour...	Procédez comme suit :
Choisir le niveau de priorité (préséance) d'un appel sortant	Contactez votre administrateur système pour obtenir la liste des numéros (degrés) de priorité correspondant aux appels (classés du moins important au plus important).
Passer un appel prioritaire	Entrez le numéro d'accès MLPP (que vous a fourni votre administrateur système), puis le numéro de téléphone.
Recevoir un appel prioritaire	Écoutez la tonalité d'attente spéciale et notez l'icône spéciale affichée pour l'appel entrant.
Afficher le niveau de priorité d'un appel	Les appels les plus importants sont affichés en haut de la liste des appels. Les icônes suivantes indiquent la priorité affectée : (Pas d'icône) appel normal (routine) <ul style="list-style-type: none"><li>▣ Appel prioritaire</li><li>▣▣ Appel d'importance moyenne (immédiat)</li><li>▣▣▣ Appel très important (rapide)</li><li>▣▣▣▣ Appel de la plus haute importance (suppression rapide)</li></ul>
Accepter un appel de la plus haute importance	Lorsque vous entendez la tonalité d'attente spéciale, mettez fin à l'appel actif et répondez à l'appel de la plus haute importance.
Recevoir un appel de préemption	Au cours d'un appel actif, vous entendez une tonalité continue pendant environ 10 secondes. L'appel de préemption remplace alors l'appel actif.

## Conseils

- Lorsque vous passez ou recevez un appel compatible MLPP, vous entendez une sonnerie et une tonalité d'attente spéciales, différentes des sonneries et tonalités standard.
- Si vous entrez un numéro d'accès MLPP incorrect, un message vocal vous en avertit.

## Utilisation de la fonction de substitution de poste de Cisco

La fonction de substitution de poste de Cisco (EM) permet de configurer temporairement un téléphone IP Cisco Unified comme étant le vôtre. Dès que vous vous connectez, le téléphone adopte votre profil d'utilisateur, y compris vos lignes, vos fonctions, vos services actifs et vos paramètres Web.

L'administrateur système doit configurer EM à votre place.

<b>Pour...</b>	<b>Procédez comme suit :</b>
Vous connecter à EM	<ol style="list-style-type: none"> <li>1. Choisissez <b>Menu &gt; Services &gt; Service de substitution de poste</b> (le nom de cette fonction peut varier).</li> <li>2. Entrez votre ID utilisateur et votre PIN (fournis par votre administrateur système).</li> </ol>
Vous déconnecter d'EM	<ol style="list-style-type: none"> <li>1. Choisissez <b>Menu &gt; Services &gt; Service de substitution de poste</b> (le nom de cette fonction peut varier).</li> <li>2. Lorsque vous êtes invité à vous déconnecter, appuyez sur <b>Oui</b>.</li> </ol>

# Utilisation des paramètres du téléphone

Vous pouvez personnaliser votre téléphone IP Cisco Unified en réglant les paramètres, comme le décrivent les tableaux ci-après.



## Remarque

- La plupart des paramètres sont accessibles sur votre téléphone, mais quelques-uns sont accessibles en ligne via vos pages Web Options utilisateur. Pour plus d'informations, reportez-vous à la section « Personnalisation de votre téléphone sur le Web », page 40.
- Si vous souhaitez rétablir les paramètres précédemment enregistrés sur le téléphone, sélectionnez **Paramètres > autres > Restaurer**.
- Si vous souhaitez rétablir les paramètres d'origine enregistrés sur le téléphone au moment de sa fabrication, sélectionnez **Paramètres > autres > Usine**. Toutes les modifications que vous avez préalablement enregistrées seront réinitialisées.

## Réglage du volume

Le tableau ci-après décrit comment régler et conserver le niveau sonore de votre téléphone.

Pour...	Procédez comme suit :
Régler le volume d'un appel 	Appuyez sur le bouton Volume au cours de l'appel ou après obtention de la tonalité.  Ainsi, vous réglez le volume du mode audio actif en cours. Par exemple, si vous augmentez le volume lorsque vous utilisez le combiné, cette augmentation n'est pas répercutée sur le niveau sonore du haut-parleur.  Appuyez sur <b>Enreg.</b> pour enregistrer le nouveau volume comme volume par défaut pour ce mode audio. Pour que votre téléphone conserve ce volume même après un redémarrage, appuyez sur le bouton <b>Menu</b> , puis sélectionnez <b>Paramètres &gt; [option d'enregistrement]</b> .
Régler le volume de la sonnerie	Appuyez sur le bouton Volume lorsque le combiné est raccroché. Le nouveau volume de la sonnerie est automatiquement enregistré.



## Conseil

Si vous réglez le volume du combiné ou du haut-parleur sans enregistrer vos modifications, le niveau sonore reviendra au volume précédemment enregistré la prochaine fois que vous utiliserez le mode audio.



## Personnalisation des sonneries

Vous pouvez modifier le son qu'émet votre téléphone lorsqu'il sonne en fonction de vos goûts. Cette option permet ainsi de différencier la sonnerie de votre téléphone de celle d'un appareil voisin.

<b>Pour..</b>	<b>Procédez comme suit :</b>
Changer la sonnerie	Appuyez sur le bouton <b>Menu</b> , puis sélectionnez <b>Paramètres &gt; Type de sonnerie</b> . Utilisez le bouton <b>Navigation</b> pour faire défiler la liste des types de sonneries, puis appuyez sur <b>Écouter</b> pour entendre le type de sonnerie sélectionné. Une fois que vous avez choisi une sonnerie, appuyez sur <b>Sélect.</b> , puis sur <b>OK</b> .

# Utilisation de la messagerie vocale, des journaux d'appels et des répertoires

Cette section explique comment accéder aux messages vocaux, aux journaux d'appels et aux répertoires.

## Accès à la messagerie vocale



### Remarque

Votre entreprise détermine le service de messagerie vocale utilisé par votre système téléphonique. Pour obtenir des informations précises et détaillées sur l'utilisation du service de messagerie vocale, reportez-vous à la documentation correspondante.

Pour...	Procédez comme suit :
Configurer et personnaliser votre service de messagerie vocale	Appuyez sur <b>Message</b> et suivez les instructions vocales. Vous pouvez également configurer la messagerie vocale en appuyant sur le bouton <b>Menu</b> et en sélectionnant <b>Messages</b> .  Votre administrateur système vous fournit un mot de passe par défaut pour votre service de messagerie vocale. Pour des raisons de sécurité, modifiez-le le plus rapidement possible.
Vérifier si vous avez un nouveau message vocal	Regardez si un témoin rouge s'allume sur votre combiné.
Écouter vos messages vocaux ou accéder au menu des messages vocaux	Appuyez sur <b>Message</b> et suivez les instructions vocales.  Vous pouvez également accéder au système de messagerie vocale en appuyant sur le bouton <b>Menu</b> et en sélectionnant <b>Messages</b> .
Transférer un appel vers votre système de messagerie vocale	Appuyez sur <b>Rvoi Im</b> .  Cette fonction transfère automatiquement un appel, notamment un appel en sonnerie ou en attente, vers votre système de messagerie vocale. Les appelants entendent le message d'accueil de votre messagerie vocale et peuvent laisser un message.

## Utilisation des journaux d'appels

Cette section explique comment utiliser les journaux d'appels. Pour accéder à cette fonction, appuyez sur le bouton **Menu**, puis sélectionnez **Répertoire**.

Pour..	Procédez comme suit :
Afficher les journaux d'appels	Appuyez sur le bouton <b>Menu</b> , puis sélectionnez <b>Répertoire &gt; Appels en absence, Appels composés ou Appels reçus</b> . Chaque journal peut consigner au maximum 100 enregistrements.
Composer un numéro à partir d'un journal d'appels (sans connexion à un autre appel)	<ol style="list-style-type: none"> <li>1. Appuyez sur le bouton <b>Menu</b>, puis sélectionnez <b>Répertoire &gt; Appels en absence, Appels composés ou Appels reçus</b>.</li> <li>2. Mettez en surbrillance un enregistrement d'appel à partir du journal.</li> <li>3. Si vous devez modifier le numéro, appuyez sur <b>EditNum</b>, puis sur &lt;&lt; ou &gt;&gt;.</li> <li>4. décrochez pour passer l'appel.</li> </ol>
Composer un numéro à partir d'un journal d'appels (lors d'une connexion à un autre appel)	<ol style="list-style-type: none"> <li>1. Appuyez sur le bouton <b>Menu</b>, puis sélectionnez <b>Répertoire &gt; Appels en absence, Appels composés ou Appels reçus</b>.</li> <li>2. Mettez en surbrillance un enregistrement d'appel à partir du journal.</li> <li>3. Si vous devez modifier le numéro, appuyez sur <b>EditNum</b>, puis sur &lt;&lt; ou &gt;&gt;.</li> <li>4. Appuyez sur <b>Compos</b>. Le premier appel est mis en attente.</li> <li>5. Choisissez l'une des options suivantes. <ul style="list-style-type: none"> <li>• <b>Transfert</b> : transfère le premier interlocuteur vers le second et vous déconnecte de l'appel. (Sélectionnez de nouveau cette option après avoir composé le numéro pour que l'opération soit effectuée.)</li> <li>• <b>Conférence</b> : établit une conférence téléphonique entre tous les interlocuteurs, vous y compris. (Appuyez sur <b>Conf.</b> après avoir composé le numéro pour que l'opération soit effectuée.)</li> </ul> </li> </ol>
Effacer le journal d'appels	Appuyez sur le bouton <b>Menu</b> , puis sélectionnez <b>Répertoire &gt; Effacer</b> .

## Composition depuis le répertoire

Selon la configuration du téléphone, des fonctions de répertoire personnel et d'entreprise peuvent être disponibles.

- **Répertoire d'entreprise** : répertoire des contacts d'entreprise configuré et géré par votre administrateur système.

- Répertoire personnel : ensemble de fonctions qui comprend le carnet d'adresses personnel et les numéros abrégés.
  - Le carnet d'adresses personnel est un répertoire de vos contacts personnels, que vous pouvez gérer et auquel vous pouvez accéder sur votre téléphone ou à partir de vos pages Web Options utilisateur.
  - Les numéros abrégés permettent d'affecter des codes aux entrées du carnet d'adresses personnel pour composer vos numéros plus rapidement.

Pour accéder à ces fonctions, appuyez sur le bouton **Menu**, puis sélectionnez **Répertoire > Services de répertoire**.

## Utilisation du répertoire d'entreprise sur le téléphone

Vous ne pouvez utiliser un répertoire d'entreprise pour passer des appels aux collègues.

Pour...	Procédez comme suit :
Composer un numéro à partir d'un répertoire d'entreprise (sans connexion à un autre appel)	<ol style="list-style-type: none"> <li>1. Appuyez sur le bouton <b>Menu</b>, puis sélectionnez <b>Répertoire &gt; Services de répertoire &gt; Répertoire d'entreprise</b> (le nom exact de ce service peut varier).</li> <li>2. Entrez un nom complet ou partiel à l'aide du clavier, puis appuyez sur <b>Recher</b>.</li> <li>3. Pour composer un numéro, appuyez dessus dans la liste ou recherchez-le en faisant défiler la liste et décrochez le combiné.</li> </ol>
Composer un numéro à partir d'un répertoire d'entreprise (en étant connecté à un autre appel)	<ol style="list-style-type: none"> <li>1. Appuyez sur le bouton <b>Menu</b>, puis sélectionnez <b>Répertoire &gt; Services de répertoire &gt; Répertoire d'entreprise</b> (le nom exact de ce service peut varier).</li> <li>2. Entrez un nom complet ou partiel à l'aide du clavier, puis appuyez sur <b>Recher</b>.</li> <li>3. Faites défiler une liste et appuyez sur <b>Compos</b>. Le premier appel est mis en attente.</li> <li>4. Choisissez l'une des options suivantes.           <ul style="list-style-type: none"> <li>• <b>Transfert</b> : transfère le premier interlocuteur vers le second et vous déconnecte de l'appel. (Sélectionnez de nouveau cette option après avoir composé le numéro pour que l'opération soit effectuée.)</li> <li>• <b>Conférence</b> : établit une conférence téléphonique entre tous les interlocuteurs, vous y compris. (Appuyez sur <b>Conf.</b> après avoir composé le numéro pour que l'opération soit effectuée.)</li> </ul> </li> </ol>

### Conseil

Utilisez les numéros du clavier pour entrer des caractères à l'écran du téléphone. Utilisez le bouton Navigation du téléphone pour vous déplacer parmi les champs de saisie.

## Utilisation du répertoire personnel sur le téléphone

L'ensemble de fonctions du répertoire personnel comprend le carnet d'adresses personnel et les numéros abrégés. Cette section explique comment configurer et utiliser le répertoire personnel sur votre téléphone. Vous pouvez également vous reporter à « Utilisation du répertoire personnel sur le Web », page 41.

Pour..	Procédez comme suit :
Accéder au répertoire personnel (pour le carnet d'adresses personnel et les codes de numérotation abrégée)	<ol style="list-style-type: none"> <li>1. Appuyez sur le bouton <b>Menu</b>, puis sélectionnez <b>Répertoire &gt; Services de répertoire &gt; Répertoire personnel</b> (le nom exact de ce service peut varier).</li> <li>2. Entrez votre ID utilisateur et votre mot de passe Cisco Unified CallManager, puis appuyez sur <b>Soumet</b>.</li> </ol>
Effectuer une recherche d'entrée du carnet d'adresses personnel	<ol style="list-style-type: none"> <li>1. Accédez au répertoire personnel et choisissez <b>Carnet d'adresses personnel</b>.</li> <li>2. Saisissez des critères de recherche et appuyez sur <b>Soumettre</b>.</li> <li>3. Vous pouvez choisir <b>Précédent</b> ou <b>Suivant</b> pour passer d'une liste à une autre.</li> <li>4. Mettez en surbrillance la liste du carnet d'adresses personnel de votre choix et appuyez sur <b>Sélect</b>.</li> </ol>
Composer un numéro à partir d'une entrée du carnet d'adresses personnel	<ol style="list-style-type: none"> <li>1. Effectuez une recherche dans une liste.</li> <li>2. Mettez la liste en surbrillance et appuyez sur <b>Sélect</b>.</li> <li>3. Appuyez sur <b>Compos</b>. (Vous pouvez avoir à appuyer d'abord sur la touche dynamique <b>autres</b>.)</li> <li>4. Entrez le numéro de téléphone du participant.</li> <li>5. Mettez en surbrillance le numéro à composer (privé, bureau ou portable) et appuyez sur <b>OK</b>.</li> <li>6. Appuyez de nouveau sur <b>OK</b> pour composer le numéro.</li> </ol>
Supprimer une entrée du carnet d'adresses personnel	<ol style="list-style-type: none"> <li>1. Effectuez une recherche dans une liste.</li> <li>2. Mettez la liste en surbrillance et appuyez sur <b>Suppr</b>.</li> <li>3. Choisissez <b>OK</b> pour confirmer la suppression.</li> </ol>
Modifier une entrée du carnet d'adresses personnel	<ol style="list-style-type: none"> <li>1. Effectuez une recherche dans une liste.</li> <li>2. Mettez la liste en surbrillance et appuyez sur <b>Éditer</b> pour modifier un nom ou une adresse e-mail.</li> <li>3. Si nécessaire, choisissez <b>Téléphones</b> pour modifier un numéro de téléphone.</li> <li>4. Appuyez sur <b>MàJ</b>.</li> </ol>

Pour...	Procédez comme suit :
Ajouter une entrée au carnet d'adresses personnel	<ol style="list-style-type: none"> <li>1. Accédez au répertoire personnel et choisissez <b>Carnet d'adresses personnel</b>.</li> <li>2. Accédez à la page de rechercher en choisissant <b>Soumettre</b>. (Il n'est pas nécessaire de commencer par saisir les informations de recherche.)</li> <li>3. Appuyez sur <b>Nouveau</b>.</li> <li>4. Utilisez le clavier de votre téléphone pour saisir un nom et des informations sur l'e-mail.</li> <li>5. Choisissez <b>Téléphones</b> et utilisez le clavier pour saisir des numéros de téléphone. N'oubliez pas d'inclure les codes d'accès nécessaires tels que le 9 ou le 1.</li> <li>6. Choisissez <b>Soumettre</b> pour ajouter l'entrée à la base de données.</li> </ol>
Affecter un code de numérotation abrégée à une entrée du carnet d'adresses personnel	<ol style="list-style-type: none"> <li>1. Effectuez une recherche d'entrée du carnet d'adresses personnel.</li> <li>2. Mettez la liste en surbrillance et appuyez sur <b>Sélect</b>.</li> <li>3. Appuyez sur <b>Numéro abrégé</b>.</li> <li>4. Mettez en surbrillance le numéro à composer (privé, bureau ou portable) et appuyez sur <b>Sélect</b>.</li> <li>5. Mettez en surbrillance le code de numérotation abrégée que vous voulez affecter au numéro et appuyez sur <b>Sélect</b>.</li> </ol>
Ajouter un code de numérotation abrégée (sans utiliser une entrée du carnet d'adresses personnel)	<ol style="list-style-type: none"> <li>1. Appuyez sur le bouton <b>Menu</b>, puis sélectionnez <b>Répertoire &gt; Services de répertoire &gt; Répertoire personnel &gt; Numéros abrégés personnels</b>.</li> <li>2. Appuyez sur <b>Numéro abrégé</b>.</li> <li>3. Mettez en surbrillance un code de numérotation abrégée qui n'est pas affecté et appuyez sur <b>Sélect</b>.</li> <li>4. Appuyez sur <b>Affecter</b>.</li> <li>5. Entrez un numéro de téléphone.</li> <li>6. Appuyez sur <b>MàJ</b>.</li> </ol>
Rechercher des codes de numéro abrégé	<ol style="list-style-type: none"> <li>1. Appuyez sur le bouton <b>Menu</b>, puis sélectionnez <b>Répertoire &gt; Services de répertoire &gt; Répertoire personnel &gt; Numéros abrégés personnels</b>.</li> <li>2. Vous pouvez choisir <b>Précédent</b> ou <b>Suivant</b> pour passer d'une liste à une autre.</li> <li>3. Mettez en surbrillance la liste de votre choix et appuyez sur <b>Sélect</b>.</li> </ol>

<b>Pour...</b>	<b>Procédez comme suit :</b>
Passer un appel à l'aide d'un code de numérotation abrégée	<ol style="list-style-type: none"> <li><b>1.</b> Recherchez un code de numérotation abrégée.</li> <li><b>2.</b> Mettez en surbrillance la liste de votre choix et appuyez sur <b>Sélect.</b></li> <li><b>3.</b> Appuyez sur <b>Compos.</b></li> <li><b>4.</b> Choisissez <b>OK</b> pour terminer l'opération.</li> </ol>
Supprimer un code de numérotation abrégée	<ol style="list-style-type: none"> <li><b>1.</b> Recherchez un code de numérotation abrégée.</li> <li><b>2.</b> Mettez en surbrillance la liste de votre choix et appuyez sur <b>Sélect.</b></li> <li><b>3.</b> Appuyez sur <b>Suppr.</b></li> </ol>

### Conseils

- Pour vous connecter au répertoire personnel, saisissez l'ID utilisateur et le mot de passe permettant d'accéder à votre page Web Options utilisateur sur votre ordinateur. Pour plus d'informations, contactez votre administrateur système.
- Utilisez les numéros du clavier pour entrer des caractères à l'écran du téléphone. Utilisez le bouton Navigation du téléphone pour vous déplacer parmi les champs de saisie.

# Personnalisation de votre téléphone sur le Web

---

Votre téléphone IP Cisco Unified est un périphérique réseau qui peut partager des informations avec les autres périphériques du même type de votre entreprise, notamment votre ordinateur. Vous pouvez utiliser votre ordinateur pour vous connecter à vos pages Web d'options utilisateur Cisco Unified CallManager, dans lesquelles vous pouvez contrôler les fonctions, les paramètres et les services de votre téléphone IP Cisco Unified. Par exemple, vous pouvez configurer des touches de numérotation abrégée depuis les pages Web Options utilisateur.

## Accès à vos pages Web Options utilisateur

Cette section décrit comment vous connecter et sélectionner un périphérique de téléphonie.

Pour...	Procédez comme suit :
Vous connecter à vos pages Web Options utilisateur	<ol style="list-style-type: none"><li>1. Demandez à votre administrateur système de vous fournir une URL de page Options utilisateur, un ID utilisateur et un mot de passe par défaut.</li><li>2. Ouvrez un navigateur Web sur l'ordinateur, entrez l'URL, puis connectez-vous.</li><li>3. Si vous êtes invité à accepter les paramètres de sécurité, cliquez sur <b>Oui</b> ou sur <b>Install Certificate (Installer le certificat)</b>. La page principale Web Options utilisateur de Cisco Unified CallManager apparaît. Dans cette page, vous pouvez choisir <b>Options utilisateur</b> pour accéder aux paramètres utilisateur, aux fonctions de répertoire, à un carnet d'adresses personnel et aux numéros abrégés. Pour accéder aux options spécifiques au téléphone, sélectionnez un périphérique (reportez-vous ci-dessous).</li></ol>



Pour...	Procédez comme suit :
Sélectionner un périphérique après s'être connecté	<ol style="list-style-type: none"> <li>1. Après vous être connecté aux pages Web Options utilisateur, choisissez <b>Options utilisateur &gt; Périphérique</b>. La page Configuration du périphérique s'affiche.</li> <li>2. Si plusieurs périphériques vous sont affectés, vérifiez que le périphérique approprié (modèle de téléphone ou profil de substitution de poste) est sélectionné. Si nécessaire, choisissez un autre périphérique dans le menu déroulant Nom.  Dans la page Configuration du périphérique, vous pouvez accéder à toutes les options de configuration disponibles pour votre téléphone (il se peut que les autres pages ne donnent pas accès à toutes les options). <ul style="list-style-type: none"> <li>– Choisissez <b>Options utilisateur</b> pour accéder aux paramètres utilisateur, au répertoire, au carnet d'adresses personnel et aux numéros abrégés.</li> <li>– Choisissez les boutons de la barre d'outils qui permettent d'accéder aux options particulières du téléphone, telles que les paramètres de ligne, paramètres de service téléphonique et numéros abrégés.</li> </ul> </li> </ol> <p>Pour retourner à la page Configuration du périphérique depuis une autre page, choisissez <b>Options utilisateur &gt; Périphérique</b>.</p>

## Configuration des fonctions et des services sur le Web

Les rubriques de cette section décrivent comment configurer les fonctions et les services de vos pages Web Options utilisateur après vous être connecté. Reportez-vous à la section « Accès à vos pages Web Options utilisateur », page 40.

## Utilisation du répertoire personnel sur le Web

L'ensemble des fonctions de répertoire personnel comprend :

- Un carnet d'adresses personnel
- Des numéros abrégés
- Le synchroniseur de carnet d'adresses Cisco Unified CallManager



### Remarque

Vous pouvez également accéder au carnet d'adresses personnel et aux numéros abrégés depuis votre téléphone. Reportez-vous à la section « Utilisation du répertoire personnel sur le téléphone », page 37.

## Utilisation de votre carnet d'adresses personnel sur le Web

Cette section explique comment utiliser votre carnet d'adresses personnel à partir des pages Web Options utilisateur.

<b>Pour..</b>	<b>Procédez de la façon suivante après vous être connecté :</b>
Ajouter une entrée au carnet d'adresses personnel	<ol style="list-style-type: none"><li>1. Choisissez <b>Options utilisateur &gt; Carnet d'adresses personnel.</b></li><li>2. Choisissez <b>Nouveau.</b></li><li>3. Saisissez les informations de l'entrée.</li><li>4. Cliquez sur <b>Enreg.</b></li></ol>
Effectuer une recherche d'entrée du carnet d'adresses personnel	<ol style="list-style-type: none"><li>1. Choisissez <b>Options utilisateur &gt; Carnet d'adresses personnel.</b></li><li>2. Indiquez les informations recherchées et cliquez sur <b>Trouver.</b></li></ol>
Modifier une entrée du carnet d'adresses personnel	<ol style="list-style-type: none"><li>1. Effectuez une recherche d'entrée du carnet d'adresses personnel.</li><li>2. Cliquez sur un nom ou un surnom.</li><li>3. Modifiez l'entrée et cliquez sur <b>Enreg.</b></li></ol>
Supprimer une entrée du carnet d'adresses personnel	<ol style="list-style-type: none"><li>1. Effectuez une recherche d'entrée du carnet d'adresses personnel.</li><li>2. Sélectionnez une ou plusieurs entrées.</li><li>3. Cliquez sur <b>Supprimer la sélection.</b></li></ol>

## Configuration de numéros abrégés sur le Web

Cette section explique comment affecter des numéros abrégés à partir de vos pages Web Options utilisateur.

Pour...	Procédez de la façon suivante après vous être connecté :
Affecter un code de numérotation abrégée à une entrée du carnet d'adresses personnel	<ol style="list-style-type: none"> <li>1. Créez une entrée du carnet d'adresses personnel. Reportez-vous à la section « Utilisation de votre carnet d'adresses personnel sur le Web », page 42.</li> <li>2. Choisissez <b>Options utilisateur &gt; Numéros abrégés</b>.</li> <li>3. Cliquez sur <b>Ajouter nouveau</b>.</li> <li>4. Changez le code de numérotation abrégée si vous le souhaitez.</li> <li>5. Utilisez la zone des options de recherche pour trouver l'entrée appropriée du carnet d'adresses personnel.</li> <li>6. Cliquez sur un numéro de téléphone dans la zone des résultats de recherche.</li> <li>7. Cliquez sur <b>Enreg.</b></li> </ol>
Affecter un code de numérotation abrégée à un numéro de téléphone (sans utiliser d'entrée du carnet d'adresses personnel)	<ol style="list-style-type: none"> <li>1. Choisissez <b>Options utilisateur &gt; Numéros abrégés</b>.</li> <li>2. Cliquez sur <b>Ajouter nouveau</b>.</li> <li>3. Changez le code de numérotation abrégée si vous le souhaitez.</li> <li>4. Entrez un numéro de téléphone.</li> <li>5. Cliquez sur <b>Enreg.</b></li> </ol>
Rechercher une entrée de numérotation abrégée	<ol style="list-style-type: none"> <li>1. Choisissez <b>Options utilisateur &gt; Numéros abrégés</b>.</li> <li>2. Indiquez les informations recherchées et cliquez sur <b>Trouver</b>.</li> </ol>
Modifier un numéro abrégé	<ol style="list-style-type: none"> <li>1. Choisissez <b>Options utilisateur &gt; Numéros abrégés</b>.</li> <li>2. Recherchez le numéro abrégé que vous voulez modifier.</li> <li>3. Cliquez sur un composant de l'entrée.</li> <li>4. Modifiez le numéro de téléphone.</li> <li>5. Cliquez sur <b>Enreg.</b></li> </ol>
Supprimer une entrée de numérotation abrégée	<ol style="list-style-type: none"> <li>1. Recherchez un numéro abrégé.</li> <li>2. Sélectionnez une ou plusieurs entrées.</li> <li>3. Cliquez sur <b>Supprimer la sélection</b>.</li> </ol>

## Conseils

- Vous pouvez créer jusqu'à 500 entrées de numéros abrégés et du carnet d'adresses personnel.
- Vous pouvez créer une nouvelle entrée de numérotation abrégée sans utiliser d'entrée du carnet d'adresses personnel. Ces entrées de numérotation abrégée sont étiquetées « brut » dans les pages Options utilisateur et n'affichent pas d'étiquette de texte configurable.

## Utilisation de l'outil de synchronisation du carnet d'adresses

Vous pouvez utiliser le synchroniseur du carnet d'adresses de Cisco Unified CallManager pour synchroniser votre carnet d'adresses Microsoft Windows existant (le cas échéant) avec votre carnet d'adresses personnel. Les entrées de votre carnet d'adresses Microsoft Windows sont ensuite accessibles sur votre téléphone IP Cisco Unified et vos pages Web Options utilisateur. L'administrateur système doit mettre à votre disposition le synchroniseur du carnet d'adresses de Cisco Unified CallManager.

## Configuration de numéros abrégés sur le Web

Selon la configuration du téléphone, les fonctions de numérotation abrégée suivantes peuvent être disponibles :

- Touches de numérotation abrégée
- Numérotation abrégée
- Numéros abrégés



**Remarque** Pour obtenir de l'aide sur l'utilisation des fonctions de numérotation abrégée, reportez-vous à la section « Numérotation abrégée », page 24.

Pour..	Procédez de la façon suivante après vous être connecté :
Configurer les touches de numérotation abrégée	<ol style="list-style-type: none"><li>1. Sélectionnez un périphérique.</li><li>2. Cliquez sur <b>Numéros abrégés</b>.</li><li>3. Entrez un numéro et un intitulé pour une touche de numérotation abrégée (touche programmable) de votre téléphone.  Entrez le numéro exactement comme lorsque vous le composez sur votre téléphone. Par exemple, le cas échéant, entrez un code d'accès, tel que le 9 ou l'indicatif régional.</li><li>4. Cliquez sur <b>Enreg.</b></li></ol> <p><b>Remarque</b> Votre téléphone utilise le champ Étiquette ASCII si votre téléphone ne prend pas en charge les jeux de caractères à deux octets.</p>

<b>Pour...</b>	<b>Procédez de la façon suivante après vous être connecté :</b>
Configurer la numérotation abrégée	<ol style="list-style-type: none"> <li>1. Sélectionnez un périphérique.</li> <li>2. Cliquez sur <b>Numéros abrégés</b>.</li> <li>3. Saisissez un numéro et un libellé pour un code de numérotation abrégée.</li> <li>4. Cliquez sur <b>Enreg.</b></li> </ol>
Configurer les numéros abrégés	<p>Reportez-vous à la section « Configuration de numéros abrégés sur le Web », page 43.</p> <p>Vous pouvez également configurer des numéros abrégés sur votre téléphone. Reportez-vous à la section « Utilisation du répertoire personnel sur le téléphone », page 37.</p>

## Configuration de services téléphoniques sur le Web

Pour que vous puissiez accéder à des services téléphoniques sur votre téléphone, vous devez au préalable vous abonner à ces services via vos pages Web Options utilisateur. Les services téléphoniques peuvent inclure des fonctions spéciales, des données du réseau et des informations du Web (par exemple les cours de la bourse ou les programmes de cinéma).

Votre administrateur système met les services téléphoniques à votre disposition ; vous devez vous abonner à un service téléphonique disponible avant de pouvoir l'utiliser.

<b>Pour...</b>	<b>Après vous être connecté et avoir sélectionné un périphérique, procédez comme suit :</b>
Vous abonner à un service	<ol style="list-style-type: none"> <li>1. Sélectionnez un périphérique.</li> <li>2. Cliquez sur <b>Services téléphoniques</b>.</li> <li>3. Cliquez sur <b>Ajouter nouveau</b>.</li> <li>4. Choisissez un service dans la liste déroulante, et cliquez sur <b>Suivant</b>.</li> <li>5. Changez l'intitulé du service et/ou saisissez des informations supplémentaires sur le service, le cas échéant (facultatif).</li> <li>6. Cliquez sur <b>Enreg.</b></li> </ol>
Rechercher des services	<ol style="list-style-type: none"> <li>1. Sélectionnez un périphérique.</li> <li>2. Cliquez sur <b>Services téléphoniques</b>.</li> <li>3. Cliquez sur <b>Trouver</b>.</li> </ol>
Modifier un service ou y mettre fin	<ol style="list-style-type: none"> <li>1. Recherchez des services.</li> <li>2. Sélectionnez une ou plusieurs entrées.</li> <li>3. Cliquez sur <b>Supprimer la sélection</b>.</li> </ol>

<b>Pour...</b>	<b>Après vous être connecté et avoir sélectionné un périphérique, procédez comme suit :</b>
Modifier le nom d'un service	<ol style="list-style-type: none"> <li>1. Recherchez des services.</li> <li>2. Cliquez sur le nom du service.</li> <li>3. Modifiez les informations et cliquez sur <b>Enreg.</b></li> </ol>
Accéder à un service sur le téléphone	Sur votre téléphone, appuyez sur le bouton <b>Menu</b> , puis sélectionnez <b>Services</b> . La liste des services auxquels vous vous êtes abonné ou que votre administrateur système vous a affectés s'affiche.

## Contrôle des paramètres utilisateur sur le Web

Les paramètres utilisateur incluent votre mot de passe, votre PIN et vos paramètres régionaux (langue).

<b>Pour...</b>	<b>Procédez de la façon suivante après vous être connecté :</b>
Changer le mot de passe	<ol style="list-style-type: none"> <li>1. Choisissez <b>Options utilisateur &gt; Paramètres utilisateur</b>.</li> <li>2. Dans la zone Mot de passe du navigateur, saisissez les informations.</li> <li>3. Cliquez sur <b>Enreg.</b></li> </ol>
Modifier le PIN	<ol style="list-style-type: none"> <li>1. Choisissez <b>Options utilisateur &gt; Paramètres utilisateur</b>.</li> <li>2. Dans la zone PIN du téléphone, saisissez les informations.</li> <li>3. Cliquez sur <b>Enreg.</b></li> </ol>
Modifier la langue (paramètres régionaux) des pages Web Options utilisateur	<ol style="list-style-type: none"> <li>1. Choisissez <b>Options utilisateur &gt; Paramètres utilisateur</b>.</li> <li>2. Dans la zone Langue utilisateur, choisissez une option dans la liste déroulante Langue.</li> <li>3. Cliquez sur <b>Enreg.</b></li> </ol>
Modifier la langue (paramètres régionaux) de l'écran de votre téléphone	<ol style="list-style-type: none"> <li>1. Accédez à la page Configuration du périphérique en choisissant <b>Options utilisateur &gt; Périphérique</b>.</li> <li>2. Sélectionnez une option dans la liste déroulante Langue utilisateur.</li> <li>3. Cliquez sur <b>Enreg.</b></li> </ol>

### Conseil

Votre code PIN et votre mot de passe permettent d'accéder à des fonctions et à des services différents. Par exemple, utilisez votre code PIN pour vous connecter au répertoire personnel de votre téléphone. Utilisez votre mot de passe pour vous connecter à vos pages Web Options utilisateur et à Cisco WebDialer sur votre ordinateur. Pour en savoir plus, contactez votre administrateur système.

## Utilisation de Cisco WebDialer

Cisco WebDialer permet de passer des appels sur votre téléphone IP Cisco Unified à des contacts du répertoire en cliquant sur les éléments d'un navigateur Web. L'administrateur système doit configurer cette fonction à votre place.

Pour...	Procédez comme suit...
Utiliser WebDialer avec votre répertoire Options utilisateur	<ol style="list-style-type: none"> <li>1. Connectez-vous à vos pages Web Options utilisateur. Reportez-vous à la section « Accès à vos pages Web Options utilisateur », page 40.</li> <li>2. Choisissez <b>Options utilisateur &gt; Répertoire</b> et recherchez un collègue.</li> <li>3. Cliquez sur le numéro à composer.</li> <li>4. Si vous utilisez WebDialer pour la première fois, configurez vos préférences et cliquez sur <b>Soumettre</b>. (Reportez-vous à la dernière entrée de ce tableau pour plus de détails.)</li> <li>5. Si la page Passer un appel apparaît, cliquez sur <b>Composer</b>. (Reportez-vous à la dernière entrée de ce tableau pour savoir comment supprimer cette page dans le futur, si vous le souhaitez.) L'appel passe maintenant sur votre téléphone.</li> <li>6. Pour mettre fin à un appel, cliquez sur <b>Raccrocher</b> ou raccrochez à partir du téléphone.</li> </ol>
Utiliser WebDialer avec un autre répertoire d'entreprise en ligne (et non avec votre répertoire Options utilisateur)	<ol style="list-style-type: none"> <li>1. Connectez-vous à un répertoire d'entreprise compatible WebDialer et recherchez des collègues.</li> <li>2. Cliquez sur le numéro à composer.</li> <li>3. Lorsque vous y êtes invité, saisissez votre ID utilisateur et votre mot de passe.</li> <li>4. Si vous utilisez WebDialer pour la première fois, configurez vos préférences et cliquez sur <b>Soumettre</b>. (Reportez-vous à la dernière ligne de ce tableau pour plus de détails.)</li> <li>5. Si la page Passer un appel apparaît, cliquez sur <b>Composer</b>. (Reportez-vous à la dernière entrée de ce tableau pour savoir comment supprimer cette page dans le futur, si vous le souhaitez.) L'appel passe maintenant sur votre téléphone.</li> <li>6. Pour mettre fin à un appel, cliquez sur <b>Raccrocher</b> ou raccrochez à partir du téléphone.</li> </ol>

Pour...	Procédez comme suit...
Vous déconnecter de WebDialer	Cliquez sur l'icône de déconnexion dans la page Passer un appel ou Raccrocher.
Configurer, afficher ou modifier des préférences de WebDialer	<p data-bbox="338 263 685 295">Accédez à la page Préférences.</p> <p data-bbox="338 302 1180 367">La page Préférences apparaît la première fois que vous utilisez WebDialer (après avoir cliqué sur le numéro que vous voulez composer).</p> <p data-bbox="338 373 1201 438">Pour retourner aux Préférences dans le futur, cliquez sur l'icône Préférences de la page Passer un appel ou Raccrocher.</p> <p data-bbox="338 444 913 477">La page Préférences contient les options suivantes.</p> <ul data-bbox="352 490 1206 1037" style="list-style-type: none"> <li data-bbox="352 490 1206 555">• Langue souhaitée : détermine la langue utilisée pour les paramètres et les invites de WebDialer.</li> <li data-bbox="352 561 1206 805">• Utiliser un périphérique permanent : identifie le téléphone IP Cisco Unified et le numéro d'annuaire (ligne) que vous utiliserez pour passer des appels WebDialer. Si vous avez un téléphone avec une seule ligne, ce téléphone et cette ligne sont sélectionnés automatiquement. Sinon, choisissez un téléphone et/ou une ligne. Les téléphones sont spécifiés par leur nom système. (Pour afficher le nom système de votre téléphone, choisissez <b>Menu &gt; Paramètres &gt; Config. réseau &gt; Nom système.</b>)</li> <li data-bbox="352 812 1206 909">• Utiliser la substitution de poste : si cette option est sélectionnée, elle invite WebDialer à utiliser le téléphone IP Cisco Unified associé à votre profil de substitution de poste (s'il existe).</li> <li data-bbox="352 915 1206 1037">• Ne pas afficher la boîte de dialogue de confirmation d'appel : si cette option est sélectionnée, elle invite WebDialer à supprimer la page Passer un appel. Cette page apparaît par défaut lorsque vous avez cliqué sur un numéro de téléphone dans un répertoire en ligne compatible WebDialer.</li> </ul>



# Présentation des options de configuration supplémentaires

Votre administrateur système peut configurer le téléphone de manière à ce qu'il utilise, le cas échéant, des modèles de boutons et de touches dynamiques spécifiques, associés à des fonctions et à des services particuliers. Le tableau ci-dessous fournit une présentation de certaines options de configuration que vous pouvez demander à l'administrateur de votre système téléphonique en fonction de vos besoins en matière d'appels ou de votre environnement de travail.

Si vous...	Procédez comme suit..	Pour plus d'informations...
Devez gérer plusieurs appels sur la ligne téléphonique	Demandez à votre administrateur système de configurer la ligne pour qu'elle prenne en charge plusieurs appels. Elle peut prendre en charge jusqu'à six appels.	Contactez votre administrateur système ou l'équipe d'assistance téléphonique.
Avez besoin de plus de numéros abrégés	Vérifiez tout d'abord que vous utilisez déjà la totalité des numéros abrégés disponibles. Si vous avez besoin de numéros abrégés supplémentaires, pensez à vous abonner au service de numérotation abrégée.	Reportez-vous aux sections suivantes : <ul style="list-style-type: none"> <li>• « Numérotation abrégée », page 24</li> <li>• « Configuration de services téléphoniques sur le Web », page 45</li> </ul>
Souhaitez utiliser un même numéro de poste pour plusieurs téléphones	Demandez une ligne partagée. Cela permet par exemple d'utiliser un numéro de poste unique pour votre téléphone fixe et votre téléphone portable.	Reportez-vous à la section « Présentation des lignes partagées », page 27.

<b>Si vous...</b>	<b>Procédez comme suit..</b>	<b>Pour plus d'informations...</b>
Partagez vos téléphones ou votre bureau avec des collègues	Pensez à utiliser : <ul style="list-style-type: none"> <li>• La fonction de parage d'appels pour enregistrer et récupérer des appels sans utiliser la fonction de transfert.</li> <li>• La fonction d'interception d'appels pour répondre aux appels en sonnerie sur un autre téléphone depuis le vôtre.</li> <li>• Une ligne partagée.</li> </ul>	<ul style="list-style-type: none"> <li>• Pour bénéficier de ces fonctions, contactez votre administrateur système ou l'équipe d'assistance téléphonique.</li> <li>• Pour obtenir des instructions sur l'utilisation de ces fonctions, reportez-vous à la section « Gestion avancée des appels », page 24.</li> </ul>
Souhaitez accéder aux fonctions de votre téléphone depuis un autre téléphone du système	Demandez à votre administrateur système de configurer le service de substitution de postes sur votre téléphone.	Reportez-vous à la section « Utilisation de la fonction de substitution de poste de Cisco », page 31.

# Dépannage de votre téléphone

Cette section vous indique comment accéder aux informations relatives au téléphone IP Cisco Unified et aux appels téléphoniques pour aider l'administrateur système ou le technicien à diagnostiquer les problèmes concernant votre téléphone. Les informations fournies dans cette section ne sont nécessaires que si l'administrateur vous demande d'exécuter l'une des procédures ci-dessous.

Si vous devez...	Procédez comme suit :
Accéder aux données de configuration du réseau	Appuyez sur le bouton <b>Menu</b> , puis sélectionnez <b>Paramètres &gt; Config. réseau</b> . Sélectionnez l'élément de la configuration réseau à afficher. Appuyez sur <b>Annuler</b> pour quitter ce menu.
Accéder aux données d'état	Appuyez sur le bouton <b>Menu</b> , puis sélectionnez <b>Paramètres &gt; État</b> . Sélectionnez l'élément d'état à afficher : les messages d'état, les statistiques réseau et les versions image de votre téléphone.
Accéder aux caractéristiques du téléphone	Appuyez sur le bouton <b>Menu</b> , puis sélectionnez <b>Paramètres &gt; Caractéristiques</b> . Utilisez le bouton <b>Navigation</b> pour afficher et parcourir les caractéristiques de votre téléphone.



**Remarque** Votre administrateur système peut désactiver votre droit d'accès au menu **Paramètres**. Il se peut donc que vous ne puissiez pas accéder aux données de configuration réseau, aux données d'état ou aux caractéristiques de votre téléphone.

## Utilisation de l'outil de génération de rapports qualité

L'administrateur système peut configurer temporairement votre téléphone IP Cisco Unified avec l'outil de génération de rapports qualité pour régler les problèmes rencontrés lors de vos appels téléphoniques. Avec cet outil, vous pouvez utiliser la touche dynamique **QRT** pour soumettre à l'administrateur système des informations concernant les problèmes relatifs aux appels téléphoniques. Selon la configuration de l'outil de reporting de la qualité de votre téléphone, vous pouvez utiliser la touche dynamique **QRT** de deux manières.

Pour...	Procédez comme suit :
Signaler rapidement un problème audio relatif à un appel en cours	Alors que vous êtes en ligne, appuyez sur <b>autres &gt; QRT</b> . Votre système téléphonique collecte et consigne les données audio de l'appel en cours, puis les route vers l'administrateur système.

<b>Pour...</b>	<b>Procédez comme suit :</b>
Signaler un problème relatif aux appels téléphoniques	<p data-bbox="365 191 1219 315">Appuyez sur <b>autres &gt; QRT</b>. Sélectionnez le problème que vous voulez signaler dans la liste des catégories de problèmes. Certaines catégories incluent un code explicatif que vous pouvez sélectionner pour fournir plus de détails sur le problème.</p> <p data-bbox="365 324 1219 386">Votre système téléphonique routera ces données vers votre administrateur système pour qu'il puisse diagnostiquer le problème.</p>

# Conditions générales de la garantie matérielle limitée à un an de Cisco

---

Des conditions spéciales s'appliquent à votre garantie matérielle et plusieurs services sont à votre disposition au cours de la période couverte par cette garantie. Vous trouverez votre déclaration de garantie formelle, comprenant les garanties et les accords de licence qui s'appliquent aux logiciels Cisco, sur Cisco.com. Procédez comme suit pour accéder au *pack d'informations Cisco*, à la garantie et aux accords de licence, et les télécharger sur Cisco.com.

1. Lancez votre navigateur et saisissez l'URL suivante :  
[http://www.cisco.com/univercd/cc/td/doc/es\\_inpk/cetrans.htm](http://www.cisco.com/univercd/cc/td/doc/es_inpk/cetrans.htm)  
La page des garanties et des accords de licence s'affiche.
2. Pour consulter le *pack d'informations Cisco*, procédez comme suit :
  - a. Cliquez sur le champ correspondant à la **référence du pack d'informations** et vérifiez que la référence 78-5235-03A0 est mise en surbrillance.
  - b. Sélectionnez la langue souhaitée pour la lecture du document.
  - c. Cliquez sur **Go**.
  - d. La page de garantie limitée et de licence pour les logiciels Cisco correspondant au pack d'informations s'affiche.
  - e. Reportez-vous à ce document en ligne ou cliquez sur l'icône **PDF** pour le télécharger et l'imprimer au format PDF (Portable Document Format) d'Adobe.



---

**Remarque**

Vous devez avoir installé Adobe Acrobat Reader pour afficher et imprimer les fichiers PDF. Vous pouvez télécharger le logiciel Reader sur le site Web d'Adobe : <http://www.adobe.com>

---

3. Pour lire la version traduite et localisée des informations de garantie relatives à votre produit, procédez comme suit.
  - a. Entrez la référence suivante dans le champ de référence des documents de garantie :  
78-10747-01C0
  - b. Sélectionnez la langue souhaitée pour l'affichage du document.
  - c. Cliquez sur **Go**.  
La page de garantie de Cisco s'affiche.
  - d. Reportez-vous à ce document en ligne ou cliquez sur l'icône **PDF** pour le télécharger et l'imprimer au format PDF (Portable Document Format) d'Adobe.

Vous pouvez également contacter le site Web de service et d'assistance de Cisco pour obtenir de l'aide : [http://www.cisco.com/public/Support\\_root.shtml](http://www.cisco.com/public/Support_root.shtml)

### **Durée de la garantie matérielle**

Un (1) an

### **Politique de remplacement, de réparation ou de remboursement du matériel**

Cisco ou son centre de réparation feront leur possible (dans des limites commerciales raisonnables) pour expédier une pièce de rechange sous dix (10) jours ouvrables après réception d'une demande d'autorisation de renvoi de matériel. Les délais de livraison réels peuvent varier selon la situation géographique du client.

Cisco se réserve le droit de rembourser au prix d'achat comme recours exclusif sous garantie.

### **Obtention d'un numéro d'autorisation de renvoi de matériel**

Contactez l'entreprise auprès de laquelle vous avez acheté le produit. Si vous avez acheté le produit directement auprès de Cisco, contactez votre représentant commercial et de service après-vente Cisco.

Fournissez les renseignements ci-dessous et conservez-les.

Produit acheté auprès de	
Numéro de téléphone de l'entreprise	
Référence du produit	
Numéro de série du produit	
Numéro du contrat de maintenance	



**CISCO SYSTEMS**



**Siège social**

Cisco Systems, Inc.  
170 West Tasman Drive  
San Jose, CA 95134-1706  
États-Unis  
www.cisco.com  
Tél. : +1 408 526-4000  
+1 800 553-NETS (6387)  
Fax : +1 408 526-4100

**Siège social en Europe**

Cisco Systems International BV  
Haarlerbergpark  
Haarlerbergweg 13-19  
1101 CH Amsterdam  
Pays-Bas  
www-europe.cisco.com  
Tél. : +31 0 20 357 1000  
Fax : +31 0 20 357 1100

**Siège social aux États-Unis**

Cisco Systems, Inc.  
170 West Tasman Drive  
San Jose, CA 95134-1706  
États-Unis  
www.cisco.com  
Tél. : +1 408 526-7660  
Fax : +1 408 527-0883

**Siège social en Asie-Pacifique**

Cisco Systems, Inc.  
168 Robinson Road  
#28-01 Capital Tower  
Singapour 068912  
www.cisco.com  
Tél. : +65 6317 7777  
Fax : +65 6317 7799

**Cisco Systems possède plus de 200 bureaux dans les pays ci-dessous. Les adresses,  
numéros de téléphone et numéros de fax sont indiqués sur le  
site Web de Cisco à l'adresse suivante : [www.cisco.com/go/offices](http://www.cisco.com/go/offices)**

Afrique du Sud • Allemagne • Arabie Saoudite • Argentine • Australie • Autriche • Belgique • Brésil • Bulgarie • Canada • Chili • Chypre • Colombie  
Corée • Costa Rica • Croatie • Danemark • Dubaï, État des Émirats Arabes Unis • Écosse • Espagne • États-Unis • Finlande • France • Grèce  
Hongrie • Inde • Indonésie • Irlande • Israël • Italie • Japon • Luxembourg • Malaisie • Mexique • Norvège • Nouvelle-Zélande • Pays-Bas • Pérou  
Philippines • Pologne • Portugal • Puerto Rico • RAS de Hong Kong • République populaire de Chine • République Tchèque • Roumanie • Royaume-Uni  
Russie • Singapour • Slovaquie • Slovénie • Suède • Suisse • Taïwan • Thaïlande • Turquie • Ukraine • Venezuela • Vietnam • Zimbabwe

CCSP, CCVP, le logo Cisco Square Bridge, Follow Me Browsing et StackWise sont des marques de Cisco Systems, Inc. Changing the Way We Work, Live, Play, and Learn et iQuick Study sont des marques de service de Cisco Systems, Inc. Access Registrar, Aironet, BPIX, Catalyst, CCDA, CCDP, CCIE, CCIP, CCNA, CCNP, Cisco, le logo Cisco Certified Internetwork Expert, Cisco IOS, Cisco Press, Cisco Systems, Cisco Systems Capital, le logo Cisco Systems, Cisco Unity, Enterprise/Solver, EtherChannel, EtherFast, EtherSwitch, Fast Step, FormShare, GigaDrive, GigaStack, HomeLink, Internet Quotient, IOS, IP/TV, iQ Expertise, le logo iQ, iQ Net Readiness Scorecard, LightStream, Linksys, MeetingPlace, MGX, le logo Networkers, Networking Academy, Network Registrar, Packet, PIX, Post-Routing, Pre-Routing, ProConnect, RateMUX, ScriptShare, SlideCast, SMARTnet, The Fastest Way to Increase Your Internet Quotient et TransPath sont des marques déposées de Cisco Systems, Inc. et/ou de ses filiales aux États-Unis et dans certains autres pays.

Toutes les autres marques mentionnées dans ce document ou sur le site Web sont la propriété de leurs détenteurs respectifs. L'utilisation du terme « partenaire » n'implique nullement une relation de partenariat entre Cisco et toute autre entreprise. (0601R)

© 2006 Cisco Systems, Inc. Tous droits réservés.

OL-9815-01